

Jó. Biztos. Sárga.

Árlista 2021
Érvényes 2021.
február 01-től



Klingspor
Csiszolástechnológia

A Klingspor termékek legfőbb ismertetője az oSa márkavédjegy



Mit jelent az oSa?

A legtöbb felhasználási területen a csiszolás és a vágás során nagyon magas kerületi sebességű forgó szerszámra van szükség. Ennek a szerszámnak nagyon biztonságosnak kell lennie annak érdekében, hogy ellenálljon a rendkívüli szerkezeti és hőmérsékleti megterheléseknek. Sajnos nem léteznek a csiszoló szerszámokra vonatkozóan az egész világon kötelező jelleggel érvényben lévő biztonsági előírások.

Ezért 2000-ben több felelősségteljesen gondolkodó európai csiszolóanyaggyártó megalapította a Csiszolóanyaggyártók Biztonsági Szervezetének Bejegyzett

Egyesületét, az oSa-t, ezzel mintegy világos jelét adva az alacsony értékű termékek elleni tiltakozásnak. Az oSa márkajelről a felhasználó felismeri a minőségi terméket.

A gyártó és kereskedő számára a márkajel a felelősség kockázatának csökkentését jelenti, továbbá hozzájárul a piaci- és versenyelőny bővüléséhez, valamint a jó hírnév kialakításához.

A cégen belüli minőségbiztosítási rendszer segítségével a gyártók ellenőrzik a szigorú előírások betartását és ezzel garantálják a kizárólag biztonságos és kiváló minőségű

termékek gyártását és forgalmazását. A Csiszolóanyagok Biztonsági Szervezetének Bejegyzett Egyesülete a tagvállalatok felé a világszerte védett oSa márkajel odaítélésével igazolja ezt a kötelezettségvállalást. Az oSa márkajel nem jelenti az Egyesület felelősségvállalását a jelölt termékek üzembiztonsága tekintetében.



Tartalomjegyzék

| | |
|-----------------------------|---|
| Általános tudnivalók | |
| Tartalomjegyzék | 3 |

| | |
|---|-------|
| Papír és vászonalapú csiszolóanyagok | |
| Termékválaszték | 4-13 |
| Általános információk, alkalmazási útmutató | 14-17 |

| | |
|---|-------|
| Tekercsek | |
| Általános információk, alkalmazási útmutató | 18-21 |
| Tekercsek | 22-37 |

| | |
|---|-------|
| Szalagok | |
| Általános információk, alkalmazási útmutató | 38-45 |
| Csiszolószalagok | 46-73 |
| Hüvelyek | 74-77 |

| | |
|---|-------|
| Széles szalagok | |
| Általános információk, alkalmazási útmutató | 78-81 |
| Széles szalagok | 82-95 |

| | |
|---|---------|
| Fibertárcsák | |
| Általános információk, alkalmazási útmutató | 96-99 |
| Fibertárcsák | 100-109 |

| | |
|---|---------|
| Csiszolólapok | |
| Csíkok/ívek | |
| Általános információk, alkalmazási útmutató | 110-116 |
| Csíkok/ívek | 117-137 |
| Tárcsák | |
| Általános információk, alkalmazási útmutató | 138-139 |
| Tárcsák | 140-161 |

| | |
|---|---------|
| Quick Change tárcsák | |
| Általános információk, alkalmazási útmutató | 162-165 |
| Quick Change tárcsák | 166-173 |

| | |
|---|---------|
| Lamellás csiszolókerekek | |
| Általános információk, alkalmazási útmutató | 174-179 |
| Csiszolómop, hengerek | 180-187 |
| Csapos lamellás csiszoló | |
| Általános információk, alkalmazási útmutató | 188-189 |
| Csapos lamellás csiszoló | 190-195 |

| | |
|--|--------------------|
| Flíztermékek | |
| Általános információk, alkalmazási útmutató | 196-203 |
| Flíztekercsek | 204-205 |
| Flíz ívek | 205-206 |
| Flíz szalagok | 206-207 |
| Flízkorongok | 208-210 221-223 |
| Flíz-Quick Change (gyorszáras) tárcsák | 211-215 |
| Flíz moptárcsák és hengerek | 216-219 |
| Flíz csiszolótányérok | 220 |
| Keménypréslésű kompakt flízkorong, durva tisztítókorong, Power Wheel | 221-223 |

| | |
|---|---------|
| Lamellás csiszolótányérok | |
| Általános információk, alkalmazási útmutató | 224-229 |
| Lamellás csiszolótányérok | 230-241 |

| | |
|---|---------|
| Vágókorongok | |
| Általános információk, alkalmazási útmutató | 242-251 |
| Vágókorongok 0,8-1,2 mm | 252-259 |
| Vágókorongok 1,6-1,9 mm | 260-263 |
| Vágókorongok 2,0-3,2 mm | 264-271 |
| Nagyméretű vágókorongok | 272-281 |

| | |
|---|---------|
| Csiszolókorongok | |
| Általános információk, alkalmazási útmutató | 282-283 |
| Csiszolókorongok | 284-288 |
| Fazékkövek | 289-291 |

| | |
|--|--------------------|
| Gyémántszerzők | |
| Általános információk, alkalmazási útmutató | 292-297 |
| Gyémánt vágókorongok | 298-308 313-326 |
| Gyémánt csiszolótányérok | 309-312 |
| Gyémánt koronafűrők és egyéb gyémántszerzők | |
| Gyémánt koronafűrők | 327-331 |
| Egyéb gyémántszerzők | 331-335 |

| | |
|---|---------|
| Elasztikus csiszolóanyagok | |
| Általános információk, alkalmazási útmutató | 336-338 |
| Elasztikus csiszolóanyagok | 339-341 |

| | |
|---|---------|
| Keményfém marók | |
| Általános információk, alkalmazási útmutató | 342-345 |
| Keményfém marók | 346-357 |

| | |
|---|---------|
| Drótkefék | |
| Általános információk, alkalmazási útmutató | 358-365 |
| Drótkefék | 366-373 |

| | |
|---|---------|
| Kiakasztható gyűjtőcsomagok | |
| Általános információk, alkalmazási útmutató | 374-375 |
| Kiakasztható gyűjtőcsomagok | 376-385 |

| | |
|-----------------------------|---------|
| Szerviz | |
| Értékesítési pont (POS) | 386-387 |
| Biztonság | 388-389 |
| Általános üzleti feltételek | 390 |



Az általános szerződési feltételeinkről további információkat a 390. oldalon talál. A katalógusban szereplő valamennyi cikkszámmal rendelkező cikk készleten lévő tétel, amelyet Haigerban raktározunk és rövid határidővel szállítani tudunk.

Termékcsoportok rövid áttekintése

Ezzel a katalógussal a Klingspor cég segíteni szeretne Önnek abban, hogy a keresett terméket gyorsan és egyszerűen válassza ki magának széles termékválasztékunkból. A tizenhárom termékcsoportha való egyértelmű felosztás segít abban, hogy könnyebben eligazodjon.

A Klingspor minőségi termékek a legmodernebb technológiával készülnek, a felületi minőség, élettartam és forgácsolási képesség tekintetében a legmesszemenőbb igényeket is kielégítik.



Szalagok

A Klingspor szalagok az összes csiszolási eljárás számára különböző méretekben, valamint a különféle anyagok megmunkálására és a legkülönbözőbb gépeken történő alkalmazáshoz készülnek.



Fibertárcsák

A Klingspor fibertárcsák kiválóan alkalmasak durva csiszolási munkákhoz, fém alkatrészek rozsdátlanításához, sorjátlanításhoz és hegesztési varratok megmunkálásához.



Tekercsek

A kézi csiszoláshoz és a kézi gépekre alkalmas Klingspor tekercsek a fától kezdve a fémen keresztül a lakkig terjedő legkülönbözőbb anyagok megmunkálására alkalmas különleges kivitelekben kaphatók.



Lapok

A Klingspor csiszolólapok csíkok, ívek és tárcsák alakjában, különböző minőségben és kivitelben kaphatók.



Lamellás csiszolómpot

A lamellás csiszolómpot különösen finom, formakövető felületmegmunkálásra alkalmas. Kitűnően alkalmazkodik minden munkadarabhoz. A Klingspor számos felhasználási területhez, az egyenestől a homorú és domború felületekig, és csaknem minden megmunkálendő anyaghoz megfelelő lamellás csiszolómpot tud felkínálni

Általános tudnivalók

A termékválaszték áttekintése



Flíztermékek

A Klingspor számos flíz terméket kínál, a tekercsektől a szalagokig, a korongoktól a csiszolótányérokig és a csiszológóp-változatokig.



Drótkéfék

A Klingspor drótkéfék az acél és a rozsdamentes acél legváltozatosabb feldolgozásához használatosak.



Lamellás csiszolótányérok

A Klingspor lamellás csiszolótányér vászomból készült csiszolólamellái legyezőszerű, sugaras elrendezésének köszönhetően a szokványos szerszámok csiszolási teljesítményének többszörösét éri el. A Klingspor lamellás csiszolótányérok két kialakításban, egyenes és domborított kivitelben kaphatók.



Kronenflex® tisztító- és vágókorongok

A folyamatos újításokkal és a legkülönbözőbb alkalmazási területekre szánt speciális termékek kifejlesztésével a Klingspor széles termékválasztékot biztosít a Kronenflex® tisztító- és vágókorongokból.



Kiakasztható gyűjtőcsomagok

Az aktualizált programunk a felhasználók részére gyors áttekinthetőséget, fontos termékinformációkat biztosít.



Rugalmas csiszolóanyagok

A Klingspor rugalmas csiszolóanyagait mindenféle felület rendkívül finom megmunkálására fejlesztették ki, amelyek kiegészítik széles termékválasztékunkat. Az R-Flex és Schleiffix-termékek különböző kötőanyagokkal, alakokban és méretekben kaphatók kézi vagy gépi felhasználáshoz.



Keményfém marók

A Klingspor keményfém marók magas minőségi előírások figyelembevételével, maximális precizitással készülnek. A fogazás kiválasztásánál vegye figyelembe a különböző anyagok megmunkálási követelményeit.



Gyémántszerszámok

A Klingspor széles gyémántszerszám választékával gyors, precíz és folyamatos munkavégzést biztosít a felhasználóknak. A gondosan bevizsgált minőségi alapanyagok biztosítják az egyes termékcsaládok széles felhasználási területét és a legmagasabb biztonsági szabványokat.

Általános tudnivalók

Gépek jelölése



Kézi csiszolás



Csiszolóhasáb



Kézi kefe



Rezgőcsiszoló



Excentercsiszoló



Deltacsiszoló



Kézi szalagos csiszoló

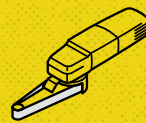

Keskeny szalagos csiszoló

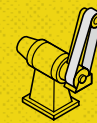

Állványos szalagcsiszoló

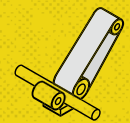

Centerless csőcsiszológép



Síkciszológép

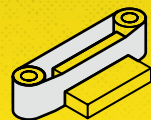

Élcsiszológép

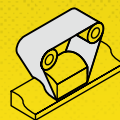

Profil csiszológép

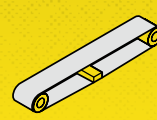

Hosszúszalagú csiszológép



Szélesszalagú csiszológép

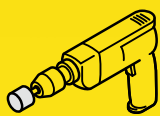

Fúrógép



Akkumulátoros csavarhúzó

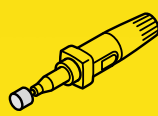

Egyenes csiszoló

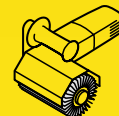

Palástcsiszoló

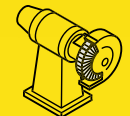

Állványos csiszológép

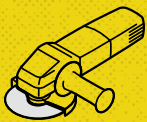

Sarokcsiszoló

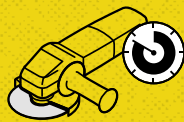

Változtatható sebességű sarokcsiszoló

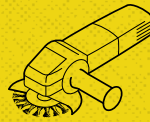

Sarokcsiszoló kefével

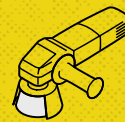

Sarokcsiszoló fazékkővel

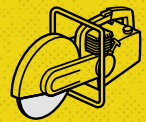

Benzinmotoros darabológép



Állványos darabológép ≤ 5kW



Asztali daraboló



Fúrógép

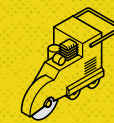

Fugavágógép



Pikkelyezőgép

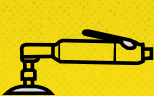

Levegős sarokcsiszoló



Hajlékony tengely

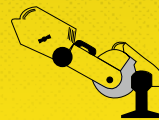

Sínhez rögzített benzinmotoros daraboló

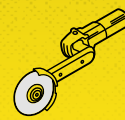

Sarokvarrat csiszoló



Asztali fűrész

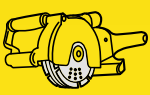

Falhorony maró



Állványos darabológép > 5kW



Parketta csiszoló

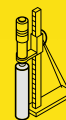

Fűrészállvány

A termékválaszték áttekintése

Papír- és vászonalapú csiszolóanyag

| | Típus | Jellemző | Hordozó | Szemcefajta |
|------------------|--------------------|-------------------------------|------------------------|-------------------------------|
| Csiszolópapír | PS 8 A | vízálló | A-papír | SiC |
| | PS 8 C | vízálló | C-papír | SiC |
| | PS 11 A | vízálló | A-papír | SiC |
| | PS 11 C | vízálló | C-papír | SiC |
| | PS 20 F | | F-papír | korund |
| | PS 21 F | | F-papír | zirkonkorund |
| | PS 22 F ACT | antisztatikus | F-papír | korund |
| | PS 22 N | | E-papír | korund |
| | PS 24 F ACT | antisztatikus | F-papír | SiC |
| | PS 27 DW | adalékanyaggal, antisztatikus | D-papír | SiC |
| | PS 28 F | antisztatikus | F-papír | korund |
| | PS 29 F ACT | antisztatikus | F-papír | korund |
| | PS 30 D | | D-papír | korund |
| | PL 31 B | | B-papír | korund |
| | PS 33 B | | B-papír | korund |
| | PS 33 C | | C-papír | korund |
| | PS 38 G ACT | antisztatikus | G-papír | SiC |
| | PS 524 E | antisztatikus | E-papír | SiC |
| | PS 529 F | KULEX | F-papír | szilícium-karbid agglomerátum |
| | PS 61 F | | F-papír | kerámia korund |
| | PS 729 F | | F-papír | korund-agglomerátum |
| | FP 73 W | adalékanyaggal | Film | korund |
| | PS 73 BW | adalékanyaggal | B-papír | korund |
| | PS 73 BWF | adalékanyaggal | B-papír + szivacsréteg | korund |
| | PS 73 CWF | adalékanyaggal | C-papír + szivacsréteg | korund |
| | Tépfőzárás termék | PS 19 EK | | E-papír |
| PS 21 FK | | | F-papír | zirkonkorund |
| PS 22 K | | | E-papír | korund |
| PS 33 BK | | | B-papír | korund |
| PS 33 CK | | | C-papír | korund |
| CS 411 XK | | | X-pamut | zirkonkorund |
| PS 61 FK | | | F-papír | kerámia korund |
| FP 73 WK | | adalékanyaggal | Film | korund |
| PS 73 BWK | | adalékanyaggal | B-papír | korund |
| PS 73 CWK | | adalékanyaggal | C-papír | korund |
| PS 77 CK | | T-ACT bevonat | C-papír | korund |
| FP 77 K | | T-ACT bevonat | Film | korund |

Szövet

| | |
|----|--|
| JF | pamut, könnyű, különösen hajlékony |
| GX | kevertszálás szövet, könnyű, hajlékony |
| J | pamut, könnyű |
| XF | pamut, nehéz, hajlékony |
| X | pamut, nehéz |
| Y | poliészter, nehéz, nagy szilárdságú |
| Z | poliészter, nehéz, nagy szilárdságú, szegmentált szalagokhoz |

Papír

| | |
|---|--------------------------|
| A | ca. 95 g/m ² |
| B | ca. 105 g/m ² |
| C | ca. 110 g/m ² |
| D | ca. 130 g/m ² |
| E | ca. 250 g/m ² |
| F | ca. 300 g/m ² |
| G | ca. 400 g/m ² |

A termékválaszték áttekintése

Papír- és vászonalapú csiszolóanyag



| | | | | oldal | | | | | | | | | | |
|--------------------|------------|-------|---------|---|----------|----------------|---------------------------------|--------------------------|------------------|-----------------|--------------|--------|------|---------|
| Típus | szórás mód | kötés | vízálló | szállítható szemcseméret | tekercek | keskeny szalag | szalagok kézi szalagcsiszolóhoz | rövid és hosszú szalagok | csiszolóhüvelyek | széles szalagok | fibertárcsák | csikok | ívek | tárcsák |
| PS 8 A | ● | K | ✓ | 180–2500 | | | | | | | | | | 117 |
| PS 8 C | ● | K | ✓ | 60–150 | | | | | | | | | | 117 |
| PS 11 A | ● | K | ✓ | 220–2000 | | | | | | | | | | 119 |
| PS 11 C | ● | K | ✓ | 60–400, 600, 1000 | | | | | | | | | | 118 140 |
| PS 20 F | ● | K | | 60–240, 320, 400 | | | | 52 | | 82 | | | | |
| PS 21 F | ● | K | | 40, 60–320, 400 | | | | 52 | | 82 | | | | |
| PS 22 F ACT | ● | K | | 40, 60–400 | 22 | | | 52 | | 83 | | 123 | | |
| PS 22 N | ○ | K | | 24, 40, 60–240, 320, 400 | 23 | | | | | | | | | |
| PS 24 F ACT | ● | K | | 80, 120–800 | | | | 53 | | 84 | | | | |
| PS 27 DW | ○ | K | | 180–320, 400, 600 | | | | 53 | | 84 | | | | |
| PS 28 F | ○ | K | | 40–320, 400–1000 | | | | 54 | | 85 | | | | |
| PS 29 F ACT | ○ | K | | 40–320, 400 | 27 | | | 54 | | 85 | | | | |
| PS 30 D | ○ | K | | 40, 60–240, 320 | 23 | | | | | | | 123 | 120 | |
| PL 31 B | ○ | L | | 40–320, 400 | 24 | | | | | | | 124 | 120 | |
| PS 33 B | ○ | K | | 150–320, 400–600 | 26 | | | | | | | | | 122 |
| PS 33 C | ○ | K | | 40, 60–120 | 25 | | | | | | | | | 121 |
| PS 38 G ACT | ● | K | | 80–180 | | | | | | 86 | | | | |
| PS 524 E | ● | K | | 40, 60–800 | | | | 53 | | 83 | | | | |
| PS 529 F | | K | | 120, 180, 240, 320, 400 | | | | 56 | | 87 | | | | |
| PS 61 F | ● | K | | 60, 80, 120–320, 400 | | | | 55 | | 86 | | | | |
| PS 729 F | | K | | 180, 240, 320, 400 | | | | 56 | | 87 | | | | |
| FP 73 W | ○ | K | | 80–180, 240, 320, 400, 600–1500 | | | | 56 | | | | 128 | | |
| PS 73 BW | ○ | K | | 150–1500 | | | | | | | | | | 122 |
| PS 73 BWF | ○ | K | | 180, 240, 320, 400, 600 | 28 | | | | | | | | | |
| PS 73 CWF | ○ | K | | 120 | 27 | | | | | | | | | |
| PS 19 EK | ● | K | | 36, 40, 60–120, 220, 320, 400, 600, 800, 1200 | | | | | | | | 125 | | 141 |
| PS 21 FK | ● | K | | 40, 60–180, 240, 320, 400 | | | | | | | | | | 141 |
| PS 22 K | ○ | K | | 24, 40, 60–240, 320, 400 | | | | | | | | 125 | | 142 |
| PS 33 BK | ○ | K | | 150–320, 400–600 | | | | | | | | 127 | | 148 |
| PS 33 CK | ○ | K | | 40, 60–120 | | | | | | | | 126 | | 146 |
| CS 411 XK | ● | K | | 40, 60, 80 | | | | | | | | | | 160 |
| PS 61 FK | ● | K | | 40, 60, 80, 120–180, 240, 280 | | | | | | | | | | 149 |
| FP 73 WK | ○ | K | | 80–180, 240, 320, 400, 600–1500 | | | | | | | | | | 150 |
| PS 73 BWK | ○ | K | | 150–1500 | | | | | | | | | | 152 |
| PS 73 CWK | ○ | K | | 40, 60–120 | | | | | | | | | | 151 |
| PS 77 CK | ○ | K | | 60–220 | | | | | | | | 129 | | 154 |
| FP 77 K | ○ | K | | 240–2000 | | | | | | | | 128 | | 153 |

● = zárt ○ = félig nyílt ○ = nyílt

Kötés

K műgyanta

L enyv

A termékválaszték áttekintése

Papír- és vászonalapú csiszolóanyag

| Típus | Jellemző | Hordozó | Szemcsefajta |
|----------------------|-----------------|------------------------|---------------------|
| CS 308 Y | | Y-poliészter | korund |
| LS 309 J | | J-pamut | korund |
| LS 309 JF | | JF-pamut | korund |
| LS 309 X | | X-pamut | korund |
| LS 309 XH | | X-pamut | korund |
| CS 310 X | | X-pamut | korund |
| CS 310 XF | | XF-pamut | korund |
| CS 311 Y ACT | antisztatikus | Y-poliészter | korund |
| LS 312 JF | | JF-pamut | korund |
| LS 313 JF | multi-kötés | JF-pamut | korund |
| LS 314 JF | | JF-pamut | korund |
| LS 318 JF ACT | antisztatikus | JF-pamut, SUPERFLEX | korund |
| CS 320 Y | vízálló | Y-poliészter | SiC |
| CS 321 X | vízálló | X-pamut | SiC |
| CS 322 X | vízálló | X-pamut | parafa |
| CS 325 Y | KULEX, vízálló | Y-poliészter | SiC-agglomerátum |
| CS 326 Y | KULEX, vízálló | Y-poliészter | korund-agglomerátum |
| CS 329 Y | KULEX | Y-poliészter | korund-agglomerátum |
| CS 330 X | vízálló | X-pamut | SiC / parafa |
| CS 333 JF | | JF-vászon | SiC |
| CS 333 X | | X-pamut | SiC |
| CS 333 XF | | XF-pamut | SiC |
| CS 336 Y | antisztatikus | Y-poliészter | SiC |
| CS 341 X | vízálló | X-pamut | korund |
| KL 361 JF | | JF-pamut | korund |
| KL 371 X | | X-pamut | korund |
| KL 385 JF | | JF-pamut | korund |
| CS 409 Y | multi-kötés | Y-poliészter | zirkonkorund |
| CS 410 X | multi-kötés | X-pamut | korund |
| CS 411 X | | X-pamut | zirkonkorund |
| CS 411 Y | vízálló | Y-poliészter | zirkonkorund |
| CS 412 Y | vízálló | Y-poliészter | korund |
| CS 416 Y | vízálló | Y-poliészter | zirkonkorund |
| CS 420 Y | vízálló, NOPPEX | Y-poliészter | korund |
| CS 451 X | multi-kötés | X-pamut | zirkonkorund |
| GX 533 JF | | JF-kevertszálas szövet | SiC |
| CS 538 Z ACT | antisztatikus | Z-poliészter | SiC |
| CS 631 XF | multi-kötés | XF-pamut | kerámia korund |
| CS 710 XF | | XF-pamut | korund |
| GX 712 JF | | JF-kevertszálas szövet | korund |
| CS 811 Y ACT | vízálló | Y-poliészter | zirkonkorund |
| CS 910 Y ACT | multi-kötés | Y-poliészter | kerámia korund |
| CS 912 Y ACT | vízálló | Y-poliészter | kerámia korund |
| CS 931 JF | multi-kötés | JF-pamut | kerámia korund |
| GX 931 JF | multi-kötés | JF-kevertszálas szövet | kerámia korund |

Csiszolóvászon

Szövet

| | |
|----|--|
| JF | pamut, könnyű, különösen hajlékony |
| GX | kevertszálas szövet, könnyű, hajlékony |
| J | pamut, könnyű |
| XF | pamut, nehéz, hajlékony |
| X | pamut, nehéz |
| Y | poliészter, nehéz, nagy szilárdságú |
| Z | poliészter, nehéz, nagy szilárdságú, szegmentált szalagokhoz |

Papír

| | |
|---|--------------------------|
| A | ca. 95 g/m ² |
| B | ca. 105 g/m ² |
| C | ca. 110 g/m ² |
| D | ca. 130 g/m ² |
| E | ca. 250 g/m ² |
| F | ca. 300 g/m ² |
| G | ca. 400 g/m ² |

A termékválaszték áttekintése

Papír- és vászonalapú csiszolóanyag



| Típus | szórási mód | kötés | vízálló | szállítható szemcseméret | oldal | | | | | | | | | |
|---------------|-------------|-------|---------|---|----------|----------------|---------------------------------|--------------------------|------------------|-----------------|--------------|--------|------|---------|
| | | | | | tekercek | keskeny szalag | szalagok kézi szalagcsiszolóhoz | rövid és hosszú szalagok | csiszolóhüvelyek | széles szalagok | fibertárcsák | csíkok | ívek | tárcsák |
| CS 308 Y | ● | K | | 40, 60–180, 240 | | | | 57 | | 88 | | | | |
| LS 309 J | ● | K | | 60–500 | | | | 58 | | | | | | |
| LS 309 JF | ● | K | | 60–400, 600 | 29 | | | 59 | | | | | | |
| LS 309 X | ● | K | | 40–320 | 29 | 46 | | 57 | | | | | | |
| LS 309 XH | ● | K | | 40–180, 240 | | | 50 | | | | | | | |
| CS 310 X | ● | K | | 24, 36–320, 400–600 | | | | 59 | 74 | 88 | | | | |
| CS 310 XF | ● | K | | 40–280 | | 46 | | | | | | | | |
| CS 311 Y ACT | ○ | K | | 36–220 | | | | 60 | | 89 | | | | |
| LS 312 JF | ● | K | | 60–320, 400 | | | | 61 | | | | | | |
| LS 313 JF | ● | K | | 80–240, 320 | | | | 61 | | | | | | |
| LS 314 JF | ● | K | | 120, 240–320, 400 | | | | 62 | | | | | | |
| LS 318 JF ACT | ○ | K | | 80–180, 240, 400 | | | | 62 | | | | | | |
| CS 320 Y | ● | K | ✓ | 24, 40, 60–120, 180 | | | | 62 | | 89 | | | | |
| CS 321 X | ● | K | ✓ | 80–320, 400, 500, 800 | | | | 63 | | 90 | | | | |
| CS 322 X | ● | K | ✓ | polírozó finomság | | | | 63 | | | | | | |
| CS 325 Y | | K | ✓ | 80, 120, 180, 240, 320, 400, 600, 800, 1200 | | | | 63 | | | | | | |
| CS 326 Y | | K | ✓ | 60, 80, 120, 180, 240, 320, 400, 600, 800 | | | | 64 | | 90 | | | | |
| CS 329 Y | | K | | 80, 120, 180, 240, 320, 400, 600 | | | | 64 | | 91 | | | | |
| CS 330 X | ● | K | ✓ | 220, 280, 400, 600, 800 | | | | 65 | | 91 | | | | |
| CS 333 JF | ● | K | | 120–180, 240–320 | | | | 66 | | | | | | |
| CS 333 X | ● | K | | 24, 40, 60–150 | | | | 65 | | | | | | |
| CS 333 XF | ● | K | | 60–100, 240, 280 | | | | 65 | | | | | | |
| CS 336 Y | ○ | K | | 36, 40, 50 | | | | | | 92 | | | | |
| CS 341 X | ● | K | ✓ | 60–320, 400, 500, 600 | | | | 66 | | 92 | | | | |
| KL 361 JF | ● | K | | 30, 40–600 | 30 | | | | | | 134 | 131 | | |
| KL 371 X | ● | L | | 30–320, 400 | | | | | | | | | 132 | |
| KL 385 JF | ● | K | | 40, 60–320, 400, 600 | 33 | | | | | | | | 133 | |
| CS 409 Y | ● | K | | 36–120 | | | | 66 | | 93 | | | | |
| CS 410 X | ● | K | | 40, 60–120, 180 | | | | 67 | | | | | | |
| CS 411 X | ● | K | | 24, 36–80, 120 | | | | 67 | | | | | | |
| CS 411 Y | ● | K | ✓ | 24, 36–120 | | 47 | | 68 | | 93 | | | | |
| CS 412 Y | ● | K | ✓ | 24, 36, 40, 60–180, 240 | | | | 69 | | 94 | | | | |
| CS 416 Y | ○ | K | ✓ | 24, 36–120 | | | | 69 | | | | | | |
| CS 420 Y | | K | ✓ | 120, 180, 240, 320, 400 | | | | 70 | | | | | | |
| CS 451 X | ● | K | | 40, 60, 80 | | | | | 75 | | | | | |
| GX 533 JF | ● | K | | 80–120, 180, 240–320, 400, 600 | | | | 70 | | | | | | |
| CS 538 Z ACT | ● | K | | 36–180 | | | | | | 94 | | | | |
| CS 631 XF | ○ | K | | 60–120 | | | | 70 | | | | | | |
| CS 710 XF | ● | K | | 80–180, 240 | | 48 | | 71 | | | | | | |
| GX 712 JF | ● | K | | 60–320, 400 | | | | 71 | | | | | | |
| CS 811 Y ACT | ● | K | ✓ | 24, 36–80 | | | | 72 | | | | | | |
| CS 910 Y ACT | ● | K | | 24, 36–80 | | | | 72 | | | | | | |
| CS 912 Y ACT | ● | K | ✓ | 36–180 | | 49 | | 72 | | 95 | | | | |
| CS 931 JF | ○ | K | | 80–120, 180, 240–320, 400 | | | | 73 | | | | | | |
| GX 931 JF | ○ | K | | 60–150, 280 | | | | 73 | | | | | | |

● = zárt ○ = félig nyílt ○ = nyílt

Kötés

K mügyanta
L enyv

A termékválaszték áttekintése

Papír- és vászonalapú csiszolóanyag

| | Típus | Jellemző | Hordozó | Szemcsefajta |
|---------------|--------------------------|--|-----------------------------|----------------|
| Fibertárcsák | CS 561 | | fiber | korund |
| | FS 764 ACT | | fiber | korund |
| | CS 565 | | fiber | zirkonkorund |
| | CS 570 | multi-kötés | fiber | zirkonkorund |
| | FS 964 ACT | | fiber | kerámia korund |
| | FS 966 ACT | multi-kötés | fiber | kerámia korund |
| Csiszolóflíz | AN 400 | vízálló | csiszolórács | korund |
| | NRO 400 | | flíz | korund |
| | NRO 500 | | flíz | SiC |
| | NPA 400 | | flíz | korund |
| | NPA 500 | | flíz | SiC |
| | SV 484 | | flíz poliészter erősítéssel | korund |
| | NDS 400 K | vízálló | flíz poliészter erősítéssel | korund / SiC |
| | NDS 800 | | flíz poliészter erősítéssel | korund |
| | NBF 800 | vízálló | flíz poliészter erősítéssel | korund |
| | NBS 800 | vízálló | flíz poliészter erősítéssel | korund |
| | FD 500 | vízálló | szivacsréteg | korund / SiC |
| | SK 500 | csiszolóhasáb, rugalmas, vízálló | szivacs | korund |
| | SK 700 A | csiszolóhasáb, vízálló | szivacs | korund |
| | SW 501 | csiszolószivacs, vízálló | szivacs | korund |
| | SW 501 TR | csiszolószivacs, szakításnak ellenáll, vízálló | szivacs | korund |
| SW 502 | csiszolószivacs, vízálló | szivacs | SiC | |
| SW 510 | csiszolószivacs, vízálló | szivacs | korund | |

Szövet

| | |
|----|--|
| JF | pamut, könnyű, különösen hajlékony |
| GX | kevertszál szövet, könnyű, hajlékony |
| J | pamut, könnyű |
| XF | pamut, nehéz, hajlékony |
| X | pamut, nehéz |
| Y | poliészter, nehéz, nagy szilárdságú |
| Z | poliészter, nehéz, nagy szilárdságú, szegmentált szalagokhoz |

Papír

| | |
|---|--------------------------|
| A | ca. 95 g/m ² |
| B | ca. 105 g/m ² |
| C | ca. 110 g/m ² |
| D | ca. 130 g/m ² |
| E | ca. 250 g/m ² |
| F | ca. 300 g/m ² |
| G | ca. 400 g/m ² |

A termékválaszték áttekintése

Papír- és vászonalapú csiszolóanyag



| | | | | oldal | | | | | | | | | | |
|-------------------|-------------|-------|---------|------------------------------------|----------|----------------|---------------------------------|--------------------------|------------------|-----------------|--------------|--------|------|---------|
| Típus | szórási mód | kötés | vízálló | szállítható szemcseméret | tekercek | keskeny szalag | szalagok kézi szalagcsiszolóhoz | rövid és hosszú szalagok | csiszolóhüvelyek | széles szalagok | fibertárcsák | csikok | ívek | tárcsák |
| CS 561 | ● | K | | 16-240, 320 | | | | | | | 100 | | | |
| FS 764 ACT | ● | K | | 24, 36, 40, 60, 80, 120 | | | | | | | 102 | | | |
| CS 565 | ● | K | | 24, 36-100 | | | | | | | 103 | | | |
| CS 570 | ● | K | | 24, 36-120 | | | | | | | 104 | | | |
| FS 964 ACT | ● | K | | 24, 36-80, 120 | | | | | | | 105 | | | |
| FS 966 ACT | ● | K | | 24, 36-60, 80, 120 | | | | | | | 106 | | | |
| AN 400 | ○ | K | ✓ | 80-800 | 35 | | | | | | | 129 | | 156 |
| NRO 400 | | K | | medium, fine, very fine | 204 | | | | | | | | | |
| NRO 500 | | K | | medium, ultra fine | 205 | | | | | | | | | |
| NPA 400 | | K | | coarse, medium, very fine | | | | | | | | 205 | | |
| NPA 500 | | K | | medium, ultra fine, szemcse nélkül | | | | | | | | 206 | | |
| SV 484 | | K | | coarse, medium, very fine | | | | | | | | | | 208 |
| NDS 400 K | | K | ✓ | very fine, ultra fine | | | | | | | | | | 208 |
| NDS 800 | | K | | coarse, medium, very fine | | | | | | | | | | 209 |
| NBF 800 | | K | ✓ | coarse, medium, very fine | | 206 | | | | | | | | |
| NBS 800 | | K | ✓ | coarse, medium, very fine | | | | 207 | | | | | | |
| FD 500 | ● | K | ✓ | 1000, 1500, 2000, 3000 | | | | | | | | | | 158 |
| SK 500 | ● | K | ✓ | 60, 80, 100, 120, 180, 220, 280 | | | | | | | | 135 | | |
| SK 700 A | ● | K | ✓ | 60, 80, 100, 120 | | | | | | | | 135 | | |
| SW 501 | ● | K | ✓ | 120, 220 | | | | | | | | 136 | | |
| SW 501 TR | ● | K | ✓ | 100-220 | | | | | | | | 136 | | |
| SW 502 | ● | K | ✓ | 120, 220 | | | | | | | | 137 | | |
| SW 510 | ● | K | ✓ | 100, 180, 220, 320 | | | | | | | | 137 | | |

● = zárt ○ = félig nyílt ○ = nyílt

Kötés

K műgyanta
L enyv

Papír- és vászonalapú csiszolóanyagok

Alkalmazási útmutató

A papír- és vászonalapú csiszolóanyagok olyan csiszolószerzők, amelyeknél egy többé, vagy kevésbé flexibilis hordozóra kötőanyag segítségével csiszolószemcséket rögzítenek. Ehhez a termékcsaládhoz tartoznak a csiszolószalagok, tekercsek, ívek és tárcsák. Ezek a termékek négy, vagy opcionálisan öt alkotóelemből állnak (lásd a jobb oldali képet):

- ▶ 1. Hordozó
- ▶ 2. Alapragasztó réteg
- ▶ 3. Csiszolószemcse
- ▶ 4. Fedőragasztó réteg
- ▶ 5. Opcionálisan: további réteg

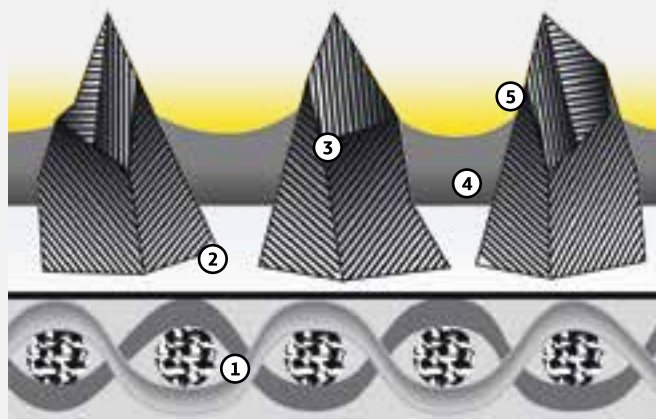

Felépítés

1. Csiszolóanyag hordozó

A hordozó tartja a csiszolószemcsét és továbbítja a forgácsolási erőt a munkadarabra. Gyártás szempontjából az alábbi hordozó típusok a meghatározóak:

- ▶ Papír
- ▶ Pamutszövet
- ▶ Poliészter-szövet

Ezekon kívül a Klingspor néhány termék és/vagy speciális alkalmazások esetén az alábbi hordozókat használja fel:

- ▶ Fíber (kizárólag sarokcsiszolókon használható fibertárcsákhoz)
- ▶ Film
- ▶ GX-kevertszálas szövet (speciális, pamutból és poliészterből álló kevertszálas szövet, mégis szakítás biztos szalagokhoz)

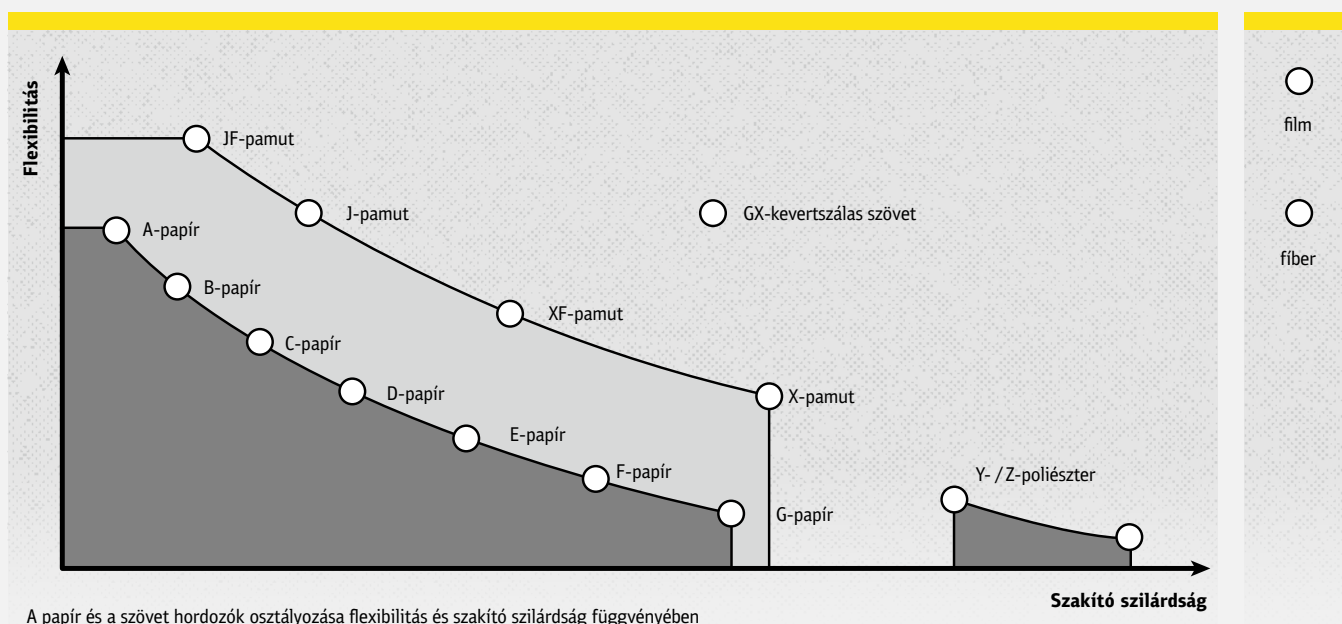

| Hordozó | Tulajdonság | Alkalmazási példák |
|--------------------------|-------------------------------------|---|
| A – papír | kb. 95 g/m ² | profil + síkcsiszolás (kézi) |
| B – papír | kb. 105 g/m ² | profil + síkcsiszolás (kézi) |
| C – papír | kb. 110 g/m ² | síkcsiszolás (kézi) |
| D – papír | kb. 130 g/m ² | síkcsiszolás (kézi és gépi) |
| E – papír | kb. 250 g/m ² | síkcsiszolás (gépi) |
| F – papír | kb. 300 g/m ² | síkcsiszolás (gépi) |
| G – papír | kb. 400 g/m ² | síkcsiszolás (gépi) |
| JF – szövet | könnyű, különösen hajlékony | erősen tagolt munkadarabok (kézi és gépi) |
| GX – kevertszálas szövet | könnyű, hajlékony | profilos munkadarabok (gépi) |
| J – pamut | könnyű, hajlékony | profilos munkadarabok (kézi és gépi) |
| XF – pamut | nehéz, hajlékony | keskeny szalagos csiszolók |
| X – pamut | nehéz, merev | síkok, élek, forgástestek (gépi) |
| Y – poliészter | nehéz, nagyon merev | síkok, élek, forgástestek (gépi) |
| Z – poliészter | nehéz, nagyon merev, szegmentálható | síkcsiszolás (gépi) |
| film | poliészterfilm | finom csiszolás |
| fíber | vulkánfíber | csiszolás: durvától finomig |

2. Alapragasztó réteg

Az alapragasztó réteg köti meg a csiszolószemcséket és biztosítja a kapcsolatot a hordozó és a csiszolószemcsék között. Általában műgyantából készül az alapragasztó réteg, aminek következtében tulajdonságai az időben nem változnak. Csak néhány, kézi alkalmazáshoz való csiszolópapírnál használnak még enyvkötést.

3. Csiszolószemcse

A csiszolószemcse felelős az anyagválasztásért. A helyes csiszolószemcse kiválasztásánál két tulajdonsága játszik fontos szerepet:

- ▶ keménység
- ▶ szívósság

A Klingspor által felhasznált valamennyi szemcefajtát mesterségesen állítják elő. Ez biztosítja az egyenletesen magas minőséget. A papír és vászonalapú csiszolóanyagoknál négyféle különböző csiszolószemcsét használnak fel:

- ▶ szilíciumkarbid (SiC)
- ▶ korund (alumíniumoxid)
- ▶ zirkonkorund
- ▶ kerámia korund

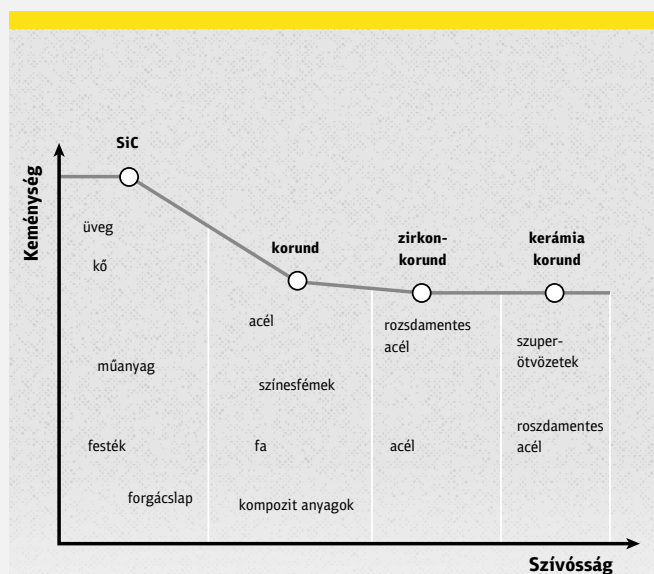

A szemcefajták osztályozása keménység, szívósság és főbb felhasználási terület alapján

Papír- és vászonalapú csiszolóanyagok

Alkalmazási útmutató

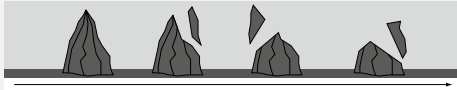
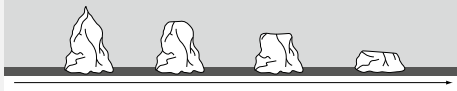
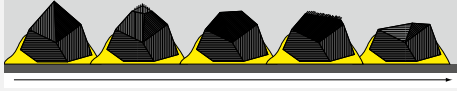
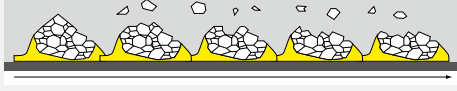
| Szemcsefajta | Keménység / szívósság | Felépítés | Tulajdonságok / kopási folyamatok |
|-------------------------------|--------------------------------|--------------------------|---|
| szilíciumkarbid (SiC) | nagyon kemény / kevésbé szívós | kristályos | éles, spród, törésre hajlamos szemcse / mikro kopás  |
| korund (aluminiumoxid) | kemény / szívós | kristályos, szabálytalan | ékformájú, tömör szemcse / makro kopás  |
| zirkonkorund | kemény / nagyon szívós | kristályos, szabályos | ékformájú, szögletes szemcse / mikro kopás, önéleződő  |
| kerámia korund | kemény / nagyon szívós | mikrokristályos | éles, hegyes szemcse / önéleződő mikro kopás  |

A szemcsefajták tulajdonságai és sajátosság kopási folyamatai

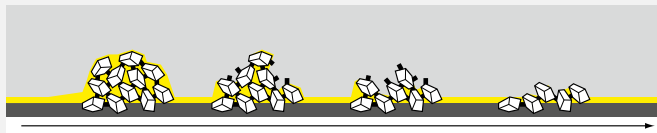

| Jelölés | Magyarázat |
|---------------------|--|
| tömör szórású | A hordozó teljes felületét megszórják csiszolószemcsével |
| félíg nyílt szórású | A hordozót kb. 75% szemcsemennyiséggel szórják meg |
| nyílt szórású | A hordozót kb. 50% szemcsemennyiséggel szórják meg |

Létezik továbbá az agglomerált csiszolószemcse. Ez nem egy további szemcsefajta, hanem egy szemcse-szerkezet, aminél a különálló korund vagy SiC szemcséket műgyanta segítségével egy nagy szemcsévé építik össze. Agglomerált szemcséket kizárólag csiszolószalagokhoz alkalmazunk.

Az agglomerált szemcse használatának előnye, hogy az alkalmazás elejétől a végéig azonos a csiszolás teljesítménye. Az elkopott szemcse kitörik a szerkezetből és helyet biztosít az új, éles szemcsének. A cél egy egyenletes csiszolati kép biztosítása folyamatos leválasztás és extrém hosszú élettartam mellett.

Szórás mód

A csiszolószemcséket a hordozóra különböző szórási sűrűségben lehet felhordani. A "szórási sűrűség" meghatározza, hogy milyen sűrűségben oszlik el a hordozón a csiszolószemcse.

Alábbi szórás módokat különböztetünk meg:

- ▶ tömör szórású
- ▶ félíg nyílt szórású
- ▶ nyílt szórású

A nyílt szórású csiszolóanyagoknál az egyes szemcsék között nagyobb tér van, ahonnan a forgácsot és a csiszolati port könnyebb elvezetni. Az ilyen kialakítással a hosszabb forgácsú anyagoknál, mint pl. a fánál, megakadályozhatjuk a csiszolóanyag idő előtti eltömődését.

Elsősorban az határozza meg, hogy melyik szórás módot válasszuk egy megmunkáláshoz, hogy milyen nagy a valószínűsége a csiszolati por berakódásának a szemcsék közé.

Szemcseméret-táblázatok

| | Nagyon finom | | | | | | | | | | | Finom | | Durva | | Nagyon durva | | | | | | | | | | | |
|------|----------------------|--------|-----------------|--------|-------|-------|-------|-------|-------|-------|-------|-------------------|--------------|-------|-------|--------------|-------|------|------|------|------|------|------|------|------|------|------|
| | Finom mikrocsiszolás | | Finom csiszolás | | | | | | | | | Közbenő csiszolás | Előcsiszolás | | | | | | | | | | | | | | |
| FEPA | P 2000 | P 1500 | P 1200 | P 1000 | P 800 | P 600 | P 500 | P 400 | P 360 | P 320 | P 280 | P 240 | P 220 | P 180 | P 150 | P 120 | P 100 | P 80 | P 60 | P 50 | P 40 | P 36 | P 30 | P 24 | P 20 | P 16 | P 12 |
| ANSI | | | 600 | 500 | 400 | 360 | 320 | 280 | 240 | | | | 220 | 180 | 150 | 120 | 100 | 80 | 60 | 50 | 40 | 36 | 30 | 24 | 20 | 16 | 12 |
| JIS | 2000 | 1500 | 1200 | 1000 | 800 | 600 | 500 | 400 | 360 | 320 | 280 | 240 | 220 | 180 | 150 | 120 | 100 | 80 | 60 | 50 | 40 | 36 | 30 | 24 | 20 | 16 | 12 |

4. Fedőragasztó réteg

A fedőragasztó segít megtartani az alapragasztó rétegbe beágyazott csiszolószemcsét a csiszolás során rá ható erővel szemben. Fedőragasztót kizárólag műgyantából készítenek. A fedőragasztó határozza meg a termék színét (kivételek azok a csiszolóanyagok, amiknél további adalékanyag réteget alkalmazunk).

5. Adalékanyag rétegek

Az adalékanyag réteggel biztosíthatók olyan csiszolást segítő anyagok jelenléte, amelyeknek köszönhetően pozitívan változtatható meg a csiszolóanyag valamilyen, a megmunkálásnál fontos tulajdonsága, vagy egyszerűen az élettartama. Az adalékanyag réteget utólag hordják fel a csiszolóanyagra.

Sztearát réteg:

Csiszóanyagok esetében a sztearát megakadályozza annak eltömődését és ezáltal főleg lakkozott felületek megmunkálásához javasolt. A puha, hőképződésnél ragadó anyagok, mint például a festékek, lakkok és műanyagok megmunkálásánál keletkező csiszolati por gyakran idő előtt "eltömi" a csiszolószalagot. Ilyenkor a por kitölti a szemcsék közötti teret és egy "negatív kötést" képez. A szemcsék ugyanis úgy beágyazódnak ebbe a porba, hogy a vágó élük nem tudnak már dolgozni. Hogy ezt a hatást elkerüljük, illetve késleltessük, a csiszolóanyagot egy eltömődést gátló anyaggal, az úgynevezett sztearát anyaggal vonjuk be.

Multi-kötés:

A multi-kötést a sztearát réteghez hasonlóan egy további gyártási folyamattal viszik fel a csiszolóanyag fedőragasztó rétegére. Ennek a rétegnek köszönhetően rozsdamentes acéloknál és magasan ötvözött acéloknál alacsonyabb hőmérsékletű csiszolás érhető el. Ez pedig a leválasztási teljesítmény, ill. a csiszolóanyag élettartamának növekedéséhez vezet.

ACT – Advanced Coating Technology:

Ezt az eljárást a Klingspor a papír és vászonalapú csiszolóanyagok tulajdonságainak javítására vezette be. Az ACT a fémmegmunkálásnál egy sokkal tartósabb szemcsékötést biztosít olyan esetekhez, mint pl. stanc- és öntvénydarabok megmunkálása agresszív szalagél igénybevétel mellett. A technológia következtében a szalagok élettartama jelentősen megnő. Azoknál a szalagoknál, amiket fa-, vagy lakkcsiszoláshoz használnak, az ACT-technológia megakadályozza az idő előtti eltömődést és ezáltal jelentősen meghosszabbítja a szalagok élettartamát.

Antisztatikus kivétel:

Ahogy különböző anyagok súrlódásánál, úgy a csiszolásnál is előfordul az elektródák vándorlása és ezáltal töltéskülönbség kialakulása. Emiatt az elektromosságot nem vezető munkadarabok, mint pl. a fa, csiszolás közben feltöltődhetnek. Az ilyen esetben antisztatikus kivételű csiszolóanyagot érdemes használni, ami az elektromos töltést a gépen keresztül el tudja vezetni. Ezáltal megakadályozhatjuk, hogy a csiszolati por a statikus feltöltöttség következtében a munkadarabra, a gépre, vagy a csiszolószalagra ragadjon.



FACT
FACTORY
ANISTATIC
MADE IN THE USA

A termékről

Tekercseink kínálatában kiváló minőségű csiszolóanyagok átfogó választékát kínáljuk kézi gépekhez és kézi csiszoláshoz. A hordozó anyagok széles választéka - a papírtól a szöveten és a kombinált hordozóanyagon keresztül a szivacsrétegit és a flízig -, valamint a rendelkezésre álló szemcseméret széles választéka teszi a Klingspor tekercset ideális megoldássá minden járatos anyag felületi vagy profilmegmunkálására - legyen az fa, fém, műanyag, festék, lakk, vagy kitt.

Négy lépés a megfelelő termék kiválasztásához

1. lépés: Felhasználás / anyag

A következő táblázat 1. oszlopából válassza ki a megmunkálandó anyagot.

2. lépés: Gép

A 2. oszlopban határozza meg, hogy a rezgőcsiszolóval vagy kézzel fog-e dolgozni

3. lépés: Forma

Döntse el a 3. oszlopban, hogy a csiszolóanyagot sík felületekhez, vagy profilizott felületekhez vagy mindkettőhöz kell alkalmazni. A táblázatban használt szimbólumok jelzik, hogy egy fő felhasználásról (●) vagy egy lehetséges felhasználásról (○) van szó.

4. lépés: Döntés

Az előválasztások alapján a táblázat 4. oszlopában kiválaszthatja azt a csiszolóanyagot, amely a legjobban megfelel az Ön felhasználásának. A felsorolt terméktulajdonságokon túl a 14. és a 15. oldalon részletesebb információt talál a szemcsetípusról, szórásról és hordozóanyagról.

| típus | szemcsetartomány | Papír |
|-------------|------------------|---------------------------------------|
| PS 22 F ACT | 40-150 | B kb. 105 g/m ² |
| PS 28 F | 60-150 | C kb. 110 g/m ² |
| PS 29 F ACT | 60-150 | D kb. 130 g/m ² |
| CS 308 Y | 40-80, 120 | E kb. 250 g/m ² |
| LS 309 X | 40-360 | F kb. 300 g/m ² |
| LS 309 J | 60-320 | |
| LS 309 JF | 60-400 | |
| CS 310 X | 24-400 | Szövet |
| CS 310 XF | 40-280 | X pamut, nehéz |
| LS 312 JF | 60-320, 400 | J pamut, könnyű |
| CS 321 X | 80-400 | JF pamut, könnyű, különösen hajlékony |
| CS 333 X | 60, 80, 120, 150 | Y poliészter, nehéz, nagy szilárdságú |
| CS 341 X | 50-320 | XF pamut, nehéz, rugalmas |
| KL 361 JF | 40-600 | |
| KL 385 JF | 40-600 | |
| CS 410 X | 60-120 | |
| CS 411 X | 24-120 | |
| CS 411 Y | 36-80 | |

Rendelési minimum nem raktári árucikkeknél

| szélesség | rendelési minimum | szélesség | rendelési minimum |
|-----------|-------------------|-----------|-------------------|
| 10 mm | 29 db | 80 mm | 3 db |
| 15 mm | 19 db | 95 mm | 3 db |
| 20 mm | 14 db | 100 mm | 3 db |
| 25 mm | 12 db | 120 mm | 2 db |
| 28 mm | 10 db | 125 mm | 2 db |
| 30 mm | 10 db | 140 mm | 2 db |
| 35 mm | 8 db | 150 mm | 2 db |
| 40 mm | 7 db | 250 mm | 1 db |
| 50 mm | 6 db | 300 mm | 1 db |
| 60 mm | 5 db | | |



A gyártandó tekercsek standard hossza 50 m.

Fenntartjuk a jogot gyártandó árucikkek esetén a többlet-, vagy az aluszállításhoz!

Egyéb méretekre és szemcsékre kérje ajánlatunkat!

Tekercsek

Termék kereső

| Felhasználás / anyag | Gép | | Forma | | Termék | | Termék tulajdonságok | | | |
|-----------------------|----------------|----------------|--------|---------|------------------|--------------------|----------------------|---------------|--------|------------------------|
| | Kézi csiszolás | Rezgő-csiszoló | Profil | Felület | Standard | Prémium | Kötés | Szemcse fajta | Szórás | Hordozó |
| Fa | | ● | | ● | <i>PS 22 N</i> | | Műgyanta | Korund | ● | E-papír |
| | | | | ● | | <i>PS 22 F ACT</i> | Műgyanta | Korund | ● | F-papír |
| | | | | ● | | <i>PS 29 F ACT</i> | Műgyanta | Korund | ○ | F-papír |
| | ● | ● | ● | ● | | <i>LS 309 JF</i> | Műgyanta | Korund | ● | JF-pamut |
| | ● | ● | ● | ○ | <i>PL 31 B</i> | | Enyv | Korund | ● | B-papír |
| | ● | | ○ | ● | <i>PS 30 D</i> | | Műgyanta | Korund | ● | D-papír |
| | | ● | | ● | | <i>AN 400</i> | | | | |
| Lakk, festék, műanyag | ● | | ● | ○ | <i>PL 31 B</i> | | Enyv | Korund | ● | B-papír |
| | ● | | ○ | ● | <i>PS 30 D</i> | | Műgyanta | Korund | ● | D-papír |
| | ● | ● | ● | ● | | <i>PS 33 B</i> | Műgyanta | Korund | ● | B-papír |
| | ● | ● | ● | ● | | <i>PS 33 C</i> | Műgyanta | Korund | ● | C-papír |
| | ● | | ● | ○ | | <i>PS 73 BWF</i> | Műgyanta | Korund | ● | B-papír + szivacsréteg |
| | ● | | ● | ○ | | <i>PS 73 CWF</i> | Műgyanta | Korund | ● | C-papír + szivacsréteg |
| | | ● | | ● | | <i>AN 400</i> | | | | |
| Általános fém | ● | | ● | ○ | <i>KL 385 JF</i> | | Műgyanta | Korund | ● | JF-pamut |
| | ● | | ● | ○ | | <i>KL 361 JF</i> | Műgyanta | Korund | ● | JF-pamut |
| | ● | ● | | ● | | <i>LS 309 X</i> | Műgyanta | Korund | ● | X-pamut |
| | ● | ● | ● | ● | | <i>LS 309 JF</i> | Műgyanta | Korund | ● | JF-pamut |

| Szélesség x hosszúság [mm] | Szemcse méret | | | | | | | | | | | | | | | | | oldal | |
|----------------------------|---------------|----|----|----|----|-----|-----|-----|-----|-----|-----|-----|-----|-----|-----|-----|-----|-------|-----|
| | 30 | 40 | 50 | 60 | 80 | 100 | 120 | 150 | 180 | 220 | 240 | 280 | 320 | 360 | 400 | 500 | 600 | | 800 |
| 115 x 50000 | | ● | | ● | ● | ● | ● | ● | ● | ○ | ● | | ○ | | ○ | | | | 23 |
| 95 x 50000 | | | | ● | ● | ● | ● | ● | ● | | | | | | | | | | |
| 110 x 50000 | | ● | | ● | ● | ● | ● | ● | ● | ○ | ● | ○ | ○ | ○ | ○ | | | | |
| 115 x 50000 | | ● | | ● | ● | ● | ● | ● | ● | ● | ● | ○ | ○ | ○ | ○ | | | | 22 |
| 150 x 50000 | | | | ○ | ● | ● | ● | ○ | ○ | ○ | ○ | ○ | ○ | ○ | ○ | | | | |
| 200 x 50000 | | ● | | ● | ● | ○ | ● | ○ | ○ | ○ | ○ | ○ | ○ | ○ | ○ | | | | |
| 110 x 50000 | | ○ | ○ | ○ | ● | ● | ● | ● | ● | ○ | ○ | ○ | ○ | | ○ | | | | 27 |
| 115 x 50000 | | ○ | ○ | ● | ● | ● | ● | ● | ○ | ○ | ○ | ○ | ○ | | ○ | | | | |
| ¹⁾ | | | | ○ | ○ | ○ | ○ | ○ | ○ | ○ | ○ | ○ | ○ | | ○ | | ○ | ○ | 29 |
| 95 x 50000 | | ● | ○ | ● | ● | ● | ● | ○ | ● | ○ | ● | ○ | ○ | | ○ | | | | |
| 110 x 50000 | | ● | ○ | ● | ● | ● | ● | ● | ● | ● | ● | ● | ● | | ● | | | | 24 |
| 115 x 50000 | | ● | ○ | ● | ● | ● | ● | ● | ● | ● | ● | ● | ● | | ● | | | | |
| 115 x 4500 | | ● | | ● | ● | ● | ● | ● | ● | ○ | ○ | | ○ | | | | | | 23 |
| 115 x 50000 | | ● | | ● | ● | ● | ● | ● | ● | ○ | ● | | ● | | | | | | |
| | | | | | | | | | | | | | | | | | | | 35 |
| 95 x 50000 | | ● | ○ | ● | ● | ● | ● | ○ | ● | ○ | ● | ○ | ○ | | ○ | | | | |
| 110 x 50000 | | ● | ○ | ● | ● | ● | ● | ● | ● | ● | ● | ● | ● | | ● | | | | 24 |
| 115 x 50000 | | ● | ○ | ● | ● | ● | ● | ● | ● | ● | ● | ● | ● | | ● | | | | |
| 115 x 4500 | | ● | | ● | ● | ● | ● | ● | ● | ○ | ○ | | ○ | | | | | | |
| 115 x 50000 | | ● | | ● | ● | ● | ● | ● | ● | ○ | ● | | ● | | | | | | 23 |
| 110 x 50000 | | | | | | | | ● | ● | ● | ● | ● | ● | | ● | ○ | ○ | | 26 |
| 115 x 50000 | | | | | | | | ● | ● | ● | ● | ● | ● | | ● | ○ | ○ | | |
| 110 x 50000 | | ○ | | ● | ● | ● | ● | | | | | | | | | | | | 25 |
| 115 x 50000 | | ○ | | ● | ● | ● | ● | | | | | | | | | | | | |
| 115 x 25000 | | | | | | | | ● | ● | | ● | | ● | | ● | | ● | | 28 |
| 115 x 25000 | | | | | | | ● | | | | | | | | | | | | 27 |
| | | | | | | | | | | | | | | | | | | | 35 |
| 25 x 50000 | | ○ | ○ | ● | ● | ● | ● | ○ | ○ | ○ | ○ | ○ | ○ | | ○ | | ○ | | |
| 40 x 50000 | | ● | ○ | ● | ● | ● | ● | ● | ● | ● | ● | ○ | ● | | ● | | ○ | | |
| 50 x 50000 | | ● | ○ | ● | ● | ● | ● | ● | ● | ● | ● | ○ | ● | | ● | | ○ | | 33 |
| 115 x 50000 | | ● | ○ | ● | ● | ● | ● | ● | ● | ○ | ● | ○ | ● | | ● | | ○ | | |
| 80 x 50000 | ○ | ○ | ○ | ○ | ● | ○ | ● | ● | ○ | ○ | ○ | ○ | ○ | ○ | ○ | ○ | ○ | ○ | |
| 100 x 50000 | ○ | ● | ● | ● | ● | ● | ● | ● | ● | ● | ● | ○ | ● | ○ | ● | ○ | ● | ○ | ● |
| 110 x 50000 | ○ | ● | ○ | ● | ● | ● | ● | ○ | ● | ○ | ● | ○ | ○ | ○ | ○ | ○ | ○ | ○ | |
| 115 x 50000 | ○ | ● | ○ | ● | ● | ● | ● | ● | ● | ○ | ● | ○ | ● | ○ | ○ | ○ | ○ | ○ | 30 |
| 120 x 50000 | ○ | ○ | ○ | ● | ● | ● | ● | ○ | ● | ○ | ○ | ○ | ○ | ○ | ○ | ○ | ○ | ○ | |
| 150 x 50000 | ○ | ● | ○ | ● | ● | ● | ● | ● | ○ | ○ | ○ | ○ | ○ | ○ | ○ | ○ | ○ | ○ | |
| ¹⁾ | | ○ | ○ | ○ | ○ | ○ | ○ | ○ | ○ | ○ | ○ | ○ | ○ | | ○ | | | | 29 |
| ¹⁾ | | | | ○ | ○ | ○ | ○ | ○ | ○ | ○ | ○ | ○ | ○ | | ○ | | ○ | ○ | 30 |

¹⁾ Minden méret a minimális rendelési mennyiség átvétele esetén rendelkezésre áll. ● Raktári tétel ○ Gyártandó árucikk
Egyéb méretekre kérje ajánlatunkat!

Papír tekercek

Papír- és vászonalapú csiszolóanyag

Csiszolópapír

PS 22 F ACT



Tulajdonságok

| | |
|--------------|----------|
| Kötőanyag | műgyanta |
| Szemcsefajta | korund |
| Szórási mód | zárt |
| Hordozó | F-papír |

Alkalmazási terület:

| | | | |
|---------------|---|-----------|---|
| fa | ● | színesfém | ① |
| általános fém | ① | | |
| műanyag | ① | | |
| acél | ① | | |

Előnyök: Magas csiszolási teljesítmény - Homogén, finom csiszolati kép - Elsőrangú termék keményfához, lakkhoz, kitthez - Hosszú élettartam, csekély eltömődés az ACT receptúrának köszönhetően - Nagy élstabilitás

Szemcsetartomány:

| szél. x hosszúság mm-ben | szemcse | csomagolási egység/db | cikkszám | ár/db Ft |
|-----------------------------|---------|--------------------------|----------|-------------|
| 95 x 50000 | 60 | 1 | 20822 | 24.618 |
| 95 x 50000 | 80 | 1 | 20850 | 21.562 |
| 95 x 50000 | 100 | 1 | 20884 | 19.644 |
| 95 x 50000 | 120 | 1 | 20916 | 19.644 |
| 95 x 50000 | 150 | 1 | 20940 | 19.644 |
| 95 x 50000 | 180 | 1 | 20960 | 19.644 |
| 110 x 50000 | 40 | 1 | 2969 | 36.044 |
| 110 x 50000 | 60 | 1 | 2971 | 28.514 |
| 110 x 50000 | 80 | 1 | 2972 | 24.963 |
| 110 x 50000 | 100 | 1 | 2973 | 22.743 |
| 110 x 50000 | 120 | 1 | 2974 | 22.743 |
| 110 x 50000 | 150 | 1 | 2975 | 22.743 |
| 110 x 50000 | 180 | 1 | 2976 | 22.743 |
| 110 x 50000 | 240 | 1 | 2978 | 22.969 |
| 115 x 50000 | 40 | 1 | 2983 | 37.683 |
| 115 x 50000 | 60 | 1 | 2985 | 29.805 |
| 115 x 50000 | 80 | 1 | 2986 | 26.097 |
| 115 x 50000 | 100 | 1 | 2987 | 23.782 |
| 115 x 50000 | 120 | 1 | 2988 | 23.782 |
| 115 x 50000 | 150 | 1 | 2989 | 23.782 |
| 115 x 50000 | 180 | 1 | 2990 | 23.782 |
| 115 x 50000 | 220 | 1 | 2991 | 24.018 |
| 115 x 50000 | 240 | 1 | 2992 | 24.018 |
| 150 x 50000 | 80 | 1 | 3014 | 34.041 |
| 150 x 50000 | 120 | 1 | 3016 | 31.023 |
| 200 x 50000 | 40 | 1 | 3053 | 65.532 |
| 200 x 50000 | 60 | 1 | 3055 | 51.835 |
| 200 x 50000 | 80 | 1 | 3056 | 45.392 |
| 200 x 50000 | 120 | 1 | 3058 | 41.354 |

Az árak az ÁFA-t nem tartalmazzák.

Papír tekercek

Papír- és vászonalapú csiszolóanyag



Tekercek

Csiszolópapír

PS 22 N



Tulajdonságok

| | |
|-------------|-------------|
| Kötőanyag | műgyanta |
| Szemcefajta | korund |
| Szórási mód | félig nyílt |
| Hordozó | E-papír |

Alkalmazási terület:

| | | | |
|------------------|---|------|---|
| fa | ● | acél | ○ |
| általános fém | ○ | | |
| festék/lakk/kitt | ○ | | |
| műanyag | ○ | | |

Előnyök: Univerzális termék kézi használathoz és kézi gépekkel történő csiszoláshoz szinte valamennyi anyagfajtaéhoz - A széles szemceválasztéknak köszönhetően a durvától a finom csiszolásig használható

Szemcsetartomány:

| szél. x hosszúság mm-ben | szemcse | csomagolási egység/db | cikkszám | ár/db Ft |
|--------------------------|---------|-----------------------|----------|----------|
| 115 x 50000 | 40 | 1 | 244611 | 23.123 |
| 115 x 50000 | 60 | 1 | 244612 | 18.322 |
| 115 x 50000 | 80 | 1 | 244613 | 16.067 |
| 115 x 50000 | 100 | 1 | 244614 | 14.654 |
| 115 x 50000 | 120 | 1 | 244615 | 14.654 |
| 115 x 50000 | 150 | 1 | 244616 | 14.654 |
| 115 x 50000 | 180 | 1 | 244599 | 14.654 |
| 115 x 50000 | 240 | 1 | 244597 | 14.793 |

Csiszolópapír

PS 30 D



Tulajdonságok

| | |
|-------------|-------------|
| Kötőanyag | műgyanta |
| Szemcefajta | korund |
| Szórási mód | félig nyílt |
| Hordozó | D-papír |

Alkalmazási terület:

| | |
|------------------|---|
| festék/lakk/kitt | ● |
| fa | ● |
| általános fém | ○ |

Előnyök: Éles szemcse és agresszivitás fa, lakk és kitt megmunkálásához - Rugalmas és szakításbiztos, könnyen hajlítható - Kedvező ár/érték arányú termék

Szemcsetartomány:

| szél. x hosszúság mm-ben | szemcse | csomagolási egység/db | cikkszám | ár/db Ft |
|--------------------------|---------|-----------------------|----------|----------|
| 115 x 4500 | 40 | 10 | 174094 | 1.538 |
| 115 x 4500 | 60 | 10 | 174095 | 1.303 |
| 115 x 4500 | 80 | 10 | 174096 | 1.117 |
| 115 x 4500 | 100 | 10 | 174097 | 980 |
| 115 x 4500 | 120 | 10 | 174098 | 980 |

Az árak az ÁFA-t nem tartalmazzák.



Papír tekercek

Papír- és vászonalapú csiszolóanyag

► FIGYELEM: Folytatás az előző oldalról - PS 30 D Csiszolópapír

| szél. x hosszúság mm-ben | szemcse | csomagolási egység/db | cikkszám | ár/db Ft |
|-----------------------------|---------|--------------------------|----------|-------------|
| 115 x 4500 | 150 | 10 | 174099 | 980 |
| 115 x 4500 | 180 | 10 | 174100 | 980 |
| 115 x 50000 | 40 | 1 | 174086 | 14.406 |
| 115 x 50000 | 60 | 1 | 174088 | 11.744 |
| 115 x 50000 | 80 | 1 | 174089 | 10.494 |
| 115 x 50000 | 100 | 1 | 174090 | 9.706 |
| 115 x 50000 | 120 | 1 | 174091 | 9.706 |
| 115 x 50000 | 150 | 1 | 174092 | 9.706 |
| 115 x 50000 | 180 | 1 | 174093 | 9.706 |
| 115 x 50000 | 240 | 1 | 182418 | 9.784 |
| 115 x 50000 | 320 | 1 | 182419 | 9.784 |

Finispapír

PL 31 B



Tulajdonságok

| | |
|-------------|-------------|
| Kötőanyag | enyv |
| Szemcefajta | korund |
| Szórás mód | félig nyílt |
| Hordozó | B-papír |

Alkalmazási terület:

| | |
|------------------|---|
| festék/lakk/kitt | ● |
| fa | ● |
| általános fém | ● |

Előnyök: Kedvező ár/érték arányú termék - Optimális kopásállóság kézi használat és kézi gépeken történő csiszolás esetében

Szemcsetartomány:

16 24 30 36 40 50 60 80 100 120 150 180 220 240 280 320 360 400 500 600 800 1000 1200 1500 2000

| szél. x hosszúság mm-ben | szemcse | csomagolási egység/db | cikkszám | ár/db Ft |
|-----------------------------|---------|--------------------------|----------|-------------|
| 95 x 50000 | 60 | 1 | 3281 | 10.274 |
| 95 x 50000 | 80 | 1 | 3282 | 9.163 |
| 95 x 50000 | 100 | 1 | 3191 | 8.465 |
| 95 x 50000 | 120 | 1 | 3192 | 8.465 |
| 95 x 50000 | 180 | 1 | 3194 | 8.465 |
| 95 x 50000 | 240 | 1 | 3196 | 8.531 |
| 110 x 50000 | 40 | 1 | 3287 | 14.632 |
| 110 x 50000 | 60 | 1 | 3289 | 11.894 |
| 110 x 50000 | 80 | 1 | 3290 | 10.607 |
| 110 x 50000 | 100 | 1 | 3213 | 9.803 |
| 110 x 50000 | 120 | 1 | 3214 | 9.803 |
| 110 x 50000 | 150 | 1 | 3215 | 9.803 |
| 110 x 50000 | 180 | 1 | 3216 | 9.803 |
| 110 x 50000 | 220 | 1 | 3217 | 9.882 |
| 110 x 50000 | 240 | 1 | 3218 | 9.882 |
| 110 x 50000 | 280 | 1 | 3219 | 9.882 |
| 110 x 50000 | 320 | 1 | 3220 | 9.882 |
| 110 x 50000 | 400 | 1 | 3222 | 9.882 |
| 115 x 50000 | 40 | 1 | 3291 | 15.298 |

Az árak az ÁFA-t nem tartalmazzák.



Papír tekercek

Papír- és vászonalapú csiszolóanyag



► FIGYELEM: Folytatás az előző oldalról ,

| szél. x hosszúság mm-ben | szemcse | csomagolási egység/db | cikkszám | ár/db Ft |
|-----------------------------|---------|--------------------------|----------|-------------|
| 115 x 50000 | 60 | 1 | 3293 | 12.441 |
| 115 x 50000 | 80 | 1 | 3294 | 11.090 |
| 115 x 50000 | 100 | 1 | 3224 | 10.246 |
| 115 x 50000 | 120 | 1 | 3225 | 10.246 |
| 115 x 50000 | 150 | 1 | 3226 | 10.246 |
| 115 x 50000 | 180 | 1 | 3227 | 10.246 |
| 115 x 50000 | 220 | 1 | 3228 | 10.334 |
| 115 x 50000 | 240 | 1 | 3229 | 10.334 |
| 115 x 50000 | 280 | 1 | 3230 | 10.334 |
| 115 x 50000 | 320 | 1 | 3231 | 10.334 |
| 115 x 50000 | 400 | 1 | 3233 | 10.334 |

Csiszolópapír

PS 33 C



Tulajdonságok

| | |
|-------------|-------------|
| Kötőanyag | műgyanta |
| Szemcefajta | korund |
| Szórási mód | félig nyílt |
| Hordozó | C-papír |

Alkalmazási terület:

| | |
|------------------|---|
| festék/lakk/kitt | ● |
| fa | ● |
| műanyag | ○ |

Előnyök: Nagyon nagy leválasztási teljesítmény - A csiszolást segítő hatóanyagok csökkentik az eltömődést - Hosszabb élettartam - Jó szakítószilárdság nagy rugalmasság mellett

Szemcsetartomány:

| | | | | | | | | | | | | | | | | | | | | | | | | |
|----|----|----|----|----|----|----|----|-----|-----|-----|-----|-----|-----|-----|-----|-----|-----|-----|-----|-----|------|------|------|------|
| 16 | 24 | 30 | 36 | 40 | 50 | 60 | 80 | 100 | 120 | 150 | 180 | 220 | 240 | 280 | 320 | 360 | 400 | 500 | 600 | 800 | 1000 | 1200 | 1500 | 2000 |
|----|----|----|----|----|----|----|----|-----|-----|-----|-----|-----|-----|-----|-----|-----|-----|-----|-----|-----|------|------|------|------|

| szél. x hosszúság mm-ben | szemcse | csomagolási egység/db | cikkszám | ár/db Ft |
|-----------------------------|---------|--------------------------|----------|-------------|
| 110 x 50000 | 60 | 1 | 146981 | 15.397 |
| 110 x 50000 | 80 | 1 | 146982 | 13.567 |
| 110 x 50000 | 100 | 1 | 146983 | 12.488 |
| 110 x 50000 | 120 | 1 | 146386 | 12.488 |
| 115 x 50000 | 60 | 1 | 155815 | 16.101 |
| 115 x 50000 | 80 | 1 | 147575 | 14.225 |
| 115 x 50000 | 100 | 1 | 147576 | 13.051 |
| 115 x 50000 | 120 | 1 | 153398 | 13.051 |

Az árak az ÁFA-t nem tartalmazzák.

Papír tekercsek

Papír- és vászonalapú csiszolóanyag

Csiszolópapír

PS 33 B



Tulajdonságok

| | |
|--------------|-------------|
| Kötőanyag | műgyanta |
| Szemcsefajta | korund |
| Szórási mód | félig nyílt |
| Hordozó | B-papír |

Alkalmazási terület:

| | |
|------------------|---|
| festék/lakk/kitt | ● |
| fa | ● |
| műanyag | ○ |



Előnyök: Nagyon nagy leválasztási teljesítmény - A csiszolást segítő hatóanyagok csökkentik az eltömődést - Hosszabb élettartam - Jó szakítószilárdság nagy rugalmasság mellett

Szemcsetartomány:

| szél. x hosszúság mm-ben | szemcse | csomagolási egység/db | cikkszám | ár/db Ft |
|-----------------------------|---------|--------------------------|----------|-------------|
| 110 x 50000 | 150 | 1 | 148494 | 12.516 |
| 110 x 50000 | 180 | 1 | 147935 | 12.516 |
| 110 x 50000 | 220 | 1 | 148495 | 12.626 |
| 110 x 50000 | 240 | 1 | 147114 | 12.626 |
| 110 x 50000 | 280 | 1 | 148496 | 12.626 |
| 110 x 50000 | 320 | 1 | 147110 | 12.626 |
| 110 x 50000 | 400 | 1 | 146387 | 12.626 |
| 115 x 50000 | 150 | 1 | 153177 | 13.078 |
| 115 x 50000 | 180 | 1 | 149480 | 13.078 |
| 115 x 50000 | 220 | 1 | 149698 | 13.201 |
| 115 x 50000 | 240 | 1 | 147055 | 13.201 |
| 115 x 50000 | 280 | 1 | 165031 | 13.201 |
| 115 x 50000 | 320 | 1 | 148891 | 13.201 |
| 115 x 50000 | 400 | 1 | 145520 | 13.201 |

Az árak az ÁFA-t nem tartalmazzák.

Papír tekercek

Papír- és vászonalapú csiszolóanyag



Tekercek

ANTISZTATIKUS csiszolópapír

PS 29 F ACT



Tulajdonságok

| | |
|-------------|----------|
| Kötőanyag | műgyanta |
| Szemcefajta | korund |
| Szórási mód | nyílt |
| Hordozó | F-papír |

Alkalmazási terület:

| | |
|------------------|---|
| fa | ● |
| festék/lakk/kitt | ○ |

Előnyök: Fa megmunkálás (elsősorban puhafa) esetében nagy agresszivitás és hosszú élettartam az ACT receptúrának köszönhetően - Kiváló élstabilitás - Elsőrangú termék általában fához, valamint lakkhoz és kitthez

Szemcsetartomány:

| szél. x hosszúság mm-ben | szemcse | csomagolási egység/db | cikkszám | ár/db Ft |
|--------------------------|---------|-----------------------|----------|----------|
| 110 x 50000 | 80 | 1 | 307878 | 22.109 |
| 110 x 50000 | 100 | 1 | 307879 | 20.153 |
| 110 x 50000 | 120 | 1 | 307880 | 20.153 |
| 110 x 50000 | 150 | 1 | 307881 | 20.153 |
| 110 x 50000 | 180 | 1 | 307882 | 20.153 |
| 115 x 50000 | 60 | 1 | 307884 | 26.382 |
| 115 x 50000 | 80 | 1 | 302592 | 23.114 |
| 115 x 50000 | 100 | 1 | 307885 | 21.069 |
| 115 x 50000 | 120 | 1 | 302591 | 21.069 |
| 115 x 50000 | 150 | 1 | 307886 | 21.069 |

Csiszolópapír szivacsréteggel

PS 73 CWF



Tulajdonságok

| | |
|-------------|------------------------|
| Kötőanyag | műgyanta |
| Szemcefajta | korund |
| Szórási mód | félíg nyílt |
| Hordozó | C-papír + szivacsréteg |

Alkalmazási terület:

| | |
|------------------|---|
| fa | ● |
| festék/lakk/kitt | ● |
| műanyag | ● |

Előnyök: A rugalmas szivacsréteg jobb nyomáelosztást biztosít, ezáltal vékony bevonatok megmunkálásánál azok nem csiszolódnak át - Nagyon finom csiszolati kép érhető el - Nagy flexibilitás miatt jól idomul a munkadarab alakjához - Csekély eltömődés a kiegészítő stearat bevonat és félíg nyílt szemceszórás miatt - A jó kezelhetőség érdekében előperforált tekercként, adagoló dobozban szállítva - Csiszolólapok méretei: 115 x 140 mm, kb. 180 darab

Szemcsetartomány:

| szél. x hosszúság mm-ben | szemcse | csomagolási egység/db | cikkszám | ár/db Ft |
|--------------------------|---------|-----------------------|----------|----------|
| 115 x 25000 | 120 | 1 | 321755 | 20.957 |

Az árak az ÁFA-t nem tartalmazzák.

Papír tekercek

Papír- és vászonalapú csiszolóanyag

Csiszolópapír szivacsréteggel

PS 73 BWF



Tulajdonságok

| | |
|--------------|------------------------|
| Kötőanyag | műgyanta |
| Szemcsefajta | korund |
| Szórási mód | félig nyílt |
| Hordozó | B-papír + szivacsréteg |

Alkalmazási terület:

| | |
|------------------|---|
| fa | ● |
| festék/lakk/kitt | ● |
| műanyag | ● |

Előnyök: A rugalmas szivacsréteg jobb nyomáelosztást biztosít, ezáltal vékony bevonatok megmunkálásánál azok nem csiszolódnak át - Nagyon finom csiszolati kép érhető el - Nagy flexibilitás miatt jól idomul a munkadarab alakjához - Csekély eltömődés a kiegészítő stearát bevonat és félig nyílt szemceszórás miatt - A jó kezelhetőség érdekében előperforált tekercként, adagoló dobozban szállítva - Csiszolólapok méretei: 115 x 140 mm, kb. 180 darab

Szemcsetartomány:

| 16 | 24 | 30 | 36 | 40 | 50 | 60 | 80 | 100 | 120 | 150 | 180 | 220 | 240 | 280 | 320 | 360 | 400 | 500 | 600 | 800 | 1000 | 1200 | 1500 | 2000 |
|-----------------------------|---------|--------------------------|----------|-------------|----|----|----|-----|-----|-----|-----|-----|-----|-----|-----|-----|-----|-----|-----|-----|------|------|------|------|
| szél. x hosszúság mm-ben | szemcse | csomagolási egység/db | cikkszám | ár/db Ft | | | | | | | | | | | | | | | | | | | | |
| 115 x 25000 | 150 | 1 | 325711 | 19.210 | | | | | | | | | | | | | | | | | | | | |
| 115 x 25000 | 180 | 1 | 321756 | 19.210 | | | | | | | | | | | | | | | | | | | | |
| 115 x 25000 | 240 | 1 | 321757 | 19.210 | | | | | | | | | | | | | | | | | | | | |
| 115 x 25000 | 320 | 1 | 321758 | 19.210 | | | | | | | | | | | | | | | | | | | | |
| 115 x 25000 | 400 | 1 | 321760 | 19.210 | | | | | | | | | | | | | | | | | | | | |
| 115 x 25000 | 600 | 1 | 325022 | 19.210 | | | | | | | | | | | | | | | | | | | | |

Az árak az ÁFA-t nem tartalmazzák.

Vászon tekercek

Papír- és vászon alapú csiszolóanyag



Csiszolóvászon

LS 309 X



Tulajdonságok

| | |
|--------------|----------|
| Kötőanyag | műgyanta |
| Szemcsefajta | korund |
| Szórási mód | zárt |
| Hordozó | X-pamut |

Alkalmazási terület:

| | |
|---------------|---|
| általános fém | ● |
| fa | ● |

Előnyök: Magas minőségű univerzális vászon a fém- és fafeldolgozás sokoldalú alkalmazásaihoz - Kedvező ár/érték arány

Szemcsetartomány:

16 24 30 36 40 50 60 80 100 120 150 180 220 240 280 320 360 400 500 600 800 1000 1200 1500 2000

A megrendelhető méretekre és minimális darabszámra kérje ajánlatunkat!

Csiszolóvászon

LS 309 JF



Tulajdonságok

| | |
|--------------|----------|
| Kötőanyag | műgyanta |
| Szemcsefajta | korund |
| Szórási mód | zárt |
| Hordozó | JF-pamut |

Alkalmazási terület:

| | |
|---------------|---|
| általános fém | ● |
| fa | ● |

Előnyök: Magas csiszolási teljesítmény - Finom csiszolati kép - A nagy flexibilitású pamut hordozó jól idomul a kontúrokhoz, szűk ívekhez és profilokhoz

Szemcsetartomány:

16 24 30 36 40 50 60 80 100 120 150 180 220 240 280 320 360 400 500 600 800 1000 1200 1500 2000

A megrendelhető méretekre és minimális darabszámra kérje ajánlatunkat!

Vászon tekercek

Papír- és vászonalapú csiszolóanyag

Csiszolóvászon

LS 309 JF hasított



Tulajdonságok

| | |
|--------------|----------|
| Kötőanyag | műgyanta |
| Szemcsefajta | korund |
| Szórási mód | zárt |
| Hordozó | JF-pamut |

Alkalmazási terület:

| | |
|---------------|---|
| általános fém | ● |
| fa | ● |

Előnyök: Megmunkálásnál jól idomul a forgó, ill. esztergált részekhez - A többféle hasított kivitel egyéni alkalmazást tesz lehetővé

Szemcsetartomány:

16 24 30 36 40 50 60 80 100 120 150 180 220 240 280 320 360 400 500 600 800 1000 1200 1500 2000

A megrendelhető méretekre és minimális darabszámra kérje ajánlatunkat!

Csiszolóvászon, barna

KL 361 JF



Tulajdonságok

| | |
|--------------|----------|
| Kötőanyag | műgyanta |
| Szemcsefajta | korund |
| Szórási mód | zárt |
| Hordozó | JF-pamut |

Alkalmazási terület:

| | | | |
|---------------|---|---------|---|
| nemesacél | ● | fa | ● |
| acél | ● | műanyag | ○ |
| általános fém | ● | | |
| színesfém | ● | | |

Előnyök: Magas minőségű, univerzális csiszolóvászon - Kiválóan idomul a munkadarabok kontúrjához - A tekercsről egyszerűen és könnyen letéphető

Szemcsetartomány:

16 24 30 36 40 50 60 80 100 120 150 180 220 240 280 320 360 400 500 600 800 1000 1200 1500 2000

| szél. x hosszúság mm-ben | szemcse | csomagolási egység/db | cikkszám | ár/db Ft |
|-----------------------------|---------|--------------------------|----------|-------------|
| 25 x 50000 | 40 | 1 | 3769 | 10.891 |
| 25 x 50000 | 60 | 1 | 3771 | 9.530 |
| 25 x 50000 | 80 | 1 | 3772 | 8.921 |
| 25 x 50000 | 100 | 1 | 3773 | 8.544 |
| 25 x 50000 | 120 | 1 | 3774 | 8.544 |
| 25 x 50000 | 150 | 1 | 3775 | 8.544 |
| 25 x 50000 | 180 | 1 | 3776 | 8.544 |
| 25 x 50000 | 220 | 1 | 3777 | 8.593 |
| 25 x 50000 | 240 | 1 | 3778 | 8.593 |
| 25 x 50000 | 320 | 1 | 3780 | 8.593 |
| 25 x 50000 | 400 | 1 | 3782 | 8.593 |
| 25 x 50000 | 600 | 1 | 64825 | 8.593 |
| 30 x 50000 | 60 | 1 | 3787 | 11.452 |

Az árak az ÁFA-t nem tartalmazzák.





►► **FIGYELEM: Folytatás az előző oldalról - KL 361 JF Csiszolóvászon, barna**

| szél. x hosszúság mm-ben | szemcse | csomagolási egység/db | cikkszám | ár/db Ft |
|-----------------------------|---------|--------------------------|----------|---------------|
| 30 x 50000 | 80 | 1 | 91286 | 10.703 |
| 30 x 50000 | 100 | 1 | 3789 | 10.234 |
| 30 x 50000 | 120 | 1 | 3790 | 10.234 |
| 30 x 50000 | 150 | 1 | 3791 | 10.234 |
| 30 x 50000 | 180 | 1 | 3792 | 10.234 |
| 30 x 50000 | 240 | 1 | 3794 | 10.328 |
| 30 x 50000 | 320 | 1 | 3796 | 10.328 |
| 30 x 50000 | 400 | 1 | 3798 | 10.328 |
| 40 x 25000 | 40 | 1 | 4201 | 8.824 |
| 40 x 25000 | 50 | 1 | 4202 | 8.215 |
| 40 x 25000 | 60 | 1 | 4203 | 7.699 |
| 40 x 25000 | 80 | 1 | 4204 | 7.182 |
| 40 x 25000 | 100 | 1 | 4205 | 6.904 |
| 40 x 25000 | 120 | 1 | 4206 | 6.904 |
| 40 x 25000 | 150 | 1 | 4207 | 6.904 |
| 40 x 25000 | 180 | 1 | 4208 | 6.904 |
| 40 x 25000 | 220 | 1 | 4209 | 6.949 |
| 40 x 25000 | 240 | 1 | 4210 | 6.949 |
| 40 x 25000 | 320 | 1 | 4212 | 6.949 |
| 40 x 25000 | 400 | 1 | 4214 | 6.949 |
| 40 x 50000 | 40 | 1 | 3833 | 16.803 |
| 40 x 50000 | 60 | 1 | 3835 | 13.519 |
| 40 x 50000 | 80 | 1 | 3836 | 12.581 |
| 40 x 50000 | 100 | 1 | 3837 | 12.019 |
| 40 x 50000 | 120 | 1 | 3838 | 12.019 |
| 40 x 50000 | 150 | 1 | 3839 | 12.019 |
| 40 x 50000 | 180 | 1 | 3840 | 12.019 |
| 40 x 50000 | 220 | 1 | 3841 | 12.112 |
| 40 x 50000 | 240 | 1 | 3842 | 12.112 |
| 40 x 50000 | 280 | 1 | 3843 | 12.112 |
| 40 x 50000 | 320 | 1 | 3844 | 12.112 |
| 40 x 50000 | 360 | 1 | 3845 | 12.112 |
| 40 x 50000 | 400 | 1 | 3846 | 12.112 |
| 40 x 50000 | 600 | 1 | 64830 | 12.112 |
| 50 x 25000 | 40 | 1 | 4217 | 10.609 |
| 50 x 25000 | 60 | 1 | 4219 | 9.249 |
| 50 x 25000 | 80 | 1 | 4220 | 8.639 |
| 50 x 25000 | 100 | 1 | 4221 | 8.264 |
| 50 x 25000 | 120 | 1 | 4222 | 8.264 |
| 50 x 25000 | 150 | 1 | 4223 | 8.264 |
| 50 x 25000 | 180 | 1 | 4224 | 8.264 |
| 50 x 25000 | 220 | 1 | 4225 | 8.449 |
| 50 x 25000 | 240 | 1 | 4226 | 8.449 |
| 50 x 25000 | 320 | 1 | 4228 | 8.449 |
| 50 x 25000 | 400 | 1 | 4230 | 8.449 |
| 50 x 25000 | 600 | 1 | 64831 | 8.449 |
| 50 x 50000 | 40 | 1 | 3849 | 19.341 |
| 50 x 50000 | 50 | 1 | 3850 | 18.073 |
| 50 x 50000 | 60 | 1 | 3851 | 16.852 |
| 50 x 50000 | 80 | 1 | 3852 | 15.727 |
| 50 x 50000 | 100 | 1 | 3853 | 15.023 |

Az árak az ÁFA-t nem tartalmazzák.



Vászon tekercek

Papír- és vászonalapú csiszolóanyag

► FIGYELEM: Folytatás az előző oldalról - KL 361 JF Csiszolóvászon, barna

| szél. x hosszúság mm-ben | szemcse | csomagolási egység/db | cikkszám | ár/db Ft |
|-----------------------------|---------|--------------------------|----------|-------------|
| 50 x 50000 | 120 | 1 | 3854 | 15.023 |
| 50 x 50000 | 150 | 1 | 3855 | 15.023 |
| 50 x 50000 | 180 | 1 | 3856 | 15.023 |
| 50 x 50000 | 220 | 1 | 3857 | 15.117 |
| 50 x 50000 | 240 | 1 | 3858 | 15.117 |
| 50 x 50000 | 280 | 1 | 3859 | 15.117 |
| 50 x 50000 | 320 | 1 | 3860 | 15.117 |
| 50 x 50000 | 360 | 1 | 3861 | 15.117 |
| 50 x 50000 | 400 | 1 | 3862 | 15.117 |
| 50 x 50000 | 500 | 1 | 3863 | 15.117 |
| 50 x 50000 | 600 | 1 | 64832 | 15.117 |

Csiszolóvászon, barna

KL 361 JF



Tulajdonságok

| | |
|-------------|----------|
| Kötőanyag | műgyanta |
| Szemcefajta | korund |
| Szórás mód | zárt |
| Hordozó | JF-pamut |

Alkalmazási terület:

| | | | |
|---------------|---|---------|---|
| nemesacél | ● | fa | ● |
| acél | ● | műanyag | ○ |
| általános fém | ● | | |
| színesfém | ● | | |

Előnyök: Magas minőségű, univerzális csiszolóvászon - Kiválóan idomul a munkadarabok kontúrájához - A tekercsről egyszerűen és könnyen letéphető

Szemcsetartomány:

16 24 30 36 40 50 60 80 100 120 150 180 220 240 280 320 360 400 500 600 800 1000 1200 1500 2000

| szél. x hosszúság mm-ben | szemcse | csomagolási egység/db | cikkszám | ár/db Ft |
|-----------------------------|---------|--------------------------|----------|-------------|
| 80 x 50000 | 80 | 1 | 3900 | 22.484 |
| 80 x 50000 | 120 | 1 | 3902 | 21.405 |
| 80 x 50000 | 150 | 1 | 3903 | 21.405 |
| 100 x 50000 | 40 | 1 | 3913 | 34.686 |
| 100 x 50000 | 50 | 1 | 3914 | 32.294 |
| 100 x 50000 | 60 | 1 | 3915 | 30.182 |
| 100 x 50000 | 80 | 1 | 3916 | 28.070 |
| 100 x 50000 | 100 | 1 | 3917 | 26.756 |
| 100 x 50000 | 120 | 1 | 3918 | 26.756 |
| 100 x 50000 | 150 | 1 | 3919 | 26.756 |
| 100 x 50000 | 180 | 1 | 3920 | 26.756 |
| 100 x 50000 | 220 | 1 | 3921 | 27.040 |
| 100 x 50000 | 240 | 1 | 3922 | 27.040 |
| 100 x 50000 | 320 | 1 | 3924 | 27.040 |
| 100 x 50000 | 400 | 1 | 3926 | 27.040 |
| 100 x 50000 | 600 | 1 | 64835 | 27.040 |
| 110 x 50000 | 40 | 1 | 3929 | 38.160 |
| 110 x 50000 | 60 | 1 | 3931 | 33.233 |
| 110 x 50000 | 80 | 1 | 3932 | 30.886 |

Az árak az ÁFA-t nem tartalmazzák.



Vászon tekercek

Papír- és vászonalapú csiszolóanyag



Tekercek

► FIGYELEM: Folytatás az előző oldalról - KL 361 JF Csiszolóvászon, barna

| szél. x hosszúság mm-ben | szemcse | csomagolási egység/db | cikkszám | ár/db Ft |
|-----------------------------|---------|--------------------------|----------|-------------|
| 110 x 50000 | 100 | 1 | 3933 | 29.480 |
| 110 x 50000 | 120 | 1 | 3934 | 29.480 |
| 110 x 50000 | 180 | 1 | 3936 | 29.480 |
| 110 x 50000 | 240 | 1 | 3938 | 29.762 |
| 115 x 50000 | 40 | 1 | 3945 | 39.899 |
| 115 x 50000 | 60 | 1 | 3947 | 34.735 |
| 115 x 50000 | 80 | 1 | 3948 | 32.294 |
| 115 x 50000 | 100 | 1 | 3949 | 30.794 |
| 115 x 50000 | 120 | 1 | 3950 | 30.794 |
| 115 x 50000 | 150 | 1 | 3951 | 30.794 |
| 115 x 50000 | 180 | 1 | 3952 | 30.794 |
| 115 x 50000 | 240 | 1 | 3954 | 31.072 |
| 115 x 50000 | 320 | 1 | 3956 | 31.072 |
| 120 x 50000 | 60 | 1 | 3963 | 36.237 |
| 120 x 50000 | 80 | 1 | 3964 | 33.702 |
| 120 x 50000 | 100 | 1 | 3965 | 32.156 |
| 120 x 50000 | 120 | 1 | 3966 | 32.156 |
| 120 x 50000 | 180 | 1 | 3968 | 32.156 |
| 150 x 50000 | 40 | 1 | 3977 | 52.101 |
| 150 x 50000 | 60 | 1 | 3979 | 45.295 |
| 150 x 50000 | 80 | 1 | 3980 | 42.151 |
| 150 x 50000 | 100 | 1 | 3981 | 40.181 |
| 150 x 50000 | 120 | 1 | 3982 | 40.181 |
| 150 x 50000 | 150 | 1 | 3983 | 40.181 |

Csiszolóvászon, barna

KL 385 JF



Tulajdonságok

| | |
|-------------|----------|
| Kötőanyag | műgyanta |
| Szemcefajta | korund |
| Szórási mód | zárt |
| Hordozó | JF-pamut |

Alkalmazási terület:

| | | | |
|---------------|---|----|---|
| általános fém | ● | fa | ● |
| színesfém | ● | | |
| nemesacél | ○ | | |
| műanyag | ○ | | |

Előnyök: Kedvező árú, univerzális típus profilcsiszolóhoz - Optimálisan idomul a munkadarabok kontúrájához - Egyszerűen és könnyen letéphető a tekercsről

Szemcsetartomány:

16 24 30 36 40 50 60 80 100 120 150 180 220 240 280 320 360 400 500 600 800 1000 1200 1500 2000

| szél. x hosszúság mm-ben | szemcse | csomagolási egység/db | cikkszám | ár/db Ft |
|-----------------------------|---------|--------------------------|----------|-------------|
| 25 x 50000 | 60 | 1 | 218196 | 8.221 |
| 25 x 50000 | 80 | 1 | 218197 | 7.691 |
| 25 x 50000 | 100 | 1 | 218198 | 7.351 |
| 25 x 50000 | 120 | 1 | 218199 | 7.351 |
| 40 x 50000 | 40 | 1 | 218077 | 14.171 |
| 40 x 50000 | 60 | 1 | 218079 | 12.429 |

Az árak az ÁFA-t nem tartalmazzák.



Vászon tekercek

Papír- és vászonalapú csiszolóanyag

► FIGYELEM: Folytatás az előző oldalról - KL 385 JF Csiszolóvászon, barna

| szél. x hosszúság mm-ben | szemcse | csomagolási egység/db | cikkszám | ár/db Ft |
|-----------------------------|---------|--------------------------|----------|-------------|
| 40 x 50000 | 80 | 1 | 218080 | 11.608 |
| 40 x 50000 | 100 | 1 | 218081 | 11.076 |
| 40 x 50000 | 120 | 1 | 218082 | 11.076 |
| 40 x 50000 | 150 | 1 | 218083 | 11.076 |
| 40 x 50000 | 180 | 1 | 218084 | 11.076 |
| 40 x 50000 | 220 | 1 | 218085 | 11.219 |
| 40 x 50000 | 240 | 1 | 218086 | 11.219 |
| 40 x 50000 | 320 | 1 | 218088 | 11.219 |
| 40 x 50000 | 400 | 1 | 218090 | 11.219 |
| 50 x 50000 | 40 | 1 | 218094 | 17.698 |
| 50 x 50000 | 60 | 1 | 218096 | 15.522 |
| 50 x 50000 | 80 | 1 | 218097 | 14.460 |
| 50 x 50000 | 100 | 1 | 218098 | 13.879 |
| 50 x 50000 | 120 | 1 | 218099 | 13.879 |
| 50 x 50000 | 150 | 1 | 218100 | 13.879 |
| 50 x 50000 | 180 | 1 | 218101 | 13.879 |
| 50 x 50000 | 220 | 1 | 218102 | 13.977 |
| 50 x 50000 | 240 | 1 | 218103 | 13.977 |
| 50 x 50000 | 320 | 1 | 218105 | 13.977 |
| 50 x 50000 | 400 | 1 | 218107 | 13.977 |

Csiszolóvászon, barna

KL 385 JF



Tulajdonságok

| | |
|-------------|----------|
| Kötőanyag | műgyanta |
| Szemcefajta | korund |
| Szórési mód | zárt |
| Hordozó | JF-pamut |

Alkalmazási terület:

| | | | |
|---------------|---|----|---|
| általános fém | ● | fa | ⓪ |
| színesfém | ● | | |
| nemesacél | ⓪ | | |
| műanyag | ⓪ | | |

Előnyök: Kedvező árú, univerzális típus profilsziszoláshoz - Optimálisan idomul a munkadarabok kontúrájához - Egyszerűen és könnyen letéphető a tekercsről

Szemcsetartomány:

| szél. x hosszúság mm-ben | szemcse | csomagolási egység/db | cikkszám | ár/db Ft |
|-----------------------------|---------|--------------------------|----------|-------------|
| 115 x 5000 | 60 | 1 | 278789 | 4.539 |
| 115 x 5000 | 80 | 1 | 278790 | 4.240 |
| 115 x 5000 | 120 | 1 | 278791 | 4.042 |
| 115 x 5000 | 320 | 1 | 278792 | 4.074 |
| 115 x 50000 | 40 | 1 | 224650 | 36.897 |
| 115 x 50000 | 60 | 1 | 228151 | 32.247 |
| 115 x 50000 | 80 | 1 | 228363 | 30.040 |
| 115 x 50000 | 100 | 1 | 228364 | 28.682 |
| 115 x 50000 | 120 | 1 | 228365 | 28.682 |
| 115 x 50000 | 150 | 1 | 228370 | 28.682 |

Az árak az ÁFA-t nem tartalmazzák.



Vászon tekercek / Csiszolórács, tépőzáras

Papír- és vászon alapú csiszolóanyag



► FIGYELEM: Folytatás az előző oldalról - KL 385 JF Csiszolóvászon, barna

| szél. x hosszúság mm-ben | szemcse | csomagolási egység/db | cikkszám | ár/db Ft |
|-----------------------------|---------|--------------------------|----------|-------------|
| 115 x 50000 | 180 | 1 | 228366 | 28.682 |
| 115 x 50000 | 240 | 1 | 228367 | 28.962 |
| 115 x 50000 | 320 | 1 | 228368 | 28.962 |
| 115 x 50000 | 400 | 1 | 228369 | 28.962 |

Tekercks-tartó

Tekercks-tartó



Előnyök: Praktikus tartó a keskeny tekercek tárolására - Könnyen letéphető a szükséges darab - Ha kifogyott, a tekercek egyszerűen - 5 db 50 mm széles tekerckhez - felállításához vagy falra való rögzítéshez

A tartót csiszolóanyag nélkül szállítjuk

| szélesség x hossz x magasság mm-ben | csomagolási egység/db | cikkszám | ár/db Ft |
|--|--------------------------|----------|-------------|
| 300 x 340 x 230 | 1 | 76403 | 53.814 |

Csiszolórács, tépőzáras, vízálló

AN 400



Tulajdonságok

| | |
|--------------|-----------------|
| Kötőanyag | műgyanta |
| Szemcsefajta | korund |
| Hordozó | Poliészter rács |

Alkalmazási terület:

| | | | |
|------------------|---|------------------|---|
| festék/lakk/kitt | ● | kompozit anyagok | ● |
| gélbevonatok | ● | fa | ● |
| gipsz | ● | faalapanyagú | ● |
| gipszkartonfalak | ● | laptermékek | ● |

Előnyök: A nyitott rácsstruktúrának köszönhetően hatékony és teljes felületű porszívás - A pormentes csiszolás a csiszolóanyag hosszabb élettartamát biztosítja - Ugyanakkor jobb munkavédelem a csekély munkahelyi porképződés miatt - Nem függ a meglévő elszívó-furatformáktól - Vízálló

Szemcsetartomány:

| | | | | | | | | | | | | | | | | | | | | | | | | |
|----|----|----|----|----|----|----|----|-----|-----|-----|-----|-----|-----|-----|-----|-----|-----|-----|-----|-----|------|------|------|------|
| 16 | 24 | 30 | 36 | 40 | 50 | 60 | 80 | 100 | 120 | 150 | 180 | 220 | 240 | 280 | 320 | 360 | 400 | 500 | 600 | 800 | 1000 | 1200 | 1500 | 2000 |
|----|----|----|----|----|----|----|----|-----|-----|-----|-----|-----|-----|-----|-----|-----|-----|-----|-----|-----|------|------|------|------|

| szél. x hosszúság mm-ben | szemcse | csomagolási egység/db | cikkszám | ár/db Ft |
|-----------------------------|---------|--------------------------|----------|-------------|
| 115 x 10000 | 80 | 1 | 348458 | 18.645 |
| 115 x 10000 | 100 | 1 | 353063 | 18.361 |
| 115 x 10000 | 120 | 1 | 348418 | 18.361 |
| 115 x 10000 | 150 | 1 | 349059 | 18.361 |

Az árak az ÁFA-t nem tartalmazzák.



Csiszolórács, tépőzáras / Grafitvászon csúszótalpra / Tépőzár réteg

► FIGYELEM: Folytatás az előző oldalról - AN 400, Csiszolórács, tépőzáras, vízálló

| szél. x hosszúság mm-ben | szemcse | csomagolási egység/db | cikkszám | ár/db Ft |
|-----------------------------|---------|--------------------------|----------|-------------|
| 115 x 10000 | 180 | 1 | 353062 | 16.249 |
| 115 x 10000 | 240 | 1 | 349058 | 16.249 |
| 115 x 10000 | 320 | 1 | 353061 | 16.249 |
| 115 x 10000 | 400 | 1 | 353060 | 16.249 |

Grafitvászon csúszótalpra

CS 395 X



Tulajdonságok

| | |
|--------------|-----------|
| Szemcsefajta | Grafit |
| Szórési mód | lamellás |
| Hordozó | X- vászon |
| Vastagság | 1,5 mm |

Előnyök: Csökkenti a csiszolózsalag hátoldala és a gép csúszótalpa közötti súrlódást és ezáltal a csiszolás közben keletkezett hőmennyiséget - Nyugodt, egyenletes csiszolást biztosít

A megrendelhető méretekre és minimális darabszámra kérje ajánlatunkat!

Tépőzár réteg, öntapadós

CS 396 Y



Tulajdonságok

| | |
|---------------------|-------------------------|
| Kötőelem formája | gomba |
| Vastagság | 1,5 mm |
| Hőmérséklet | -30 °C-tól +80 °C-ig |

Előnyök: Tetszőleges méretre vágható - Egyszerűen és biztosan rögzíthető sima felületen - Jó tapadást biztosít tépőzárás

A megrendelhető méretekre és minimális darabszámra kérje ajánlatunkat!

Az árak az ÁFA-t nem tartalmazzák.



A large grid of small dots for taking notes.



A termékőrő

Alkalmazási útmutató

- ▶ az összes csiszolási eljárásnál használhatók: szabad szalagon végzett csiszolásnál, csiszolópapucssal végzett csiszolásnál, kontakttárcsával végzett csiszolásnál
- ▶ különleges kivitelek egyéni felhasználási célokhoz, pl. a bútorgyártásban nagy felületek gyors, tiszta és lakkozhatóvá csiszolásához
- ▶ széles méretválaszték
- ▶ papír, vászon, és film hordozók
- ▶ az összes termék nagy szakítószilárdságú

| alkalmazási terület | típus | szemcsefajta | hordozó | szórási mód | jellemző | oldal |
|---------------------|------------------|----------------|------------------------|---|--|-------------------|
| acél | LS 309 J | korund | J-pamut | ● | Flexibilis csiszolóváson formaidomok megmunkálásához, különösen a fémmegmunkálás területén | 58 |
| | LS 309 JF | korund | JF-pamut | ● | Nagy flexibilitású csiszolóváson erősen tagolt fém munkadarabok finom felületi megmunkálására | 59 |
| | LS 309 X | korund | X-pamut | ● | Univerzális csiszolószalag a fa- és fémmegmunkálás területén. Kedvező ár/érték arány | 46, 57 |
| | LS 309 XH | korund | X-pamut | ● | Kézi szalagcsiszoló gépekhez általános kivitelű csiszolószalag fa, fém, festék és lakk megmunkálására | 50 |
| | CS 310 X | korund | X-pamut | ● | Erős hordozójú csiszolószalag nagy igénybevétel esetére, különösen jó élettartam fémmegmunkálás során | 59, 74, 88 |
| | CS 341 X | korund | X-pamut vízálló | ● | Vízálló csiszolóváson, acél és rozsdamentes acél nedves, csúcsnélküli palást és síkcsiszolásához | 66, 92 |
| | CS 308 Y | korund | Y-poliészter | ● | Poliészter hordozójú, zárt szórású csiszolószalag fémmegmunkáláshoz és keményfa síkcsiszolásához | 57, 88 |
| nemesacél | PS 61 F | kerámia korund | F-papír | ● | Zárt szórás, stabil hordozó és folyamatosan önéleződő kerámia szemcse - ideális csiszolószalag rozsdamentes anyagok megmunkálásához hosszú élettartam, nagy leválasztási teljesítmény és magas technológiai fejelem mellett | 55, 86 |
| | LS 312 JF | korund | JF-pamut | ● | Rendkívül hajlékony csúcstermék nemesacél idomokhoz (pl. armatúrákhoz, szerelvényekhez és sebészeti műszerekhez). | 61 |
| | LS 313 JF | korund | JF-pamut | ● | Különösen hajlékony speciális csiszolóváson profilos rozsdamentes acélok megmunkálásához. A kiegészítő multi-kötőanyag alacsonyabb hőmérsékletet és nagy élettartamot biztosít | 61 |
| | CS 931 JF | kerámia korund | JF-pamut | ● | Speciális termék nagyon hajlékony hordozóval nemesacél és magasan ötvözött acél megmunkálásához. Folyamatosan agresszív csiszolás és magas élettartam jellemzi a félig nyitott szórású, önéleződő kerámia szemcsének köszönhetően. A multi-kötőanyag biztosítja az elszíneződés nélküli, alacsony hőmérsékletű csiszolást. | 73 |
| | GX 931 JF | kerámia korund | JF-kevertszálas szövet | ● | Speciális termék nemesacél és magasan ötvözött acél megmunkálásához; különösen alkalmas automata csiszológépeken történő felhasználáshoz. Mikrokristályos kerámia szemcse multi-kötőanyaggal az alacsony hőmérsékletű és folyamatosan agresszív csiszolás érdekében. | 73 |
| | GX 712 JF | korund | JF-kevertszálas szövet | ● | Nagyteljesítményű rugalmas, de egyben extrém szakításbiztos, kevertszálas hordozójú csiszolószalag, jobb minőségű korund szemcsével és aktív hatóanyaggal. | 71 |
| | CS 631 XF | kerámia korund | XF-pamut | ● | Hajlékony nagyteljesítményű csiszolóváson profilok, armatúrák, zárok elő- és közbenső csiszolására. Az önéleződő kerámiaszemcse multi-kötőanyaggal kiegészítve nagy élettartamot és alacsony hőmérsékletet biztosít | 70 |
| | CS 410 X | korund | X-pamut | ● | Erős hordozójú csiszolószalag nagy igénybevétel esetére, különösen jó élettartam a kiegészítő multi-kötőanyagnak köszönhetően rozsdamentes fémmegmunkálás során | 67 |
| | CS 411 X | zirkonkorund | X-pamut | ● | Nagy teljesítményű csiszolószalag magas leválasztási teljesítménnyel durva csiszolás és sorjátlanítás céljára | 67 |
| | CS 411 Y | zirkonkorund | Y-poliészter | ● | Különösen nagy szakítószilárdságú, nagy teljesítményű csiszolószalag magas leválasztási teljesítménnyel durva csiszolás és sorjátlanítás céljából | 47, 68, 93 |
| CS 416 Y | zirkonkorund | Y-poliészter | ● | Különösen nagy szakító szilárdságú csiszolószalag magas leválasztási teljesítménnyel fém és rozsdamentes acél megmunkálásához félig nyílt szórással | 69 | |
| CS 409 Y | zirkonkorund | Y-poliészter | ● | Különösen nagy szakító szilárdságú, nagy teljesítményű szalag kiegészítő multi-kötőanyag, rozsdamentes és magasan ötvözött acélok alacsony hőmérsékletű csiszolásához | 66, 93 | |

● = zárt ○ = félig nyílt ○ = nyílt

Csiszolószalagok

Alkalmazási útmutató

| alkalmazási terület | típus | szemcsefajta | hordozó | szórási mód | jellemző | oldal |
|---------------------|---------------------|-------------------------------|------------------------|-------------|--|-------------------|
| nemesacél | CS 912 Y ACT | kerámia korund | Y-poliészter | ● | Különösen nagy szakító szilárdságú, nagy teljesítményű szalag önéleződő zirkonkorund szemcsével, rendkívüli leválasztási képességgel és élettartammal magasan ötvözött acélok megmunkálásakor | 49, 72, 95 |
| | CS 910 Y ACT | kerámia korund | Y-poliészter | ● | Különösen nagy szakító szilárdságú, nagy teljesítményű szalag önéleződő zirkonkorund szemcsével, rendkívüli leválasztási képességgel és élettartammal magasan ötvözött acélok megmunkálásakor. A kiegészítő multi-kötőanyagoknak köszönhetően alacsony csisz. hőmérséklet | 72 |
| | CS 330 X | SiC / parafa | X-pamut vízálló | ● | Speciális csiszolószalag sík- és palástcsiszoló automatákon való fémmegmunkálásra, kiválóan alkalmas végső szatén csiszolásra, polírozó hatású | 65, 91 |
| | CS 326 Y | korund / agglomerátum | Y-poliészter | ● | Különösen hosszú élettartamú csiszolószalag, főleg nedves csúcsnélküli palást- és síkcsiszoláshoz. Tartósan azonos csiszolati kép jellemzi | 64, 90 |
| | CS 329 Y | korund / agglomerátum | Y-poliészter | ● | Különösen hosszú élettartamú csiszolószalag, főleg csúcsnélküli palást- és síkcsiszoláshoz. Tartósan azonos csiszolati kép jellemzi. Agresszív csiszolási tulajdonság kis szorítóerőnél | 64, 91 |
| | CS 420 Y | korund / agglomerátum | Y-poliészter | ● | Speciális csiszolószalag rozsdamentes acélok csúcsnélküli palástcsiszolásához. Rendkívül hosszú élettartam, egyenletes csiszolati kép, strukturált csomópontos elrendezés | 70 |
| | CS 325 Y | SiC / agglomerátum | Y-poliészter | ● | Különösen hosszú élettartamú csiszolószalag egyenletes csiszolati képpel, végső csúcsnélküli palástcsiszoláshoz | 63 |
| | CS 451 X | zirkonkorund | X-pamut | ● | Csiszolóváson stabil hordozóval, nagyfokú igénybevétel esetén. Különösen alkalmas rozsdamentes acélok megmunkálásához | 75 |
| acél, nemesacél | PS 20 F | korund | F-papír | ● | A zárt szórás és a nehéz, stabil hordozó biztosítja a magas forgácsolási teljesítményt és a hosszú élettartamot a fémmegmunkálás során | 52, 82 |
| | PS 21 F | zirkonkorund | F-papír | ● | A zárt szórás, a stabil hordozó és az önéleződő zirkonkorund szemcse következtében különösen alkalmas rozsdamentes anyagok megmunkálásához. Megnövelt élettartam, magas csiszolási teljesítmény jellemzi | 52, 82 |
| | PS 529 F | szilícium-karbid agglomerátum | F-papír | ● | Hosszú élettartamú csiszolószalag ragyogó és fényes felülethez, alacsony és közepes szorítónyomás esetén - Nagyon hosszú élettartam, állandó felületminőség mellett - Ideális széles- illetve hosszúszalagos csiszológépeken használva száraz csiszoláshoz | 56, 87 |
| | PS 729 F | korund / agglomerátum | F-papír | ● | Többszörös élettartalmú szalag száraz csiszoláshoz, extrém hosszú használhatósággal, állandó felületminőséget biztosít köztes és finomcsiszolás esetén. Speciálisan lemezek és tekercsek közepes szorítónyomással történő csiszolására fejlesztve. | 87 |
| | CS 412 Y | korund | Y-poliészter | ● | Robosztus nagy szakítószilárdságú poliészter hordozójú csiszolóváson fémek durva és közbelső csiszolására | 69, 94 |
| | CS 310 XF | korund | XF-pamut | ● | Flexibilis csiszolóváson profilos fém munkadarabokhoz, keskeny szalagos csiszológépekhez standard kivétel. | 46 |
| | CS 411 X | zirkonkorund | X-pamut | ● | Nagy teljesítményű csiszolószalag magas leválasztási teljesítménnyel durva csiszolás és sorjátlanítás céljára | 67 |
| | CS 411 Y | zirkonkorund | Y-poliészter | ● | Különösen nagy szakítószilárdságú, nagy teljesítményű csiszolószalag magas leválasztási teljesítménnyel durva csiszolás és sorjátlanítás céljából | 47, 68, 93 |
| | CS 416 Y | zirkonkorund | Y-poliészter | ○ | Különösen nagy szakító szilárdságú csiszolószalag magas leválasztási teljesítménnyel fém és rozsdamentes acél megmunkálásához félig nyílt szórással | 69 |
| | CS 330 X | SiC/parafa | X-pamut vízálló | ● | Speciális csiszolószalag sík- és palástcsiszoló automatákon való fémmegmunkálásra, kiválóan alkalmas végső szatén csiszolásra, polírozó hatású | 65, 91 |
| | CS 710 XF | korund | XF-pamut | ● | Rugalmas csiszolószalag nemesített korundszemcsével sík felületek és alakzatok megmunkálásához. | 48, 71 |
| | CS 811 Y ACT | zirkonkorund | Y-poliészter | ● | A kiváló szemcsekötés és a stabil, nagy szakító szilárdságú poliészter hordozó miatt különösen alkalmas nagy igénybevételű durva csiszolásra, sorjátlanításra fém-, és nemesacél megmunkálásánál. A minőségi zirkonkorund szemcse biztosítja a szalag teljes élettartama alatt a nagy agresszivitást | 72 |
| színesfém | CS 333 JF | SiC | JF-pamut | ● | Különösen hajlékony csiszolóváson profilos fémek, különösen színesfémek megmunkálásához | 66 |
| | CS 333 XF | SiC | XF-pamut | ● | Hajlékony csiszolóváson profilos fémek, különösen színesfémek megmunkálásához | 65 |
| | GX 533 JF | SiC | JF-kevertszálas szövet | ● | Rugalmas szalag agresszív, kemény SiCa szemcsével és rugalmas kevertszálas hordozóval, profilok, formák és különféle idomok - pl. armatúrák - csiszolásához. | 70 |
| | GX 712 JF | korund | JF-kevertszálas szövet | ● | Nagyteljesítményű rugalmas, de egyben extrém szakításbiztos, kevertszálas hordozójú csiszolószalag, jobb minőségű korund szemcsével és aktív hatóanyaggal. | 71 |
| | LS 314 JF | korund | JF-pamut | ● | Speciális termék sztearáttréggel enyhén és erősen profilozott alkatrészek megmunkálásához | 62 |
| fa | PS 22 F ACT | korund | F-papír | ● | A zárt szórásnak köszönhetően megnövekedett leválasztási teljesítmény és homogén csiszolat jellemzi keményfánál és kis gyantatartalmú faféléseknél. Az új ACT technológia és az antisztatikus kialakítás megakadályozza a csiszolóanyag idő előtti eltömődését | 52, 83 |
| | PS 28 F | korund | F-papír | ○ | A nyílt szórás és az antisztatikus kezelés megakadályozza a csiszolás közben keletkezett por berakódását a szalagba. Erős, jól terhelhető hordozó minden fafajtához, különösen a magas gyantatartalmú és puha fafélésekhez, mint pl. erdei fenyő és lucfenyő | 54, 85 |
| | PS 29 F ACT | korund | F-papír | ○ | Kitűnő élettartamú csiszolószalag. A nyitott szórás, az antisztatikus kialakítás és az új ACT technológia megakadályozza az idő előtti eltömődést. Ez a csiszolópapír különösen alkalmas puha, gyantában gazdag fafélésekhez | 54, 85 |
| | PS 38 G ACT | SiC | G-papír | ● | Speciális termék nagyon erős G-parírhordozóval, kiváló antisztatikus kivitelben, éles SiCa szemcsével faforgács lapok finom csiszolásához | 86 |

● = zárt ○ = félig nyílt ○ = nyílt



| alkalmazási terület | típus | szemcsefajta | hordozó | szórási mód | jellemző | oldal |
|---------------------|----------------------|--------------|-------------------------------|-------------|--|---------------|
| fa | LS 309 X | korund | X-pamut | ● | Univerzális csiszolószalag a fa- és fémmegmunkálás területén. Kedvező ár/érték arány | 46, 57 |
| | LS 309 XH | korund | X-pamut | ● | Kézi szalagcsiszoló gépekhez általános kivitelű csiszolószalag fa, fém, festék és lakk megmunkálására | 50 |
| | CS 311 Y ACT | korund | Y-poliészter | ○ | Nyitott szórású, nagy szakítószilárdságú poliészter hordozójú csiszolószalag a faipar közbelső és kalibráló csiszolásához. Az új ACT technológia és az antisztatikus kialakítás megakadályozza a csiszolóanyag idő előtti eltömődését. | 60, 89 |
| | CS 308 Y | korund | Y-poliészter | ● | Poliészter hordozójú, zárt szórású csiszolószalag fémmegmunkáláshoz és keményfa síkcsiszolásához | 57, 88 |
| | LS 318 JF ACT | korund | JF-pamut | ○ | Különösen hajlékony csiszolóváson tagolt fapelületek közbelső és finommegmunkálásához. Az új ACT technológia és az antisztatikus kialakítás megakadályozza a csiszolóanyag idő előtti eltömődését. | 62 |
| | CS 538 Z ACT | SiC | Z-poliészter (szegmentálható) | ● | Speciális termék a faforgácslap ipar részére. A kemény szilícium-karbid szemcse és a zárt szórású, antisztatikus kivitel kiemelkedő élettartamot eredményez. | 94 |
| | CS 336 Y | SiC | Y-poliészter | ● | Speciális szalag faalapú felületek kalibrálására és csiszolására | 92 |
| festék, lakk, kitt | PS 24 F ACT | SiC | F-papír | ● | Zárt szórású, stabil hordozójú, kemény szilícium-karbid szemcséjű termék, különösen alkalmas a fa- és bútorigarban lakkozott és glettelt felületek megmunkálásához | 53, 84 |
| | PS 27 DW | SiC | D-papír | ○ | A nyitott szórású és a kiegészítő adalékanyag réteg megakadályozza a szalag eltömődését, a megmunkálandó anyag elkenődését. Speciális termék lakk csiszolásához, különösen UV-lakkokhoz | 53, 84 |
| | PS 524 E | SiC | E-papír | ● | Zárt szórású kemény szilíciumkarbid szemcsékkel lakkozott és töltőanyagokkal kezelt felületekre a fa- és bútorigarban | 53, 83 |
| | FP 73 W | Korund | Film | ● | Speciális termék nagy szakítószilárdságú film hordozóval, festékek, lakkok és kiték csiszolásához. Hosszú élettartam a kiegészítő adalékanyag rétegnek köszönhetően. | 56 |
| műanyag | GX 533 JF | SiC | JF-kevertszálas szövet | ● | Rugalmas szalag agresszív, kemény SiC szemcsével és rugalmas kevertszálas hordozóval, profilok, formák és különféle idomok - pl. armatúrák - csiszolásához. | 70 |
| üveg | CS 322 X | (parafa) | X-pamut vízálló | ● | Speciális szalag üveg polírozásához | 63 |
| műanyag, üveg | CS 333 X | SiC | X-pamut | ● | Erős hordozójú csiszolószalag nagy igénybevételre, különösen jó élettartammal öntvény, kerámia, gumi, műanyag és reve megmunkálásánál (száraz csiszolás) | 65 |
| | CS 320 Y | SiC | Y-poliészter | ● | Magas szakítószilárdságú speciális csiszolószalag üveg, kerámia és műanyag vizes és száraz csiszolásához | 62, 89 |
| | CS 321 X | SiC | X-pamut | ● | Speciális csiszolószalag üveg, kerámia és műanyag vizes és száraz csiszolásához | 63, 90 |

● = zárt ○ = félig nyílt ○ = nyílt

Rendelési minimum nem raktári árucikkeknél:

| széless. mm-ben | rendelési minimum |
|-------------------|-------------------|
| 3–50 mm | 30 db |
| 51–60 mm | 25 db |
| 61–75 mm | 20 db |
| 76–100 mm | 15 db |
| 101–150 mm | 10 db |
| 151–300 mm | 10 db |
| 301–400 mm | 30 db |
| 401 mm és felette | 10 db |



A rendelésre gyártandó termékek esetén fenntartjuk a jogot a többlet- vagy az aluszállításra.

A gyártandó szalag minimális hossza 281 mm (szövet- és papírhordozó esetén)

Egyéb méretek kérésre elérhetőek.

Rövid és hosszú szalagok

Alkalmazási útmutató

Rövid és hosszú szalagok szalagvégtelenítési formái

Klingspor különböző szalagvégtelenítési formákat kínál. Hogy Önnek éppen melyik szalagvégtelenítési formára van szüksége, az az alkalmazási esettől és a géptől függ. Az alábbi ábrák a leggyakoribb szalagvégtelenítési formákat mutatják.

A következő oldalakon az ajánlott szalagvégtelenítési formák a terméktáblázatokban vannak feltüntetve.

Amennyiben az Ön által igényelt termék raktáráruként nem áll rendelkezésre, úgy a minimális megrendelési mennyiséget betartva szívesen legyártjuk azt Önnek.



1-es forma
Ferdén vágva, átfedéssel ragasztva.



5-ös forma
Ferdén vágva, átfedéssel ragasztva. A szemcsetartományt teljesen lecsiszolják. Különösen alkalmas fagegmunkáláskor sík kontaktelelem esetén.



2-es forma
Ferdén vágva, átfedéssel ragasztva. A szemcsecscsót lecsiszolják a szalag nyugodtabb futása érdekében.

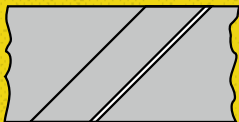

6-os forma
Ferdén levágott, átfedés nélküli végtelenítés szemcse oldalon szövet-erősítésű fóliával ragasztva. A szemcsetartományt teljesen lecsiszolják. Sík nyomópapucsú csiszológépeken alkalmazható.

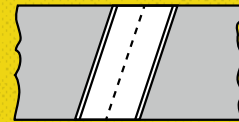

3 G forma
Cikk-cakk végtelenítés szövet-erősítésű fóliával ragasztva, tökéletesen ütésmentes megmunkálás, nagyon törekeny munkadarabok, kiváltképpen üveg megmunkálásához.

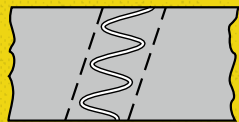

7 G forma
Szinusz-végtelenítés szövet-erősítésű fóliával ragasztva, tökéletesen ütésmentes megmunkálás nagyon érzékeny munkadaraboknál, nagy igénybevétel esetén.

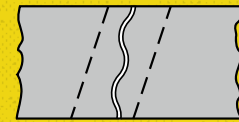

4 G forma
Ferdén levágott, átfedés nélküli végtelenítés szövet-erősítésű fóliával ragasztva. Szabad szalagon történő munkavégzésre is alkalmas nagy igénybevétel esetén.

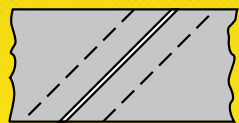

A mellékelt táblázat a leggyakrabban használt géptípusokat tartalmazza. Ha nem találja itt meg az Ön által használt gépet, kérjük, forduljon hozzánk. Szívesen segítünk Önnek.

Rövid és hosszú szalagok

Alkalmazási útmutató



Hosszúszalagos, él- és profilsiszoló gépek

| gyártó | típus | csiszolószalag mérete | |
|------------------|--|-----------------------|--------------|
| | | szélesség mm-ben | hossz mm-ben |
| Bütfering | E-Line 113 | 370 | 1900 |
| CMC | KL 150 | 150 | 2250 |
| | KL 150 05 | 150 | 2400 |
| | CL 260 | 120/150 | 7050 |
| | CL 300 | 120/150 | 7850 |
| Fein | GX 75/75 2H, GXC, GI 75/75 2H, GIS 75 | 75 | 2000 |
| | GXR | 75 | 2250 |
| | GICS | 75 | 3000 |
| | GIM, GIC | 75/150 | 2000 |
| | GI 100 | 100 | 1000 |
| | GI 150/150 2 H, GIL, GIS 150 | 150 | 2000 |
| | GIR | 150 | 2250 |
| Flott | TBSM 75 | 75 | 1000 |
| | BSM 75, BSM E1, BSM 75 A, BSM 75 A/POL | 75 | 2000 |
| | BSM 150, BSM 150 A, BSM 150 A/pol | 150 | 2000 |
| | KSM 150, KSM 250, KOS 150 | 150 | 2250 |
| | KOS 250 | 250 | 2250 |
| Greif | S 40 | max. 100 | 3500 |
| | D30 HFS 100 | max. 100 | 2000 |
| | D30 HFS 100/150 | 100/150 | 2500 |
| | R 40 HFS 150/200 | 200 | 3500 |
| | D 20-2-2 | 30-50 | 1250 |
| | D 30-2-2 | 50-100 | 2500 |
| D 40-2-2 | 50-100 | 3500 | |
| Heesemann | SZ 2 | 60 | 2300 |
| | UKP 20 | 80 | 2300 |
| | HG-U | 220 | 2000 |
| | FPA 8 | 130 | 1900 |
| | KFA, MFA 10 | 150 | 5400 |
| | MFA 10 | 150 | 7000 |
| | MFA 10 | 1400 | 2620/3250 |
| BA 2-2300 | 150 | 8500 | |
| Hema | HWS 200 | 20 | 1810 |
| | KB 202 | 20 | 2040 |
| | BB 315/S+P | 25 | 2220 |
| | BB 315/3+3P | 25 | 3150 |
| | SR 400 | 25 | 3320 |
| | SR 500 | 25 | 4080 |
| | SR 600/UH 630 | 25 | 4500 |
| | TBS 3000 | 120 | 1200 |
| PSM 300 | 25/50 | 2360 | |
| Hess | Junior, Expert | 200 | 1850 |
| | Gloria | 200 | 1600 |

| gyártó | típus | csiszolószalag mérete | | |
|-----------------------|--|-----------------------|--------------|------|
| | | szélesség mm-ben | hossz mm-ben | |
| Famann | MSM 75 | 75 | 2000 | |
| | DSM 100200B | 100 | 915 | |
| | MSM 100 L | 100 | 1220 | |
| | MSM 150, KS 2000 | 150 | 2000 | |
| | BT 1220 | 150 | 1220 | |
| | KOS 2260 | 150 | 2260 | |
| | KOS 2510 | 150 | 2510 | |
| | KOS 2600P, KOS 2600 C | 150 | 2600 | |
| | KOS 2740 | 150 | 2740 | |
| | BS 2000 XL, BS 2400 XL | 150 | 6000 | |
| Fakraft | PB 2400, PBVN 2400, BS 2400, BKS 2400 XL, BSM 2600 P | 150 | 6800 | |
| | KOS 3000 P | 200 | 3000 | |
| | BTS 200 | 152 | 1219 | |
| | Unilev 150 | 150 | 2170 | |
| | KSM 801, KSO 150 | 150 | 2200 | |
| | KSO 81 | 150 | 2250 | |
| | KSO 1500 | 150 | 2280 | |
| | LBSM 2505 | 150 | 6400 | |
| | LBSM 2505 ESE | 150 | 7000 | |
| | LBSM LS 2500 | 150 | 7100 | |
| Johannsen | LBSM 3005 ESE | 150 | 8000 | |
| | LBSM LS 3000 | 150 | 8100 | |
| | KSO 200 | 200 | 2200 | |
| | T 47 | max. 150 | 2800 | |
| | T 48 | 200 | 3000 | |
| | T 93 Start | 150 | 7400 | |
| | T 94 Standard, T 94 Super, T 85, T 95 Profi, T 95 Exclusiv | 150 | 7800 | |
| | T 98 | 150 | 8200 | |
| | Kündig | Uniq, Basiq, Uniq S | 150/200 | 2000 |
| | Kuhlmeyer | ZBS 2, PBM 3 | 100 | 9000 |
| ZBS 3 | | 100 | 11200 | |
| PBM 4 | | 100 | 11000 | |
| ZBS 4 | | 100 | 13200 | |
| GS 2 -6000 | | 300 | 16300 | |
| GS 2 - 9000 | | 300 | 22300 | |
| GS 2 - 12000 | | 300 | 28300 | |
| BKK 1/2, BKK 2 | | 120 | 2240 | |
| FF 1, UKF 1.1, FF 3.1 | | 120 | 2300 | |
| UKF 2 | | 120 | 2500 | |
| Löser | KFS | 150 | 2500 | |
| | BS 75/-A/-W | 100 | 950 | |
| | HSF/HSDSF | 100-200 | 500-5500 | |
| | BS 200/-W | 200 | 1500 | |
| BS 300/-W | 300 | 2000 | | |

Szalagok

Folytatás →

Rövid és hosszú szalagok

Alkalmazási útmutató

| gyártó | típus | csiszolószalag mérete | |
|--------------|---|-----------------------|--------------|
| | | méret mm-ben | méret mm-ben |
| Löser | RPS 336, RP+S 377, SP 377, HSRG 377, ZSP 377 | 150 | 3500 |
| | RP+S 374 | 150 | 2500/3500 |
| | TP 80/TP 80S | 30 | 740 |
| | KS 100 | 5–100 | 3500/4000 |
| | KS 360 | 5–75 | 2500 |
| | KS 350 | 5–75 | 3500/4000 |
| | KS 363 | 6–50 | 2500 |
| | EB 2 | 50 | 2000 |
| | EB 3-S | max. 100 | 3500 |
| | FS 384/150-G1, SP 337, SP 374, HSD | 150 | 2500 |
| | SP 352 | 150 | 3000 |
| | SP 380, RPS 376 | 150 | 3500 |
| Löwer | KS 225 | 150 | 2250 |
| | KSM 1 | 150 | 2580 |
| | KSM 2 | 150 | 2630 |
| | SmartGrinder SG 150/300 | 150/300 | 3000 |
| | LS 200, DSM 1000 | 200 | 1600 |
| | DSM 2000, DSM 2004 | 200 | 1800 |
| | DSM 3000, DSM 3004, HBS 300, HBS 302, LS 300, Multi 300, HBS VR | 300 | 1800 |
| | HBS 400/HBS 400u/HBS 4000, Multi 400, HBS 4000 BB | 400 | 1800 |
| | Combi Queen | 500 | 1800 |
| | P2/P5 | 50–200 | 2500 |
| Niederberger | P4 | 100–420 | 2500 |
| | P6 | 320–420 | 2500 |
| | Quick Wood | 40 | 1780 |
| Scheppach | BGS 700 | 50 | 686 |
| | CSM 405 | 77 | 2400 |
| | BTS 900x | 100 | 915 |
| | ISE 600 | 150 | 1500 |
| | BSM 2010, KSM 2000 | 150 | 2000 |
| | KSM 2500 | 150 | 2515 |
| | SLIK 7 | 150 | 2740 |
| SCM | TecnoMax UNILEV 150 | 150 | 2170 |
| | TecnoMax LS | 150 | 7100 |
| Stähle | Saturn E, Saturn Quattro | 200 | 1800 |
| | Saturn Duo Comfort | 200–320 | 1800 |
| Vobhag | ERS 25, EFS25, VFS 25 | 250 | 2500 |
| | VFS 42, DSM 42 | 420 | 2500 |
| | DSM 46 | 460 | 2500 |
| | VFS 52 | 520 | 2500 |
| | DSM 46/600 | 600 | 2500 |
| | KS2250/P | 150 | 2250 |
| Wegoma | KS2400 | 150 | 2400 |
| | KS2600, KS2600FU | 200 | 2600 |

Kézi csiszológépek

| gyártó | típus | méret mm-ben |
|----------------|--------------------------------|--------------|
| AEG powertools | HBS 65, HBSE 65 | 65 × 410 |
| | HBSE 600, HBS 1000 E | 75 × 533 |
| | RBSE 75 AE, RBSE 75 S | 75 × 533 |
| | HBS 100 | 100 × 560 |
| | HBSE 100 | 100 × 560 |
| | BBS 1100 | 100 × 560 |
| | BBSE 1100 | 100 × 560 |
| Atlas Copco | HBSE 75 S | 75 × 533 |
| | HBSE 75 | 75 × 533 |
| | MBSE 705 | 75 × 533 |
| | BBS 100 | 100 × 620 |
| | BBSE 100 | 100 × 620 |
| | KA 290, KA 900 E | 13 × 451 |
| Black & Decker | KA 292 | 13 × 451 |
| | KA 293 E | 13 × 451 |
| | KA 83 | 65 × 410 |
| | KA 83 E | 65 × 410 |
| | BS650 | 65 × 410 |
| | BD 83 | 65 × 410 |
| | BD 83 E | 65 × 410 |
| | DN83 | 65 × 410 |
| | DN83E | 65 × 410 |
| | KA 85 EK | 75 × 457 |
| | KA 85, KA 86 | 75 × 457 |
| | P 61-03 | 75 × 508 |
| | BD 75 | 75 × 508 |
| | BD 85 | 75 × 508 |
| | SR 500 E | 75 × 508 |
| Bosch | KA 75, KA 75 E, KA 88, XTA80EK | 75 × 533 |
| | GVS 350 AE | 40 × 303 |
| | PVS 300 AE | 40 × 303 |
| | PBS 60 | 60 × 400 |
| | PBS 60 E | 60 × 400 |
| | GBS 75 AE | 75 × 533 |
| | PBS 75 | 75 × 533 |
| | PBS 75 A | 75 × 533 |
| | PBS 75 AE | 75 × 533 |
| | PBS 75 E | 75 × 533 |
| DeWalt | PBS 7 A, PBS 7 AE | 75 × 457 |
| | GBS 100 A | 100 × 620 |
| | GBS 100 AE | 100 × 620 |
| | D26480 | 64 × 356 |
| | MHB158 | 75 × 480 |
| | MHB158 E | 75 × 480 |
| | MHB 157 | 75 × 480 |
| | MHB 157 E | 75 × 480 |
| | DW430, DW431 | 75 × 533 |

Folytatás →

Rövid és hosszú szalagok

Alkalmazási útmutató



| gyártó | típus | méret mm-ben |
|-----------|---|-------------------------|
| DeWalt | DW 432/ DW 433 | 75 × 533 |
| | MHB90 | 100 × 560 |
| | MHB90 E | 100 × 560 |
| | MHB90K | 100 × 560 |
| | DW650 | 100 × 560 |
| | DW650E | 100 × 560 |
| Einhell | BBS 240, BBS 240/1 | 50 × 686 |
| | BBS 720, BBS 850 E, BT-B5 850 E | 75 × 457 |
| | RT-B5 75, BT - B5 850/1 E | 75 × 533 |
| | BBS 1200 | 100 × 610 |
| Festool | BF1 | 6/12/16/19 × 520 |
| | BS 75, BS 75E, BS 75E-Set | 75 × 533 |
| | BS 105, BS 105E, BS 105E-Set | 105 × 620 |
| Fein | RS 12-70 E | 20 × 815 |
| | RS 10-70 E | 30 × 533 |
| Felisatti | TP 411, BSF 76/900 | 75 × 533, 76 × 533 |
| | BSF 100/1200E | 100 × 610 |
| Flex | LBS 1105 VE | 4/9/30 × 520/533 |
| | LBS 1105 VE Set | 4/9/30 × 520/533 |
| | LBR 1506 VRA | 40 × 618 |
| | LRP 1503 VR | 40 × 675 |
| | LRP 1503 VRA | 40/20 × 760 |
| Hitachi | SB-75, SB8V2 | 75 × 533 |
| | 9924 DB | 75 × 610 |
| | SB 10 T, SB 10 V | 100 × 610 |
| | SB 10 V2, SB 10 S2 | 100 × 610 |
| | SB 110 | 110 × 620 |
| Fa HER | 2405 | 65 × 410 |
| | 2406 | 65 × 410 |
| | 2410, 2411, 2420 | 75 × 533 |
| | 2422 | 105 × 620 |
| | 2423 | 105 × 620 |
| Kress | 2424 | 105 × 620 |
| | CBS 6800 E | 65 × 410 |
| Löser | 15003 | 3,6/13 × 305 |
| | 14000, 14021, 14021 F | 3/6,5/13 × 610/863/1118 |
| | 40320 | 6/12 × 305/457 |
| | 11475, 11476, 11476 EL, 11486, 11486 EL | 25 × 760 |
| | 11477, 11477 EL, 11450, 11450 EL | 50 × 760 |
| | 14300, 14303 | 50 × 863 |
| | 14306 | 50 × 1143 |
| | 52900 | 75 × 610 |

| gyártó | típus | méret mm-ben |
|-----------|--|--------------------|
| Makita | 9032 | 9 × 533 |
| | 9031 | 30 × 533 |
| | 9910/9911 | 75 × 457 |
| | 9901 | 75 × 533 |
| | 9902/9903 | 75 × 533 |
| | 9900 | 75 × 533 |
| | 9924 DB | 75 × 610 |
| | 9920 | 75 × 610 |
| | 9402 | 100 × 610 |
| | 9403 | 100 × 610 |
| Metabo | 9404 | 100 × 610 |
| | 9924 DB | 100 × 610 |
| | BFE 9-90 SET | 6-19 × 457 |
| | 12-180 SET | 40 × 760 |
| | Ba 0775, BAE 75, Ba E 1075 | 75 × 533 |
| | Ba E 0876 Signal | 75 × 533 |
| Milwaukee | Ba 6100 | 100 × 620 |
| | HBSE 75 S | 75 × 533 |
| Peugeot | BS 100 LE | 100 × 620 |
| | PB 600 | 75 × 457 |
| Ryobi | PAB 75 | 75 × 533 |
| | B 850 F | 75 × 533 |
| | BE-321 | 75 × 533 |
| | EBS 9576V, EBS 8021 V, EBS 800 V | 75 × 533 |
| | B-7075, B-7076, BE-7075 | 75 × 533 |
| | B-7100 | 75 × 610 |
| SKIL | B 422, BE 422, BE-1056 | 100 × 560 |
| | B-7200 A, BE-422, B/BE 424 | 100 × 610 |
| | BE-4240, EBS 1310 VF HG | 100 × 610 |
| | 1100, 1200, 1205, 1200 H, 1205 H, 1210, 1210 AA 7600, 7610 AD, 7610 AA, 7620 AA, 7675, 1220 MA, 7630 | 75 × 457 |
| | 5903 | 75 × 508 |
| | 594 U, 595 U, 7640MA | 75 × 533 |
| Stayer | 7650 AA, 7650 AE, 4640 MA | 75 × 533 |
| | 1400 | 100 × 552 |
| | 7660 MA | 100 × 610/620 |
| | 2 N 75 | 75 × 457 |
| Suhner | LEN 751 E | 75 × 533 |
| | LEN 610 | 100 × 610 |
| | LEN 690 | 100 × 690 |
| Suhner | UBC 10-R | 3/6/12/16/19 × 520 |
| | UBK 6-R | 35 × 450 |
| | UTC 7-R | 30 × 533 |
| | UTG 9-R | 30 × 610 |

Keskeny szalagok

Papír- és vászonalapú csiszolóanyag

Csiszolóvászon

LS 309 X



Tulajdonságok

| | |
|--------------|----------|
| Kötőanyag | műgyanta |
| Szemcsefajta | korund |
| Szórási mód | zárt |
| Hordozó | X-pamut |

Alkalmazási terület:

| | |
|---------------|---|
| általános fém | ● |
| színesfém | ● |
| fa | ● |

Előnyök: Univerzális csiszolószalag fém és fa megmunkálásához - Kiváló ár/érték arány

Szemcsetartomány:

| szél. x hosszúság mm-ben | szemcse | sz.végtelenítési forma | csomagolási egység/db | cikkszám | ár/db Ft |
|--------------------------|---------|------------------------|-----------------------|----------|------------|
| 28 x 533 | 40 | F4G | 20 | 36755 | 462 |
| 28 x 533 | 60 | F4G | 20 | 37945 | 430 |
| 28 x 533 | 80 | F4G | 20 | 39236 | 431 |
| 28 x 533 | 100 | F4G | 20 | 40702 | 414 |
| 28 x 533 | 120 | F4G | 20 | 41900 | 414 |
| 28 x 533 | 150 | F4G | 20 | 42794 | 414 |

Csiszolóvászon

CS 310 XF



Tulajdonságok

| | |
|--------------|----------|
| Kötőanyag | műgyanta |
| Szemcsefajta | korund |
| Szórási mód | zárt |
| Hordozó | XF-pamut |

Alkalmazási terület:

| | |
|---------------|---|
| nemesacél | ● |
| általános fém | ● |
| színesfém | ● |
| acél | ● |

Előnyök: Univerzális csiszolószalag rádiuszok és kontúrok megmunkálásához a fémfeldolgozás valamennyi területén

Szemcsetartomány:

| szél. x hosszúság mm-ben | szemcse | sz.végtelenítési forma | csomagolási egység/db | cikkszám | ár/db Ft |
|--------------------------|---------|------------------------|-----------------------|----------|------------|
| 6 x 610 | 40 | F4G | 25 | 4644 | 208 |
| 6 x 610 | 60 | F4G | 25 | 4645 | 159 |
| 6 x 610 | 80 | F4G | 25 | 4646 | 153 |
| 6 x 610 | 120 | F4G | 25 | 70595 | 153 |
| 9 x 533 | 40 | F4G | 25 | 286879 | 228 |
| 9 x 533 | 60 | F4G | 25 | 156968 | 217 |
| 9 x 533 | 80 | F4G | 25 | 286880 | 204 |
| 9 x 533 | 120 | F4G | 25 | 286881 | 204 |
| 10 x 330 | 40 | F4G | 25 | 86104 | 203 |
| 10 x 330 | 60 | F4G | 25 | 71110 | 194 |
| 10 x 330 | 80 | F4G | 25 | 71111 | 194 |
| 10 x 330 | 100 | F4G | 25 | 71112 | 191 |

Az árak az ÁFA-t nem tartalmazzák.



Keskeny szalagok

Papír- és vászonalapú csiszolóanyag



Szalagok

► FIGYELEM: Folytatás az előző oldalról - CS 310 XF Csiszolóvászson

| szél. x hosszúság mm-ben | szemcse | sz.végteleni- tési forma | csomagolási egység/db | cikkszám | ár/db Ft |
|-----------------------------|---------|-----------------------------|--------------------------|----------|-------------|
| 10 x 330 | 120 | F4G | 25 | 71957 | 191 |
| 12 x 520 | 40 | F4G | 25 | 160139 | 223 |
| 12 x 520 | 60 | F4G | 25 | 160201 | 216 |
| 12 x 520 | 80 | F4G | 25 | 159040 | 216 |
| 12 x 520 | 120 | F4G | 25 | 160140 | 203 |
| 13 x 450 | 40 | F4G | 25 | 90914 | 220 |
| 13 x 450 | 60 | F4G | 25 | 75505 | 216 |
| 13 x 450 | 80 | F4G | 25 | 97081 | 203 |
| 13 x 450 | 120 | F4G | 25 | 105794 | 203 |
| 13 x 455 | 40 | F4G | 25 | 72895 | 220 |
| 13 x 455 | 60 | F4G | 25 | 73099 | 216 |
| 13 x 455 | 80 | F4G | 25 | 149565 | 203 |
| 13 x 455 | 100 | F4G | 25 | 73176 | 203 |
| 13 x 455 | 120 | F4G | 25 | 74086 | 203 |
| 13 x 610 | 40 | F4G | 25 | 4652 | 231 |
| 13 x 610 | 60 | F4G | 25 | 4653 | 231 |
| 13 x 610 | 80 | F4G | 25 | 4654 | 223 |
| 13 x 610 | 120 | F4G | 25 | 70591 | 220 |
| 13 x 610 | 240 | F4G | 25 | 99182 | 220 |
| 20 x 520 | 40 | F4G | 25 | 71959 | 258 |
| 20 x 520 | 60 | F4G | 25 | 71960 | 248 |
| 20 x 520 | 80 | F4G | 25 | 71961 | 238 |
| 20 x 520 | 120 | F4G | 25 | 71963 | 231 |
| 40 x 303 | 60 | F4G | 10 | 184719 | 346 |
| 40 x 303 | 80 | F4G | 10 | 188885 | 338 |

Csiszolóvászson, vízálló

CS 411 Y



Tulajdonságok

| | |
|--------------|--------------|
| Kötőanyag | műgyanta |
| Szemcsefajta | zirkonkorund |
| Szórási mód | zárt |
| Hordozó | Y-poliészter |

Alkalmazási terület:

| | |
|---------------|---|
| nemesacél | ● |
| acél | ● |
| általános fém | ● |

Előnyök: Nagy szakító szilárdságú keskeny szalag szalagcsiszolókra - A csiszolást segítő adalékanyagoknak köszönhetően rendkívüli agresszivitás és fokozott teljesítmény - Speciálisan rozsdamentes acélhoz, de általánosan használható acélhoz és fémhez is

Szemcsetartomány:

| szél. x hosszúság mm-ben | szemcse | sz.végteleni- tési forma | csomagolási egység/db | cikkszám | ár/db Ft |
|-----------------------------|---------|-----------------------------|--------------------------|----------|-------------|
| 9 x 533 | 40 | F4G | 25 | 286886 | 323 |
| 9 x 533 | 60 | F4G | 25 | 286887 | 279 |
| 9 x 533 | 80 | F4G | 25 | 286888 | 261 |
| 10 x 330 | 40 | F4G | 25 | 325250 | 323 |
| 10 x 330 | 60 | F4G | 25 | 302797 | 286 |

Az árak az ÁFA-t nem tartalmazzák.



Keskeny szalagok

Papír- és vászonalapú csiszolóanyag

► FIGYELEM: Folytatás az előző oldalról - CS 411 Y Csiszolóvászon, vízálló

| szél. x hosszúság mm-ben | szemcse | sz.végtelení- tési forma | csomagolási egység/db | cikkszám | ár/db Ft |
|-----------------------------|---------|-----------------------------|--------------------------|----------|-------------|
| 10 x 330 | 80 | F4G | 25 | 302798 | 283 |
| 13 x 610 | 40 | F4G | 25 | 322530 | 406 |
| 13 x 610 | 60 | F4G | 25 | 302784 | 352 |
| 13 x 610 | 80 | F4G | 25 | 302785 | 333 |
| 20 x 520 | 36 | F4G | 25 | 322531 | 473 |
| 20 x 520 | 40 | F4G | 25 | 322532 | 443 |
| 20 x 520 | 60 | F4G | 25 | 302791 | 380 |
| 20 x 520 | 80 | F4G | 25 | 302792 | 379 |

Csiszolóvászon

CS 710 XF



Tulajdonságok

| | |
|--------------|----------|
| Kötőanyag | műgyanta |
| Szemcsefajta | korund |
| Szórási mód | zárt |
| Hordozó | XF-pamut |

Alkalmazási terület:

| | |
|-----------|---|
| acél | ● |
| nemesacél | ● |
| színesfém | ● |

Előnyök: Ívelt felületek és hegesztési varratok gépi csiszolása az iparban és a kézműiparban - Rugalmas, ugyanakkor szakadásálló hordozó - Csiszolószalag nemesített szemcsével

Szemcsetartomány:

| szél. x hosszúság mm-ben | szemcse | sz.végtelení- tési forma | csomagolási egység/db | cikkszám | ár/db Ft |
|-----------------------------|---------|-----------------------------|--------------------------|----------|-------------|
| 9 x 533 | 80 | F4G | 25 | 342297 | 273 |
| 9 x 533 | 120 | F4G | 25 | 342296 | 273 |
| 10 x 330 | 80 | F4G | 25 | 342302 | 254 |
| 10 x 330 | 120 | F4G | 25 | 342303 | 245 |
| 13 x 455 | 80 | F4G | 25 | 342298 | 273 |
| 13 x 455 | 120 | F4G | 25 | 342299 | 267 |
| 13 x 610 | 80 | F4G | 25 | 342301 | 295 |
| 13 x 610 | 120 | F4G | 25 | 342300 | 289 |

Az árak az ÁFA-t nem tartalmazzák.

Keskeny szalagok

Papír- és vászonalapú csiszolóanyag



Csiszolóvászon, vízálló

CS 912 Y ACT



Tulajdonságok

| | |
|-------------|----------------|
| Kötőanyag | műgyanta |
| Szemcefajta | kerámia korund |
| Szórási mód | zárt |
| Hordozó | Y-poliészter |

Alkalmazási terület:

| | |
|-----------|---|
| nemesacél | ● |
| acél | ● |

Előnyök: A kerámia szemcse folyamatosan agresszív csiszolási teljesítményt és hosszú élettartamot biztosít - Nagy teljesítményű csiszolószalag acél és nemesacél csiszolásához

Szemcsetartomány:

16 24 30 36 40 50 60 80 100 120 150 180 220 240 280 320 360 400 500 600 800 1000 1200 1500 2000

A megrendelhető méretekre és minimális darabszámmra kérje ajánlatunkat!

Flíz szalagokat lásd a Flíz termékcsoporthál (206-207. oldal)

Az árak az ÁFA-t nem tartalmazzák.

Csiszolószalagok kézi szalagcsiszolókhöz

Papír- és vászonalapú csiszolóanyag

Csiszolóvászon

LS 309 XH

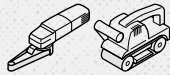

Tulajdonságok

| | |
|--------------|----------|
| Kötőanyag | műgyanta |
| Szemcsefajta | korund |
| Szórási mód | zárt |
| Hordozó | X-pamut |

Alkalmazási terület:

| | |
|------------------|---|
| fa | ● |
| általános fém | ● |
| színesfém | ● |
| festék/lakk/kitt | ○ |

Előnyök: Speciálisan a kézi szalagcsiszoló gépekhez kifejlesztett típus - Univerzálisan használható fa, fém, festék és lakk megmunkálására - Raktárról rendelhető nagy választékban minden járatos gépre

Szemcsetartomány:

| szél. x hosszúság mm-ben | szemcse | sz.végteleni- tési forma | csomagolási egység/db | cikkszám | ár/db Ft |
|-----------------------------|---------|-----------------------------|--------------------------|----------|-------------|
| 60 x 400 | 60 | F5 | 10 | 4100 | 392 |
| 60 x 400 | 80 | F5 | 10 | 4104 | 389 |
| 60 x 400 | 120 | F5 | 10 | 4097 | 384 |
| 65 x 410 | 40 | F5 | 10 | 4106 | 442 |
| 65 x 410 | 60 | F5 | 10 | 4114 | 410 |
| 65 x 410 | 80 | F5 | 10 | 4120 | 404 |
| 65 x 410 | 100 | F5 | 10 | 4124 | 392 |
| 65 x 410 | 120 | F5 | 10 | 4128 | 392 |
| 75 x 457 | 40 | F5 | 10 | 37269 | 486 |
| 75 x 457 | 60 | F5 | 10 | 38825 | 462 |
| 75 x 457 | 80 | F5 | 10 | 40345 | 445 |
| 75 x 457 | 100 | F5 | 10 | 41560 | 429 |
| 75 x 457 | 120 | F5 | 10 | 42627 | 429 |
| 75 x 457 | 150 | F5 | 10 | 43020 | 429 |
| 75 x 480 | 40 | F5 | 10 | 4098 | 496 |
| 75 x 480 | 60 | F5 | 10 | 4107 | 468 |
| 75 x 480 | 80 | F5 | 10 | 4115 | 448 |
| 75 x 480 | 100 | F5 | 10 | 4121 | 445 |
| 75 x 480 | 120 | F5 | 10 | 4125 | 445 |
| 75 x 508 | 40 | F5 | 10 | 4099 | 517 |
| 75 x 508 | 60 | F5 | 10 | 4103 | 477 |
| 75 x 508 | 80 | F5 | 10 | 4117 | 465 |
| 75 x 508 | 100 | F5 | 10 | 4118 | 448 |
| 75 x 533 | 40 | F5 | 10 | 4137 | 529 |
| 75 x 533 | 60 | F5 | 10 | 4139 | 496 |
| 75 x 533 | 80 | F5 | 10 | 4140 | 472 |
| 75 x 533 | 100 | F5 | 10 | 4141 | 465 |
| 75 x 533 | 120 | F5 | 10 | 4142 | 465 |
| 75 x 533 | 150 | F5 | 10 | 4143 | 465 |
| 75 x 533 | 180 | F5 | 10 | 4144 | 465 |
| 75 x 533 | 240 | F5 | 10 | 43614 | 468 |
| 75 x 610 | 40 | F5 | 10 | 37285 | 565 |
| 75 x 610 | 60 | F5 | 10 | 38842 | 524 |
| 75 x 610 | 80 | F5 | 10 | 40365 | 500 |
| 75 x 610 | 100 | F5 | 10 | 41576 | 496 |
| 75 x 610 | 120 | F5 | 10 | 42642 | 496 |
| 100 x 560 | 40 | F5 | 10 | 4151 | 651 |

Az árak az ÁFA-t nem tartalmazzák.



Csiszolószalagok kézi szalagcsiszolókhöz

Papír- és vászonalapú csiszolóanyag



► FIGYELEM: Folytatás az előző oldalról - LS 309 XH Csiszolóvászón

| szél. x hosszúság mm-ben | szemcse | sz.végtelení- tési forma | csomagolási egység/db | cikkszám | ár/db Ft |
|-----------------------------|---------|-----------------------------|--------------------------|----------|-------------|
| 100 x 560 | 60 | F5 | 10 | 4473 | 602 |
| 100 x 560 | 80 | F5 | 10 | 4474 | 576 |
| 100 x 560 | 100 | F5 | 10 | 4475 | 565 |
| 100 x 560 | 120 | F5 | 10 | 4476 | 565 |
| 100 x 560 | 150 | F5 | 10 | 4477 | 565 |
| 100 x 610 | 40 | F5 | 10 | 4478 | 713 |
| 100 x 610 | 60 | F5 | 10 | 4480 | 656 |
| 100 x 610 | 80 | F5 | 10 | 4481 | 628 |
| 100 x 610 | 100 | F5 | 10 | 4482 | 612 |
| 100 x 610 | 120 | F5 | 10 | 4483 | 612 |
| 100 x 610 | 150 | F5 | 10 | 4484 | 612 |
| 100 x 610 | 180 | F5 | 10 | 43302 | 612 |
| 100 x 620 | 40 | F5 | 10 | 6272 | 693 |
| 100 x 620 | 60 | F5 | 10 | 6278 | 639 |
| 100 x 620 | 80 | F5 | 10 | 6283 | 608 |
| 100 x 620 | 100 | F5 | 10 | 6284 | 596 |
| 100 x 620 | 120 | F5 | 10 | 6286 | 596 |
| 100 x 620 | 150 | F5 | 10 | 6288 | 596 |
| 105 x 620 | 40 | F5 | 10 | 4485 | 737 |
| 105 x 620 | 60 | F5 | 10 | 4487 | 687 |
| 105 x 620 | 80 | F5 | 10 | 4489 | 651 |
| 105 x 620 | 100 | F5 | 10 | 4490 | 639 |
| 105 x 620 | 120 | F5 | 10 | 4491 | 639 |
| 105 x 620 | 150 | F5 | 10 | 4492 | 639 |
| 110 x 620 | 40 | F5 | 10 | 6290 | 763 |
| 110 x 620 | 60 | F5 | 10 | 6292 | 697 |
| 110 x 620 | 80 | F5 | 10 | 6294 | 668 |
| 110 x 620 | 100 | F5 | 10 | 6295 | 651 |
| 110 x 620 | 120 | F5 | 10 | 6296 | 651 |

Az árak az ÁFA-t nem tartalmazzák.

Papír csiszolószalagok

Papír- és vászonalapú csiszolóanyag

Csiszolópapír

PS 20 F



Tulajdonságok

| | |
|--------------|----------|
| Kötőanyag | műgyanta |
| Szemcsefajta | korund |
| Szórási mód | zárt |
| Hordozó | F-papír |

Alkalmazási terület:

| | |
|---------------|---|
| általános fém | ● |
| színesfém | ● |
| nemesacél | ● |
| acél | ⓪ |

Előnyök: Univerzális szalag acél, rozsdamentes acél és más fémek felületi csiszolásához - Magas anyagleválasztás

Szemcsetartomány:

16 24 30 36 40 50 60 80 100 120 150 180 220 240 280 320 360 400 500 600 800 1000 1200 1500 2000

A megrendelhető méretekre és minimális darabszámmra kérje ajánlatunkat!

Csiszolópapír

PS 21 F



Tulajdonságok

| | |
|--------------|-------------------------|
| Kötőanyag | műgyanta |
| Szemcsefajta | zirkonkorund/ korund |
| Szórási mód | zárt |
| Hordozó | F-papír |

Alkalmazási terület:

| | |
|---------------|---|
| nemesacél | ● |
| általános fém | ● |
| acél | ● |

Előnyök: Az önélező zirkonkorund szemcsének köszönhetően nagy leválasztási teljesítmény és hosszú élettartam - Kifejezetten rozsdamentes felületekhez kifejlesztve, durvától a finom csiszolásig

Szemcsetartomány:

16 24 30 36 40 50 60 80 100 120 150 180 220 240 280 320 360 400 500 600 800 1000 1200 1500 2000

A megrendelhető méretekre és minimális darabszámmra kérje ajánlatunkat!

ANTISZTATIKUS csiszolópapír

PS 22 F ACT

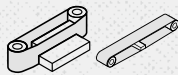

Tulajdonságok

| | |
|--------------|----------|
| Kötőanyag | műgyanta |
| Szemcsefajta | korund |
| Szórási mód | zárt |
| Hordozó | F-papír |

Alkalmazási terület:

| | | | |
|------------------|---|---------|---|
| fa | ● | műanyag | ⓪ |
| általános fém | ⓪ | | |
| színesfém | ⓪ | | |
| festék/lakk/kitt | ⓪ | | |

Előnyök: Magas leválasztási teljesítmény, finom csiszolati kép - Speciálisan keményfa csiszolására kifejlesztve - Az ACT receptúra és az antisztatikus kialakítás csökkenti az eltömődést, növeli az élettartamot

Szemcsetartomány:

16 24 30 36 40 50 60 80 100 120 150 180 220 240 280 320 360 400 500 600 800 1000 1200 1500 2000

A megrendelhető méretekre és minimális darabszámmra kérje ajánlatunkat!

Az árak az ÁFA-t nem tartalmazzák.

Papír csiszolószalagok

Papír- és vászonalapú csiszolóanyag



Szalagok

ANTISZTATIKUS csiszolópapír

PS 524 E

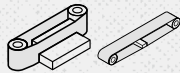

Tulajdonságok

| | |
|--------------|----------|
| Kötőanyag | műgyanta |
| Szemcsefajta | SiC |
| Szórási mód | zárt |
| Hordozó | E-papír |

Alkalmazási terület:

| | |
|------------------|---|
| festék/lakk/kitt | ● |
| műanyag | ● |
| fa | ⓪ |

Előnyök: Univerzális csiszolószalag kemény és szívós felületekhez - Tiszta és finom csiszolati kép a fa- és bútortárgyak lakkozott felületeihez - Az antisztatikus kialakításnak köszönhetően jó élettartam - Nagyon kedvező ár/teljesítmény arányú termék

Szemcsetartomány:

16 24 30 36 40 50 60 80 100 120 150 180 220 240 280 320 360 400 500 600 800 1000 1200 1500 2000

A megrendelhető méretekre és minimális darabszáma kére ajánlatunkat!

ANTISZTATIKUS csiszolópapír

PS 24 F ACT

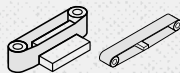

Tulajdonságok

| | |
|--------------|----------|
| Kötőanyag | műgyanta |
| Szemcsefajta | SiC |
| Szórási mód | zárt |
| Hordozó | F-papír |

Alkalmazási terület:

| | |
|------------------|---|
| festék/lakk/kitt | ● |
| műanyag | ● |
| fa | ⓪ |

Előnyök: Kemény és szívós felületekhez - Tiszta és finom csiszolati kép a fa- és bútortárgyak lakkozott felületeihez - Az ACT receptúrának és az antisztatikus kialakításnak köszönhetően hosszú élettartam

Szemcsetartomány:

16 24 30 36 40 50 60 80 100 120 150 180 220 240 280 320 360 400 500 600 800 1000 1200 1500 2000

A megrendelhető méretekre és minimális darabszáma kére ajánlatunkat!

ANTISZTATIKUS csiszolópapír

PS 27 DW



Tulajdonságok

| | |
|--------------|----------|
| Kötőanyag | műgyanta |
| Szemcsefajta | SiC |
| Szórási mód | nyílt |
| Hordozó | D-papír |

Alkalmazási terület:

| | |
|------------------|---|
| festék/lakk/kitt | ● |
| alumínium | ● |
| műanyag | ⓪ |

Előnyök: Speciális termék magas minőségű lakkfelületek, különösen UV lakkok csiszolásához - A kiegészítő adalékanyag nagymértékben csökkenti az eltömődést, növeli az élettartamot - Nagyon finom csiszolati kép

Szemcsetartomány:

16 24 30 36 40 50 60 80 100 120 150 180 220 240 280 320 360 400 500 600 800 1000 1200 1500 2000

A megrendelhető méretekre és minimális darabszáma kére ajánlatunkat!

Az árak az ÁFA-t nem tartalmazzák.

Papír csiszolószalagok

Papír- és vászonalapú csiszolóanyag

ANTISZTATIKUS csiszolópapír

PS 28 F

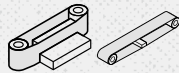

Tulajdonságok

| | |
|--------------|----------|
| Kötőanyag | műgyanta |
| Szemcsefajta | korund |
| Szórási mód | nyílt |
| Hordozó | F-papír |

Alkalmazási terület:

fa ●

Előnyök: Univerzális szalag általános fafeldolgozáshoz, különösen puhafához - Kiváló ár/érték arány

Szemcsetartomány:

16 24 30 36 40 50 60 80 100 120 150 180 220 240 280 320 360 400 500 600 800 1000 1200 1500 2000

A megrendelhető méretekre és minimális darabszámmra kérje ajánlatunkat!

ANTISZTATIKUS csiszolópapír

PS 29 F ACT

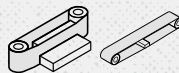

Tulajdonságok

| | |
|--------------|----------|
| Kötőanyag | műgyanta |
| Szemcsefajta | korund |
| Szórási mód | nyílt |
| Hordozó | F-papír |

Alkalmazási terület:

fa ●

Előnyök: Magas minőségű, univerzális csiszolószalag általános fafeldolgozáshoz, különösen puhafához - Az ACT receptúra és az antisztatikus kialakításnak köszönhetően csekély eltömődés, hosszú élettartam

Szemcsetartomány:

16 24 30 36 40 50 60 80 100 120 150 180 220 240 280 320 360 400 500 600 800 1000 1200 1500 2000

| szél. x hosszúság mm-ben | szemcse | sz. végtelení- tési forma | csomagolási egység/db | cikkszám | ár/db Ft |
|-----------------------------|---------|------------------------------|--------------------------|----------|-------------|
| 150 x 2000 | 80 | F5 | 10 | 307797 | 2.236 |
| 150 x 2000 | 100 | F5 | 10 | 307798 | 2.097 |
| 150 x 2000 | 120 | F5 | 10 | 307799 | 2.097 |
| 150 x 2170 | 80 | F5 | 10 | 307800 | 2.633 |
| 150 x 2170 | 120 | F5 | 10 | 307801 | 2.486 |
| 150 x 2250 | 60 | F5 | 10 | 307802 | 2.915 |
| 150 x 2250 | 80 | F5 | 10 | 307803 | 2.685 |
| 150 x 2250 | 100 | F5 | 10 | 307804 | 2.535 |
| 150 x 2250 | 120 | F5 | 10 | 307805 | 2.535 |
| 150 x 2250 | 150 | F5 | 10 | 307806 | 2.535 |
| 150 x 2280 | 80 | F5 | 10 | 307807 | 2.707 |
| 150 x 2280 | 100 | F5 | 10 | 307808 | 2.562 |
| 150 x 2280 | 120 | F5 | 10 | 307809 | 2.562 |
| 150 x 2600 | 80 | F5 | 10 | 307811 | 2.929 |
| 150 x 2600 | 100 | F5 | 10 | 307812 | 2.758 |
| 150 x 2600 | 120 | F5 | 10 | 307813 | 2.758 |
| 150 x 3000 | 80 | F5 | 10 | 307814 | 3.203 |
| 150 x 3000 | 100 | F5 | 10 | 307815 | 2.996 |

Az árak az ÁFA-t nem tartalmazzák.



► FIGYELEM: Folytatás az előző oldalról - PS 29 F ACT ANTISZTATIKUS csiszolópapír

| szél. x hosszúság mm-ben | szemcse | sz.végtelenítési forma | csomagolási egység/db | cikkszám | ár/db Ft |
|--------------------------|---------|------------------------|-----------------------|----------|----------|
| 150 x 3000 | 120 | F5 | 10 | 307816 | 2.996 |
| 150 x 6800 | 80 | F2 | 10 | 307821 | 6.097 |
| 150 x 6800 | 100 | F2 | 10 | 307822 | 5.650 |
| 150 x 6800 | 120 | F2 | 10 | 307823 | 5.650 |
| 150 x 6880 | 80 | F2 | 10 | 307824 | 6.170 |
| 150 x 6880 | 100 | F2 | 10 | 307825 | 5.711 |
| 150 x 6880 | 120 | F2 | 10 | 307826 | 5.711 |
| 150 x 7100 | 60 | F2 | 10 | 307828 | 7.051 |
| 150 x 7100 | 80 | F2 | 10 | 307829 | 6.304 |
| 150 x 7100 | 100 | F2 | 10 | 307830 | 5.840 |
| 150 x 7100 | 120 | F2 | 10 | 307831 | 5.840 |
| 150 x 7100 | 150 | F2 | 10 | 307832 | 5.840 |
| 150 x 7200 | 80 | F2 | 10 | 307833 | 6.364 |
| 150 x 7200 | 100 | F2 | 10 | 307834 | 5.907 |
| 150 x 7200 | 120 | F2 | 10 | 307835 | 5.907 |
| 150 x 7500 | 80 | F2 | 10 | 307837 | 6.576 |
| 150 x 7500 | 100 | F2 | 10 | 307838 | 6.086 |
| 150 x 7500 | 120 | F2 | 10 | 307839 | 6.086 |
| 150 x 7800 | 80 | F2 | 10 | 307840 | 6.790 |
| 150 x 7800 | 100 | F2 | 10 | 307841 | 6.270 |
| 150 x 7800 | 120 | F2 | 10 | 307842 | 6.270 |
| 150 x 7800 | 150 | F2 | 10 | 307843 | 6.270 |
| 200 x 1600 | 80 | F5 | 10 | 307844 | 2.401 |
| 200 x 1600 | 100 | F5 | 10 | 307845 | 2.266 |
| 200 x 1600 | 120 | F5 | 10 | 307846 | 2.266 |
| 200 x 3000 | 80 | F5 | 10 | 307847 | 4.265 |
| 200 x 3000 | 100 | F5 | 10 | 307848 | 4.000 |
| 200 x 3000 | 120 | F5 | 10 | 307849 | 4.000 |

Csiszolópapír

PS 61 F



Tulajdonságok

| | |
|--------------|----------------|
| Kötőanyag | műgyanta |
| Szemcsefajta | kerámia korund |
| Szórási mód | zárt |
| Hordozó | F-papír |

Alkalmazási terület:

| | |
|-----------|---|
| nemesacél | ● |
| acél | ● |
| fa | ○ |

Előnyök: A kerámia szemcse folyamatosan agresszív csiszolási teljesítményt és hosszú élettartamot biztosít - Nagy teljesítményű csiszolószalag rozsdamentes acél síkcsiszolására

Szemcsetartomány:

| | | | | | | | | | | | | | | | | | | | | | | | | |
|----|----|----|----|----|----|----|----|-----|-----|-----|-----|-----|-----|-----|-----|-----|-----|-----|-----|-----|------|------|------|------|
| 16 | 24 | 30 | 36 | 40 | 50 | 60 | 80 | 100 | 120 | 150 | 180 | 220 | 240 | 280 | 320 | 360 | 400 | 500 | 600 | 800 | 1000 | 1200 | 1500 | 2000 |
|----|----|----|----|----|----|----|----|-----|-----|-----|-----|-----|-----|-----|-----|-----|-----|-----|-----|-----|------|------|------|------|

A megrendelhető méretekre és minimális darabszáma kérje ajánlatunkat!

Papír / Filmalapú csiszolószalagok

Papír- és vászonalapú csiszolóanyag

KULEX csiszolópapír

PS 529 F

ÚJ !



Tulajdonságok

| | |
|--------------|----------------------|
| Kötőanyag | műgyanta |
| Szemcsefajta | SiC- agglomerátum |
| Hordozó | F-papír |

Alkalmazási terület:

| | |
|-----------|---|
| nemesacél | ● |
| acél | ● |
| üveg/kő | ○ |

Előnyök: Hosszú élettartamú csiszolószalag ragyogó és fényes felülethez, alacsony és közepes szorítónyomás esetén - Nagyon hosszú élettartam, állandó felületminőség mellett - Ideális száraz csiszoláshoz

Szemcsetartomány:

16 24 30 36 40 50 60 80 100 120 150 180 220 240 280 320 360 400 500 600 800 1000 1200 1500 2000

A megrendelhető méretekre és minimális darabszámmra kérje ajánlatunkat!

KULEX csiszolópapír

PS 729 F

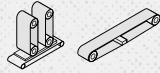

Tulajdonságok

| | |
|--------------|-------------------------|
| Kötőanyag | műgyanta |
| Szemcsefajta | korund- agglomerátum |
| Hordozó | F-papír |

Alkalmazási terület:

| | |
|-----------|---|
| nemesacél | ● |
| acél | ● |

Előnyök: Különösen magas élettartamú csiszolószalag száraz csiszoláshoz - Állandó felületminőség köztes- és finomcsiszolásnál - Kifejezetten közepes nyomással történő csiszoláshoz

Szemcsetartomány:

16 24 30 36 40 50 60 80 100 120 150 180 220 240 280 320 360 400 500 600 800 1000 1200 1500 2000

A megrendelhető méretekre és minimális darabszámmra kérje ajánlatunkat!

Csiszolófilm, adalékanyaggal

FP 73 W



Tulajdonságok

| | |
|--------------|-------------|
| Kötőanyag | műgyanta |
| Szemcsefajta | korund |
| Szórás mód | félíg nyílt |
| Hordozó | film |

Alkalmazási terület:

| | |
|------------------|---|
| festék/lakk/kitt | ● |
| műanyag | ● |

Előnyök: Speciális termék lakk- műanyag- és kompozit-megmunkáláshoz - Nagy szakítószilárdságú filmhordozó - Nagyon jó alkalmazkodóképességű, nagyon egyenletes felületű és kitűnő szemcsekötésű csiszolószalag - Nehezen tömődik el ezért jelentősen nő az élettartam

Szemcsetartomány:

16 24 30 36 40 50 60 80 100 120 150 180 220 240 280 320 360 400 500 600 800 1000 1200 1500 2000

A megrendelhető méretekre és minimális darabszámmra kérje ajánlatunkat!

Az árak az ÁFA-t nem tartalmazzák.

Csiszolóvászon

CS 308 Y

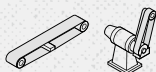

Tulajdonságok

| | |
|--------------|--------------|
| Kötőanyag | műgyanta |
| Szemcsefajta | korund |
| Szórási mód | zárt |
| Hordozó | Y-poliészter |

Alkalmazási terület:

| | | | |
|-----------|---|---------|---|
| nemesacél | ● | műanyag | ● |
| fa | ● | | |
| acél | ● | | |
| színesfém | ● | | |

Előnyök: Jó szakítószilárdságú csiszolóvászon fémfeldolgozáshoz és keményfa síkmegmunkálásához - Kiváló leválasztási teljesítmény fokozott igénybevétel esetén

Szemcsetartomány:

| | | | | | | | | | | | | | | | | | | | | | | | | |
|----|----|----|----|----|----|----|----|-----|-----|-----|-----|-----|-----|-----|-----|-----|-----|-----|-----|-----|------|------|------|------|
| 16 | 24 | 30 | 36 | 40 | 50 | 60 | 80 | 100 | 120 | 150 | 180 | 220 | 240 | 280 | 320 | 360 | 400 | 500 | 600 | 800 | 1000 | 1200 | 1500 | 2000 |
|----|----|----|----|----|----|----|----|-----|-----|-----|-----|-----|-----|-----|-----|-----|-----|-----|-----|-----|------|------|------|------|

A megrendelhető méretekre és minimális darabszámra kérje ajánlatunkat!

Csiszolóvászon

LS 309 X



Tulajdonságok

| | |
|--------------|----------|
| Kötőanyag | műgyanta |
| Szemcsefajta | korund |
| Szórási mód | zárt |
| Hordozó | X-pamut |

Alkalmazási terület:

| | |
|---------------|---|
| általános fém | ● |
| színesfém | ● |
| fa | ● |

Előnyök: Univerzális csiszolószalag fém és fa megmunkálásához - Kiváló ár/érték arány

Szemcsetartomány:

| | | | | | | | | | | | | | | | | | | | | | | | | |
|----|----|----|----|----|----|----|----|-----|-----|-----|-----|-----|-----|-----|-----|-----|-----|-----|-----|-----|------|------|------|------|
| 16 | 24 | 30 | 36 | 40 | 50 | 60 | 80 | 100 | 120 | 150 | 180 | 220 | 240 | 280 | 320 | 360 | 400 | 500 | 600 | 800 | 1000 | 1200 | 1500 | 2000 |
|----|----|----|----|----|----|----|----|-----|-----|-----|-----|-----|-----|-----|-----|-----|-----|-----|-----|-----|------|------|------|------|

| szél. x hosszúság mm-ben | szemcse | sz.végtelení- tési forma | csomagolási egység/db | cikkszám | ár/db Ft |
|-----------------------------|---------|-----------------------------|--------------------------|----------|-------------|
| 50 x 1020 | 40 | F5 | 10 | 36837 | 851 |
| 50 x 1020 | 60 | F5 | 25 | 38075 | 786 |
| 50 x 1020 | 80 | F5 | 25 | 39401 | 744 |
| 50 x 1020 | 100 | F5 | 25 | 40832 | 731 |
| 50 x 1020 | 120 | F5 | 25 | 42020 | 731 |
| 50 x 2000 | 40 | F4G | 10 | 4502 | 1.347 |
| 50 x 2000 | 60 | F4G | 25 | 4531 | 1.212 |
| 50 x 2000 | 80 | F4G | 25 | 4548 | 1.146 |
| 75 x 2000 | 40 | F4G | 10 | 36923 | 1.984 |
| 75 x 2000 | 60 | F4G | 10 | 38198 | 1.777 |
| 75 x 2000 | 80 | F4G | 10 | 39556 | 1.683 |
| 100 x 800 | 60 | F5 | 10 | 38286 | 1.069 |
| 100 x 800 | 80 | F5 | 10 | 39659 | 1.011 |
| 100 x 800 | 120 | F5 | 10 | 137024 | 989 |
| 100 x 860 | 60 | F5 | 10 | 38895 | 1.124 |
| 100 x 860 | 80 | F5 | 10 | 40425 | 1.069 |
| 100 x 860 | 100 | F5 | 10 | 41621 | 1.027 |
| 100 x 860 | 120 | F5 | 10 | 42678 | 1.027 |

Az árak az ÁFA-t nem tartalmazzák.



Vászon csiszolószalagok

Papír- és vászonalapú csiszolóanyag

► FIGYELEM: Folytatás az előző oldalról - LS 309 X Csiszolóvászon

| szél. x hosszúság mm-ben | szemcse | sz.végteleni- tési forma | csomagolási egység/db | cikkszám | ár/db Ft |
|-----------------------------|---------|-----------------------------|--------------------------|----------|-------------|
| 100 x 900 | 60 | F5 | 10 | 38898 | 1.164 |
| 100 x 900 | 80 | F5 | 10 | 40428 | 1.093 |
| 100 x 900 | 100 | F5 | 10 | 41623 | 1.069 |
| 100 x 900 | 120 | F5 | 10 | 42679 | 1.069 |
| 100 x 915 | 40 | F5 | 10 | 37324 | 1.294 |
| 100 x 915 | 60 | F5 | 10 | 38900 | 1.165 |
| 100 x 915 | 80 | F5 | 10 | 40430 | 1.105 |
| 100 x 915 | 100 | F5 | 10 | 41625 | 1.081 |
| 100 x 915 | 120 | F5 | 10 | 42681 | 1.081 |
| 100 x 915 | 150 | F5 | 10 | 43054 | 1.081 |
| 100 x 915 | 180 | F5 | 10 | 43308 | 1.081 |
| 100 x 915 | 240 | F5 | 10 | 128755 | 1.080 |
| 100 x 950 | 40 | F5 | 10 | 37328 | 1.319 |
| 100 x 950 | 60 | F5 | 10 | 38904 | 1.204 |
| 100 x 950 | 80 | F5 | 10 | 40435 | 1.134 |
| 100 x 950 | 100 | F5 | 10 | 41627 | 1.093 |
| 100 x 950 | 120 | F5 | 10 | 42684 | 1.093 |
| 100 x 1000 | 40 | F5 | 10 | 36999 | 1.375 |
| 100 x 1000 | 60 | F5 | 10 | 38304 | 1.240 |
| 100 x 1000 | 80 | F5 | 10 | 39679 | 1.171 |
| 100 x 1000 | 100 | F5 | 10 | 41019 | 1.134 |
| 100 x 1000 | 120 | F5 | 10 | 42199 | 1.134 |
| 150 x 1220 | 60 | F5 | 10 | 38428 | 2.151 |
| 150 x 1220 | 80 | F5 | 10 | 39852 | 2.038 |
| 150 x 2000 | 40 | F4G | 10 | 37071 | 3.592 |
| 150 x 2000 | 60 | F4G | 10 | 38460 | 3.184 |
| 150 x 2000 | 80 | F4G | 10 | 39884 | 2.989 |

Csiszolóvászon

LS 309 J

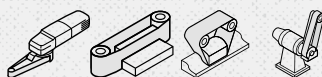

Tulajdonságok

| | |
|--------------|----------|
| Kötőanyag | műgyanta |
| Szemcsefajta | korund |
| Szórási mód | zárt |
| Hordozó | J-pamut |

Alkalmazási terület:

| | |
|---------------|---|
| általános fém | ● |
| színesfém | ● |
| fa | ● |

Előnyök: Jó csiszolási teljesítmény enyhén ívelt fém- és fafelületek megmunkálásához

Szemcsetartomány:

16 24 30 36 40 50 60 80 100 120 150 180 220 240 280 320 360 400 500 600 800 1000 1200 1500 2000

A megrendelhető méretekre és minimális darabszámra kérje ajánlatunkat!

Az árak az ÁFA-t nem tartalmazzák.

Csiszolóvászon

LS 309 JF



Tulajdonságok

| | |
|--------------|----------|
| Kötőanyag | műgyanta |
| Szemcsefajta | korund |
| Szórási mód | zárt |
| Hordozó | JF-pamut |

Alkalmazási terület:

| | |
|---------------|---|
| általános fém | ● |
| színesfém | ● |
| fa | ● |

Előnyök: Magas leválasztási teljesítmény a fém- és fémegmunkálás területén - A nagy flexibilitású pamut hordozónak köszönhetően jól idomul az ívekhez és kontúrokhoz

Szemcsetartomány:

16 24 30 36 40 50 60 80 100 120 150 180 220 240 280 320 360 400 500 600 800 1000 1200 1500 2000

A megrendelhető méretekre és minimális darabszámmra kérje ajánlatunkat!

Csiszolóvászon

CS 310 X

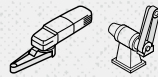

Tulajdonságok

| | |
|--------------|----------|
| Kötőanyag | műgyanta |
| Szemcsefajta | korund |
| Szórási mód | zárt |
| Hordozó | X-pamut |

Alkalmazási terület:

| | | | |
|-----------|---|---------|---|
| nemesacél | ● | műanyag | ● |
| fa | ● | | |
| acél | ● | | |
| színesfém | ● | | |

Előnyök: Univerzális, minőségi csiszolószalag a fém- és fafeldolgozás területén - Magas igénybevétel esetén jó leválasztási teljesítmény

Szemcsetartomány:

16 24 30 36 40 50 60 80 100 120 150 180 220 240 280 320 360 400 500 600 800 1000 1200 1500 2000

| szél. x hosszúság mm-ben | szemcse | sz.végtelení- tési forma | csomagolási egység/db | cikkszám | ár/db Ft |
|-----------------------------|---------|-----------------------------|--------------------------|----------|-------------|
| 25 x 1065 | 60 | F4G | 10 | 244635 | 578 |
| 25 x 1065 | 80 | F4G | 10 | 244634 | 562 |
| 50 x 1020 | 40 | F5 | 10 | 47753 | 894 |
| 50 x 1020 | 60 | F5 | 25 | 48549 | 801 |
| 50 x 1020 | 80 | F5 | 25 | 49300 | 801 |
| 50 x 2000 | 40 | F4G | 10 | 4587 | 1.411 |
| 50 x 2000 | 60 | F4G | 25 | 4590 | 1.271 |
| 50 x 2000 | 80 | F4G | 25 | 4591 | 1.223 |
| 50 x 2000 | 120 | F4G | 25 | 4593 | 1.177 |
| 75 x 2000 | 36 | F4G | 10 | 4594 | 2.207 |
| 75 x 2000 | 40 | F4G | 10 | 4595 | 2.114 |
| 75 x 2000 | 60 | F4G | 25 | 4596 | 1.880 |
| 75 x 2000 | 80 | F4G | 25 | 49399 | 1.786 |
| 75 x 2000 | 120 | F4G | 25 | 50652 | 1.693 |
| 75 x 2000 | 180 | F4G | 25 | 51222 | 1.693 |
| 75 x 2000 | 240 | F4G | 25 | 51470 | 1.741 |
| 100 x 920 | 60 | F5 | 10 | 48717 | 1.223 |
| 100 x 920 | 80 | F5 | 10 | 49454 | 1.177 |

Az árak az ÁFA-t nem tartalmazzák.



Vászon csiszolószalagok

Papír- és vászonalapú csiszolóanyag

► FIGYELEM: Folytatás az előző oldalról - CS 310 X Csiszolóvászon

| szél. x hosszúság mm-ben | szemcse | sz.végtelení- tési forma | csomagolási egység/db | cikkszám | ár/db Ft |
|-----------------------------|---------|-----------------------------|--------------------------|----------|-------------|
| 100 x 920 | 100 | F5 | 10 | 50136 | 1.129 |
| 150 x 2000 | 36 | F4G | 10 | 47492 | 4.041 |
| 150 x 2000 | 40 | F4G | 10 | 47921 | 3.806 |
| 150 x 2000 | 60 | F4G | 10 | 48821 | 3.380 |
| 150 x 2000 | 80 | F4G | 10 | 49581 | 3.192 |
| 150 x 2000 | 120 | F4G | 10 | 50767 | 3.054 |
| 200 x 550 | 40 | F7G | 10 | 97832 | 1.741 |
| 200 x 550 | 60 | F7G | 10 | 105992 | 1.551 |
| 200 x 550 | 80 | F7G | 10 | 123929 | 1.503 |
| 200 x 550 | 120 | F7G | 10 | 123931 | 1.503 |
| 200 x 750 | 24 | F7G | 10 | 47101 | 2.631 |
| 200 x 750 | 36 | F7G | 10 | 47561 | 2.292 |
| 200 x 750 | 40 | F7G | 10 | 48028 | 2.114 |
| 200 x 750 | 60 | F7G | 10 | 48970 | 1.833 |
| 200 x 750 | 80 | F7G | 10 | 49764 | 1.786 |
| 200 x 750 | 100 | F7G | 10 | 50340 | 1.741 |
| 200 x 750 | 120 | F7G | 10 | 50872 | 1.741 |

ANTISZTATIKUS csiszolóvászon

CS 311 Y ACT

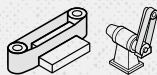

Tulajdonságok

| | |
|-------------|--------------|
| Kötőanyag | műgyanta |
| Szemcefajta | korund |
| Szórási mód | nyílt |
| Hordozó | Y-poliészter |

Alkalmazási terület:

| | |
|---------------|---|
| fa | ● |
| általános fém | ○ |

Előnyök: Jó leválasztási teljesítmény nagy igénybevétel esetén fa feldolgozásánál - Az ACT receptúra és az antisztatikus kialakításnak köszönhetően csekély eltömődés, hosszú élettartam

Szemcsetartomány:

16 24 30 36 40 50 60 80 100 120 150 180 220 240 280 320 360 400 500 600 800 1000 1200 1500 2000

A megrendelhető méretekre és minimális darabszámra kérje ajánlatunkat!

Az árak az ÁFA-t nem tartalmazzák.

Csiszolóvászon

LS 312 JF

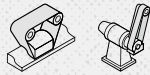

Tulajdonságok

| | |
|--------------|----------|
| Kötőanyag | műgyanta |
| Szemcsefajta | korund |
| Szórási mód | zárt |
| Hordozó | JF-pamut |

Alkalmazási terület:

| | | | |
|---------------|---|----|---|
| nemesacél | ● | fa | ● |
| általános fém | ● | | |
| színesfém | ● | | |
| acél | ● | | |

Előnyök: A csiszolást segítő adalékanyagoknak köszönhetően kiváló leválasztási teljesítmény és hosszú élettartam - A nagy flexibilitású pamut hordozónak köszönhetően jól idomul az ívekhez és kontúrokhoz

Szemcsetartomány:

| szél. x hosszúság mm-ben | | szemcse | sz.végtelenítési forma | csomagolási egység/db | cikkszám | ár/db Ft |
|--------------------------|-----|---------|------------------------|-----------------------|---------------|----------|
| 300 x 3500 | 100 | F1 | 10 | 79849 | 10.280 | |
| 300 x 3500 | 150 | F1 | 10 | 247873 | 10.280 | |
| 300 x 3500 | 280 | F1 | 10 | 79850 | 10.375 | |
| 300 x 3500 | 320 | F1 | 10 | 83657 | 10.375 | |
| 300 x 3500 | 400 | F1 | 10 | 81147 | 10.375 | |

Csiszolóvászon, multi-kötőanyag

LS 313 JF

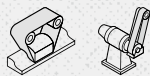

Tulajdonságok

| | |
|--------------|----------|
| Kötőanyag | műgyanta |
| Szemcsefajta | korund |
| Szórási mód | zárt |
| Hordozó | JF-pamut |

Alkalmazási terület:

| | |
|-----------|---|
| nemesacél | ● |
| alumínium | ● |
| színesfém | ● |

Előnyök: Csúcsminőség hőre érzékeny munkadarabokhoz - A nagy flexibilitású pamut hordozónak köszönhetően jól idomul az ívekhez és kontúrokhoz - A kiegészítő multi-kötőanyag alacsonyabb hőmérsékletet biztosít

Szemcsetartomány:

| szél. x hosszúság mm-ben | | szemcse | sz.végtelenítési forma | csomagolási egység/db | cikkszám | ár/db Ft |
|--------------------------|-----|---------|------------------------|-----------------------|---------------|----------|
| 300 x 3500 | 320 | F1 | 10 | 83657 | 10.375 | |

A megrendelhető méretekre és minimális darabszámra kérje ajánlatunkat!

Vászon csiszolószalagok

Papír- és vászonalapú csiszolóanyag

Csiszolóvászon

LS 314 JF

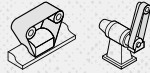

Tulajdonságok

| | |
|--------------|----------|
| Kötőanyag | műgyanta |
| Szemcsefajta | korund |
| Szórási mód | zárt |
| Hordozó | JF-pamut |

Alkalmazási terület:

| | |
|---------------|---|
| általános fém | ● |
| műanyag | ● |
| színesfém | ● |
| alumínium | ● |

Előnyök: Speciális termék sztearáttréteggel az enyhén illetve erősen profizolt sárgaréz, alumínium és kompozit anyagok (műanyag/nemesacél vagy fa/nemesacél) feldolgozása során való eltömődés csökkentésére

Szemcsetartomány:

16 24 30 36 40 50 60 80 100 120 150 180 220 240 280 320 360 400 500 600 800 1000 1200 1500 2000

A megrendelhető méretekre és minimális darabszámmra kérje ajánlatunkat!

ANTISZTATIKUS csiszolóvászon, SUPERFLEX

LS 318 JF ACT



Tulajdonságok

| | |
|--------------|----------|
| Kötőanyag | műgyanta |
| Szemcsefajta | korund |
| Szórási mód | nyílt |
| Hordozó | JF-pamut |

Alkalmazási terület:

| | |
|----|---|
| fa | ● |
|----|---|

Előnyök: Profilokhoz és kontúrokhoz a legjobban alkalmazható termék, különösen a fafeldolgozás területén - A nagy flexibilitású pamut hordozónak köszönhetően kiválóan használható szűk ívek megmunkálásához - Az ACT receptúra csökkenti az eltömődést, növeli az élettartamot

Szemcsetartomány:

16 24 30 36 40 50 60 80 100 120 150 180 220 240 280 320 360 400 500 600 800 1000 1200 1500 2000

A megrendelhető méretekre és minimális darabszámmra kérje ajánlatunkat!

Csiszolóvászon, vízálló

CS 320 Y



Tulajdonságok

| | |
|--------------|--------------|
| Kötőanyag | műgyanta |
| Szemcsefajta | SiC |
| Szórási mód | zárt |
| Hordozó | Y-poliészter |

Alkalmazási terület:

| | |
|-----------------|---|
| üveg/kő | ● |
| ásványi anyagok | ● |
| műanyag | ● |

Előnyök: Nagy igénybevétel esetére ajánlott - Nedves és száraz csiszoláshoz

Szemcsetartomány:

16 24 30 36 40 50 60 80 100 120 150 180 220 240 280 320 360 400 500 600 800 1000 1200 1500 2000

A megrendelhető méretekre és minimális darabszámmra kérje ajánlatunkat!

Az árak az ÁFA-t nem tartalmazzák.

Csiszolóvászon, vízálló

CS 321 X

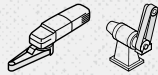

Tulajdonságok

| | |
|--------------|----------|
| Kötőanyag | műgyanta |
| Szemcsefajta | SiC |
| Szórási mód | zárt |
| Hordozó | X-pamut |

Alkalmazási terület:

| | |
|-----------------|---|
| üveg/kő | ● |
| ásványi anyagok | ● |
| műanyag | ● |

Előnyök: Kiváló csiszolási teljesítmény kemény, nehezen forgácsolható munkadaraboknál - Kifejezetten nedves csiszoláshoz, de alkalmas száraz csiszoláshoz is

Szemcsetartomány:

16 24 30 36 40 50 60 80 100 120 150 180 220 240 280 320 360 400 500 600 800 1000 1200 1500 2000

A megrendelhető méretekre és minimális darabszámmra kérje ajánlatunkat!

Csiszolóvászon, vízálló

CS 322 X

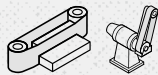

Tulajdonságok

| | |
|--------------|----------|
| Kötőanyag | műgyanta |
| Szemcsefajta | parafa |
| Hordozó | X-pamut |

Alkalmazási terület:

| | |
|---------|---|
| üveg/kő | ● |
|---------|---|

Előnyök: Speciális parafa/műgyanta rétegű szalag kifejezetten üveg polírozásához - Hosszú élettartam egyenletes polírozó hatással - Vízálló

A megrendelhető méretekre és minimális darabszámmra kérje ajánlatunkat!

KULEX csiszolóvászon

CS 325 Y

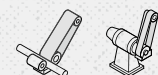

Tulajdonságok

| | |
|--------------|----------------------|
| Kötőanyag | műgyanta |
| Szemcsefajta | SiC- agglomerátum |
| Hordozó | Y-poliészter |

Alkalmazási terület:

| | |
|---------------|---|
| nemesacél | ● |
| üveg/kő | ● |
| általános fém | ● |

Előnyök: Többszörös élettartamú csiszolószalag, közepes és magas nyomás mellett ragyogó, fényes csiszolati kép - Extrém hosszú élettartam, tartósan azonos felületi érdesség és csiszolati kép mellett - Száraz és nedves csiszoláshoz egyaránt alkalmas

Szemcsetartomány:

16 24 30 36 40 50 60 80 100 120 150 180 220 240 280 320 360 400 500 600 800 1000 1200 1500 2000

A megrendelhető méretekre és minimális darabszámmra kérje ajánlatunkat!

Vászon csiszolószalagok

Papír- és vászonalapú csiszolóanyag

KULEX csiszolóvászon

CS 326 Y

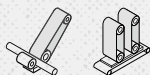

Tulajdonságok

| | |
|--------------|---------------------|
| Kötőanyag | műgyanta |
| Szemcsefajta | korund-agglomerátum |
| Hordozó | Y-poliészter |

Alkalmazási terület:

| | |
|-----------|---|
| nemesacél | ● |
| acél | ● |

Előnyök: Többszörös élettartamú csiszolószalag szatén fényű csiszolati kép eléréséhez közepes és magas nyomás mellett - Extrém hosszú élettartam, tartósan azonos felületi érdesség és csiszolati kép mellett - Nedves csiszoláshoz egyaránt alkalmas

Szemcsetartomány:

| | | | | | | | | | | | | | | | | | | | | | | | | |
|----|----|----|----|----|----|----|----|-----|-----|-----|-----|-----|-----|-----|-----|-----|-----|-----|-----|-----|------|------|------|------|
| 16 | 24 | 30 | 36 | 40 | 50 | 60 | 80 | 100 | 120 | 150 | 180 | 220 | 240 | 280 | 320 | 360 | 400 | 500 | 600 | 800 | 1000 | 1200 | 1500 | 2000 |
|----|----|----|----|----|----|----|----|-----|-----|-----|-----|-----|-----|-----|-----|-----|-----|-----|-----|-----|------|------|------|------|

| szél. x hosszúság mm-ben | szemcse | sz. végtelenítési forma | csomagolási egység/db | cikkszám | ár/db Ft |
|--------------------------|---------|-------------------------|-----------------------|----------|----------|
| 150 x 2500 | 80 | F4G | 10 | 316029 | 8.148 |
| 150 x 2500 | 120 | F4G | 10 | 316030 | 7.649 |
| 150 x 2500 | 180 | F4G | 10 | 316031 | 7.649 |
| 150 x 2500 | 240 | F4G | 10 | 316032 | 7.721 |
| 150 x 2500 | 320 | F4G | 10 | 316033 | 7.721 |
| 150 x 2500 | 400 | F4G | 10 | 316034 | 7.721 |
| 150 x 2500 | 600 | F4G | 10 | 351663 | 7.721 |

KULEX csiszolóvászon

CS 329 Y



Tulajdonságok

| | |
|--------------|---------------------|
| Kötőanyag | műgyanta |
| Szemcsefajta | korund-agglomerátum |
| Hordozó | Y-poliészter |

Alkalmazási terület:

| | |
|-----------|---|
| nemesacél | ● |
| acél | ● |

Előnyök: Többszörös élettartamú csiszolószalag szatén fényű csiszolati kép eléréséhez alacsony és közepes nyomás mellett - Különösen száraz csiszoláshoz alkalmas

Szemcsetartomány:

| | | | | | | | | | | | | | | | | | | | | | | | | |
|----|----|----|----|----|----|----|----|-----|-----|-----|-----|-----|-----|-----|-----|-----|-----|-----|-----|-----|------|------|------|------|
| 16 | 24 | 30 | 36 | 40 | 50 | 60 | 80 | 100 | 120 | 150 | 180 | 220 | 240 | 280 | 320 | 360 | 400 | 500 | 600 | 800 | 1000 | 1200 | 1500 | 2000 |
|----|----|----|----|----|----|----|----|-----|-----|-----|-----|-----|-----|-----|-----|-----|-----|-----|-----|-----|------|------|------|------|

A megrendelhető méretekre és minimális darabszámra kérje ajánlatunkat!

Az árak az ÁFA-t nem tartalmazzák.

Csiszolóvászon, vízálló

CS 330 X

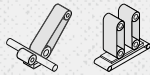

Tulajdonságok

| | |
|--------------|------------|
| Kötőanyag | műgyanta |
| Szemcsefajta | SiC/parafa |
| Szórási mód | zárt |
| Hordozó | X-pamut |

Alkalmazási terület:

| | |
|-----------|---|
| nemesacél | ● |
| acél | ● |

Előnyök: Lágy, nagyon finom csiszolást biztosít alacsony felületi érdesség mellett, polírozó hatású - Speciális csiszolószalag parafa granulátummal és SiCa/műgyanta réteggel rozsdamentes acél felületek végső szatén csiszolására

Szemcsetartomány:

16 24 30 36 40 50 60 80 100 120 150 180 220 240 280 320 360 400 500 600 800 1000 1200 1500 2000

A megrendelhető méretekre és minimális darabszáma kéri ajánlatunkat!

Csiszolóvászon

CS 333 X

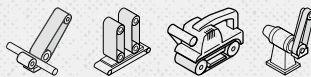

Tulajdonságok

| | |
|--------------|----------|
| Kötőanyag | műgyanta |
| Szemcsefajta | SiC |
| Szórási mód | zárt |
| Hordozó | X-pamut |

Alkalmazási terület:

| | |
|---------------|---|
| üveg/kő | ● |
| műanyag | ● |
| általános fém | ● |

Előnyök: Ideális igen kemény, nehezen megdolgozható anyagok (öntvény, zunder, kerámia, gumi, műanyag) száraz csiszolásához

Szemcsetartomány:

16 24 30 36 40 50 60 80 100 120 150 180 220 240 280 320 360 400 500 600 800 1000 1200 1500 2000

A megrendelhető méretekre és minimális darabszáma kéri ajánlatunkat!

Csiszolóvászon

CS 333 XF

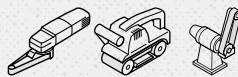

Tulajdonságok

| | |
|--------------|----------|
| Kötőanyag | műgyanta |
| Szemcsefajta | SiC |
| Szórási mód | zárt |
| Hordozó | XF-pamut |

Alkalmazási terület:

| | |
|---------------|---|
| általános fém | ● |
| színesfém | ● |
| műanyag | ● |

Előnyök: Hosszú élettartam és magas csiszolási teljesítmény - Csúcs termék rézarmatúrák robot-csiszolásához - A rugalmasság és a szakítószilárdság optimális kombinációja

Szemcsetartomány:

16 24 30 36 40 50 60 80 100 120 150 180 220 240 280 320 360 400 500 600 800 1000 1200 1500 2000

A megrendelhető méretekre és minimális darabszáma kéri ajánlatunkat!

Az árak az ÁFA-t nem tartalmazzák.

Vászon csiszolószalagok

Papír- és vászonalapú csiszolóanyag

Csiszolóvászon

CS 333 JF



Tulajdonságok

| | |
|--------------|----------|
| Kötőanyag | műgyanta |
| Szemcsefajta | SiC |
| Szórási mód | zárt |
| Hordozó | JF-pamut |

Alkalmazási terület:

| | |
|---------------|---|
| színesfém | ● |
| általános fém | ● |
| műanyag | ● |

Előnyök: Hosszú élettartam és magas csiszolási teljesítmény - A nagy flexibilitású pamut hordozónak köszönhetően jól idomul az ívekhez és kontúrokhoz - Kiválóan használható réz és más alkatrészek kézi csiszolásához

Szemcsetartomány:

16 24 30 36 40 50 60 80 100 120 150 180 220 240 280 320 360 400 500 600 800 1000 1200 1500 2000

A megrendelhető méretekre és minimális darabszámmra kérje ajánlatunkat!

Csiszolóvászon, vízálló

CS 341 X

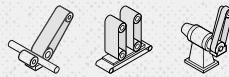

Tulajdonságok

| | |
|--------------|----------|
| Kötőanyag | műgyanta |
| Szemcsefajta | korund |
| Szórási mód | zárt |
| Hordozó | X-pamut |

Alkalmazási terület:

| | |
|---------------|---|
| általános fém | ● |
| nemesacél | ● |
| acél | ● |
| színesfém | ● |

Előnyök: Magas minőségű, univerzális szalag nedves csiszoláshoz - Hosszú élettartam, finom csiszolati kép - Speciálisan a csúcsnélküli palást és síkcsiszoláshoz, durvától a finom csiszolásig alkalmas

Szemcsetartomány:

16 24 30 36 40 50 60 80 100 120 150 180 220 240 280 320 360 400 500 600 800 1000 1200 1500 2000

A megrendelhető méretekre és minimális darabszámmra kérje ajánlatunkat!

Csiszolóvászon, multi-kötőanyag

CS 409 Y

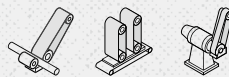

Tulajdonságok

| | |
|--------------|--------------|
| Kötőanyag | műgyanta |
| Szemcsefajta | zirkonkorund |
| Szórási mód | zárt |
| Hordozó | Y-poliészter |

Alkalmazási terület:

| | |
|-----------|---|
| nemesacél | ● |
| színesfém | ● |

Előnyök: Agresszív csiszolási tulajdonság - A kiegészítő multi-kötőanyagnak köszönhetően alacsony hőmérséklet és magas csiszolási teljesítmény a rozsdamentes és magasan ötvözött acélok esetén - Színesfémek csiszolásánál is hosszú élettartam biztosított

Szemcsetartomány:

16 24 30 36 40 50 60 80 100 120 150 180 220 240 280 320 360 400 500 600 800 1000 1200 1500 2000

A megrendelhető méretekre és minimális darabszámmra kérje ajánlatunkat!

Az árak az ÁFA-t nem tartalmazzák.

Csiszolóvászon, multi-kötőanyag

CS 410 X

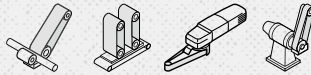

Tulajdonságok

| | |
|--------------|----------|
| Kötőanyag | műgyanta |
| Szemcsefajta | korund |
| Szórási mód | zárt |
| Hordozó | X-pamut |

Alkalmazási terület:

| | |
|-----------|---|
| nemesacél | ● |
| színesfém | ⓪ |

Előnyök: A kiegészítő multi-kötőanyagnak köszönhetően hidegebb csiszolás, nincs elszíneződés - Megnövelt csiszolási teljesítmény rozsdamentes acélokhoz

Szemcsetartomány:

| szél. x hosszúság mm-ben | szemcse | sz. végtelení- tési forma | csomagolási egység/db | cikkszám | ár/db Ft |
|-----------------------------|---------|------------------------------|--------------------------|----------|-------------|
| 50 x 450 | 60 | F4G | 25 | 53108 | 565 |
| 50 x 450 | 80 | F4G | 25 | 53267 | 565 |
| 50 x 450 | 120 | F4G | 25 | 53538 | 565 |

Csiszolóvászon

CS 411 X

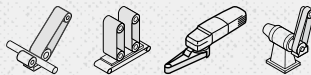

Tulajdonságok

| | |
|--------------|--------------|
| Kötőanyag | műgyanta |
| Szemcsefajta | zirkonkorund |
| Szórási mód | zárt |
| Hordozó | X-pamut |

Alkalmazási terület:

| | |
|---------------|---|
| nemesacél | ● |
| acél | ● |
| általános fém | ● |

Előnyök: Nagy agresszivitás és teljesítmény acél és rozsdamentes acél durva csiszolásához - Sokoldalúan használható a fémfeldolgozás valamennyi területén

Szemcsetartomány:

| szél. x hosszúság mm-ben | szemcse | sz. végtelení- tési forma | csomagolási egység/db | cikkszám | ár/db Ft |
|-----------------------------|---------|------------------------------|--------------------------|----------|-------------|
| 50 x 2000 | 36 | F4G | 10 | 26419 | 2.019 |
| 50 x 2000 | 40 | F4G | 10 | 26593 | 1.693 |
| 50 x 2000 | 60 | F4G | 25 | 72251 | 1.503 |
| 50 x 2000 | 80 | F4G | 25 | 26943 | 1.411 |
| 50 x 2000 | 120 | F4G | 25 | 103997 | 1.363 |
| 75 x 2000 | 24 | F4G | 10 | 4618 | 3.477 |
| 75 x 2000 | 36 | F4G | 10 | 4619 | 3.006 |
| 75 x 2000 | 40 | F4G | 10 | 4620 | 2.490 |
| 75 x 2000 | 60 | F4G | 10 | 4622 | 2.207 |
| 75 x 2000 | 80 | F4G | 10 | 26969 | 2.068 |
| 75 x 2000 | 120 | F4G | 10 | 113664 | 1.972 |
| 100 x 2000 | 36 | F4G | 10 | 26463 | 3.899 |
| 150 x 2000 | 36 | F4G | 10 | 26488 | 5.636 |

Az árak az ÁFA-t nem tartalmazzák.



Vászon csiszolószalagok

Papír- és vászonalapú csiszolóanyag

► FIGYELEM: Folytatás az előző oldalról CS 411 X, Csiszolóvászon

| szél. x hosszúság mm-ben | szemcse | sz.végteleni- tési forma | csomagolási egység/db | cikkszám | ár/db Ft |
|-----------------------------|---------|-----------------------------|--------------------------|----------|--------------|
| 150 x 2000 | 40 | F4G | 10 | 26668 | 4.601 |
| 150 x 2000 | 60 | F4G | 10 | 72775 | 4.041 |
| 150 x 2000 | 80 | F4G | 10 | 27030 | 3.759 |
| 150 x 2000 | 120 | F4G | 10 | 101308 | 3.619 |

Csiszolóvászon, vízálló

CS 411 Y



Tulajdonságok

| | |
|--------------|--------------|
| Kötőanyag | műgyanta |
| Szemcsefajta | zirkonkorund |
| Szórási mód | zárt |
| Hordozó | Y-poliészter |

Alkalmazási terület:

| | |
|---------------|---|
| nemesacél | ● |
| acél | ● |
| általános fém | ● |

Előnyök: Nagy szakítószilárdságú és teljesítményű csiszolószalag - A csiszolást segítő adalékanyagoknak köszönhetően rendkívüli agresszivitás és fokozott teljesítmény - Speciálisan rozsdamentes acélhoz, de általánosan használható acélhoz és fémhez is

Szemcsetartomány:

| | | | | | | | | | | | | | | | | | | | | | | | | |
|----|----|----|----|----|----|----|----|-----|-----|-----|-----|-----|-----|-----|-----|-----|-----|-----|-----|-----|------|------|------|------|
| 16 | 24 | 30 | 36 | 40 | 50 | 60 | 80 | 100 | 120 | 150 | 180 | 220 | 240 | 280 | 320 | 360 | 400 | 500 | 600 | 800 | 1000 | 1200 | 1500 | 2000 |
|----|----|----|----|----|----|----|----|-----|-----|-----|-----|-----|-----|-----|-----|-----|-----|-----|-----|-----|------|------|------|------|

| szél. x hosszúság mm-ben | szemcse | sz.végteleni- tési forma | csomagolási egység/db | cikkszám | ár/db Ft |
|-----------------------------|---------|-----------------------------|--------------------------|----------|--------------|
| 75 x 2000 | 24 | F4G | 10 | 62056 | 4.367 |
| 75 x 2000 | 36 | F4G | 10 | 62150 | 3.806 |
| 75 x 2000 | 40 | F4G | 10 | 62509 | 3.360 |
| 75 x 2000 | 50 | F4G | 10 | 62604 | 2.584 |
| 75 x 2000 | 60 | F4G | 10 | 62938 | 2.441 |
| 75 x 2000 | 80 | F4G | 10 | 63068 | 2.303 |
| 75 x 2000 | 120 | F4G | 10 | 20598 | 2.207 |
| 150 x 2000 | 36 | F4G | 10 | 62176 | 7.138 |
| 150 x 2000 | 40 | F4G | 10 | 62537 | 6.153 |
| 150 x 2000 | 60 | F4G | 10 | 62971 | 4.462 |
| 150 x 2000 | 80 | F4G | 10 | 63102 | 4.180 |
| 150 x 2000 | 120 | F4G | 10 | 278219 | 3.992 |

Az árak az ÁFA-t nem tartalmazzák.

Csiszolóvászon, vízálló

CS 412 Y

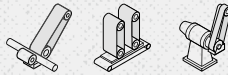

Tulajdonságok

| | |
|--------------|--------------|
| Kötőanyag | műgyanta |
| Szemcsefajta | korund |
| Szórási mód | zárt |
| Hordozó | Y-poliészter |

Alkalmazási terület:

| | | | |
|---------------|---|----|---|
| általános fém | ● | fa | ● |
| színesfém | ● | | |
| nemesacél | ● | | |
| acél | ● | | |

Előnyök: Univerzális, minőségi csiszolószalag acél, rozsdamentes acél és más fémfelületek nedves és száraz csiszolásához

Szemcsetartomány:

| | | | | | | | | | | | | | | | | | | | | | | | | |
|----|----|----|----|----|----|----|----|-----|-----|-----|-----|-----|-----|-----|-----|-----|-----|-----|-----|-----|------|------|------|------|
| 16 | 24 | 30 | 36 | 40 | 50 | 60 | 80 | 100 | 120 | 150 | 180 | 220 | 240 | 280 | 320 | 360 | 400 | 500 | 600 | 800 | 1000 | 1200 | 1500 | 2000 |
|----|----|----|----|----|----|----|----|-----|-----|-----|-----|-----|-----|-----|-----|-----|-----|-----|-----|-----|------|------|------|------|

A megrendelhető méretekre és minimális darabszámra kérje ajánlatunkat!

Csiszolóvászon, vízálló

CS 416 Y

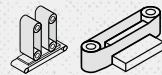

Tulajdonságok

| | |
|--------------|--------------|
| Kötőanyag | műgyanta |
| Szemcsefajta | zirkonkorund |
| Szórási mód | félig nyílt |
| Hordozó | Y-poliészter |

Alkalmazási terület:

| | |
|-----------|---|
| nemesacél | ● |
| műanyag | ● |
| színesfém | ● |

Előnyök: Különösen agresszív és nagy csiszolási teljesítmény - Az eltömődő anyagok megmunkálásánál is hosszú élettartam biztosított

Szemcsetartomány:

| | | | | | | | | | | | | | | | | | | | | | | | | |
|----|----|----|----|----|----|----|----|-----|-----|-----|-----|-----|-----|-----|-----|-----|-----|-----|-----|-----|------|------|------|------|
| 16 | 24 | 30 | 36 | 40 | 50 | 60 | 80 | 100 | 120 | 150 | 180 | 220 | 240 | 280 | 320 | 360 | 400 | 500 | 600 | 800 | 1000 | 1200 | 1500 | 2000 |
|----|----|----|----|----|----|----|----|-----|-----|-----|-----|-----|-----|-----|-----|-----|-----|-----|-----|-----|------|------|------|------|

| szél. x hosszúság mm-ben | szemcse | sz.végtelení- tési forma | csomagolási egység/db | cikkszám | ár/db Ft |
|-----------------------------|---------|-----------------------------|--------------------------|----------|-------------|
| 75 x 2000 | 36 | F4G | 10 | 204858 | 3.335 |
| 75 x 2000 | 40 | F4G | 10 | 205377 | 2.912 |
| 75 x 2000 | 60 | F4G | 10 | 207651 | 2.349 |
| 75 x 2000 | 80 | F4G | 10 | 220805 | 2.207 |
| 150 x 2000 | 36 | F4G | 10 | 231336 | 6.245 |
| 150 x 2000 | 40 | F4G | 10 | 205474 | 5.402 |
| 150 x 2000 | 60 | F4G | 10 | 204213 | 4.278 |
| 150 x 2000 | 80 | F4G | 10 | 205130 | 4.041 |

Az árak az ÁFA-t nem tartalmazzák.

Vászon csiszolószalagok

Papír- és vászonalapú csiszolóanyag

NOPPEX csiszolóvászon

CS 420 Y



Tulajdonságok

| | |
|--------------|--------------|
| Kötőanyag | műgyanta |
| Szemcsefajta | korund |
| Hordozó | Y-poliészter |

Alkalmazási terület:

| | |
|-----------|---|
| nemesacél | ● |
| acél | ● |

Előnyök: Többszörös élettartamú, strukturált csiszolószalag szatén fényű csiszolati kép eléréséhez magas és közepes nyomás mellett - Ideális a csúcsnélküli palást és síkcsiszolóhoz - Száraz és nedves csiszolóhoz egyaránt alkalmas

Szemcsetartomány:

16 24 30 36 40 50 60 80 100 120 150 180 220 240 280 320 360 400 500 600 800 1000 1200 1500 2000

A megrendelhető méretekre és minimális darabszáma kérje ajánlatunkat!

Csiszolóvászon

GX 533 JF

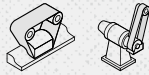

Tulajdonságok

| | |
|--------------|------------------------|
| Kötőanyag | műgyanta |
| Szemcsefajta | SiC |
| Szórás mód | zárt |
| Hordozó | JF-kevertszálas szövet |

Alkalmazási terület:

| | | | |
|------------------|---|-----------------|---|
| színesfém | ● | ásványi anyagok | ● |
| műanyag | ● | | |
| általános fém | ● | | |
| titán/-ötvözetek | ● | | |

Előnyök: Speciális szalag sárgaréz (szaniter armatúrák) és titán (orvosi műszerek) megmunkálásához - Jól idomul az ívekhez és a kontúrokhoz - A különösen nagy szakítószilárdságú kevert vászonhordozó magas technológiai biztonságot nyújt a robotalkalmazásban vagy a szabad szalagon történő csiszolásnál

Szemcsetartomány:

16 24 30 36 40 50 60 80 100 120 150 180 220 240 280 320 360 400 500 600 800 1000 1200 1500 2000

A megrendelhető méretekre és minimális darabszáma kérje ajánlatunkat!

Csiszolóvászon, multi-kötőanyag

CS 631 XF



Tulajdonságok

| | |
|--------------|----------------|
| Kötőanyag | műgyanta |
| Szemcsefajta | kerámia korund |
| Szórás mód | félíg nyílt |
| Hordozó | XF-pamut |

Alkalmazási terület:

| | |
|------------------|---|
| nemesacél | ● |
| titán/-ötvözetek | ● |

Előnyök: A kerámia szemcse folyamatosan agresszív csiszolási teljesítményt és hosszú élettartamot biztosít - Jól idomul az ívekhez és kontúrokhoz - A multi-kötőanyag megakadályozza az elszíneződést rozsdamentes acélok esetében

Szemcsetartomány:

16 24 30 36 40 50 60 80 100 120 150 180 220 240 280 320 360 400 500 600 800 1000 1200 1500 2000

A megrendelhető méretekre és minimális darabszáma kérje ajánlatunkat!

Az árak az ÁFA-t nem tartalmazzák.

Csiszolóvászon

CS 710 XF



Tulajdonságok

| | |
|--------------|----------|
| Kötőanyag | műgyanta |
| Szemcsefajta | korund |
| Szórási mód | zárt |
| Hordozó | XF-pamut |

Alkalmazási terület:

| | |
|-----------|---|
| acél | ● |
| nemesacél | ● |
| színesfém | ● |

Előnyök: Sík vagy formázott részek gépi csiszolása az iparban és a kézműiparban - Rugalmas, ugyanakkor szakadásálló hordozó - Csiszolószalag nemesített szemcsével

Szemcsetartomány:

16 24 30 36 40 50 60 80 100 120 150 180 220 240 280 320 360 400 500 600 800 1000 1200 1500 2000

A megrendelhető méretekre és minimális darabszámra kérje ajánlatunkat!

Csiszolóvászon

GX 712 JF



Tulajdonságok

| | |
|--------------|------------------------|
| Kötőanyag | műgyanta |
| Szemcsefajta | korund |
| Szórási mód | zárt |
| Hordozó | JF-kevertszálás szövet |

Alkalmazási terület:

| | |
|---------------|---|
| színesfém | ● |
| nemesacél | ● |
| acél | ● |
| általános fém | ● |

Előnyök: A csiszolást fokozó hatóanyagok kiváló teljesítményt biztosítanak - Speciális szalag szívós/kemény és hőre érzékeny anyagokhoz - Jól idomul az ívekhez és a kontúrokhoz - A különösen nagy szakítószilárdságú kevert vászonhordozó magas technológiai biztonságot nyújt a robotalkalmazásban vagy a szabad szalagon történő csiszolásnál.

Szemcsetartomány:

16 24 30 36 40 50 60 80 100 120 150 180 220 240 280 320 360 400 500 600 800 1000 1200 1500 2000

A megrendelhető méretekre és minimális darabszámra kérje ajánlatunkat!

Vászon csiszolószalagok

Papír- és vászonalapú csiszolóanyag

Csiszolóvászon, vízálló

CS 811 Y ACT



Tulajdonságok

| | |
|--------------|--------------|
| Kötőanyag | műgyanta |
| Szemcsefajta | zirkonkorund |
| Szórási mód | zárt |
| Hordozó | Y-poliészter |

Alkalmazási terület:

| | |
|-------------------|---|
| alumínium öntvény | ● |
| nemesacél | ● |
| acél | ● |

Előnyök: Nagy agresszivitás és csiszolási teljesítmény, speciálisan a nagy igénybevételekhez kifejlesztve - Az ACT receptúra kiváló szemcsetapadást és hosszú élettartamot biztosít

Szemcsetartomány:

16 24 30 36 40 50 60 80 100 120 150 180 220 240 280 320 360 400 500 600 800 1000 1200 1500 2000

A megrendelhető méretekre és minimális darabszámmra kérje ajánlatunkat!

Csiszolóvászon, multi-kötőanyag

CS 910 Y ACT



Tulajdonságok

| | |
|--------------|----------------|
| Kötőanyag | műgyanta |
| Szemcsefajta | kerámia korund |
| Szórási mód | zárt |
| Hordozó | Y-poliészter |

Alkalmazási terület:

| | |
|------------------|---|
| nemesacél | ● |
| titán/-ötvözetek | ● |

Előnyök: A kerámia szemcse folyamatosan agresszív csiszolási teljesítményt és hosszú élettartamot biztosít - Nagy teljesítményű csiszolószalag rozsdamentes acél síkcsiszolására - A multi-kötőanyag megakadályozza az elszíneződést rozsdamentes acélok esetében, "hideg csiszolás" - A szalag nem-tömődik el, nem üvegesedik fel titán és magasan ötvözött acélok csiszolásánál

Szemcsetartomány:

16 24 30 36 40 50 60 80 100 120 150 180 220 240 280 320 360 400 500 600 800 1000 1200 1500 2000

A megrendelhető méretekre és minimális darabszámmra kérje ajánlatunkat!

Csiszolóvászon, vízálló

CS 912 Y ACT

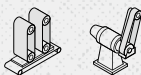

Tulajdonságok

| | |
|--------------|----------------|
| Kötőanyag | műgyanta |
| Szemcsefajta | kerámia korund |
| Szórási mód | zárt |
| Hordozó | Y-poliészter |

Alkalmazási terület:

| | |
|-----------|---|
| nemesacél | ● |
| acél | ● |

Előnyök: A kerámia szemcse folyamatosan agresszív csiszolási teljesítményt és hosszú élettartamot biztosít - Nagy teljesítményű csiszolószalag rozsdamentes acél síkcsiszolására

Szemcsetartomány:

16 24 30 36 40 50 60 80 100 120 150 180 220 240 280 320 360 400 500 600 800 1000 1200 1500 2000

A megrendelhető méretekre és minimális darabszámmra kérje ajánlatunkat!

Az árak az ÁFA-t nem tartalmazzák.

Csiszolóvászon, multi-kötőanyag

CS 931 JF



Tulajdonságok

| | |
|--------------|----------------|
| Kötőanyag | műgyanta |
| Szemcsefajta | kerámia korund |
| Szórási mód | félig nyílt |
| Hordozó | JF-pamut |

Alkalmazási terület:

| | |
|------------------|---|
| nemesacél | ● |
| titán/-ötvözetek | ● |

Előnyök: Speciális termék különösen hajlékony hordozóval nemesacélok és erősen ötvözött acélok megmunkálására - A félig nyílt szórású, önéleződő kerámia szemcse folyamatosan agresszív csiszolást biztosít hosszú élettartam mellett - A nagy flexibilitás miatt nagyon jól idomul az ívekhez, élekhez - Rozsdamentes acélok esetében a kiegészítő multi-kötőanyag gondoskodik a "hidegebb csiszolásról" és megakadályozza az elszíneződést

Szemcsetartomány:

16 24 30 36 40 50 60 80 100 120 150 180 220 240 280 320 360 400 500 600 800 1000 1200 1500 2000

A megrendelhető méretekre és minimális darabszámra kérje ajánlatunkat!

Csiszolóvászon, multi-kötőanyag

GX 931 JF



Tulajdonságok

| | |
|--------------|------------------------|
| Kötőanyag | műgyanta |
| Szemcsefajta | kerámia korund |
| Szórási mód | félig nyílt |
| Hordozó | JF-kevertszálas szövet |

Alkalmazási terület:

| | |
|------------------|---|
| nemesacél | ● |
| titán/-ötvözetek | ● |

Előnyök: Speciális termék hajlékony hordozóval nemesacélok és erősen ötvözött acélok megmunkálására - A félig nyílt szórású, önéleződő kerámia szemcse folyamatosan agresszív csiszolást biztosít hosszú élettartam mellett - A flexibilis hordozó jól idomul az ívekhez, élekhez - A különösen nagy szakítószilárdságú kevertszálas vászonhordozó magas technológiai biztonságot nyújt csiszolórobotok alkalmazásánál vagy szabad szalagon történő csiszolásnál - Rozsdamentes acélok esetében a kiegészítő multi-kötőanyag gondoskodik a "hidegebb csiszolásról" és megakadályozza az elszíneződést

Szemcsetartomány:

16 24 30 36 40 50 60 80 100 120 150 180 220 240 280 320 360 400 500 600 800 1000 1200 1500 2000

A megrendelhető méretekre és minimális darabszámra kérje ajánlatunkat!

Csiszolóhüvelyek

Papír- és vászonalapú csiszolóanyag

Csiszolóvászon

CS 310 X

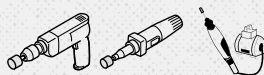

Tulajdonságok

| | |
|-------------|----------|
| Kötőanyag | műgyanta |
| Szemcefajta | korund |
| Szórási mód | zárt |
| Hordozó | X-pamut |

Alkalmazási terület:

| | |
|---------------|---|
| általános fém | ● |
| műanyag | ○ |

Előnyök: Stabil vászon megerősített hátoldallal - Spirálisan ragasztott, hengeres forma - Fémfeldolgozás területén általánosan használható - A GK 555 gumitesztel használva magas agresszivitás érhető el

Szemcsetartomány:

| | | | | | | | | | | | | | | | | | | | | | | | | |
|----|----|----|----|----|----|----|----|-----|-----|-----|-----|-----|-----|-----|-----|-----|-----|-----|-----|-----|------|------|------|------|
| 16 | 24 | 30 | 36 | 40 | 50 | 60 | 80 | 100 | 120 | 150 | 180 | 220 | 240 | 280 | 320 | 360 | 400 | 500 | 600 | 800 | 1000 | 1200 | 1500 | 2000 |
|----|----|----|----|----|----|----|----|-----|-----|-----|-----|-----|-----|-----|-----|-----|-----|-----|-----|-----|------|------|------|------|

| átmérő x magasság mm-ben | szemcse | csomagolási egység/db | cikkszám | ár/100 db Ft |
|-----------------------------|---------|--------------------------|----------|-----------------|
| 10 x 20 | 80 | 50 | 11555 | 22.281 |
| 10 x 20 | 150 | 50 | 11554 | 22.281 |
| 13 x 25 | 50 | 50 | 28188 | 21.876 |
| 13 x 25 | 80 | 50 | 11558 | 21.876 |
| 15 x 30 | 50 | 50 | 11568 | 21.547 |
| 15 x 30 | 80 | 50 | 11567 | 21.547 |
| 15 x 30 | 150 | 50 | 11566 | 21.547 |
| 22 x 20 | 50 | 50 | 11571 | 16.478 |
| 22 x 20 | 80 | 50 | 11570 | 16.478 |
| 22 x 20 | 150 | 50 | 11569 | 16.478 |
| 30 x 20 | 50 | 50 | 11574 | 18.589 |
| 30 x 20 | 80 | 50 | 11573 | 18.589 |
| 30 x 30 | 50 | 50 | 11577 | 26.993 |
| 30 x 30 | 80 | 50 | 11576 | 26.993 |
| 30 x 30 | 150 | 50 | 11575 | 26.993 |
| 45 x 30 | 50 | 50 | 11580 | 31.309 |
| 45 x 30 | 80 | 50 | 11579 | 31.309 |
| 45 x 30 | 150 | 50 | 11578 | 31.309 |
| 60 x 30 | 50 | 25 | 11583 | 44.357 |
| 60 x 30 | 80 | 25 | 11582 | 44.357 |
| 60 x 30 | 150 | 25 | 11581 | 44.357 |
| 75 x 30 | 50 | 25 | 11586 | 52.994 |
| 75 x 30 | 80 | 25 | 11585 | 52.994 |

Az árak az ÁFA-t nem tartalmazzák.

Csiszolóhévelyek

Papír- és vászonalapú csiszolóanyag



Csiszolóvászon

CS 310 X

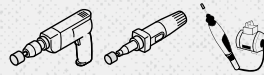

Tulajdonságok

| | |
|-------------|----------|
| Kötőanyag | műgyanta |
| Szemcefajta | korund |
| Szórási mód | zárt |
| Hordozó | X-pamut |

Alkalmazási terület:

| | |
|---------------|---|
| általános fém | ● |
| műanyag | ⓪ |

Előnyök: Stabil vászon megerősített hátoldallal - Spirálisan összeragasztva, kúpos forma - Univerzálisan használható a fémfeldolgozás területén - A GK 555 A gumitesttel használva magas agresszivitás érhető el

Szemcsetartomány:

| | | | | | | | | | | | | | | | | | | | | | | | | |
|----|----|----|----|----|----|----|----|-----|-----|-----|-----|-----|-----|-----|-----|-----|-----|-----|-----|-----|------|------|------|------|
| 16 | 24 | 30 | 36 | 40 | 50 | 60 | 80 | 100 | 120 | 150 | 180 | 220 | 240 | 280 | 320 | 360 | 400 | 500 | 600 | 800 | 1000 | 1200 | 1500 | 2000 |
|----|----|----|----|----|----|----|----|-----|-----|-----|-----|-----|-----|-----|-----|-----|-----|-----|-----|-----|------|------|------|------|

| átmérő 1 x átmérő 2 x magasság mm-ben | szemcse | csomagolási egység/db | cikkszám | ár/100 db Ft |
|---------------------------------------|---------|-----------------------|----------|--------------|
| 22 x 29 x 30 | 50 | 50 | 11592 | 53.932 |
| 22 x 29 x 30 | 80 | 50 | 11591 | 53.932 |
| 22 x 36 x 60 | 50 | 50 | 11595 | 68.906 |
| 22 x 36 x 60 | 80 | 50 | 11594 | 68.906 |
| 22 x 36 x 60 | 150 | 50 | 11593 | 68.906 |

Csiszolóvászon, multi-kötőanyag

CS 451 X

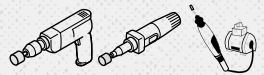

Tulajdonságok

| | |
|-------------|--------------|
| Kötőanyag | műgyanta |
| Szemcefajta | zirkonkorund |
| Szórási mód | zárt |
| Hordozó | X-pamut |

Alkalmazási terület:

| | |
|-----------|---|
| nemesacél | ● |
|-----------|---|

Előnyök: Stabil vászon megerősített hátoldallal - Spirálisan ragasztva, hengeres forma - Értékes zirkonkorund szemcsével és multi-kötéssel kifejezetten rozsdamentes anyagok megmunkálásához - A GK 555 gumitesttel használva magas agresszivitás érhető el

Szemcsetartomány:

| | | | | | | | | | | | | | | | | | | | | | | | | |
|----|----|----|----|----|----|----|----|-----|-----|-----|-----|-----|-----|-----|-----|-----|-----|-----|-----|-----|------|------|------|------|
| 16 | 24 | 30 | 36 | 40 | 50 | 60 | 80 | 100 | 120 | 150 | 180 | 220 | 240 | 280 | 320 | 360 | 400 | 500 | 600 | 800 | 1000 | 1200 | 1500 | 2000 |
|----|----|----|----|----|----|----|----|-----|-----|-----|-----|-----|-----|-----|-----|-----|-----|-----|-----|-----|------|------|------|------|

| átmérő x magasság mm-ben | szemcse | csomagolási egység/db | cikkszám | ár/100 db Ft |
|--------------------------|---------|-----------------------|----------|--------------|
| 30 x 20 | 40 | 50 | 334246 | 29.784 |
| 30 x 20 | 60 | 50 | 255475 | 28.493 |
| 45 x 30 | 40 | 50 | 334247 | 44.652 |
| 45 x 30 | 60 | 50 | 255476 | 42.718 |
| 60 x 30 | 40 | 25 | 334248 | 57.923 |
| 60 x 30 | 60 | 25 | 255626 | 55.388 |

Az árak az ÁFA-t nem tartalmazzák.

Gumitest

GK 555



Előnyök: Többször felhasználható gumitest hengeres kivitelű CS 310 X és CS 451 X típusú csiszoló-hüvelyhez - A hüvelyek egy csavarással könnyen felhelyezhetőek, ill. eltávolíthatóak

| átmérő x szélesség x csap mm-ben | max. kerületi sebesség | megengedett fordulatszám | csomagolási egység/db | cikkszám | ár/db Ft |
|-------------------------------------|---------------------------|-----------------------------|--------------------------|----------|-------------|
| 10 x 20 x 6 | 30 m/s | 44000 1/min | 1 | 14843 | 5.882 |
| 13 x 25 x 6 | 30 m/s | 44000 1/min | 1 | 14845 | 5.495 |
| 15 x 30 x 6 | 30 m/s | 36000 1/min | 1 | 14847 | 5.248 |
| 22 x 20 x 6 | 30 m/s | 26000 1/min | 1 | 14848 | 5.242 |
| 30 x 20 x 6 | 30 m/s | 19100 1/min | 1 | 14849 | 5.695 |
| 30 x 30 x 6 | 30 m/s | 19100 1/min | 1 | 14850 | 6.279 |
| 45 x 30 x 6 | 30 m/s | 12700 1/min | 1 | 14851 | 7.276 |
| 60 x 30 x 6 | 30 m/s | 9500 1/min | 1 | 14852 | 9.356 |
| 75 x 30 x 8 | 30 m/s | 7600 1/min | 1 | 14853 | 10.482 |

Gumitest

GK 555 A



Előnyök: Többször felhasználható gumitest kúpos kivitelű CS 310 X típusú csiszoló-hüvelyhez - A hüvelyek egy csavarással könnyen felhelyezhetőek, ill. eltávolíthatóak

| átmérő 1 x átmérő 2 x magasság x csap mm-ben | max. kerületi sebesség | megengedett fordulatszám | csomagolási egység/db | cikkszám | ár/db Ft |
|---|---------------------------|-----------------------------|--------------------------|----------|-------------|
| 22 x 29 x 30 x 6 | 30 m/s | 19100 1/min | 1 | 14855 | 5.581 |
| 22 x 36 x 60 x 6 | 30 m/s | 15900 1/min | 1 | 14856 | 8.540 |

Az árak az ÁFA-t nem tartalmazzák.



A large grid of small dots for taking notes.

Széles szalagok szalagvégtelenítési formái

Klingspor különböző szalagvégtelenítési formákat kínál. Hogy Önnek éppen melyik szalagvégtelenítési formára van szüksége, az az alkalmazási esettől és a géptől függ. Az alábbi ábrák a leggyakoribb szalagvégtelenítési formákat mutatják.

A következő oldalakon az ajánlott szalagvégtelenítési formák a terméktáblázatokban vannak feltüntetve.

A mellékelt táblázat a leggyakrabban használt géptípusokat tartalmazza. Ha nem találja itt meg az Ön által használt gépet, kérjük, forduljon hozzánk. Szívesen segítünk Önnek.

Amennyiben az Ön által igényelt termék raktárúként nem áll rendelkezésre, úgy a minimális megrendelési mennyiséget betartva szívesen legyártjuk azt Önnek.

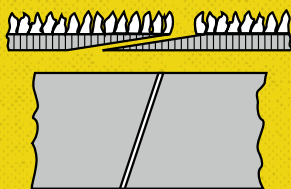

1-es forma
Átfedéssel ragasztott standard végtelenítési forma a papíralapú széles szalagokhoz

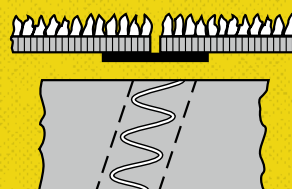

3 G forma
Cikk-cakk végtelenítés, fóliával aláragasztva, felületek széles, vászon alapú szalaggal történő finomcsiszolásához.

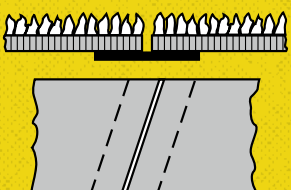

4 G forma
Ferdén levágott, átfedés nélküli végtelenítés szöveterősítésű fóliával ragasztva. Standard végtelenítési forma vászon alapú széles szalagokhoz. Nagy szakítószilárdság jellemzi

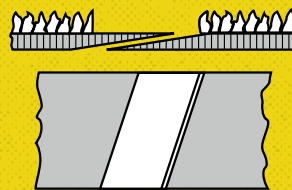

5-ös forma
Átfedéssel ragasztott. A szemcsetartományt teljesen lecsiszolják. Sík nyomópapucsú csiszológépekhez, a végtelenítési hely kíméletes átvezetéséhez

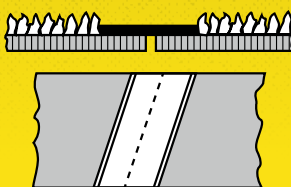

6 G forma
Ferdén levágott, átfedés nélküli végtelenítés szöveterősítésű fóliával a szemcseoldalon ragasztva. Elsősorban faiparban alapanyaggyártáshoz

Széles szalagos gépek

| Gyártó | Típus | Csiszolószalag mérete | |
|------------------|--|----------------------------|--------------|
| | | Szélesség mm-ben | Hossz mm-ben |
| Anthon | Saphir Combi 1100/1300, Saphir WS 1100/1300, Saphir WWS 1100/1300, Saphir 110/130, Saphir L, Saphir L-series | 1120/1320 | 1900 |
| | CMOWKS | 900/1100/1300 | 2500 |
| Biesse | Levia 95 | 970 | 1900 |
| | Levia 110 | 1120 | 2150 |
| | Levia 110R | 1115 | 2620 |
| | Levia 135, Levia 135R 2, Levia 135R 3 | 1370 | 2150 |
| | Levia 210, Levia 220 | 970 | 1900 |
| | Levia 310, Levia 320, Levia 330 | 1120/1370 | 2150 |
| | Regal 135 2, Regal 135 3, Regal 520, Regal 530 | 1370 | 2620 |
| | Regal 320, Regal 330 | 1120/1370 | 2620 |
| Boere | B, Kombi, Sandonomic C, Sandonomic KC | 610/810/910/1010/1110/1310 | 1900 |
| | Elite B | 610/910/1100/1310 | 1900 |
| | Elite B/T | 610/910 | 1900 |
| | Elite B/T | 1110/1310/1660 | 2620 |
| | Elite-LAC K, Elite-LAC KK | 1100/1300 | 2620 |
| | Elite-T | 610/910/1110/1310 | 1900 |
| | Elite TP | 910/1110/1310 | 1900 |
| | Merite C, Merite KC | 1010 | 1900 |
| | MT C, MT KS/KK, MT KKS/KKK | 410/610/940 | 1525 |
| | Sandrite C, Sandrite KC | 1110/1310 | 1900 |
| Büferring | Select C, Select K, Select KC, Select KK, Select KS, Select KKC, Select KKK, Select KKS, Select CB, Select KSB | 910/1110/1310 | 1900 |
| | Select +plus+ | 1370 | 2620 |
| | AF 2, AF 3 | 1110/1360 | 2620 |
| | AL-E | 1360 | 2620 |
| | AWS 2, AWS 3, AWS Combi | 1110/1360 | 1900 |
| | Optimat SBC 111/113/Classic, Optimat SBC 211/312/Classic, Optimat SBC 311/313/Classic | 1120/1370 | 1900 |
| | Optimat SBC 213/QC/Classic, Optimat SBC 313/QCE/Classic, Optimat SBC 313/RQE/Classic | 1370 | 1900/2620 |
| | E-Line 111, E-Line 211, E-Line 311 | 1120 | 1900 |
| | E-Line 113, E-Line 213, E-Line 313 | 1370 | 1900 |
| | ECO 1100, ECO 2 K, ECO 2 KC, ECO 2 KK, ECO 2 C-E, ECO 2 K-E | 1120 | 1900 |
| Büferring | PRO 111, PRO 211 | 1120 | 1900 |
| | SBO 109 | 970 | 1900 |
| | SCO 213 CC, SCO 213 CH, SCO 213 QC, SCO 213 QH | 1370 | 2620 |
| | SGO 109 K | 970 | 1900 |
| | SGO 211 K, SGO 211 RK, SGO 211 MK, SGO 311 RKK | 1120 | 1900 |
| | SKO 111 C | 1120 | 1900 |
| | SKO 113 C, SKO 213 RC, SKO 213 CC | 1370 | 1900 |
| | STO 111 L, STO 211 RL | 1120 | 1900 |
| | STO 113 L, STO 213 RL, STO 313 RRL | 1370 | 1900 |
| | Super 109 L, Super 209 RL | 970 | 1900 |
| | Super 111 L, Super 211 RL | 1120 | 1900 |
| | Super 113 L, Super 213 RL | 1370 | 1900 |

| Gyártó | Típus | Csiszolószalag mérete | |
|------------------|---|-----------------------|--------------|
| | | Szélesség mm-ben | Hossz mm-ben |
| Büferring | Super RRF/RRL 311/313, Super RLF 311/313, Super MRL 311/313 | 1120/1370 | 1900 |
| | SWO 313 RRF | 1370 | 2620 |
| | SWT 113 K | 970 | 1900 |
| | SWT 142 RK, SWT 124 MK, SWT 124 RC, SWT 134 RCC, SWT 134 RRK | 1120 | 1900 |
| | SWT 315 C, SWT 325 RL, SWT 325 RC, SWT 325 RH, SWT 325 CC, SWT ww 325 CH, SWT 325 QC, SWT 335 RQE, SWT 335 RQH, SWT 335 QCE, SWT 335 RRL, SWT 335 RRC | 1370 | 2620 |
| | SWT 515 C | 1370 | 2150 |
| | SWT 525 CC, SWT 525 CH, SWT 525 QC, SWT 525 QH, SWT 535 RQE, SWT 535 RQH, SWT 535 QCE, SWT 535 QCH | 1370 | 2620 |
| | SWT 700 | 1350/1650 | 2620/3250 |
| | SWT 900 | 1350/1650/2200 | 2620/3250 |
| | Vega 111, Vega 211 C-E, Vega 311 | 1120 | 2150 |
| Casadei | Vega 113, Vega 213 C-E, Vega 313 | 1370 | 2150 |
| | Libra 1 (TC 95, RR 95, RT 95, RTC 95) | 970 | 2200 |
| | Libra 2 (TC 110, RR 110, RT 110, RTC 110) | 1120 | 2200 |
| | Libra 3 (110 RRT, 110 RRR, 110 RRCT) | 1120 | 2200 |
| | Libra 4/2 (RR 135, RT 135, RTC 135, TCTC 135, TCT 135, TT 135) | 1380 | 2620 |
| | Libra 4/3 (RRR 135, RRT 135, RTCTC 135, RRCT 135, RTT 135, RTCT 135) | 1380 | 2620 |
| | Libra 6 (RT 115, RR 115, RT 135, RR 135) | 1180/1380 | 2620 |
| | Libra 10 | 970 | 1525 |
| | Libra 30 (RTC 95, TC 110, RTC 110) | 970/1115 | 1900 |
| | Libra 40, Libra 40/3 (RR110, RTC 110, RRR 110, RRCT 110, TC 135, RR 135, RTC 135, RRR 135, RRCT 135) | 1115/1370 | 2200 |
| CMC | Libra 50 (RR 135, RTC 135, RRR 135, RRCT 135) | 1370 | 2620 |
| | Libra 60 (RR135, RTC 135, RRR 135, RRCT 135) | 1370 | 2620 |
| | LEV 95 RT/RR/R+T | 970 | 1900 |
| | LEV 115 RT/RR/R+T | 1180 | 1900 |
| | A, A1, AK, AF, AKF, AW1 | 1180/1380 | 2620 |
| | K, KA, KB, KH, KK, KP, KBA, KBH, KHV, KKA, KKH, KKP, KPH | 1350/1650 | 2620/3250 |
| | Elite CK, C/400, CT, CC, C/CK, CK/T | 1150/1350 | 2620 |
| | S, SA, SP | 1150/1350 | 2620 |
| | S4 | 1380/1680 | 4600 |
| | SN | 1380/1680 | 2620/3250 |
| Costa | SH | 1380 | 2620/3250 |
| | SK (Serie 4) | 1150 | 2200 |
| | SK (Serie 5, Serie 6) | 1380 | 2620 |
| | K (Serie 7) | 350 – 1650 | 2620/3250 |
| | K (Serie 8) | 1350 – 2200 | 2620/3250 |
| | K (Serie 9) | 1650 – 3000 | 3250/4600 |

Széles szalagok

Alkalmazási útmutató

Széles szalagos gépek

| Gyártó | Típus | Csiszolószalag mérete | | |
|-------------------------|--|------------------------|--------------|------|
| | | Szélesség mm-ben | Hossz mm-ben | |
| DMC | Chronosand | 1115/1315 | 2620 | |
| | Eurosand L | 1115/1370 | 2620 | |
| | Mastersand 110, Mastersand 135 | 1115/1370 | 2620 | |
| | Polisand | 1130/1330 | 2200/2620 | |
| | System 1350 RK | 1370 | 2620 | |
| | System T2 1350, System T3 1350, System T5 1350, System T7 1350 | 1370 | 2620 | |
| | System BT44 1350 | 1370 | 2620 | |
| | System BT22 2200 | 2220 | 2620 | |
| | System T10 | 1370 | 2620 | |
| | Technosand K | 1115/1370 | 2620 | |
| | Technosand L | 1115 | 2620 | |
| | Topsand 2000 | 1370/1670/1920/2270 | 3250 | |
| | Unisand 2000 | 1370 | 2620 | |
| | Unisand K | 1115/1370 | 2620 | |
| Linea Unisand K | 1115/1370 | 1900 | | |
| EMC | Explorer | 670/970/1120 | 1900 | |
| | Explorer Super | 670/970/1120 | 2200 | |
| | Giant | 1370 | 2620 | |
| | Under-Top | 1120 | 1900 | |
| | Venus | 1120/1370 | 2200 | |
| | Venus Super | 1120/1370 | 2620 | |
| Ernst | 820 (SIMPLEX, DUPLEX, KOMBI) | 1400 | 2150 | |
| | Economic 520 (SIMPLEX, DUPLEX) | 1400 | 2620 | |
| | LKKB(B)/K, LKB(B)/K, KBB/K | 1400 | 2620/3150 | |
| | EG 3 M/1400 | 1400 | 1540 | |
| | EM 5N 900 | 900 | 1540 | |
| | EM 3N 1400, EGM 3M 1400 | 1400 | 1690 | |
| 510, 530, 810, 830, 850 | 1400 | 2620 | | |
| Felder | FW 650 | 670 | 1900 | |
| | FW 950 classic | 970 | 1700 | |
| | FW 952 | 970 | 1900 | |
| | FW 1100, FW 1102 | 1110 | 1900 | |
| Format 4 (Felder Group) | finish 1102, finish 1302 | 1110/1310 | 2200 | |
| | Giant 1350 | 1350 | 4550 | |
| Griggio | GC65, GC95, GC110 | 670/970/1120 | 2150 | |
| | GI 1000 RR/RRT, GI 1300 RR/RRT | 1120/1370 | 2620 | |
| Heesemann | MFA 10 | 1400 | 2620/3250 | |
| | EH 31.11 | 1120 | 1900 | |
| | EH 51.11, EH 52.11 | 1120 | 2150 | |
| | EH 51.13, 52.13 | 1370 | 2150 | |
| | FBA 8 | 700/1400 | 2620 | |
| | KSA 4 | 1350 | 3250 | |
| | KSA 8 | 1650/ 2050/ 2350/ 2650 | 2620/3250 | |
| | LSM 4-U, LSM 8 | 1350 | 2620/3250 | |
| | LSM 6, KSM 8 | 1350 | 2620 | |
| | LAZ 2 | 1400 | 2100 | |
| | MFA 6, MFA 6 Impression, MFA 8, MFA Impression | 1400 | 2150/2620 | |
| | Holzkraft | BBS 430 C | 450 | 1600 |
| | | BBS 630 C | 650 | 1600 |
| | | BSH 650 HP | 650 | 1900 |
| BSM 1100 RP | | 1100 | 1900 | |

| Gyártó | Típus | Csiszolószalag mérete | |
|--|--|----------------------------------|--------------|
| | | Szélesség mm-ben | Hossz mm-ben |
| Holzmann | SPB 300R, SPB 300C, SPB 300RR, SPB 300RC | 320 | 1900 |
| | SPB 400R, SPB 400C, SPB 400RR, SPB 400RC | 420 | 1900 |
| | SPB 430R, SPB 430C | 450 | 1600 |
| | SPB 630R, SPB 630C | 650 | 1600 |
| | SPB 630R, SPB 630 RR, SPB 630RC | 650 | 1900/2200 |
| | SPB 910R, SPB 910C, SPB 910RC, SPB 910RR | 930 | 1900/2200 |
| | RP 950B | 980 | 1900 |
| | RRP 650 B | 680 | 1900 |
| | RRP 1000B | 1030 | 2200 |
| | Johannsen | Aerostat | 1130/1330 |
| Aerostat I 1K | | 1050/1130/1350 | 1900 |
| Aerostat I 2 RS | | 1050/1130 | 1900 |
| Aerostat II 2 RS, Aerostat II 2 RK, Aerostat 2 KS, Aerostat 2 KK | | 1130/1350 | 1900 |
| Compact 1K | | 1050 | 1900 |
| Compact 2 RS, Compact 2 RK | | 1050/1130 | 1900 |
| MT 2/1100 | | 1150 | 1900 |
| Primo, Triplex, Magiq, Topiq | | 1120/1350 | 2000 |
| Enorm DUO 1100 | | 1120 | 1900 |
| Duplex | | 670/1120/1350/1620 | 2000 |
| Kündig/Enorm | Premium, Brilliant, Technic | 420/670/1120/1350/1620/1920/2220 | 2000 |
| | Alpha, Alptronic | 1120/1380 | 2150 |
| | Comet 1 | 1120/1380 | 1900 |
| | Comet 2, Comet 3 | 1100/1360 | 1900 |
| | Delta | 1400 | 2150 |
| | Deltatronic | 1120/1380 | 2150 |
| | Euro | 1120/1380 | 1900 |
| | Euro 95 WS | 970 | 1900 |
| | Lambda, Lambda KSE 2 | 1360 | 2620 |
| | Megatronic | 1120/1380 | 1900 |
| OTT | Omega, Omegatronic | 1120/1380 | 2150 |
| | RSK-0 | 1120 | 1900 |
| | CSB-400 | 430 | 1600 |
| | CSB-600, CSB-900, SCSB-1100, SCSB-1300 | 630/930/1130/1330 | 1900 |
| | CSB-1600, CSB-1950 | 1630/1980 | 2620 |
| | CSB 2-600, CSB 2-900, SCSB 2-1100, SCSB 2-1300 | 630/930/1130/1330 | 1900 |
| | CSB 2-1050, CSB 2-1300, CSB 2-1600, CSB 2-1950 | 1080/1330/1630/1980 | 2620 |
| | CSB 3-600, CSB 3-900, SCSB 3-1100, SCSB 3-1300 | 630/930/1130/1330 | 1900 |
| | CSB 3-1050, CSB 3-1300, CSB 3-1600, CSB 3-1950 | 1080/1330/1630/1980 | 2620 |
| | KCSB-U | 930/1130/1330 | 1900 |
| Sanding-master / Timesavers | SA 2100 W, SA 2100 C, SA 2100 K | 600/900/1100/1350 | 1900 |
| | SA 2200 WW, SA 2200 WS, SA 2200 WC | 600/900/1100/1350 | 1900 |
| | SA 2200 WK, SA 2200 WG | 1100/1350 | 1900 |
| | SA 2200 KG | 1100 | 1900 |
| | SA 2300 WWW, SA 2300 WWS | 600/900/1100 | 1900 |
| | SA 3100 W, SA 3100 C, SA 3100 K | 900/1100/1350 | 1900 |

Széles szalagos gépek

| Gyártó | Típus | Csiszolószalag mérete | |
|------------------------------------|--|-----------------------|----------------|
| | | Szélesség mm-ben | Hossz mm-ben |
| Sanding-master / Timesavers | SA 3100 W, SA 3100 C, SA 3100 K | 900/1100/1350 | 1900 |
| | SA 3200 WW, SA 3200 WS, SA 3200 WC, SA 3200 PW, SA 3200 PC, SA 3200 WK, SA 3200 WG, SA 3200 KG | 900/1100/1350 | 1900 |
| | SA 3300 WWW, SA 3300 WWS, SA 3300 WWC, SA 3300 PWS, SA 3300 PWC, SA 3300 WWK, SA 3300 WWG | 900/1100/1350 | 1900 |
| | SA 3400 WWWW, SA 3400 WWS, SA 3400 WWWC | 900/1100/1350 | 1900 |
| | SA 4100 W | 1100/1350 | 2620 |
| | SA 4200 WW, SA 4200 WS, SA 4200 PW, SA 4200 WG, SA 4200 DW | 1100/1350 | 2620 |
| | SA 4300 WWW, SA 4300 WWS, SA 4300 PWS, SA 4300 WWG, SA 4300 DWG, SA 4300 DKG | 1100/1350 | 2620 |
| | SA 4400 WWWW, SA 4400 WWS, SA 4400 WWKG | 1100/1350 | 2620 |
| | SCSB | 630/930/1130/1330 | 1900 |
| | SCSB2 | 630/930/1130/1330 | 1900 |
| | SCSB3 | 630/930/1130/1330 | 1900 |
| | Timesavers-Grindingmaster 2000 Serie | 600/900/1100/1350 | 1900 |
| | Timesavers-Grindingmaster 2100 Serie | 600/900/1100/1350 | 1900 |
| | Timesavers-Grindingmaster 2200 Serie | 900/1100 | 1900 |
| | Timesavers-Grindingmaster 2200 Serie | 1300 | 2620 |
| | Timesavers-Grindingmaster 3100 Serie | 600/900 | 1525 |
| | Timesavers-Sandingmaster 3300 Serie | 900/1100/1350 | 1900/2150/2620 |
| | Timesavers-Grindingmaster 4100 Serie | 600/900/1350 | 1900 |
| | Timesavers-Grindingmaster 4200 Serie | 600/900/1350 | 1900 |
| | Speedsander | 930 | 1525 |
| | 137-1HDMW | 940 | 1525 |
| | 137-1HD60 | 940 | 1525 |
| | 137-1HPM | 940 | 1905 |
| | 143-1HD60 | 1090 | 1525 |
| | CL 63TS, CL 110, CL 130 | 640/1115/1315 | 2150 |
| | Sandya CL 110M | 1115 | 2150 |
| | CS92, CS110, CS130 | 930/1115/1315 | 2300 |
| | Sandya Uno (CC, CS, CCS, RR, RCS) | 930 | 1525 |
| Sandya 1K, Sandya 1S | 970 | 1525 | |
| Sandya 3 | 970 | 1900 | |
| Sandya 3 S, Sandya 300 | 970/1115 | 1900 | |

| Gyártó | Típus | Csiszolószalag mérete | | |
|--------------|---|--------------------------|--------------|-----------|
| | | Szélesség mm-ben | Hossz mm-ben | |
| | Sandya 5 | 1115 | 1900 | |
| | Sandya 5 S, Sandya 600, Sandya 75 | 1115/1370 | 2150 | |
| | Sandya 10/2, Sandya 10/3 | 1115/1320 | 2150 | |
| | Sandya 10S, Sandya 15S, Sandya 16S | 1115/1370 | 2620 | |
| | Sandya 20, Sandya 9S | 1115/1370 | 2620 | |
| | Sandya 30 CS | 1315 | 2300 | |
| | Sandya 30 CLK, Sandya 7 | 1115 | 2150 | |
| | Sandya 30 CL | 1315 | 2150 | |
| | Sandya 30/2, Sandya 30/3 | 930/1115/1315 | 2620 | |
| | Sandya 40 | 1370 | 2620 | |
| | Sandya 50 | 1115/1315 | 1900 | |
| | Sandya 60 | 1115 | 2620 | |
| | Sandya L90 | 915 | 2150 | |
| | Sandya 90 CLX4G, Sandya 30 RRT130 | 1315 | 2620 | |
| | Sandya Win | 640 | 1525 | |
| | Tagliabue | EuroSander 1350 | 1350 – 1400 | 2620/3250 |
| | | EuroSander 1700 | 1650 – 1730 | 2620/3250 |
| | | TAG | 1400 | 2620/3250 |
| TAG E | | 1400 | 2620 | |
| TAG EU | | 1400 | 2620/3250 | |
| TAG L | | 430/630/830 | 2620 | |
| Viet | Challenge 111/113, Challenge 211/213, Challenge 221/223, Challenge 321/323, Challenge 331/333 | 1130/1380 | 2620 | |
| | Challenge 111AK, Challenge 211A, Challenge 211AK, Challenge 221AK, Challenge 221A | 1130 | 2200 | |
| | Challenge 221B/223B | 1130/1380 | 2620 | |
| | Rita 3/CC, Rita 4/CC | 1400 | 3250 | |
| | S1, S2 | 1130/1380 | 2200/2620 | |
| | S3 | 1130/1380/1630 | 2620 | |
| | S4 | 1380 | 3250 | |
| | S211, S219 | 1000 | 1900 | |
| | Valeria 1, 2, 3 | 1400 | 3250 | |
| | KSF | 1120/1370/1620 | 2150/2620 | |
| | KSV | 1120/1370/1620/1920/2270 | 2620 | |
| | KSL | 1370/1620 | 2620 | |
| Weber | OFZ-K1(o), -K2(o), -K3(o) | 950/1150/1400 | 2050/2500 | |
| | OFZ KS/Q | 1400 | 2500 | |
| | Weber 600 | 1120/1370 | 1900 | |
| | Weber 1000 | 1120/1370 | 2150 | |
| | LCS | 1100/1300 | 1900 | |
| | LCE compact | 1100/1350 | 1900 | |
| | TT, MKS | 600/1100/1350/1600 | 2150 | |
| | MK | 920/1120/1370/1620/2020 | 2620 | |
| | KLE | 1400 | 2620 | |

Széles papír csiszolószalagok

Papír- és vászonalapú csiszolóanyag

Csiszólapapír

PS 20 F



Tulajdonságok

| | |
|--------------|----------|
| Kötőanyag | műgyanta |
| Szemcsefajta | korund |
| Szórási mód | zárt |
| Hordozó | F-papír |

Alkalmazási terület:

| | |
|---------------|---|
| nemesacél | ● |
| általános fém | ● |
| színesfém | ● |
| acél | ○ |

Előnyök: Univerzális szalag rozsdamentes acél felületi csiszolására - Magas anyagleválasztás

Szemcsetartomány:

16 24 30 36 40 50 60 80 100 120 150 180 220 240 280 320 360 400 500 600 800 1000 1200 1500 2000

A megrendelhető méretekre és minimális darabszámmra kérje ajánlatunkat!

Csiszólapapír

PS 21 F



Tulajdonságok

| | |
|--------------|--------------|
| Kötőanyag | műgyanta |
| Szemcsefajta | zirkonkorund |
| Szórási mód | zárt |
| Hordozó | F-papír |

Alkalmazási terület:

| | |
|---------------|---|
| nemesacél | ● |
| általános fém | ● |
| acél | ● |

Előnyök: Az önélező zirkonkorund szemcse agresszív csiszolást biztosít - Optimálisan kialakított receptúra rozsdamentes anyagok durva és finom csiszolásához

Szemcsetartomány:

16 24 30 36 40 50 60 80 100 120 150 180 220 240 280 320 360 400 500 600 800 1000 1200 1500 2000

A megrendelhető méretekre és minimális darabszámmra kérje ajánlatunkat!

Az árak az ÁFA-t nem tartalmazzák.

Széles papír csiszolószalagok

Papír- és vászonalapú csiszolóanyag



ANTISZTATIKUS csiszolópapír

PS 22 F ACT



Tulajdonságok

| | |
|--------------|----------|
| Kötőanyag | műgyanta |
| Szemcsefajta | korund |
| Szórási mód | zárt |
| Hordozó | F-papír |

Alkalmazási terület:

| | | | |
|------------------|---|---------|---|
| fa | ● | műanyag | ● |
| általános fém | ○ | | |
| színesfém | ○ | | |
| festék/lakk/kitt | ○ | | |

Előnyök: Kiváló leválasztási teljesítmény, finom csiszolati kép, speciálisan keményfához, HPL lemezekhez, valamint melamin- és fóliaborításokhoz - Az ACT receptúra és az antisztatikus kivitel csökkenti az eltömődést és növeli az élettartamot

Szemcsetartomány:

16 24 30 36 40 50 60 80 100 120 150 180 220 240 280 320 360 400 500 600 800 1000 1200 1500 2000

A megrendelhető méretekre és minimális darabszámra kérje ajánlatunkat!

ANTISZTATIKUS csiszolópapír

PS 524 E



Tulajdonságok

| | |
|--------------|----------|
| Kötőanyag | műgyanta |
| Szemcsefajta | SiC |
| Szórási mód | zárt |
| Hordozó | E-papír |

Alkalmazási terület:

| | |
|------------------|---|
| nemesacél | ● |
| festék/lakk/kitt | ● |
| műanyag | ● |
| fa | ○ |

Előnyök: Univerzális csiszolószalag kemény és szívos felületekhez - Fényes csiszolati képet eredményez nemesacél felületen - Finom csiszolati kép a fa- és bútortipar lakkozott felületeihez - Az antisztatikus kialakításnak köszönhetően jó élettartam - Nagyon kedvező ár/teljesítmény arányú termék

Szemcsetartomány:

16 24 30 36 40 50 60 80 100 120 150 180 220 240 280 320 360 400 500 600 800 1000 1200 1500 2000

A megrendelhető méretekre és minimális darabszámra kérje ajánlatunkat!

Az árak az ÁFA-t nem tartalmazzák.

Széles papír csiszolószalagok

Papír- és vászonalapú csiszolóanyag

ANTISZTATIKUS csiszolópapír

PS 24 F ACT



Tulajdonságok

| | |
|--------------|----------|
| Kötőanyag | műgyanta |
| Szemcsefajta | SiC |
| Szórási mód | zárt |
| Hordozó | F-papír |

Alkalmazási terület:

| | |
|------------------|---|
| nemesacél | ● |
| festék/lakk/kitt | ● |
| műanyag | ● |
| fa | ⦿ |

Előnyök: Kemény és szívós felületekhez - A kemény és éles szilícium-karbid szemcse a rozsdamentes felületeken ragyogó, fényes csiszolati képet biztosít - Az ACT receptúra és az antisztatikus kivitel hosszú élettartamot biztosít a fa- és bútoripar lakkozott felületeinek megmunkálásánál

Szemcsetartomány:

16 24 30 36 40 50 60 80 100 120 150 180 220 240 280 320 360 400 500 600 800 1000 1200 1500 2000

A megrendelhető méretekre és minimális darabszámmra kérje ajánlatunkat!

ANTISZTATIKUS csiszolópapír

PS 27 DW



Tulajdonságok

| | |
|--------------|----------|
| Kötőanyag | műgyanta |
| Szemcsefajta | SiC |
| Szórási mód | nyílt |
| Hordozó | D-papír |

Alkalmazási terület:

| | |
|------------------|---|
| festék/lakk/kitt | ● |
| alumínium | ● |
| műanyag | ⦿ |

Előnyök: Speciális szalag minőségi lakkfelületek, különösen UV lakkok csiszolásához - A kiegészítő adalékanyag réteg és az antisztatikus kivitel csökkenti a szalag eltömődését, érezhetően növeli a szalag élettartamát

Szemcsetartomány:

16 24 30 36 40 50 60 80 100 120 150 180 220 240 280 320 360 400 500 600 800 1000 1200 1500 2000

A megrendelhető méretekre és minimális darabszámmra kérje ajánlatunkat!

Az árak az ÁFA-t nem tartalmazzák.

Széles papír csiszolószalagok

Papír- és vászon alapú csiszolóanyag



ANTISZTATIKUS csiszolópapír

PS 28 F



Tulajdonságok

| | |
|--------------|----------|
| Kötőanyag | műgyanta |
| Szemcsefajta | korund |
| Szórási mód | nyílt |
| Hordozó | F-papír |

Alkalmazási terület:

| | |
|-----|---|
| fa | ● |
| bőr | ● |

Előnyök: Univerzális szalag fához, elsősorban puhafához - Kedvező ár 1350 mm szalag szélességig

Szemcsetartomány:

| 16 24 30 36 40 50 60 80 100 120 150 180 220 240 280 320 360 400 500 600 800 1000 1200 1500 2000 | | | | | | | | | | | | | | | | | | | | |
|---|---------|-----------------------------|--------------------------|----------|-------------|--|--|--|--|--|--|--|--|--|--|--|--|--|--|--|
| szél. x hosszúság mm-ben | szemcse | sz.végtelení- tési forma | csomagolási egység/db | cikkszám | ár/db Ft | | | | | | | | | | | | | | | |
| 1120 x 1900 | 60 | F1 | 10 | 321842 | 10.297 | | | | | | | | | | | | | | | |
| 1120 x 1900 | 80 | F1 | 10 | 321843 | 9.472 | | | | | | | | | | | | | | | |
| 1120 x 1900 | 120 | F1 | 10 | 321845 | 8.968 | | | | | | | | | | | | | | | |
| 1120 x 1900 | 150 | F1 | 10 | 321846 | 8.968 | | | | | | | | | | | | | | | |
| 1350 x 2620 | 150 | F1 | 10 | 320417 | 12.865 | | | | | | | | | | | | | | | |

ANTISZTATIKUS csiszolópapír

PS 29 F ACT



Tulajdonságok

| | |
|--------------|----------|
| Kötőanyag | műgyanta |
| Szemcsefajta | korund |
| Szórási mód | nyílt |
| Hordozó | F-papír |

Alkalmazási terület:

| | |
|----|---|
| fa | ● |
|----|---|

Előnyök: Magas minőségű, univerzális csiszolószalag általános fafeldolgozáshoz - Raktárról rendelhető nagy választékban - Az ACT receptúra és az antisztatikus kivitel csökkenti az eltömődést és növeli az élettartamot

Szemcsetartomány:

| 16 24 30 36 40 50 60 80 100 120 150 180 220 240 280 320 360 400 500 600 800 1000 1200 1500 2000 | | | | | | | | | | | | | | | | | | | | |
|---|---------|-----------------------------|--------------------------|----------|-------------|--|--|--|--|--|--|--|--|--|--|--|--|--|--|--|
| szél. x hosszúság mm-ben | szemcse | sz.végtelení- tési forma | csomagolási egység/db | cikkszám | ár/db Ft | | | | | | | | | | | | | | | |
| 930 x 1525 | 80 | F1 | 10 | 307852 | 8.082 | | | | | | | | | | | | | | | |
| 930 x 1525 | 120 | F1 | 10 | 307854 | 7.680 | | | | | | | | | | | | | | | |
| 1100 x 1900 | 80 | F1 | 10 | 307857 | 10.579 | | | | | | | | | | | | | | | |
| 1100 x 1900 | 120 | F1 | 10 | 307859 | 9.976 | | | | | | | | | | | | | | | |
| 1120 x 1900 | 60 | F1 | 10 | 292903 | 11.656 | | | | | | | | | | | | | | | |
| 1120 x 1900 | 80 | F1 | 10 | 292904 | 10.692 | | | | | | | | | | | | | | | |
| 1120 x 1900 | 100 | F1 | 10 | 292935 | 10.089 | | | | | | | | | | | | | | | |
| 1120 x 1900 | 120 | F1 | 10 | 292936 | 10.089 | | | | | | | | | | | | | | | |

Az árak az ÁFA-t nem tartalmazzák.



Széles papír csiszolószalagok

Papír- és vászonalapú csiszolóanyag

► FIGYELEM: Folytatás az előző oldalról - PS 29 F ACT, ANTISZTATIKUS csiszolópapír

| szél. x hosszúság mm-ben | szemcse | sz.végteleni- tési forma | csomagolási egység/db | cikkszám | ár/db Ft |
|-----------------------------|---------|-----------------------------|--------------------------|----------|-------------|
| 1120 x 1900 | 150 | F1 | 10 | 292937 | 10.089 |
| 1120 x 2150 | 80 | F1 | 10 | 307863 | 11.530 |
| 1120 x 2150 | 120 | F1 | 10 | 307865 | 10.836 |
| 1350 x 2620 | 60 | F1 | 10 | 292938 | 17.220 |
| 1350 x 2620 | 80 | F1 | 10 | 292939 | 15.609 |
| 1350 x 2620 | 120 | F1 | 10 | 292941 | 14.601 |
| 1350 x 2620 | 150 | F1 | 10 | 292942 | 14.601 |
| 1350 x 2620 | 180 | F1 | 10 | 307867 | 14.601 |

ANTISZTATIKUS csiszolópapír

PS 38 G ACT



Tulajdonságok

| | |
|--------------|----------|
| Kötőanyag | műgyanta |
| Szemcsefajta | SiC |
| Szórási mód | zárt |
| Hordozó | G-papír |

Alkalmazási terület:

| | |
|-----------------------------|---|
| faalapanyagú laptermékek | ● |
| fa | ● |
| kompozit anyagok | ● |
| ásványi anyagok | ● |

Előnyök: Speciális széles- és szegmentált szalag faalapú felületek finom csiszolására, magas leválasztási teljesítmény és finom csiszolati kép jellemzi - A tökéletes antisztatikus kivitel és az ACT receptúra kiváló szemcsetapadást és kiemelkedően hosszú élettartamot eredményez

Szemcsetartomány:

16 24 30 36 40 50 60 80 100 120 150 180 220 240 280 320 360 400 500 600 800 1000 1200 1500 2000

A megrendelhető méretekre és minimális darabszámmra kérje ajánlatunkat!

Csiszólapapír

PS 61 F



Tulajdonságok

| | |
|--------------|----------------|
| Kötőanyag | műgyanta |
| Szemcsefajta | kerámia korund |
| Szórási mód | zárt |
| Hordozó | F-papír |

Alkalmazási terület:

| | |
|-----------|---|
| nemesacél | ● |
| acél | ● |
| fa | ○ |

Előnyök: A kerámia szemcse folyamatosan agresszív csiszolási teljesítményt és hosszú élettartamot biztosít - Nagy teljesítményű csiszolószalag rozsdamentes acél síkcsiszolására

Szemcsetartomány:

16 24 30 36 40 50 60 80 100 120 150 180 220 240 280 320 360 400 500 600 800 1000 1200 1500 2000

A megrendelhető méretekre és minimális darabszámmra kérje ajánlatunkat!

Az árak az ÁFA-t nem tartalmazzák.

Széles papír csiszolószalagok

Papír- és vászonalapú csiszolóanyag



KULEX csiszolópapír

PS 529 F



ÚJ !



Tulajdonságok

| | |
|--------------|----------------------|
| Kötőanyag | műgyanta |
| Szemcsefajta | SiC- agglomerátum |
| Hordozó | F-papír |

Alkalmazási terület:

| | |
|-----------|---|
| nemesacél | ● |
| acél | ● |
| üveg/kő | ○ |

Előnyök: Hosszú élettartamú csiszolószalag ragyogó és fényes felülethez, alacsony és közepes szorítónyomás esetén - Nagyon hosszú élettartam, állandó felületminőség mellett - Ideális száraz csiszoláshoz

Szemcsetartomány:

16 24 30 36 40 50 60 80 100 120 150 180 220 240 280 320 360 400 500 600 800 1000 1200 1500 2000

A megrendelhető méretekre és minimális darabszámra kérje ajánlatunkat!

KULEX csiszolópapír

PS 729 F



Tulajdonságok

| | |
|--------------|-------------------------|
| Kötőanyag | műgyanta |
| Szemcsefajta | korund- agglomerátum |
| Hordozó | F-papír |

Alkalmazási terület:

| | |
|-----------|---|
| nemesacél | ● |
| acél | ● |

Előnyök: Különösen magas élettartamú csiszolószalag száraz csiszoláshoz - Állandó felületminőség köztes- és finomcsiszolásnál - Kifejezetten közepes nyomással történő csiszoláshoz

Szemcsetartomány:

16 24 30 36 40 50 60 80 100 120 150 180 220 240 280 320 360 400 500 600 800 1000 1200 1500 2000

A megrendelhető méretekre és minimális darabszámra kérje ajánlatunkat!

Széles vászon csiszolószalagok

Papír- és vászonalapú csiszolóanyag

Csiszolóvászon

CS 308 Y



Tulajdonságok

| | |
|--------------|--------------|
| Kötőanyag | műgyanta |
| Szemcsefajta | korund |
| Szórási mód | zárt |
| Hordozó | Y-poliészter |

Alkalmazási terület:

| | | | |
|-----------|---|---------|---|
| fa | ● | műanyag | ⓪ |
| színesfém | ● | | |
| nemesacél | ● | | |
| acél | ● | | |

Előnyök: Univerzális termék fém-és fafeldolgozáshoz - Nagy szakítószilárdság - Nedvességálló

Szemcsetartomány:

16 24 30 36 40 50 60 80 100 120 150 180 220 240 280 320 360 400 500 600 800 1000 1200 1500 2000

A megrendelhető méretekre és minimális darabszámra kérje ajánlatunkat!

Csiszolóvászon

CS 310 X



Tulajdonságok

| | |
|--------------|----------|
| Kötőanyag | műgyanta |
| Szemcsefajta | korund |
| Szórási mód | zárt |
| Hordozó | X-pamut |

Alkalmazási terület:

| | | | |
|---------------|---|---------|---|
| általános fém | ● | műanyag | ⓪ |
| acél | ● | | |
| nemesacél | ● | | |
| fa | ⓪ | | |

Előnyök: Univerzális termék kiváló ár/érték aránnyal - Nagy szemcseválasztékban áll rendelkezésre

Szemcsetartomány:

16 24 30 36 40 50 60 80 100 120 150 180 220 240 280 320 360 400 500 600 800 1000 1200 1500 2000

A megrendelhető méretekre és minimális darabszámra kérje ajánlatunkat!

Az árak az ÁFA-t nem tartalmazzák.

Széles vászon csiszolószalagok

Papír- és vászon alapú csiszolóanyag



ANTISZTATIKUS csiszolóvászon

CS 311 Y ACT



Tulajdonságok

| | |
|-------------|--------------|
| Kötőanyag | műgyanta |
| Szemcefajta | korund |
| Szórási mód | nyílt |
| Hordozó | Y-poliészter |

Alkalmazási terület:

| | |
|---------------|---|
| fa | ● |
| általános fém | ⓪ |

Előnyök: Speciális szalag a faipar kalibráló csiszolásához - Az ACT receptúra és az antisztatikus kivitel csökkenti az eltömődést és növeli az élettartamot

Szemcsetartomány:

16 24 30 36 40 50 60 80 100 120 150 180 220 240 280 320 360 400 500 600 800 1000 1200 1500 2000

A megrendelhető méretekre és minimális darabszámra kérje ajánlatunkat!

Csiszolóvászon, vízálló

CS 320 Y



Tulajdonságok

| | |
|-------------|--------------|
| Kötőanyag | műgyanta |
| Szemcefajta | SiC |
| Szórási mód | zárt |
| Hordozó | Y-poliészter |

Alkalmazási terület:

| | |
|-----------------|---|
| ásványi anyagok | ● |
| műanyag | ● |

Előnyök: Nagyon kemény és éles szilícium-karbid szemcse kemény és szívós felületekhez - Rendkívül agresszív csiszolás, nagy teljesítmény - Különösen alkalmas üveg, kerámia és műanyag nedves csiszolására

Szemcsetartomány:

16 24 30 36 40 50 60 80 100 120 150 180 220 240 280 320 360 400 500 600 800 1000 1200 1500 2000

A megrendelhető méretekre és minimális darabszámra kérje ajánlatunkat!

Az árak az ÁFA-t nem tartalmazzák.

Széles vászon csiszolószalagok

Papír- és vászonalapú csiszolóanyag

Csiszolóvászon, vízálló

CS 321 X



Tulajdonságok

| | |
|--------------|----------|
| Kötőanyag | műgyanta |
| Szemcsefajta | SiC |
| Szórási mód | zárt |
| Hordozó | X-pamut |

Alkalmazási terület:

| | |
|-----------------|---|
| ásványi anyagok | ● |
| műanyag | ● |
| nemesacél | ● |

Előnyök: A kemény és éles szilícium karbid szemcse ragyogó, fényes felületet eredményez a rozsdamentes anyagok megmunkálásánál - Nagy agresszivitás és teljesítmény - Különösen alkalmas üveg, kerámia és műanyag nedves csiszolására

Szemcsetartomány:

16 24 30 36 40 50 60 80 100 120 150 180 220 240 280 320 360 400 500 600 800 1000 1200 1500 2000

A megrendelhető méretekre és minimális darabszámmra kérje ajánlatunkat!

KULEX csiszolóvászon

CS 326 Y



Tulajdonságok

| | |
|--------------|-------------------------|
| Kötőanyag | műgyanta |
| Szemcsefajta | korund- agglomerátum |
| Hordozó | Y-poliészter |

Alkalmazási terület:

| | |
|-----------|---|
| nemesacél | ● |
| acél | ● |

Előnyök: Többszörös élettartamú csiszolószalag szatén fényű csiszolati kép eléréséhez közepes és magas nyomás mellett - Extrém hosszú élettartam, tartósan azonos felületi érdesség és csiszolati kép mellett - Nedves csiszoláshoz egyaránt alkalmas

Szemcsetartomány:

16 24 30 36 40 50 60 80 100 120 150 180 220 240 280 320 360 400 500 600 800 1000 1200 1500 2000

A megrendelhető méretekre és minimális darabszámmra kérje ajánlatunkat!

Az árak az ÁFA-t nem tartalmazzák.

Széles vászon csiszolószalagok

Papír- és vászon alapú csiszolóanyag



KULEX csiszolóvászon

CS 329 Y



Tulajdonságok

| | |
|-------------|---------------------|
| Kötőanyag | műgyanta |
| Szemcefajta | korund-agglomerátum |
| Hordozó | Y-poliészter |

Alkalmazási terület:

| | |
|-----------|---|
| nemesacél | ● |
| acél | ● |

Előnyök: Többszörös élettartamú csiszolószalag szatén fényű csiszolati kép eléréséhez alacsony és közepes nyomás mellett - Különösen száraz csiszoláshoz alkalmas

Szemcsetartomány:

16 24 30 36 40 50 60 80 100 120 150 180 220 240 280 320 360 400 500 600 800 1000 1200 1500 2000

A megrendelhető méretekre és minimális darabszámra kérje ajánlatunkat!

Csiszolóvászon

CS 330 X



Tulajdonságok

| | |
|-------------|------------|
| Kötőanyag | műgyanta |
| Szemcefajta | SiC/parafa |
| Szórési mód | zárt |
| Hordozó | X-pamut |

Alkalmazási terület:

| | |
|-----------|---|
| acél | ● |
| nemesacél | ● |

Előnyök: Lágy és finom csiszoláshoz alkalmas, a kemény és éles szilícium karbid szemcse parafa granulátummal polírozó hatású - Különösen acél- és rozsdamentes acélfelületek szatén fényű végső csiszolásához ajánlott - Egyaránt alkalmas száraz és nedves csiszoláshoz

Szemcsetartomány:

16 24 30 36 40 50 60 80 100 120 150 180 220 240 280 320 360 400 500 600 800 1000 1200 1500 2000

A megrendelhető méretekre és minimális darabszámra kérje ajánlatunkat!

Az árak az ÁFA-t nem tartalmazzák.

Széles vászon csiszolószalagok

Papír- és vászonalapú csiszolóanyag

ANTISZTATIKUS csiszolóvászon

CS 336 Y



Tulajdonságok

| | |
|--------------|--------------|
| Kötőanyag | műgyanta |
| Szemcsefajta | SiC |
| Szórási mód | félig nyílt |
| Hordozó | Y-poliészter |

Alkalmazási terület:

| | |
|-----------------------------|---|
| fa | ● |
| ásványi anyagok | ● |
| faalapanyagú laptermékek | ● |

Előnyök: Magas leválasztási teljesítményű speciális szalag faalapú felületek kalibrálására és finom csiszolására (szalagszélesség 1620 mm-ig) - Az antisztatikus kivitel optimális elektromos vezető-képességet biztosít, mely megakadályozza a szalag elektrosztatikus feltöltődését

Szemcsetartomány:

16 24 30 36 40 50 60 80 100 120 150 180 220 240 280 320 360 400 500 600 800 1000 1200 1500 2000

A megrendelhető méretekre és minimális darabszámmra kérje ajánlatunkat!

Csiszolóvászon, vízálló

CS 341 X



Tulajdonságok

| | |
|--------------|----------|
| Kötőanyag | műgyanta |
| Szemcsefajta | korund |
| Szórási mód | zárt |
| Hordozó | X-pamut |

Alkalmazási terület:

| | |
|---------------|---|
| általános fém | ● |
| nemesacél | ● |
| acél | ● |
| színesfém | ● |

Előnyök: Acél- és rozsdamentes acélfelületek nedves és száraz csiszolására alkalmas univerzális szalag - Nedves csiszolás esetén rendkívül kopásálló

Szemcsetartomány:

16 24 30 36 40 50 60 80 100 120 150 180 220 240 280 320 360 400 500 600 800 1000 1200 1500 2000

A megrendelhető méretekre és minimális darabszámmra kérje ajánlatunkat!

Az árak az ÁFA-t nem tartalmazzák.

Széles vászon csiszológazlagok

Papír- és vászon alapú csiszolóanyag



Csiszolóvászon, multi-kötőanyag

CS 409 Y



Tulajdonságok

| | |
|--------------|--------------|
| Kötőanyag | műgyanta |
| Szemcsefajta | zirkonkorund |
| Szórási mód | zárt |
| Hordozó | Y-poliészter |

Alkalmazási terület:

| | |
|-----------|---|
| nemesacél | ● |
|-----------|---|

Előnyök: Az önélező zirkonkorund szemcse agresszív csiszolást biztosít - Megakadályozza az elszíneződést rozsdamentes anyagok megmunkálásánál - A kiegészítő multi-kötőanyag csökkenti a hőmérsékletet - Csekély eltömődés alumínium és alumínium ötvözetek csiszolásánál

Szemcsetartomány:

16 24 30 36 40 50 60 80 100 120 150 180 220 240 280 320 360 400 500 600 800 1000 1200 1500 2000

A megrendelhető méretekre és minimális darabszámra kérje ajánlatunkat!

Csiszolóvászon, vízálló

CS 411 Y



Tulajdonságok

| | |
|--------------|--------------|
| Kötőanyag | műgyanta |
| Szemcsefajta | zirkonkorund |
| Szórási mód | zárt |
| Hordozó | Y-poliészter |

Alkalmazási terület:

| | |
|---------------|---|
| acél | ● |
| nemesacél | ● |
| általános fém | ● |

Előnyök: Agresszív csiszolás - Univerzális szalag acélhoz és rozsdamentes acélhoz

Szemcsetartomány:

16 24 30 36 40 50 60 80 100 120 150 180 220 240 280 320 360 400 500 600 800 1000 1200 1500 2000

A megrendelhető méretekre és minimális darabszámra kérje ajánlatunkat!

Az árak az ÁFA-t nem tartalmazzák.

Széles vászon csiszolószalagok

Papír- és vászon alapú csiszolóanyag

Csiszolóvászon, vízálló

CS 412 Y



Tulajdonságok

| | |
|--------------|--------------|
| Kötőanyag | műgyanta |
| Szemcsefajta | korund |
| Szórási mód | zárt |
| Hordozó | Y-poliészter |

Alkalmazási terület:

| | | | |
|---------------|---|----|---|
| nemesacél | ● | fa | ● |
| általános fém | ● | | |
| acél | ● | | |
| színesfém | ● | | |

Előnyök: Univerzális szalag acél és színesfémek durva és közbelső csiszolásához

Szemcsetartomány:

16 24 30 36 40 50 60 80 100 120 150 180 220 240 280 320 360 400 500 600 800 1000 1200 1500 2000

A megrendelhető méretekre és minimális darabszámmra kérje ajánlatunkat!

ANTISZTATIKUS csiszolóvászon

CS 538 Z ACT



Tulajdonságok

| | |
|--------------|--------------|
| Kötőanyag | műgyanta |
| Szemcsefajta | SiC |
| Szórási mód | zárt |
| Hordozó | Z-poliészter |

Alkalmazási terület:

| | |
|-----------------------------|---|
| faalapanyagú laptermékek | ● |
| fa | ● |
| kompozit anyagok | ● |
| ásványi anyagok | ● |

Előnyök: Különösen szakadásálló poliészter típus - Az optimálisan összehangolt ACT-készítmény lehetővé teszi a hosszú élettartamot a kiváló leválasztási teljesítmény mellett

Szemcsetartomány:

16 24 30 36 40 50 60 80 100 120 150 180 220 240 280 320 360 400 500 600 800 1000 1200 1500 2000

A megrendelhető méretekre és minimális darabszámmra kérje ajánlatunkat!

Az árak az ÁFA-t nem tartalmazzák.

Széles vászon csiszolószalagok

Papír- és vászon alapú csiszolóanyag



Csiszolóvászon

CS 912 Y ACT



Tulajdonságok

| | |
|-------------|----------------|
| Kötőanyag | műgyanta |
| Szemcefajta | kerámia korund |
| Szórási mód | zárt |
| Hordozó | Y-poliészter |

Alkalmazási terület:

| | |
|-----------|---|
| nemesacél | ● |
| acél | ● |

Előnyök: A mikrokristályos és önélező kerámia szemcse folyamatosan agresszív csiszolást biztosít - Nagy teljesítményű csiszolószalag rozsdamentes felületek csiszolásához

Szemcsetartomány:

16 24 30 36 40 50 60 80 100 120 150 180 220 240 280 320 360 400 500 600 800 1000 1200 1500 2000

A megrendelhető méretekre és minimális darabszámra kérje ajánlatunkat!



A termékről

A Klingspor fibertárcsákat a magas leválasztási teljesítmény és élettartam, valamint optimális csiszolási kép jellemzi. A termékprogramot felfogó-tányérok egészítik ki.

Felhasználási terület pl. acél, nemesacél, színesfémek és öntvények. A nagy szemcseválaszték lehetővé teszi az adott feladathoz optimális csiszolószerszám kiválasztását. Fibertárcsáinkkal a legnehezebb felületi megmunkálás is gond nélkül lehetséges.

A Klingspor fibertárcsák kiválóan alkalmasak durva csiszolási munkák végzésére, rozsdátlanításra, sorjátlanításra, és hegesztési varratok megmunkálására, a fém munkadarabok finommegmunkálására.

A legmodernebb lézervágó technikával egyedi formák legyártása is lehetséges.

Minőség és teljesítmény

- ▶ Csekély mértékű eltömődés
- ▶ Az átlagost meghaladó élettartam
- ▶ Egyenletes csiszolat
- ▶ Alacsony hőmérsékletű csiszolás

Fibertárcsák alkalmazási táblázata

| alkalmazási terület | típus | szemcefajta | hordozó | szórási mód | jellemző | oldal |
|---------------------|-------------------|----------------|---------|-------------|---|------------|
| acél, színesfém | CS 561 | korund | fiber | ● | Fibertárcsák fémek és színesfémek megmunkálására | 100 |
| | FS 764 ACT | korund | fiber | ● | Fibertárcsa fém és színesfém megmunkálásához. Az új ACT technológiának köszönhetően nagyobb agresszivitás és élettartam | 102 |
| acél, nemesacél | CS 565 | zirkonkorund | fiber | ● | Nagy leválasztási teljesítményű fibertárcsák fémek és rozsdamentes acélok durva megmunkálásához, sorjátlanításához | 103 |
| | FS 964 ACT | kerámia korund | fiber | ● | Prémium kategóriájú fibertárcsa mikrokristályos, önélező kerámiaszemcsével a magas agresszivitás és leválasztási teljesítmény érdekében szerkezeti acél és magasan ötvözött acél megmunkálásához. Kitűnő szemcsetapadás és élettartam az ACT eljárásnak köszönhetően. | 105 |
| nemesacél | CS 570 | zirkonkorund | fiber | ● | Nagyteljesítményű fibertárcsák magas leválasztási teljesítménnyel és élettartammal, a kiegészítő multi-kötőanyag következtében alacsony csiszolási hőmérséklettel. Rozsdamentes acélok és magasan ötvözött acélok megmunkálására, különösen síkcsiszolásra | 104 |
| | FS 966 ACT | kerámia korund | fiber | ● | Nagy teljesítményű fibertárcsa különösen magas leválasztási teljesítménnyel és élettartammal önélező kerámiaszemcsével magasan ötvözött acél megmunkálásához, kiegészítő multi-kötéssel a "hidegebb" csiszolás érdekében. Jobb szemcsetapadás az ACT eljárásnak köszönhetően. | 106 |

● = zárt ● = félig nyílt ○ = nyílt

Műszaki információk a gumitányérokról

| A fibertárcsákhoz való gumitányérok | | |
|-------------------------------------|---|---|
| Típus |  ST 358 |  ST 358 A |
| Gumitányér kivitel | közepesen kemény, sima | kemény, bordázott |
| Előnyök | egyenletes csiszolat, jó illeszkedés a munkadarabhoz | magas leválasztási teljesítmény, magas stabilitás A bordák további előnye: magasabb agresszivitás, hideg csiszolás |
| Felhasználás | finomcsiszolás (50-es vagy finomabb szemcsétől), élek lekerekítése, kontúrok csiszolása, síkcsiszolás | durva csiszolás, tisztítás (40-es vagy durvább szemcséig), élek letörése, sorjátlanítás, hegesztési varratok megmunkálása |



A Klingspor csiszolószerszámok biztonságos alkalmazása

A Klingspor fibertárcsákat az oSa-irányelvek szerint teszteljük és garantáljuk az EN 13743 európai biztonsági szabvány betartását."



Viseljen védőszemüveget



Viseljen védőmaszkot



Viseljen fülvédőt



Csak gumitányérral együtt használja



Viseljen kesztyűt



Tartsa be a biztonsági útmutatásokat



Nedves csiszolásnál nem használható



Sérülten nem használható

Fibertárcsák stancolási formája



10 = kerek lyuk



30 = csillagbevágásos lyuk



50 = X-LOCK

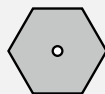

Kérésre további, egyedi formák gyártása is lehetséges: Kérjük, forduljanak hozzánk!



Rendelési minimum nem raktári árucikkeknel



Fenntartjuk a jogot gyártandó árucikkek esetén a többlet-, vagy az aluszállításhoz!

| tárcsa | rendelési minimum |
|-----------|-------------------|
| 230 mm-ig | 1.000 db |

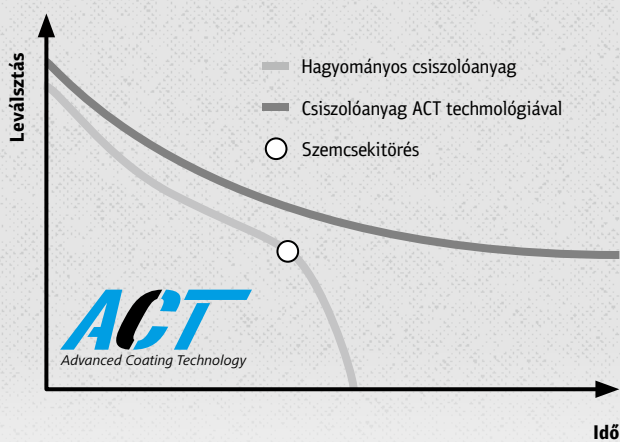

ACT-Advanced Coating Technologie:

A fibertárcsákkal történő fémmegmunkálásnál sokkal tartósabb szemcsékötést biztosít, ezáltal a fibertárcsák élettartama jelentősen megnő.

Fibertárcsák

Papír- és vászonalapú csiszolóanyag

Fibertárcsa

CS 561



X-LOCK



Tulajdonságok

| | |
|-------------|----------|
| Kötőanyag | műgyanta |
| Szemcefajta | korund |
| Szórási mód | zárt |

Alkalmazási terület:

| | | | |
|---------------|---|-----------|---|
| acél | ● | nemesacél | ⓘ |
| színesfém | ● | fa | ⓘ |
| általános fém | ● | | |
| műanyag | ⓘ | | |

Előnyök: Univerzálisan alkalmazható - A lehető legnagyobb választék átmérő-, szemce- és lyukasztás tekintetében

Szemcsetartomány:

| 16 | 24 | 30 | 36 | 40 | 50 | 60 | 80 | 100 | 120 | 150 | 180 | 220 | 240 | 280 | 320 | 360 | 400 | 500 | 600 | 800 | 1000 | 1200 | 1500 | 2000 |
|--------------------------|---------|----------------------|--------------------------|----------|-----------------|----|----|-----|-----|-----|-----|-----|-----|-----|-----|-----|-----|-----|-----|-----|------|------|------|------|
| átmérő x furat mm-ben | szemcse | lyukasztási forma | csomagolási egység/db | cikkszám | ár/100 db Ft | | | | | | | | | | | | | | | | | | | |
| 100 x 16 | 16 | ⊙ 10 | 25 | 65708 | 22.706 | | | | | | | | | | | | | | | | | | | |
| 100 x 16 | 24 | ⊙ 10 | 25 | 65713 | 19.107 | | | | | | | | | | | | | | | | | | | |
| 100 x 16 | 36 | ⊙ 10 | 25 | 65718 | 17.838 | | | | | | | | | | | | | | | | | | | |
| 100 x 16 | 40 | ⊙ 10 | 25 | 65720 | 16.948 | | | | | | | | | | | | | | | | | | | |
| 100 x 16 | 50 | ⊙ 10 | 25 | 65725 | 16.101 | | | | | | | | | | | | | | | | | | | |
| 100 x 16 | 60 | ⊙ 10 | 25 | 65730 | 14.646 | | | | | | | | | | | | | | | | | | | |
| 100 x 16 | 80 | ⊙ 10 | 25 | 65735 | 14.271 | | | | | | | | | | | | | | | | | | | |
| 100 x 16 | 120 | ⊙ 10 | 25 | 65743 | 14.271 | | | | | | | | | | | | | | | | | | | |
| 115 x 22 | 16 | ⊙ 10 | 25 | 66302 | 27.386 | | | | | | | | | | | | | | | | | | | |
| 115 x 22 | 24 | ⊙ 10 | 25 | 72298 | 23.067 | | | | | | | | | | | | | | | | | | | |
| 115 x 22 | 36 | ⊙ 10 | 25 | 66308 | 21.520 | | | | | | | | | | | | | | | | | | | |
| 115 x 22 | 40 | ⊙ 10 | 25 | 72192 | 19.904 | | | | | | | | | | | | | | | | | | | |
| 115 x 22 | 50 | ⊙ 10 | 25 | 66313 | 18.921 | | | | | | | | | | | | | | | | | | | |
| 115 x 22 | 60 | ⊙ 10 | 25 | 66318 | 17.228 | | | | | | | | | | | | | | | | | | | |
| 115 x 22 | 80 | ⊙ 10 | 25 | 25472 | 16.759 | | | | | | | | | | | | | | | | | | | |
| 115 x 22 | 100 | ⊙ 10 | 25 | 66322 | 16.759 | | | | | | | | | | | | | | | | | | | |
| 115 x 22 | 120 | ⊙ 10 | 25 | 66327 | 16.759 | | | | | | | | | | | | | | | | | | | |
| 115 x 22 | 16 | ⊗ 30 | 25 | 10977 | 27.386 | | | | | | | | | | | | | | | | | | | |
| 115 x 22 | 24 | ⊗ 30 | 25 | 10978 | 23.067 | | | | | | | | | | | | | | | | | | | |
| 115 x 22 | 30 | ⊗ 30 | 25 | 10979 | 22.246 | | | | | | | | | | | | | | | | | | | |
| 115 x 22 | 36 | ⊗ 30 | 25 | 10980 | 21.520 | | | | | | | | | | | | | | | | | | | |
| 115 x 22 | 40 | ⊗ 30 | 25 | 10981 | 19.904 | | | | | | | | | | | | | | | | | | | |
| 115 x 22 | 50 | ⊗ 30 | 25 | 10982 | 18.921 | | | | | | | | | | | | | | | | | | | |
| 115 x 22 | 60 | ⊗ 30 | 25 | 10983 | 17.228 | | | | | | | | | | | | | | | | | | | |
| 115 x 22 | 80 | ⊗ 30 | 25 | 10984 | 16.759 | | | | | | | | | | | | | | | | | | | |
| 115 x 22 | 100 | ⊗ 30 | 25 | 10985 | 16.759 | | | | | | | | | | | | | | | | | | | |
| 115 x 22 | 120 | ⊗ 30 | 25 | 10986 | 16.759 | | | | | | | | | | | | | | | | | | | |
| 115 x 22 | 150 | ⊗ 30 | 25 | 10987 | 16.759 | | | | | | | | | | | | | | | | | | | |
| 115 x 22 | 180 | ⊗ 30 | 25 | 10988 | 16.759 | | | | | | | | | | | | | | | | | | | |
| 115 x 22 | 220 | ⊗ 30 | 25 | 10989 | 16.759 | | | | | | | | | | | | | | | | | | | |
| 115 x 22 | 240 | ⊗ 30 | 25 | 10990 | 16.759 | | | | | | | | | | | | | | | | | | | |
| 115 x 22 | 320 | ⊗ 30 | 25 | 10992 | 16.759 | | | | | | | | | | | | | | | | | | | |
| 115 x 22 X-LOCK | 24 | ⊗ 50 | 25 | 351150 | 25.372 | | | | | | | | | | | | | | | | | | | |
| 115 x 22 X-LOCK | 36 | ⊗ 50 | 25 | 351147 | 23.671 | | | | | | | | | | | | | | | | | | | |

Az árak az ÁFA-t nem tartalmazzák.



►► **FIGYELEM: Folytatás az előző oldalról - CS 561 Fibertárcsa**

| átmérő x furat mm-ben | szemcse | lyukasztási forma | csomagolási egység/db | cikkszám | ár/100 db Ft |
|--------------------------|---------|----------------------|--------------------------|----------|-----------------|
| 115 x 22 X-LOCK | 40 | ⊛ 50 | 25 | 351149 | 21.894 |
| 115 x 22 X-LOCK | 60 | ⊛ 50 | 25 | 351148 | 18.951 |
| 115 x 22 X-LOCK | 80 | ⊛ 50 | 25 | 351146 | 18.434 |
| 125 x 22 | 16 | ⊙ 10 | 25 | 66354 | 32.071 |
| 125 x 22 | 24 | ⊙ 10 | 25 | 66358 | 27.030 |
| 125 x 22 | 36 | ⊙ 10 | 25 | 66364 | 24.503 |
| 125 x 22 | 40 | ⊙ 10 | 25 | 66366 | 23.283 |
| 125 x 22 | 50 | ⊙ 10 | 25 | 66371 | 22.110 |
| 125 x 22 | 60 | ⊙ 10 | 25 | 66376 | 20.137 |
| 125 x 22 | 80 | ⊙ 10 | 25 | 70439 | 19.576 |
| 125 x 22 | 100 | ⊙ 10 | 25 | 66379 | 19.576 |
| 125 x 22 | 120 | ⊙ 10 | 25 | 66383 | 19.576 |
| 125 x 22 | 16 | ⊛ 30 | 25 | 11009 | 32.071 |
| 125 x 22 | 24 | ⊛ 30 | 25 | 11010 | 27.030 |
| 125 x 22 | 30 | ⊛ 30 | 25 | 11011 | 26.015 |
| 125 x 22 | 36 | ⊛ 30 | 25 | 11012 | 24.503 |
| 125 x 22 | 40 | ⊛ 30 | 25 | 11013 | 23.283 |
| 125 x 22 | 50 | ⊛ 30 | 25 | 11014 | 22.110 |
| 125 x 22 | 60 | ⊛ 30 | 25 | 11015 | 20.137 |
| 125 x 22 | 80 | ⊛ 30 | 25 | 11016 | 19.576 |
| 125 x 22 | 100 | ⊛ 30 | 25 | 11017 | 19.576 |
| 125 x 22 | 120 | ⊛ 30 | 25 | 11018 | 19.576 |
| 125 x 22 | 150 | ⊛ 30 | 25 | 11019 | 19.576 |
| 125 x 22 | 180 | ⊛ 30 | 25 | 11020 | 19.576 |
| 125 x 22 | 220 | ⊛ 30 | 25 | 11021 | 19.576 |
| 125 x 22 | 240 | ⊛ 30 | 25 | 11022 | 19.576 |
| 125 x 22 | 320 | ⊛ 30 | 25 | 11024 | 19.576 |
| 125 x 22 X-LOCK | 24 | ⊛ 50 | 25 | 351145 | 29.734 |
| 125 x 22 X-LOCK | 36 | ⊛ 50 | 25 | 351144 | 26.953 |
| 125 x 22 X-LOCK | 40 | ⊛ 50 | 25 | 351143 | 25.611 |
| 125 x 22 X-LOCK | 60 | ⊛ 50 | 25 | 351139 | 22.151 |
| 125 x 22 X-LOCK | 80 | ⊛ 50 | 25 | 351142 | 21.533 |
| 150 x 22 | 24 | ⊛ 30 | 25 | 11042 | 36.749 |
| 150 x 22 | 36 | ⊛ 30 | 25 | 11044 | 34.138 |
| 150 x 22 | 40 | ⊛ 30 | 25 | 11045 | 31.591 |
| 150 x 22 | 60 | ⊛ 30 | 25 | 11047 | 27.509 |
| 150 x 22 | 80 | ⊛ 30 | 25 | 11048 | 26.709 |
| 150 x 22 | 120 | ⊛ 30 | 25 | 11050 | 26.709 |
| 180 x 22 | 16 | ⊙ 10 | 25 | 66443 | 58.171 |
| 180 x 22 | 24 | ⊙ 10 | 25 | 66451 | 48.984 |
| 180 x 22 | 36 | ⊙ 10 | 25 | 66459 | 45.741 |
| 180 x 22 | 40 | ⊙ 10 | 25 | 70447 | 43.470 |
| 180 x 22 | 50 | ⊙ 10 | 25 | 70448 | 40.040 |
| 180 x 22 | 60 | ⊙ 10 | 25 | 70449 | 36.565 |
| 180 x 22 | 80 | ⊙ 10 | 25 | 66465 | 35.346 |
| 180 x 22 | 100 | ⊙ 10 | 25 | 66469 | 35.346 |
| 180 x 22 | 120 | ⊙ 10 | 25 | 66472 | 35.346 |
| 180 x 22 | 16 | ⊛ 30 | 25 | 11057 | 58.171 |
| 180 x 22 | 24 | ⊛ 30 | 25 | 11058 | 48.984 |
| 180 x 22 | 36 | ⊛ 30 | 25 | 11060 | 45.741 |
| 180 x 22 | 40 | ⊛ 30 | 25 | 11061 | 43.470 |

Az árak az ÁFA-t nem tartalmazzák.



Fibertárcsák

Papír- és vászonalapú csiszolóanyag

►► **FIGYELEM:** Folytatás az előző oldalról - CS 561 Fibertárcsa

| átmérő x furat mm-ben | szemcse | lyukasztási forma | csomagolási egység/db | cikkszám | ár/100 db Ft |
|-----------------------|---------|-------------------|-----------------------|----------|--------------|
| 180 x 22 | 50 | ⊗ 30 | 25 | 11062 | 40.040 |
| 180 x 22 | 60 | ⊗ 30 | 25 | 11063 | 36.565 |
| 180 x 22 | 80 | ⊗ 30 | 25 | 11064 | 35.346 |
| 180 x 22 | 100 | ⊗ 30 | 25 | 11065 | 35.346 |
| 180 x 22 | 120 | ⊗ 30 | 25 | 11066 | 35.346 |
| 180 x 22 | 180 | ⊗ 30 | 25 | 11068 | 35.346 |
| 180 x 22 | 240 | ⊗ 30 | 25 | 11070 | 35.346 |
| 180 x 22 | 320 | ⊗ 30 | 25 | 11072 | 35.346 |
| 235 x 22 | 24 | ⊙ 10 | 25 | 66497 | 85.614 |
| 235 x 22 | 36 | ⊙ 10 | 25 | 66502 | 79.983 |
| 235 x 22 | 40 | ⊙ 10 | 25 | 66504 | 75.946 |
| 235 x 22 | 60 | ⊙ 10 | 25 | 66511 | 65.619 |
| 235 x 22 | 80 | ⊙ 10 | 25 | 66514 | 63.743 |

A fibertárcsa tárolót lásd a 108. oldalon / a gumitányért a 107-108. oldalon

Fibertárcsa

FS 764 ACT



Tulajdonságok

| | |
|-------------|----------|
| Kötőanyag | műgyanta |
| Szemcefajta | korund |
| Szórési mód | zárt |

Alkalmazási terület:

| | | | |
|---------------|---|-----------|---|
| acél | ● | színesfém | ⓪ |
| nemesacél | ● | fa | ⓪ |
| általános fém | ● | | |
| műanyag | ⓪ | | |



Előnyök: Univerzálisan alkalmazható - A speciális ACT receptúrának köszönhetően megnövekedett leválasztási teljesítmény és kiemelkedő szemcsetapadás - Magas élettartam - Nemesacélhoz is alkalmazható

Szemcsetartomány:

16 24 30 36 40 50 60 80 100 120 150 180 220 240 280 320 360 400 500 600 800 1000 1200 1500 2000

| átmérő x furat mm-ben | szemcse | lyukasztási forma | csomagolási egység/db | cikkszám | ár/100 db Ft |
|-----------------------|---------|-------------------|-----------------------|----------|--------------|
| 115 x 22 | 24 | ⊗ 30 | 25 | 316469 | 24.738 |
| 115 x 22 | 36 | ⊗ 30 | 25 | 316470 | 23.094 |
| 115 x 22 | 40 | ⊗ 30 | 25 | 316471 | 21.220 |
| 115 x 22 | 60 | ⊗ 30 | 25 | 316473 | 18.357 |
| 115 x 22 | 80 | ⊗ 30 | 25 | 316474 | 17.838 |
| 115 x 22 | 120 | ⊗ 30 | 25 | 316475 | 17.838 |
| 125 x 22 | 24 | ⊗ 30 | 25 | 316476 | 29.008 |
| 125 x 22 | 36 | ⊗ 30 | 25 | 316477 | 27.083 |
| 125 x 22 | 40 | ⊗ 30 | 25 | 316478 | 24.785 |
| 125 x 22 | 60 | ⊗ 30 | 25 | 316480 | 21.453 |
| 125 x 22 | 80 | ⊗ 30 | 25 | 316481 | 20.843 |
| 125 x 22 | 120 | ⊗ 30 | 25 | 316482 | 20.843 |
| 180 x 22 | 24 | ⊗ 30 | 25 | 316483 | 54.107 |
| 180 x 22 | 36 | ⊗ 30 | 25 | 316484 | 50.528 |



Az árak az ÁFA-t nem tartalmazzák.

►► FIGYELEM: Folytatás az előző oldalról - FS 764 ACT Fibertárcsa

| átmérő x furat mm-ben | szemcse | lyukasztási forma | csomagolási egység/db | cikkszám | ár/100 db Ft |
|--------------------------|---------|----------------------|--------------------------|----------|-----------------|
| 180 x 22 | 40 | ⊗ 30 | 25 | 316485 | 44.966 |
| 180 x 22 | 60 | ⊗ 30 | 25 | 316487 | 38.959 |
| 180 x 22 | 80 | ⊗ 30 | 25 | 316488 | 37.645 |
| 180 x 22 | 120 | ⊗ 30 | 25 | 316489 | 37.645 |

A fibertárcsa tárolót lásd a 108. oldalon / a gumitányért a 107-108. oldalon

Fibertárcsa

CS 565



XLOCK !

Tulajdonságok

| | |
|-------------|--------------|
| Kötőanyag | műgyanta |
| Szemcefajta | zirkonkorund |
| Szórási mód | zárt |

Alkalmazási terület:

| | |
|---------------|---|
| nemesacél | ● |
| acél | ● |
| általános fém | ● |



Előnyök: Önleződő - Magas agresszivitás acél és nemesacél esetén - Ideális durva csiszolásokhoz - Nagyon jó ár/teljesítmény arány

Szemcsetartomány:

| | | | | | | | | | | | | | | | | | | | | | | | | |
|----|----|----|----|----|----|----|----|-----|-----|-----|-----|-----|-----|-----|-----|-----|-----|-----|-----|-----|------|------|------|------|
| 16 | 24 | 30 | 36 | 40 | 50 | 60 | 80 | 100 | 120 | 150 | 180 | 220 | 240 | 280 | 320 | 360 | 400 | 500 | 600 | 800 | 1000 | 1200 | 1500 | 2000 |
|----|----|----|----|----|----|----|----|-----|-----|-----|-----|-----|-----|-----|-----|-----|-----|-----|-----|-----|------|------|------|------|

| átmérő x furat mm-ben | szemcse | lyukasztási forma | csomagolási egység/db | cikkszám | ár/100 db Ft |
|--------------------------|---------|----------------------|--------------------------|----------|-----------------|
| 100 x 16 | 36 | ⊙ 10 | 25 | 23680 | 24.317 |
| 100 x 16 | 60 | ⊙ 10 | 25 | 84604 | 20.090 |
| 100 x 16 | 80 | ⊙ 10 | 25 | 188678 | 19.484 |
| 115 x 22 | 24 | ⊙ 10 | 25 | 93409 | 31.575 |
| 115 x 22 | 36 | ⊙ 10 | 25 | 65698 | 29.447 |
| 115 x 22 | 60 | ⊙ 10 | 25 | 65700 | 23.519 |
| 115 x 22 | 80 | ⊙ 10 | 25 | 65701 | 22.862 |
| 115 x 22 | 24 | ⊗ 30 | 25 | 95335 | 31.575 |
| 115 x 22 | 36 | ⊗ 30 | 25 | 6686 | 29.447 |
| 115 x 22 | 40 | ⊗ 30 | 25 | 242801 | 26.786 |
| 115 x 22 | 50 | ⊗ 30 | 25 | 92066 | 25.864 |
| 115 x 22 | 60 | ⊗ 30 | 25 | 6687 | 23.519 |
| 115 x 22 | 80 | ⊗ 30 | 25 | 6688 | 22.862 |
| 115 x 22 | 100 | ⊗ 30 | 25 | 204609 | 22.862 |
| 115 x 22 X-LOCK | 24 | ⊗ 50 | 25 | 351141 | 34.734 |
| 115 x 22 X-LOCK | 36 | ⊗ 50 | 25 | 351140 | 32.392 |
| 115 x 22 X-LOCK | 40 | ⊗ 50 | 25 | 351154 | 29.466 |
| 115 x 22 X-LOCK | 60 | ⊗ 50 | 25 | 351160 | 25.872 |
| 115 x 22 X-LOCK | 80 | ⊗ 50 | 25 | 351159 | 25.147 |
| 125 x 22 | 36 | ⊙ 10 | 25 | 65681 | 33.280 |
| 125 x 22 | 40 | ⊙ 10 | 25 | 242802 | 30.842 |
| 125 x 22 | 60 | ⊙ 10 | 25 | 65707 | 27.554 |
| 125 x 22 | 80 | ⊙ 10 | 25 | 23001 | 26.756 |
| 125 x 22 | 24 | ⊗ 30 | 25 | 97643 | 36.605 |
| 125 x 22 | 36 | ⊗ 30 | 25 | 6620 | 33.280 |
| 125 x 22 | 40 | ⊗ 30 | 25 | 242803 | 30.842 |

Az árak az ÁFA-t nem tartalmazzák.



Fibertárcsák

Papír- és vászonalapú csiszolóanyag

► FIGYELEM: Folytatás az előző oldalról - CS 565 Fibertárcsa

| átmérő x furat mm-ben | szemcse | lyukasztási forma | csomagolási egység/db | cikkszám | ár/100 db Ft |
|-----------------------|---------|-------------------|-----------------------|----------|--------------|
| 125 x 22 | 50 | ⊗ 30 | 25 | 93054 | 30.230 |
| 125 x 22 | 60 | ⊗ 30 | 25 | 6721 | 27.554 |
| 125 x 22 | 80 | ⊗ 30 | 25 | 23005 | 26.756 |
| 125 x 22 | 100 | ⊗ 30 | 25 | 204611 | 26.756 |
| 125 x 22 X-LOCK | 24 | ⊗ 50 | 25 | 351158 | 40.265 |
| 125 x 22 X-LOCK | 36 | ⊗ 50 | 25 | 351161 | 36.606 |
| 125 x 22 X-LOCK | 40 | ⊗ 50 | 25 | 351157 | 33.926 |
| 125 x 22 X-LOCK | 60 | ⊗ 50 | 25 | 351156 | 30.310 |
| 125 x 22 X-LOCK | 80 | ⊗ 50 | 25 | 351155 | 29.430 |
| 180 x 22 | 36 | ⊖ 10 | 25 | 65702 | 62.375 |
| 180 x 22 | 60 | ⊖ 10 | 25 | 65705 | 50.039 |
| 180 x 22 | 80 | ⊖ 10 | 25 | 65706 | 48.396 |
| 180 x 22 | 24 | ⊗ 30 | 25 | 95993 | 67.112 |
| 180 x 22 | 36 | ⊗ 30 | 25 | 65703 | 62.375 |
| 180 x 22 | 40 | ⊗ 30 | 25 | 242807 | 57.055 |
| 180 x 22 | 50 | ⊗ 30 | 25 | 93045 | 54.963 |
| 180 x 22 | 60 | ⊗ 30 | 25 | 6690 | 50.039 |
| 180 x 22 | 80 | ⊗ 30 | 25 | 6691 | 48.396 |

A fibertárcsa tárolót lásd a 108. oldalon / a gumitányért a 107-108. oldalon

Fibertárcsa, multi-kötőanyaggal

CS 570



Tulajdonságok

| | |
|--------------|--------------|
| Kötőanyag | műgyanta |
| Szemcsefajta | zirkonkorund |
| Szórás mód | zárt |

Alkalmazási terület:

| | |
|-----------|---|
| nemesacél | ● |
| alumínium | ● |
| színesfém | ⦿ |



Előnyök: Önéleződő - Magas agresszivitás nemesacél esetén - Magas teljesítmény alacsony csiszolási melegedés mellett - A multi-kötőanyag következtében nincs túlmelegedés miatti elszíneződés - Alumínium megmunkálásához különösen alkalmas

Szemcsetartomány:

| | | | | | | | | | | | | | | | | | | | | | | | | |
|----|----|----|----|----|----|----|----|-----|-----|-----|-----|-----|-----|-----|-----|-----|-----|-----|-----|-----|------|------|------|------|
| 16 | 24 | 30 | 36 | 40 | 50 | 60 | 80 | 100 | 120 | 150 | 180 | 220 | 240 | 280 | 320 | 360 | 400 | 500 | 600 | 800 | 1000 | 1200 | 1500 | 2000 |
|----|----|----|----|----|----|----|----|-----|-----|-----|-----|-----|-----|-----|-----|-----|-----|-----|-----|-----|------|------|------|------|

| átmérő x furat mm-ben | szemcse | lyukasztási forma | csomagolási egység/db | cikkszám | ár/100 db Ft |
|-----------------------|---------|-------------------|-----------------------|----------|--------------|
| 100 x 16 | 36 | ⊖ 10 | 25 | 204823 | 26.053 |
| 100 x 16 | 60 | ⊖ 10 | 25 | 204825 | 21.079 |
| 100 x 16 | 80 | ⊖ 10 | 25 | 204826 | 20.469 |
| 100 x 16 | 120 | ⊖ 10 | 25 | 204828 | 20.469 |
| 115 x 22 | 36 | ⊖ 10 | 25 | 204797 | 31.480 |
| 115 x 22 | 60 | ⊖ 10 | 25 | 204799 | 24.738 |
| 115 x 22 | 80 | ⊖ 10 | 25 | 204800 | 24.033 |
| 115 x 22 | 120 | ⊖ 10 | 25 | 204802 | 24.033 |
| 115 x 22 | 24 | ⊗ 30 | 25 | 204085 | 33.797 |
| 115 x 22 | 36 | ⊗ 30 | 25 | 204086 | 31.480 |
| 115 x 22 | 40 | ⊗ 30 | 25 | 250258 | 28.633 |
| 115 x 22 | 50 | ⊗ 30 | 25 | 204087 | 27.132 |

Az árak az ÁFA-t nem tartalmazzák.



►► **FIGYELEM: Folytatás az előző oldalról - CS 570 Fibertárcsa, multi-kötőanyaggal**

| átmérő x furat mm-ben | szemcse | lyukasztási forma | csomagolási egység/db | cikkszám | ár/100 db Ft |
|--------------------------|---------|----------------------|--------------------------|----------|-----------------|
| 115 x 22 | 60 | ⊗ 30 | 25 | 204088 | 24.738 |
| 115 x 22 | 80 | ⊗ 30 | 25 | 204089 | 24.033 |
| 115 x 22 | 100 | ⊗ 30 | 25 | 204090 | 24.033 |
| 115 x 22 | 120 | ⊗ 30 | 25 | 204091 | 24.033 |
| 125 x 22 | 36 | ⊖ 10 | 25 | 204806 | 36.650 |
| 125 x 22 | 60 | ⊖ 10 | 25 | 204811 | 28.962 |
| 125 x 22 | 80 | ⊖ 10 | 25 | 204812 | 28.070 |
| 125 x 22 | 120 | ⊖ 10 | 25 | 204814 | 28.070 |
| 125 x 22 | 24 | ⊗ 30 | 25 | 204092 | 39.410 |
| 125 x 22 | 36 | ⊗ 30 | 25 | 204093 | 36.650 |
| 125 x 22 | 40 | ⊗ 30 | 25 | 250259 | 33.702 |
| 125 x 22 | 50 | ⊗ 30 | 25 | 204094 | 31.732 |
| 125 x 22 | 60 | ⊗ 30 | 25 | 204095 | 28.962 |
| 125 x 22 | 80 | ⊗ 30 | 25 | 204096 | 28.070 |
| 125 x 22 | 100 | ⊗ 30 | 25 | 204097 | 28.070 |
| 125 x 22 | 120 | ⊗ 30 | 25 | 204098 | 28.070 |
| 180 x 22 | 24 | ⊗ 30 | 25 | 204099 | 71.802 |
| 180 x 22 | 36 | ⊗ 30 | 25 | 204100 | 66.968 |
| 180 x 22 | 40 | ⊗ 30 | 25 | 250260 | 62.424 |
| 180 x 22 | 60 | ⊗ 30 | 25 | 204102 | 52.524 |
| 180 x 22 | 80 | ⊗ 30 | 25 | 204103 | 50.837 |
| 180 x 22 | 120 | ⊗ 30 | 25 | 204105 | 50.837 |

A fibertárcsa tárolót lásd a 108. oldalon / a gumitányért a 107-108. oldalon

Fibertárcsa

FS 964 ACT



Tulajdonságok

| | |
|--------------|----------------|
| Kötőanyag | műgyanta |
| Szemcsefajta | kerámia korund |
| Szórási mód | zárt |

Alkalmazási terület:

| | |
|-----------|---|
| acél | ● |
| nemesacél | ● |

Előnyök: Prémium fibertárcsa acél megmunkálásánál kimagasló teljesítménnyel - Mikrokrisztályos önéleződés - Magas agresszivitás a csiszolás teljes ideje alatt - Kiemelkedő szemcsetapadás

Szemcsetartomány:

| | | | | | | | | | | | | | | | | | | | | | | | | |
|----|----|----|----|----|----|----|----|-----|-----|-----|-----|-----|-----|-----|-----|-----|-----|-----|-----|-----|------|------|------|------|
| 16 | 24 | 30 | 36 | 40 | 50 | 60 | 80 | 100 | 120 | 150 | 180 | 220 | 240 | 280 | 320 | 360 | 400 | 500 | 600 | 800 | 1000 | 1200 | 1500 | 2000 |
|----|----|----|----|----|----|----|----|-----|-----|-----|-----|-----|-----|-----|-----|-----|-----|-----|-----|-----|------|------|------|------|

| átmérő x furat mm-ben | szemcse | lyukasztási forma | csomagolási egység/db | cikkszám | ár/100 db Ft |
|--------------------------|---------|----------------------|--------------------------|----------|-----------------|
| 115 x 22 | 24 | ⊗ 30 | 25 | 330478 | 54.264 |
| 115 x 22 | 36 | ⊗ 30 | 25 | 330498 | 46.466 |
| 115 x 22 | 40 | ⊗ 30 | 25 | 330482 | 44.220 |
| 115 x 22 | 50 | ⊗ 30 | 25 | 330480 | 40.364 |
| 115 x 22 | 60 | ⊗ 30 | 25 | 330479 | 38.262 |
| 115 x 22 | 80 | ⊗ 30 | 25 | 330481 | 37.139 |
| 115 x 22 | 120 | ⊗ 30 | 25 | 330483 | 37.139 |
| 125 x 22 | 24 | ⊗ 30 | 25 | 330484 | 62.470 |

Az árak az ÁFA-t nem tartalmazzák.



Fibertárcsák

Papír- és vászonalapú csiszolóanyag

► FIGYELEM: Folytatás az előző oldalról - FS 964 ACT Fibertárcsa

| átmérő x furat mm-ben | szemcse | lyukasztási forma | csomagolási egység/db | cikkszám | ár/100 db Ft |
|-----------------------|---------|-------------------|-----------------------|----------|--------------|
| 125 x 22 | 36 | ⊗ 30 | 25 | 330485 | 54.411 |
| 125 x 22 | 40 | ⊗ 30 | 25 | 330486 | 51.690 |
| 125 x 22 | 50 | ⊗ 30 | 25 | 330488 | 46.885 |
| 125 x 22 | 60 | ⊗ 30 | 25 | 330487 | 43.527 |
| 125 x 22 | 80 | ⊗ 30 | 25 | 330490 | 43.485 |
| 125 x 22 | 120 | ⊗ 30 | 25 | 330491 | 43.485 |
| 180 x 22 | 24 | ⊗ 30 | 25 | 330489 | 125.628 |
| 180 x 22 | 36 | ⊗ 30 | 25 | 330492 | 101.687 |
| 180 x 22 | 40 | ⊗ 30 | 25 | 330493 | 93.793 |
| 180 x 22 | 50 | ⊗ 30 | 25 | 330494 | 85.613 |
| 180 x 22 | 60 | ⊗ 30 | 25 | 330495 | 81.313 |
| 180 x 22 | 80 | ⊗ 30 | 25 | 330496 | 78.464 |

A fibertárcsa tárolót lásd a 108. oldalon / a gumitányért a 107-108. oldalon

Fibertárcsa, multi-kötőanyaggal

FS 966 ACT



Tulajdonságok

| | |
|-------------|----------------|
| Kötőanyag | műgyanta |
| Szemcefajta | kerámia korund |
| Szórési mód | zárt |

Alkalmazási terület:

nemesacél ●



Előnyök: Mikrokristályos önéleződés - Magas agresszivitás a csiszolás teljes ideje alatt - Kiemelkedő szemcsetapadás - Magas élettartam a különösen nehéz alkalmazások esetén is - Magas teljesítmény alacsony csiszolási melegedés mellett - A multi-kötőanyag következtében nincs túlmelegedésmiatti elszíneződés

Szemcsetartomány:

| átmérő x furat mm-ben | szemcse | lyukasztási forma | csomagolási egység/db | cikkszám | ár/100 db Ft |
|-----------------------|---------|-------------------|-----------------------|----------|--------------|
| 115 x 22 | 36 | ⊗ 30 | 25 | 316490 | 50.507 |
| 115 x 22 | 40 | ⊗ 30 | 25 | 316491 | 48.065 |
| 115 x 22 | 50 | ⊗ 30 | 25 | 318504 | 43.873 |
| 115 x 22 | 60 | ⊗ 30 | 25 | 316492 | 41.588 |
| 115 x 22 | 80 | ⊗ 30 | 25 | 316493 | 40.369 |
| 115 x 22 | 120 | ⊗ 30 | 25 | 324237 | 40.369 |
| 115 x 22 X-LOCK | 40 | ⊕ 50 | 25 | 351166 | 52.871 |
| 115 x 22 X-LOCK | 60 | ⊕ 50 | 25 | 351167 | 45.747 |
| 115 x 22 X-LOCK | 80 | ⊕ 50 | 25 | 351165 | 44.407 |
| 125 x 22 | 24 | ⊗ 30 | 25 | 318305 | 73.467 |
| 125 x 22 | 36 | ⊗ 30 | 25 | 316494 | 59.141 |
| 125 x 22 | 40 | ⊗ 30 | 25 | 316495 | 56.184 |
| 125 x 22 | 60 | ⊗ 30 | 25 | 316496 | 47.313 |
| 125 x 22 | 80 | ⊗ 30 | 25 | 316497 | 47.265 |
| 125 x 22 | 120 | ⊗ 30 | 25 | 324239 | 47.265 |
| 125 x 22 X-LOCK | 40 | ⊕ 50 | 25 | 351164 | 61.804 |
| 125 x 22 X-LOCK | 60 | ⊕ 50 | 25 | 351163 | 52.044 |
| 125 x 22 X-LOCK | 80 | ⊕ 50 | 25 | 351162 | 51.993 |

Az árak az ÁFA-t nem tartalmazzák.



Fibertárcsák / Gumitányér

Papír- és vászonalapú csiszolóanyag



► FIGYELEM: Folytatás az előző oldalról - FS 966 ACT Fibertárcsa, multi-kötőanyaggal

| átmérő x furat mm-ben | szemcse | lyukasztási forma | csomagolási egység/db | cikkszám | ár/100 db Ft |
|--------------------------|---------|----------------------|--------------------------|----------|-----------------|
| 180 x 22 | 24 | ⊗ 30 | 25 | 318352 | 149.375 |
| 180 x 22 | 36 | ⊗ 30 | 25 | 316498 | 110.530 |
| 180 x 22 | 40 | ⊗ 30 | 25 | 316499 | 101.948 |
| 180 x 22 | 60 | ⊗ 30 | 25 | 316501 | 88.383 |
| 180 x 22 | 80 | ⊗ 30 | 25 | 316502 | 85.285 |
| 180 x 22 | 120 | ⊗ 30 | 25 | 324238 | 85.285 |

A fibertárcsa tárolót lásd a 108. oldalon / a gumitányért a 107-108. oldalon

Gumitányér

ST 358



XLOCK !



Előnyök: A közepesen kemény gumitányér lehetővé teszi a jó illeszkedést a munkadarabhoz - Univerzálisan alkalmazható, különösképpen a sík- és finomcsiszolóshoz (50-es és finomabb szemcsétől) - Magas hőmérséklet-állóság

| átmérő mm-ben | felfogás | hozzaálló típus | max. kerületi sebesség | megengedett fordulatszám | csomagolási egység/db | cikkszám | ár/db Ft |
|------------------|------------|--------------------|---------------------------|-----------------------------|--------------------------|----------|-------------|
| 100 | M 10 menet | átmérő 100 x 16 | 80 m/s | 15300 1/min | 1 | 305190 | 1.974 |
| 100 | M 14 menet | átmérő 100 x 22 | 80 m/s | 15300 1/min | 1 | 2774 | 1.908 |
| 115 | M 10 menet | átmérő 115 x 22 | 80 m/s | 13300 1/min | 1 | 14859 | 4.419 |
| 115 | M 14 menet | átmérő 115 x 22 | 80 m/s | 13300 1/min | 1 | 14838 | 1.581 |
| 115 X-LOCK | X-LOCK | Ø 115 X-LOCK | 80 m/s | 13300 1/min | 1 | 352049 | 7.051 |
| 125 | M 14 menet | átmérő 125 x 22 | 80 m/s | 12200 1/min | 1 | 14835 | 2.512 |
| 125 X-LOCK | X-LOCK | Ø 125 X-LOCK | 80 m/s | 12200 1/min | 1 | 352048 | 11.004 |
| 150 | M 14 menet | átmérő 150 x 22 | 80 m/s | 10200 1/min | 1 | 14836 | 2.975 |
| 180 | M 14 menet | átmérő 180 x 22 | 80 m/s | 8500 1/min | 1 | 14840 | 5.255 |
| 235 | M 14 menet | átmérő 235 x 22 | 80 m/s | 6600 1/min | 1 | 14841 | 8.089 |

Az árak az ÁFA-t nem tartalmazzák.

Gumitányér / Fíbertárcsa tároló

Gumitányér

ST 358 A



XLOCK !



Előnyök: Durva csiszolóhoz - Hideg csiszolás - Fokozott agresszivitás a kemény, bordázott felületnek köszönhetően - Magas hőmérséklet-állóság és stabilitás

| átmérő mm-ben | felfogás | hozzaillő típus | max. kerületi sebesség | megengedett fordulatszám | csomagolási egység/db | cikkszám | ár/db Ft |
|------------------|------------|--------------------|---------------------------|-----------------------------|--------------------------|----------|---------------|
| 115 | M 14 menet | átmérő 115 x 22 | 80 m/s | 13300 1/min | 1 | 126346 | 3.071 |
| 115 X-LOCK | X-LOCK | Ø 115 X-LOCK | 80 m/s | 13300 1/min | 1 | 352047 | 10.420 |
| 125 | M 14 menet | átmérő 125 x 22 | 80 m/s | 12200 1/min | 1 | 126347 | 3.676 |
| 125 X-LOCK | X-LOCK | Ø 125 X-LOCK | 80 m/s | 12200 1/min | 1 | 352046 | 13.400 |
| 180 | M 14 menet | átmérő 180 x 22 | 80 m/s | 8500 1/min | 1 | 126348 | 5.533 |

Fíbertárcsa tároló

FS 555



Előnyök: Egyszerű tárolás mintegy 100 db 115-180 mm átmérőjű fíbertárcsához - Rendezett és könnyen hozzáférhető elhelyezés a felhasználás helyén

A tárolót fíbertárcsa nélkül szállítjuk

| szélesség x hossz x magasság mm-ben | csomagolási egység/db | cikkszám | ár/db Ft |
|--|--------------------------|----------|--------------|
| 170 x 140 x 196 | 1 | 316463 | 4.515 |

Az árak az ÁFA-t nem tartalmazzák.



A large grid of small dots for taking notes.



Csíkok/ívek/tárcsák

A termékről

Klingspor a csíkok/ívek/tárcsák termékcsoport számára sokféle, magas színvonalú csiszolóanyagok széles választékát gyártja.

| alkalmazási terület | típus | szemcsefajta | hordozó | szórási mód | jellemző | oldal |
|------------------------|--------------------|----------------|----------|-------------|---|-----------------|
| acél, nemesacél | PS 21 FK | zirkonkorund | F-papír | ● | Kiváló minőségű tépőzáras termék nemesacél és más fémfelületek kézzel vezetett gépekkel való csiszolásához. Nagyon magas agresszivitás és éltartam az önélező cirkon korundszemcsével. A stabil F-papíralátéttel nagyon jó stabilitás és magas élszilárdság a szél területén. | 141 |
| | PS 61 FK | kerámia korund | F-papír | ● | Tömör szórás, stabil hordozó és mikrokristályos, önéleződő kerámiaszemcse biztosítja az agresszív csiszolását acélnál és nemesacélnál | 149 |
| acél, általános fém | KL 361 JF | korund | JF-pamut | ● | Kiváló minőségű, nagy rugalmasságú csiszolóváson a fémfeldolgozó ipar számára, sokoldalú felhasználási lehetőséggel, nemesacél csiszolására is. | 131, 134 |
| | KL 371 X | korund | X-pamut | ● | Kedvező árú, univerzális termék a fémmegmunkálás számára, felületi csiszolásra | 132 |
| | KL 385 JF | korund | JF-pamut | ● | Nagy flexibilitású univerzális csiszolóváson a fémipar részére, kedvező ár/érték aránnyal | 133 |
| | CS 411 XK | zirkonkorund | X-pamut | ● | Univerzális termék acél- és nemesacél megmunkáláshoz stabil, nagy szakítószilárdságú X-szövet hordozóval. Nagyon sokoldalúan alkalmazható, magas agresszivitás és csiszolási teljesítmény jellemzi durva csiszolásánál. | 160 |
| fa | PS 22 F ACT | korund | F-papír | ● | A zárt szórásnak köszönhetően megnövekedett leválasztási teljesítmény és homogén csiszolat jellemzi keményfánál és kis gyantatartalmú fafélésegeknél. Az új ACT technológia és az antisztatikus kialakítás megakadályozza a csiszolóanyag idő előtti eltömődését | 123 |
| | PS 22 K | korund | E-papír | ○ | Csiszolópapír félig nyílt szórással és magas forgácsolási teljesítménnyel fa és fém megmunkálásakor a homogén csiszolati kép érdekében. | 125, 142 |
| | PS 30 D | korund | D-papír | ○ | Kedvező ár/érték arányú csiszolópapír sokoldalú alkalmazási lehetőséggel a fa- és festékmegmunkálás területén | 120, 123 |
| | PS 19 EK | SiC | E-papír | ● | Erős, nagy teljesítményű termék stabil E-papír hordozón a durva-, köztes- és finomcsiszoláshoz egyaránt. Az éles szilícium-karbid szemcsének köszönhetően különösen alkalmas kemény, nehezen megmunkálható anyagokhoz. | 125 |
| | PL 31 B | korund | B-papír | ○ | Flexibilis finispapír optimális ár/teljesítmény aránnyal széles alkalmazási lehetőséggel a fa, festék és lakkmegmunkálás területén. A legfinomabb felületet biztosítja. | 120, 124 |
| | SW 501 TR | korund | szivacs | ● | Rendkívül rugalmas, két oldalon szemcsés csiszolószivacs a profilok és a kontúrok kézi csiszolására, rendkívül ellenálló a gyűrődésnek és a szakadásnak, mosható és újrafelhasználható, oldószermentes kötőrendszer, amelynek színe változik a szemcse méretétől függően | 136 |

● = zárt ○ = félig nyílt ○ = nyílt

Szövet

| | |
|----|--|
| JF | pamut, könnyű, különösen hajlékony |
| GX | kevertszálás szövet, könnyű, hajlékony |
| J | pamut, könnyű |
| XF | pamut, nehéz, hajlékony |
| X | pamut, nehéz |
| Y | poliészter, nehéz, nagy szilárdságú |
| Z | poliészter, nehéz, nagy szilárdságú, szegmentált szalagokhoz |

Papír

| | |
|---|--------------------------|
| A | ca. 95 g/m ² |
| B | ca. 105 g/m ² |
| C | ca. 110 g/m ² |
| D | ca. 130 g/m ² |
| E | ca. 250 g/m ² |
| F | ca. 300 g/m ² |
| G | ca. 400 g/m ² |

Tulajdonságok

| | |
|---|----------------|
| K | Tépőzáras |
| W | Adalékanyaggal |

Csíkok/ívek/tárcsák

Alkalmazási útmutató

| alkalmazási terület | típus | szemcsefajta | hordozó | szórási mód | jellemző | oldal |
|--|------------------|--------------|--------------|---|---|-----------------|
| festék, lakk, kitt | PS 33 B | korund | B-papír | ● | Minőségi csiszolópapír festékek, lakkok és kitt megmunkálására | 122 |
| | PS 33 BK | korund | B-papír | ● | Kiváló minőségű tépőzárás termék, különösen festék, lakk és kitt megmunkálásához. | 127, 148 |
| | PS 33 C | korund | C-papír | ● | Minőségi csiszolópapír festékek, lakkok és kitt megmunkálására | 121 |
| | PS 33 CK | korund | C-papír | ● | Kiváló minőségű tépőzárás termék, különösen festék, lakk és kitt megmunkálásához. | 126, 146 |
| | PS 73 BW | korund | B-papír | ● | Minőségi csiszolópapír kiegészítő adalékanyag réteggel, melynek következtében magas élettartam jellemzi különösen festékek, lakkok és kitt megmunkálásakor | 122 |
| | PS 73 BWK | korund | B-papír | ● | Kiváló minőségű csiszolótermék különösen festék, lakk és kitt megmunkálásához hosszú élettartammal kiegészítő hatóanyagréteggel. | 152 |
| | PS 73 CWK | korund | C-papír | ● | Kiváló minőségű csiszolótermék különösen festék, lakk és kitt megmunkálásához hosszú élettartammal kiegészítő hatóanyagréteggel. | 151 |
| | PS 77 CK | korund | C-papír | ● | Nagy teljesítményű termék új, innovatív bevonati technológiával, amely megakadályozza a korong idő előtti eltömődését az erősen tapadó anyagok csiszolásakor. Durva és köztes csiszolás kiváló minőségű latex C-papírral. | 129, 154 |
| | PS 19 EK | SiC | E-papír | ● | Erős, nagy teljesítményű termék stabil F-papír hordozón a durva-, köztes- és finomcsiszolás-hoz egyaránt. Az éles szilícium-karbid szemcsének köszönhetően különösen alkalmas kemény, nehezen megmunkálható anyagokhoz. | 125, 141 |
| | FP 73 WK | korund | film | ● | Speciális termék nagy szakítószilárdságú film hordozóval festék, lakk és kitt csiszolásához, a kiegészítő adalékanyag-réteg következtében megnövekedett élettartammal. | 128, 150 |
| | FP 77 K | korund | film | ● | Nagy teljesítményű termék új, innovatív bevonati technológiával, amely megakadályozza a korong idő előtti eltömődését az erősen tapadó anyagok csiszolásakor. Finom és befejező csiszolás rendkívül egyenletes és szakadásálló filmalátéttel. | 128, 153 |
| | PS 11 A | SiC | A-papír | ● | Rendkívül hajlékony minőségi vízálló csiszolópapír. Különösen alkalmas festékek, lakkok és műanyagok csiszolására, kiváltképpen az autójavítás területén | 119 |
| | PS 11 C | SiC | C-papír | ● | Rendkívül hajlékony minőségi vízálló csiszolópapír. Különösen alkalmas festékek, lakkok és műanyagok csiszolására, kiváltképpen az autójavítás területén | 118, 140 |
| | PS 8 A | SiC | A-papír | ● | Nagyon hajlékony vízálló csiszolópapír festékek, lakkok, kiték megmunkálásához főleg az autójavítás és a fényezés területén | 117 |
| | PS 8 C | SiC | C-papír | ● | Nagyon hajlékony vízálló csiszolópapír festékek, lakkok, kiték megmunkálásához főleg az autójavítás és a fényezés területén | 117 |
| | FD 500 | korund / SiC | szívacsréteg | | Habosított műanyag réteg a befejező csiszolásához. Nagyfokú rugalmasság és alkalmazkodási képesség az íveknél és profiloknál. | 158 |
| | SK 500 | korund | szívacs | ● | 4 oldalon szemcsés csiszolóhasáb enyhén tagolt és sík felületek finommegmunkálására. Robusztus, mosható és újra felhasználható. Egyaránt alkalmas száraz- és nedves csiszolásához. | 135 |
| | SK 700 A | korund | szívacs | ● | Síkon és élleken is alkalmazható (négy oldalon használható). A hegyesszögű (kb. 45°-os) éllel különösen alkalmas a nehezen hozzáférhető munkadarab-kontúrok megmunkálására. Jó illeszkedés és nyomáeloszlás a rugalmas szívacs-maggal. Robusztus, mosható és újrahasználható. | 135 |
| | SW 501 | korund | szívacs | ● | 2 oldalon szemcsés, különösen rugalmas csiszolószívacs kézi csiszolásához, puha szívacs-maggal. Gyűrődés- és törésmentes, mosható és újra felhasználható. Egyaránt alkalmas száraz- és nedves- csiszolásához. | 136 |
| | SW 501 TR | korund | szívacs | ● | Az SW 501 csiszolószívacs szakitásnak ellenálló erősített változata. Extra hosszú élettartamú, oldószertmentes kötőrendszer, színe változik a szemcse méretétől függően | 136 |
| SW 502 | SiC | szívacs | ● | Hasonló az SW 501-hez, azonban agresszívebb Si-Ca szemcsével. | 137 | |
| SW 510 | korund | szívacs | ● | Vékonyabb, nagyon rugalmas csiszolószívacs a különösen nehezen hozzáférhető területekhez, pl. mélyedésekhez, profilokhoz és éllekhöz. Tömör szívacs-szerkezet miatt rendkívül azonos nyomáeloszlás és különösen finom csiszolati kép. Nem törik, nincsenek ráncok, nedvesen és szárazon is használható. | 137 | |
| Festék, lakk, glett, fedőréteg, gipsz- és gipszkartonfalak, fa | AN 400 | korund | Csiszolórács | ● | Hatékony és teljes felületű porszívás a nyitott rácsstruktúrájának köszönhetően | 129, 156 |

● = zárt ○ = félig nyílt ○ = nyílt

Rendelési minimum nem raktári árucikkeknél

| kivitel | méret | rendelési minimum |
|---------------------|--|-------------------|
| ívek | 230 × 280 mm | 250 db |
| | 70 × 450 mm | 500 db |
| | 115 × 140 mm | 1.000 db |
| | 93 × 230 mm | 500 db |
| csíkok | 115 × 280 mm | 500 db |
| | 93 × 230 mm | 500 db |
| | 115 × 280 mm | 500 db |
| ívek > 230 × 280 mm | A minimális mennyiségeket kérésre megadjuk | |
| extra nagy ívek | 1400 × 1540 mm | 10 db |

| kivitel | méret | rendelési minimum |
|-----------|--------------|-------------------|
| tépőzáras | 70 × 125 mm | 1.000 db |
| | 80 × 133 mm | 1.000 db |
| | 93 × 230 mm | 500 db |
| | 100 × 115 mm | 1.000 db |
| | 115 × 280 mm | 500 db |

További méretekre kérje ajánlatunkat!

Csíkok / ívek

- ▶ univerzálisan használható kézi csiszoláshoz és a kézi kisgépekhez
- ▶ a megmunkálandó anyaghoz (pl. fa, fém, stb.) szabott különleges kivitelek
- ▶ egyéni alkalmazási esetekhez igazadó különböző méretek
- ▶ száraz- és nedvescsiszolás céljára
- ▶ papír és vászon hordozó

Tárcsák

- ▶ univerzálisan használható számos géptípushoz
- ▶ sokféle lyukasztási formában különleges kivitelek
- ▶ egyéni alkalmazási esetekhez igazadó különböző méretek
- ▶ száraz- és nedvescsiszolás céljára
- ▶ hordozó: papír, vászon, film és műanyagszálas flíz
- ▶ tépőzáras termékek
- ▶ illeszkedő felfogó tárcsa sarokcsiszolóhoz / excenter csiszolóhoz

Csíkok lyukasztási formái

Klingspor számos, stancolt lyukformával rendelkező terméket kínál. Az Ön által használt géptől függ, hogy Önnek éppen milyen lyukformára van szüksége. Az alábbi táblázat a leghasználatosabb géptípusokat tünteti föl a szükséges lyukformákkal együtt. A következő termékmertető oldalakon a választékban szereplő lyukformák a táblázatokban vannak feltüntetve.

Amennyiben az Ön által igényelt termék raktáráruként nem áll rendelkezésre, úgy a minimális megrendelési mennyiséget betartva szívesen legyártjuk azt Önnek.

További lyukformákra kérje ajánlatunkat!

| | | |
|--|--------------|---|
|  | GL 1 | 115 × 280 mm 10 db elszívólyuk ø 10 mm |
|  | GL 3 | 93 × 230 mm 8 db elszívólyuk ø 10 mm |
|  | GL 9 | 93 × 230 mm 8 db elszívólyuk ø 10 mm |
|  | GL 11 | 115 × 280 mm 14 db elszívólyuk ø 10 mm |
|  | GL 13 | 115 × 280 mm 8 db elszívólyuk ø 10 mm |
|  | GL 15 | 115 × 230 mm 10 db elszívólyuk ø 10 mm |
|  | GL 17 | 93 × 180 mm 8 db elszívólyuk ø 10 mm |
|  | GL 18 | 80 × 133 mm 8 db elszívólyuk ø 10 mm |



Fenntartjuk a jogot gyártandó árucikkek esetén a többlet-, vagy az aluszállításhoz!

Csíkok/ívek/tárcsák

Alkalmazási útmutató

Klingspor csíkok minden szerszámhoz

Ha nem találja meg itt az Ön által használt gépet, kérjük, forduljon a Klingspor-hoz. Szívesen segítünk Önnek.

| gyártó | típus | méret mm-ben | lyukforma | kivétel |
|---|--|--------------|--------------|--------------|
| AEG powertools | FS 2 | 80 × 133 | GL 18 | tépőzáras |
| | VS/E 230, VSS/E 260 | 93 × 180 | GL 17 | tépőzáras |
| | VSSE 260, VSS 260 | 93 × 230 | GL 9 | szorítófüles |
| | FDS 140 | 115 × 140 | GL 38 | szorítófüles |
| | FDS 140 | 115 × 140 | GL 39 | tépőzáras |
| | VSS 20, VSSE 230, VS 280, VSE 280, VSSE 280 | 115 × 230 | GL 16 | tépőzáras |
| | VSS 20, VSSE 20, VS 280, VSSE 280 | 115 × 280 | lyuk nélkül | szorítófüles |
| | VSS/E 20, VS/E 280, VSSE 280 | 115 × 280 | GL 11 | szorítófüles |
| Atlas Copco | VS 11 | 80 × 133 | GL 18 | tépőzáras |
| | VSS 20, VSSE 20 | 115 × 230 | GL 16 | tépőzáras |
| | VSS 20, VSSE 20 | 115 × 280 | GL 11 | tépőzáras |
| | LS030 H070-3, LS030 S070-3 | 93 × 180 | lyuk nélkül | szorítófüles |
| | LS031 H070-3, LS031 S070-3, LS032 H070-3, LS032 S070-3 | 93 × 180 | GL 3 | szorítófüles |
| Black & Decker | P 63-01 | 80 × 133 | GL 18 | tépőzáras |
| | KA 330 EKA | 90 × 190 | GL 4 | tépőzáras |
| | KA 175, KA 186, KA 186 E | 93 × 180 | GL 17 | tépőzáras |
| | KA 320 EKA | 93 × 190 | GL 4 | tépőzáras |
| | KA 320 EKA, KA 300 | 93 × 230 | GL 3 | szorítófüles |
| | BD 175, BD 180 E, DN 41 AE, DN 180 E, KA 185, KA 185 E, KC 185 E | 93 × 230 | GL 9 | szorítófüles |
| | KC 962, VB 135 A, CD 400, BN 41 AE | 93 × 230 | GL 9 | szorítófüles |
| | KA 185, KA 185 E | 93 × 230 | lyuk nélkül | szorítófüles |
| | KA 273 | 115 × 230 | GL 16 | tépőzáras |
| | P 63-03, P 63-04, P 63-05, BD 273, SR 410 | 115 × 280 | lyuk nélkül | szorítófüles |
| | P 63-03, P 63-04, P 63-05, KA 273, SR 410 E, BD 273, DN 41, BD 175, BD 180E | 115 × 280 | GL 11 | szorítófüles |
| VB 135A, DN 180E, KA 185E, KC 962, DN 49, DN 273, VB 250 E, KA274EKA | 115 × 280 | GL 11 | szorítófüles | |
| Bosch | PSS 240 A, PSS 240 AE, GSS 16 A | 80 × 133 | GL 18 | tépőzáras |
| | GSS 23 AE, GSS 230 A, GSS 230 AE, PSS 22, PSS 23, PSS 23 AE | 93 × 180 | GL 17 | tépőzáras |
| | PSS 23 A, PSS 180, PSS 240, PSS 180 A, PSS 240 A, PSS 240 AE | 93 × 180 | GL 17 | tépőzáras |
| | GSS 230 AVE Professional | 93 × 185 | GL 10 | tépőzáras |
| | PSS 250 AE, PSS 200 A | 93 × 190 | GL 10 | tépőzáras |
| | PSS 240 A, PSS 240 AE, GSS 23, GSS 23 AE, GSS 230 AE, GSS 230 AVE Professional | 93 × 230 | GL 9 | szorítófüles |
| | PSS 22, PSS 23 A, PSS 230, PSS 23, PSS 23 AE, PSS 250 AE, | 93 × 230 | GL 9 | szorítófüles |
| | GSS 23, GSS 23 AE, GSS 230 AE, PSS 22, PSS 23, PSS 23 A, PSS 23 AE, PSS 230 | 93 × 230 | lyuk nélkül | szorítófüles |
| | GSS 140 A | 115 × 107 | GL 37 | tépőzáras |
| | 1289 D | 115 × 115 | lyuk nélkül | tépőzáras |
| | GSS 140 A | 115 × 140 | GL 38 | szorítófüles |
| | GSS 28/A, GSS 280 A/AE, PSS 28 AE/280 AE, PSS 300 AE, GSS 280 AVE Professional | 115 × 230 | GL 16 | tépőzáras |
| | GSS 28, PSS 28 AE, PSS 280 AE, GSS 280 AE | 115 × 280 | lyuk nélkül | szorítófüles |
| GSS 28, PSS 28 AE, PSS 280 AE, GSS 280 AE, PSS 300 AE, GSS 280 AVE Professional | 115 × 280 | GL 11 | szorítófüles | |



Csíkok/ívek/tárcsák

Alkalmazási útmutató



| gyártó | típus | méret mm-ben | lyukforma | kivitel |
|--------------------------------------|---|--------------|--------------|--------------|
| Casals | KLR 210, VLR 210, BLR 170 | 93 × 180 | GL 17 | tépózárás |
| | BLR 250, VLR 300 | 115 × 230 | GL 16 | tépózárás |
| | LN 216, LR 228 | 115 × 280 | lyuk nélkül | szorítófüles |
| DeWalt, ELU | D26423, D 26422 | 93 × 230 | GL 3 | tépózárás |
| | D26441 | 108 × 115 | GL 20 | tépózárás |
| | DW634, DW636, VS 41, VS 71 | 115 × 230 | GL 16 | tépózárás |
| | VS 71 | 115 × 280 | lyuk nélkül | szorítófüles |
| | DW634, DW636, VS 41, VS 71 | 115 × 280 | GL 1 | szorítófüles |
| | D26420, D26421 | 115 × 280 | GL 1 | tépózárás |
| | D26441 | 140 × 115 | GL 33 | szorítófüles |
| Einhell | EST 170 | 93 × 180 | GL 17 | tépózárás |
| | BSS 150, BT-0S 150 | 93 × 230 | GL 3 | szorítófüles |
| | RT-0S 30, BT-0S 280 E | 115 × 230 | GL 15 | tépózárás |
| | ERU 270 | 115 × 230 | GL 16 | tépózárás |
| | RT-0S 30, BT-0S 280 E | 115 × 280 | GL 1 | szorítófüles |
| | SS-G 270, BSS 250 | 115 × 280 | GL 13 | szorítófüles |
| Fein | MSs 641 a, MSs 641 b | 115 × 230 | GL 16 | tépózárás |
| | MSs 641 a, MSs 641 b | 115 × 280 | GL 11 | szorítófüles |
| | MSs 641 a, MSs 641 b | 115 × 280 | GL 11 | tépózárás |
| Felisatti | TP 31 E | 80 × 133 | GL 18 | tépózárás |
| | TP 115/350 VE, TP 517/AS | 115 × 280 | lyuk nélkül | szorítófüles |
| Festool | RS 4, RS 4 E, RS 4 - STF, RS 4 E - STF, RS 400, RS 400 Plus, RTS 400 (EQ-Plus, EQ, Q-Plus, Q) | 80 × 133 | GL 18 | tépózárás |
| | RS 3 - STF, RS 4 E - STF, RS 4, RS 4 E | 80 × 165 | GL 8 | szorítófüles |
| | RS 3, RS 3 Plus, RS 3 E, RS 3 E Plus, RS 3 - STF, RS 3 E - STF, RS 300, RS 300 Q/EQ | 93 × 180 | GL 17 | tépózárás |
| | RS 3 - SFE, RS 3 E - SFE, LRS 93 | 93 × 180 | GL 17 | tépózárás |
| | RS 3 - STF, RS 3 E - STF | 93 × 230 | lyuk nélkül | szorítófüles |
| | RS 3 - STF, RS 3 E - STF | 93 × 230 | GL 9 | szorítófüles |
| | RS 1, RS 2, RS 2 E, LRB - IAS, RS 200, RS 100C, RS 100 CQ, RS 200 Q/EQ | 115 × 230 | GL 15 | tépózárás |
| | RS 2 - STF, RS 2 E - STF, RS 1 - STF, RS 2, RS 2 E | 115 × 230 | GL 16 | tépózárás |
| | RS 2 - STF, RS 2 E - STF, RS 1 - STF | 115 × 280 | lyuk nélkül | szorítófüles |
| RS 2 - STF, RS 2 E - STF, RS 1 - STF | 115 × 280 | GL 11 | szorítófüles | |
| Flex | OS 80-2, OSE 80-2 | 80 × 133 | GL 18 | tépózárás |
| | MS 713 | 115 × 105 | GL 43 | tépózárás |
| HILTI | WFO 280 | 115 × 280 | GL 1 | szorítófüles |
| | WFO 280 | 115 × 230 | GL 15 | tépózárás |



Csíkok/ívek/tárcsák

Alkalmazási útmutató

| gyártó | típus | méret mm-ben | lyukforma | kivitel |
|--|---|--------------|--------------|--------------|
| Hitachi | SV 8 SA | 80 × 133 | GL 18 | tépőzáras |
| | FS 10 SB | 93 × 180 | GL 17 | tépőzáras |
| | SV 12 SG | 114 × 104 | GL 19 | tépőzáras |
| | SV 12 SF | 115 × 115 | GL 20 | tépőzáras |
| | SV 12 SD, SV 12 V | 115 × 230 | GL 16 | tépőzáras |
| HOLZ HER | 2436, 2437 | 93 × 180 | GL 6 | tépőzáras |
| | 2440 | 115 × 230 | GL 15 | tépőzáras |
| | 2441 | 115 × 230 | GL 16 | tépőzáras |
| Kress | CRS 6165 A, CRS 6175 EA, 250 RSE Set, 300 RSE | 115 × 230 | GL 16 | tépőzáras |
| | CRS 6165 A, CRS 6175 EA, 250 RSE Set, 300 RSE | 115 × 280 | GL 11 | szorítófüles |
| Mafell | UVA 115 E | 115 × 230 | GL 11 | tépőzáras |
| | U 115E, UK 115/ 115 E | 115 × 230 | GL 15 | tépőzáras |
| | U 115, U 115 E | 115 × 230 | GL 16 | tépőzáras |
| | U 115E, UK 115/ 115 E | 115 × 280 | GL 1 | szorítófüles |
| Makita | B0 3700, B0 3711 | 93 × 230 | GL 9 | szorítófüles |
| | B0 4554, B0 4556, B0 4565, B0 4555, B0 4566 | 115 × 103 | GL 19 | tépőzáras |
| | 9045 B, 9045 N, 9046, B0 4900V | 115 × 230 | GL 16 | tépőzáras |
| | B0 4556, B0 4558, B0 4555 | 115 × 140 | GL 38 | szorítófüles |
| | B0 4901, 9046 | 115 × 280 | lyuk nélkül | szorítófüles |
| | 9046, B0 4900V | 115 × 280 | GL 11 | szorítófüles |
| Metabo | SR 4350 | 93 × 180 | GL 17 | tépőzáras |
| | SRE 4350 TURBOTEC | 93 × 185 | GL 10 | tépőzáras |
| | SR 221, SR 321, SR 4320, SFE 227, SF 226 | 93 × 230 | lyuk nélkül | szorítófüles |
| | SR 226, SRE 227, SR 180 INTEC, SRE 4350 TURBOTEC | 93 × 230 | GL 9 | szorítófüles |
| | SRE 357, SR 356, SR 10-23, SR 10-23 Intec, SR 20-23 | 93 × 230 | lyuk nélkül | szorítófüles |
| | SR 216, SRE 217, SRA 60 | 115 × 115 | GL 20 | tépőzáras |
| | FSR 200 INTEC | 115 × 103 | GL 19 | tépőzáras |
| | SR 358, SRE 359, SR 4351, SRE 4351 TURBOTEC | 115 × 230 | GL 16 | tépőzáras |
| | SR 328, SRE 329, SR 4321, SR 358, SRE 359 | 115 × 280 | lyuk nélkül | szorítófüles |
| SR 328, SRE 329, SR 4321, SR 358, SRE 359, SRE 4351 TURBOTEC | 115 × 280 | GL 11 | szorítófüles | |
| Milwaukee | POS 13 | 80 × 133 | GL 18 | tépőzáras |
| Peugeot | PV 240 A, TV 4102 | 93 × 180 | GL 17 | tépőzáras |
| | TV 4003, TV 4103 | 115 × 230 | GL 16 | tépőzáras |
| Ryobi | ESS 2590 | 93 × 180 | GL 17 | tépőzáras |
| | ESS 200 RS | 93 × 185 | GL 10 | tépőzáras |
| | ESS 1890 C | 93 × 190 | GL 10 | tépőzáras |
| | S 35, NS 40, NS 40 I, NS-801 | 93 × 230 | lyuk nélkül | szorítófüles |
| | S 35, NS-40I, NS 801, NS 40, ESS 1890 C, ESS 2590, ESS 200 RS, ESS 280 RV | 93 × 230 | GL 9 | szorítófüles |
| | E0S 2410 | 115 × 110 | GL 29 | tépőzáras |
| | NS-6200, NS 6300 A, ESS 3215 V | 115 × 230 | GL 16 | tépőzáras |
| | NS 6300 A | 115 × 280 | lyuk nélkül | szorítófüles |
| ESS 3215 VHG | 115 × 280 | GL 11 | szorítófüles | |
| SKIL | 7300, 7300 S, 7330, 7390, 7395, 7365 AA | 93 × 180 | GL 17 | tépőzáras |
| | 7366 AA, 7351 AA, 7346 AA, 7346, 7361 AB | 93 × 190 | GL 10 | tépőzáras |
| | 7315, 7320, 7330, 7365 AA, 7366 AA, 7351 AA, 7346 AA, 7346, 7361 AB | 93 × 230 | GL 9 | szorítófüles |
| | 7314 MA | 115 × 110 | GL 29 | tépőzáras |
| | 7312 AA, 7314 MA | 115 × 140 | GL 38 | szorítófüles |
| | 666, 7381 MA | 115 × 230 | GL 16 | tépőzáras |
| | 7381 MA | 115 × 280 | GL 11 | szorítófüles |

Csiszolópapír, vízálló

PS 8 C



Tulajdonságok

| | |
|--------------|----------|
| Kötőanyag | műgyanta |
| Szemcsefajta | SiC |
| Szórási mód | zárt |
| Hordozó | C-papír |

Alkalmazási terület:

| | |
|------------------|---|
| festék/lakk/kitt | ● |
| műanyag | ● |
| üveg/kő | ⓪ |
| általános fém | ⓪ |

Előnyök: Optimális kemény, szívós felületek csiszolásához - A rugalmas latex papír kitűnő illeszkedést tesz lehetővé - Használható nedves- és szárazcsiszoláshoz egyaránt

Szemcsetartomány:

| | | | | | | | | | | | | | | | | | | | | | | | | |
|----|----|----|----|----|----|----|----|-----|-----|-----|-----|-----|-----|-----|-----|-----|-----|-----|-----|-----|------|------|------|------|
| 16 | 24 | 30 | 36 | 40 | 50 | 60 | 80 | 100 | 120 | 150 | 180 | 220 | 240 | 280 | 320 | 360 | 400 | 500 | 600 | 800 | 1000 | 1200 | 1500 | 2000 |
|----|----|----|----|----|----|----|----|-----|-----|-----|-----|-----|-----|-----|-----|-----|-----|-----|-----|-----|------|------|------|------|

| szél. x hosszúság mm-ben | szemcse | csomagolási egység/db | cikkszám | ár/100 db Ft |
|--------------------------|---------|-----------------------|----------|--------------|
| 230 x 280 | 60 | 50 | 269424 | 19.154 |
| 230 x 280 | 80 | 50 | 269429 | 18.024 |
| 230 x 280 | 100 | 50 | 269435 | 16.234 |
| 230 x 280 | 120 | 50 | 269444 | 14.193 |
| 230 x 280 | 150 | 50 | 269448 | 12.937 |

Csiszolópapír, vízálló

PS 8 A



Tulajdonságok

| | |
|--------------|----------|
| Kötőanyag | műgyanta |
| Szemcsefajta | SiC |
| Szórási mód | zárt |
| Hordozó | A-papír |

Alkalmazási terület:

| | |
|------------------|---|
| festék/lakk/kitt | ● |
| műanyag | ● |
| üveg/kő | ⓪ |
| általános fém | ⓪ |

Előnyök: Optimális kemény, szívós felületek csiszolásához - A rugalmas latex papír kitűnő illeszkedést tesz lehetővé - Használható nedves- és szárazcsiszoláshoz egyaránt

Szemcsetartomány:

| | | | | | | | | | | | | | | | | | | | | | | | | | |
|----|----|----|----|----|----|----|----|-----|-----|-----|-----|-----|-----|-----|-----|-----|-----|-----|-----|-----|------|------|------|------|------|
| 16 | 24 | 30 | 36 | 40 | 50 | 60 | 80 | 100 | 120 | 150 | 180 | 220 | 240 | 280 | 320 | 360 | 400 | 500 | 600 | 800 | 1000 | 1200 | 1500 | 2000 | 2500 |
|----|----|----|----|----|----|----|----|-----|-----|-----|-----|-----|-----|-----|-----|-----|-----|-----|-----|-----|------|------|------|------|------|

| szél. x hosszúság mm-ben | szemcse | csomagolási egység/db | cikkszám | ár/100 db Ft |
|--------------------------|---------|-----------------------|----------|--------------|
| 230 x 280 | 180 | 50 | 269269 | 12.372 |
| 230 x 280 | 220 | 50 | 269275 | 12.372 |
| 230 x 280 | 240 | 50 | 269279 | 12.372 |
| 230 x 280 | 280 | 50 | 269285 | 12.372 |
| 230 x 280 | 320 | 50 | 269289 | 12.372 |
| 230 x 280 | 360 | 50 | 269294 | 12.372 |

Az árak az ÁFA-t nem tartalmazzák.



Papír ívek

Papír- és vászonalapú csiszolóanyag

► FIGYELEM: Folytatás az előző oldalról - PS 8 A Csiszolópapír, vízálló

| szél. x hosszúság mm-ben | szemcse | csomagolási egység/db | cikkszám | ár/100 db Ft |
|-----------------------------|---------|--------------------------|----------|-----------------|
| 230 x 280 | 400 | 50 | 269299 | 12.372 |
| 230 x 280 | 600 | 50 | 269314 | 12.372 |
| 230 x 280 | 800 | 50 | 269323 | 13.157 |
| 230 x 280 | 1000 | 50 | 269328 | 13.157 |

Csiszolópapír, vízálló

PS 11 C



Tulajdonságok

| | |
|--------------|----------|
| Kötőanyag | műgyanta |
| Szemcsefajta | SiC |
| Szórási mód | zárt |
| Hordozó | C-papír |

Alkalmazási terület:

| | |
|------------------|---|
| festék/lakk/kitt | ● |
| műanyag | ● |
| üveg/kő | ○ |
| általános fém | ○ |

Előnyök: Speciális termék az autójavítás és -lakkozás területén - Optimális kemény, szívós felületek csiszolásához - Kiváló illeszkedés magas stabilitás mellett - Használható nedves- és szárazcsiszoláshoz egyaránt

Szemcsetartomány:

| szél. x hosszúság mm-ben | szemcse | csomagolási egység/db | cikkszám | ár/100 db Ft |
|-----------------------------|---------|--------------------------|----------|-----------------|
| 230 x 280 | 60 | 50 | 2022 | 25.591 |
| 230 x 280 | 80 | 50 | 2023 | 22.294 |
| 230 x 280 | 100 | 50 | 2117 | 19.688 |
| 230 x 280 | 120 | 50 | 2116 | 17.207 |
| 230 x 280 | 150 | 50 | 2011 | 16.234 |
| 230 x 280 | 180 | 50 | 2012 | 15.260 |
| 230 x 280 | 220 | 50 | 2013 | 15.260 |
| 230 x 280 | 240 | 50 | 2014 | 15.260 |
| 230 x 280 | 280 | 50 | 2015 | 15.260 |
| 230 x 280 | 320 | 50 | 2016 | 15.260 |
| 230 x 280 | 360 | 50 | 2017 | 15.260 |
| 230 x 280 | 400 | 50 | 2018 | 15.260 |

Az árak az ÁFA-t nem tartalmazzák.

Papír ívek

Papír- és vászonalapú csiszolóanyag



Csiszolópapír, vízálló

PS 11 A



Tulajdonságok

Kötőanyag műgyanta

Szemcefajta SiC

Szórási mód zárt

Hordozó A-papír

Alkalmazási terület:

festék/lakk/kitt ●

műanyag ●

üveg/kő ○

általános fém ○

Előnyök: Speciális termék az autójavítás és -lakkozás területén - Optimális kemény, szívós felületek csiszolásához - Kitűnő illeszkedés magas stabilitás mellett - Használható nedves- és szárazcsiszoláshoz egyaránt

Szemcsetartomány:

16 24 30 36 40 50 60 80 100 120 150 180 220 240 280 320 360 400 500 600 800 1000 1200 1500 2000

| szél. x hosszúság mm-ben | szemcse | csomagolási egység/db | cikkszám | ár/100 db Ft |
|-----------------------------|---------|--------------------------|----------|-----------------|
| 230 x 280 | 220 | 50 | 2002 | 15.260 |
| 230 x 280 | 240 | 50 | 2003 | 15.260 |
| 230 x 280 | 280 | 50 | 2004 | 15.260 |
| 230 x 280 | 320 | 50 | 2005 | 15.260 |
| 230 x 280 | 360 | 50 | 2006 | 15.260 |
| 230 x 280 | 400 | 50 | 2007 | 15.260 |
| 230 x 280 | 500 | 50 | 2008 | 15.260 |
| 230 x 280 | 600 | 50 | 2009 | 15.260 |
| 230 x 280 | 800 | 50 | 2010 | 16.234 |
| 230 x 280 | 1000 | 50 | 11892 | 16.234 |
| 230 x 280 | 1200 | 50 | 6616 | 16.234 |
| 230 x 280 | 1500 | 50 | 186794 | 16.234 |
| 230 x 280 | 2000 | 50 | 186795 | 16.234 |

Az árak az ÁFA-t nem tartalmazzák.

Papír ívek

Papír- és vászonalapú csiszolóanyag

Csiszolópapír

PS 30 D



Tulajdonságok

| | |
|--------------|-------------|
| Kötőanyag | műgyanta |
| Szemcsefajta | korund |
| Szórási mód | félig nyílt |
| Hordozó | D-papír |

Alkalmazási terület:

| | |
|------------------|---|
| festék/lakk/kitt | ● |
| fa | ● |
| általános fém | ◐ |

Előnyök: Kiváló ár/teljesítmény arányú termék - Sokoldalú felhasználási lehetőség

Szemcsetartomány:

| szél. x hosszúság mm-ben | szemcse | csomagolási egység/db | cikkszám | ár/100 db Ft |
|-----------------------------|---------|--------------------------|----------|-----------------|
| 230 x 280 | 40 | 50 | 194660 | 17.553 |
| 230 x 280 | 60 | 50 | 194662 | 14.036 |
| 230 x 280 | 80 | 50 | 194663 | 12.403 |
| 230 x 280 | 100 | 50 | 194664 | 11.367 |
| 230 x 280 | 120 | 50 | 194665 | 11.367 |
| 230 x 280 | 150 | 50 | 194666 | 11.367 |
| 230 x 280 | 180 | 50 | 194667 | 11.367 |
| 230 x 280 | 240 | 50 | 194668 | 11.461 |
| 230 x 280 | 320 | 50 | 194669 | 11.461 |

Finispapír

PL 31 B



Tulajdonságok

| | |
|--------------|-------------|
| Kötőanyag | enyv |
| Szemcsefajta | korund |
| Szórási mód | félig nyílt |
| Hordozó | B-papír |

Alkalmazási terület:

| | |
|------------------|---|
| festék/lakk/kitt | ● |
| fa | ● |
| általános fém | ◐ |

Előnyök: Kiváló ár/teljesítmény arányú termék - Optimális kopási tulajdonság kézi és kiegészes csiszoláshoz - Nagyon finom csiszolati kép

Szemcsetartomány:

| szél. x hosszúság mm-ben | szemcse | csomagolási egység/db | cikkszám | ár/100 db Ft |
|-----------------------------|---------|--------------------------|----------|-----------------|
| 230 x 280 | 40 | 50 | 2059 | 17.898 |
| 230 x 280 | 50 | 50 | 2060 | 15.983 |
| 230 x 280 | 60 | 50 | 2061 | 14.287 |
| 230 x 280 | 80 | 50 | 2062 | 12.591 |

Az árak az ÁFA-t nem tartalmazzák.



Papír ívek

Papír- és vászonalapú csiszolóanyag



► FIGYELEM: Folytatás az előző oldalról - PL 31 B Finispapír

| szél. x hosszúság mm-ben | szemcse | csomagolási egység/db | cikkszám | ár/100 db Ft |
|-----------------------------|---------|--------------------------|----------|-----------------|
| 230 x 280 | 100 | 50 | 2048 | 11.524 |
| 230 x 280 | 120 | 50 | 2049 | 11.524 |
| 230 x 280 | 150 | 50 | 2050 | 11.524 |
| 230 x 280 | 180 | 50 | 2051 | 11.524 |
| 230 x 280 | 220 | 50 | 2052 | 11.649 |
| 230 x 280 | 240 | 50 | 2053 | 11.649 |
| 230 x 280 | 280 | 50 | 2054 | 11.649 |
| 230 x 280 | 320 | 50 | 2055 | 11.649 |
| 230 x 280 | 400 | 50 | 2057 | 11.649 |

Csiszolópapír

PS 33 C



Tulajdonságok

| | |
|--------------|-------------|
| Kötőanyag | műgyanta |
| Szemcsefajta | korund |
| Szórási mód | félig nyílt |
| Hordozó | C-papír |

Alkalmazási terület:

| | |
|------------------|---|
| festék/lakk/kitt | ● |
| fa | ● |
| műanyag | ○ |

Előnyök: Magas leválasztási teljesítmény - Sokoldalú felhasználási lehetőség

Szemcsetartomány:

16 24 30 36 40 50 60 80 100 120 150 180 220 240 280 320 360 400 500 600 800 1000 1200 1500 2000

| szél. x hosszúság mm-ben | szemcse | csomagolási egység/db | cikkszám | ár/100 db Ft |
|-----------------------------|---------|--------------------------|----------|-----------------|
| 230 x 280 | 40 | 50 | 147849 | 20.755 |
| 230 x 280 | 60 | 50 | 147850 | 16.422 |
| 230 x 280 | 80 | 50 | 147851 | 14.381 |
| 230 x 280 | 100 | 50 | 149719 | 13.125 |
| 230 x 280 | 120 | 50 | 147852 | 13.125 |

Az árak az ÁFA-t nem tartalmazzák.

Papír ívek

Papír- és vászonalapú csiszolóanyag

Csiszolópapír

PS 33 B



Tulajdonságok

| | |
|--------------|-------------|
| Kötőanyag | műgyanta |
| Szemcsefajta | korund |
| Szórási mód | félig nyílt |
| Hordozó | B-papír |

Alkalmazási terület:

| | |
|------------------|---|
| festék/lakk/kitt | ● |
| fa | ● |
| műanyag | ○ |

Előnyök: Magas leválasztási teljesítmény - Sokoldalú felhasználási lehetőség

Szemcsetartomány:

| szél. x hosszúság mm-ben | szemcse | csomagolási egység/db | cikkszám | ár/100 db Ft |
|-----------------------------|---------|--------------------------|----------|-----------------|
| 230 x 280 | 150 | 50 | 149528 | 13.125 |
| 230 x 280 | 180 | 50 | 147853 | 13.125 |
| 230 x 280 | 220 | 50 | 149529 | 13.251 |
| 230 x 280 | 240 | 50 | 147854 | 13.251 |
| 230 x 280 | 280 | 50 | 149793 | 13.251 |
| 230 x 280 | 320 | 50 | 149530 | 13.251 |
| 230 x 280 | 400 | 50 | 148971 | 13.251 |
| 230 x 280 | 500 | 50 | 170667 | 13.251 |
| 230 x 280 | 600 | 50 | 170668 | 13.251 |

Csiszolópapír, adalékanyaggal

PS 73 BW



Tulajdonságok

| | |
|--------------|-------------|
| Kötőanyag | műgyanta |
| Szemcsefajta | korund |
| Szórási mód | félig nyílt |
| Hordozó | B-papír |

Alkalmazási terület:

| | |
|------------------|---|
| festék/lakk/kitt | ● |
| műanyag | ● |

Előnyök: Minőségi termék lakk, festék és kitt megmunkáláshoz - Magas leválasztási teljesítmény - Jelentősen kisebb eltömődés, érezhetően megnövekedett élettartammal a kiegészítő adalékanyag-rétegnek köszönhetően

Szemcsetartomány:

| | | | | | | | | | | | | | | | | | | | | | | | | |
|----|----|----|----|----|----|----|----|-----|-----|-----|-----|-----|-----|-----|-----|-----|-----|-----|-----|-----|------|------|------|------|
| 16 | 24 | 30 | 36 | 40 | 50 | 60 | 80 | 100 | 120 | 150 | 180 | 220 | 240 | 280 | 320 | 360 | 400 | 500 | 600 | 800 | 1000 | 1200 | 1500 | 2000 |
|----|----|----|----|----|----|----|----|-----|-----|-----|-----|-----|-----|-----|-----|-----|-----|-----|-----|-----|------|------|------|------|

A megrendelhető méretekre és minimális darabszámra kérje ajánlatunkat!

Az árak az ÁFA-t nem tartalmazzák.

Papír csíkok

Papír- és vászonalapú csiszolóanyag



ANTISZTATIKUS csiszolópapír

PS 22 F ACT



Tulajdonságok

| | |
|-------------|----------|
| Kötőanyag | műgyanta |
| Szemcefajta | korund |
| Szórási mód | zárt |
| Hordozó | F-papír |

Alkalmazási terület:

| | | | |
|------------------|---|-----------|---|
| fa | ● | acél | ⦿ |
| általános fém | ⦿ | színesfém | ⦿ |
| festék/lakk/kitt | ⦿ | | |
| műanyag | ⦿ | | |

Előnyök: Prémiumtermék keményfához - Kiváló él stabilitás - Az ACT-receptúrának és az antisztatikus kialakításnak köszönhetően kevésbé tömődik el

Szemcsetartomány:

| szél. x hosszúság mm-ben | szemcse | csomagolási egység/db | cikkszám | ár/100 db Ft |
|--------------------------|---------|-----------------------|----------|--------------|
| 115 x 280 | 40 | 100 | 6529 | 24.241 |
| 115 x 280 | 60 | 100 | 6531 | 19.248 |
| 115 x 280 | 80 | 100 | 6532 | 16.925 |
| 115 x 280 | 100 | 100 | 6533 | 15.449 |

Csiszólap papír

PS 30 D



Tulajdonságok

| | |
|-------------|-------------|
| Kötőanyag | műgyanta |
| Szemcefajta | korund |
| Szórási mód | félíg nyílt |
| Hordozó | D-papír |

Alkalmazási terület:

| | |
|------------------|---|
| festék/lakk/kitt | ● |
| fa | ● |
| általános fém | ⦿ |

Előnyök: Kiváló ár/teljesítmény arányú termék - Sokoldalú felhasználási lehetőség

Szemcsetartomány:

| szél. x hosszúság mm-ben | szemcse | csomagolási egység/db | cikkszám | ár/100 db Ft |
|--------------------------|---------|-----------------------|----------|--------------|
| 115 x 280 | 60 | 100 | 194673 | 8.070 |
| 115 x 280 | 80 | 100 | 194674 | 7.253 |
| 115 x 280 | 120 | 100 | 194676 | 6.720 |
| 115 x 280 | 240 | 100 | 194680 | 6.782 |

Az árak az ÁFA-t nem tartalmazzák.

Papír csíkok

Papír- és vászonalapú csiszolóanyag

Finis papír

PL 31 B



Tulajdonságok

| | |
|--------------|-------------|
| Kötőanyag | enyv |
| Szemcsefajta | korund |
| Szórási mód | félig nyílt |
| Hordozó | B-papír |

Alkalmazási terület:

| | |
|------------------|---|
| festék/lakk/kitt | ● |
| fa | ● |
| általános fém | ○ |

Előnyök: Kiváló ár/teljesítmény arányú termék - Optimális kopási tulajdonság kézi és kigépes csiszoláshoz - Nagyon finom csiszolati kép

Szemcsetartomány:

| szél. x hosszúság mm-ben | szemcse | lyukasztási forma | csomagolási egység/db | cikkszám | ár/100 db Ft |
|--------------------------|---------|-------------------|-----------------------|----------|--------------|
| 93 x 230 | 40 | | 100 | 2416 | 6.877 |
| 93 x 230 | 60 | | 100 | 2418 | 5.621 |
| 93 x 230 | 80 | | 100 | 2419 | 5.024 |
| 93 x 230 | 100 | | 100 | 2390 | 4.679 |
| 93 x 230 | 120 | | 100 | 2391 | 4.679 |
| 93 x 230 | 180 | | 100 | 2393 | 4.679 |
| 93 x 230 | 240 | | 100 | 2395 | 4.710 |
| 93 x 230 | 60 | GL 9 | 100 | 2667 | 9.937 |
| 93 x 230 | 80 | GL 9 | 100 | 2668 | 9.340 |
| 93 x 230 | 120 | GL 9 | 100 | 2670 | 8.989 |
| 115 x 280 | 40 | | 100 | 2412 | 10.393 |
| 115 x 280 | 60 | | 100 | 2414 | 8.509 |
| 115 x 280 | 80 | | 100 | 2415 | 7.630 |
| 115 x 280 | 100 | | 100 | 2379 | 7.090 |
| 115 x 280 | 120 | | 100 | 2380 | 7.090 |
| 115 x 280 | 150 | | 100 | 2381 | 7.090 |
| 115 x 280 | 180 | | 100 | 2382 | 7.090 |
| 115 x 280 | 220 | | 100 | 2383 | 7.128 |
| 115 x 280 | 240 | | 100 | 2384 | 7.128 |
| 115 x 280 | 60 | GL 1 | 100 | 5324 | 12.817 |
| 115 x 280 | 80 | GL 1 | 100 | 5323 | 11.939 |
| 115 x 280 | 120 | GL 1 | 100 | 5321 | 11.377 |

Az árak az ÁFA-t nem tartalmazzák.

Tépőzárás papír csíkok

Papír- és vászonalapú csiszolóanyag



Csiszolópapír, tépőzárás

PS 19 EK



Tulajdonságok

| | |
|-------------|----------|
| Kötőanyag | műgyanta |
| Szemcefajta | SiC |
| Szórési mód | zárt |
| Hordozó | E-papír |

Alkalmazási terület:

| | |
|------------------|---|
| fa | ● |
| festék/lakk/kitt | ● |
| műanyag | ● |
| üveg/kő | ● |

Előnyök: Kemény és éles szilíciumkarbid szemcse kemény és nehezen forgácsolható munkadarabokhoz - Robosztus kialakítású tárcsa erős E-papír hordozón durva-, közbelső- és finomcsiszolóshoz

Szemcsetartomány:

| | | | | | | | | | | | | | | | | | | | | | | | | |
|----|----|----|----|----|----|----|----|-----|-----|-----|-----|-----|-----|-----|-----|-----|-----|-----|-----|-----|------|------|------|------|
| 16 | 24 | 30 | 36 | 40 | 50 | 60 | 80 | 100 | 120 | 150 | 180 | 220 | 240 | 280 | 320 | 360 | 400 | 500 | 600 | 800 | 1000 | 1200 | 1500 | 2000 |
|----|----|----|----|----|----|----|----|-----|-----|-----|-----|-----|-----|-----|-----|-----|-----|-----|-----|-----|------|------|------|------|

A megrendelhető méretekre és minimális darabszámra kérje ajánlatunkat!

Csiszolópapír, tépőzárás

PS 22 K



Tulajdonságok

| | |
|-------------|-------------|
| Kötőanyag | műgyanta |
| Szemcefajta | korund |
| Szórési mód | félig nyílt |
| Hordozó | E-papír |

Alkalmazási terület:

| | | | |
|------------------|---|------|---|
| fa | ● | acél | ○ |
| általános fém | ● | | |
| festék/lakk/kitt | ○ | | |
| műanyag | ○ | | |

Előnyök: Magas forgácsolási teljesítmény - Homogén csiszolati kép

Szemcsetartomány:

| | | | | | | | | | | | | | | | | | | | | | | | | |
|----|----|----|----|----|----|----|----|-----|-----|-----|-----|-----|-----|-----|-----|-----|-----|-----|-----|-----|------|------|------|------|
| 16 | 24 | 30 | 36 | 40 | 50 | 60 | 80 | 100 | 120 | 150 | 180 | 220 | 240 | 280 | 320 | 360 | 400 | 500 | 600 | 800 | 1000 | 1200 | 1500 | 2000 |
|----|----|----|----|----|----|----|----|-----|-----|-----|-----|-----|-----|-----|-----|-----|-----|-----|-----|-----|------|------|------|------|

| szél. x hosszúság mm-ben | szemcse | lyukasztási forma | csomagolási egység/db | cikkszám | ár/100 db Ft |
|-----------------------------|---------|----------------------|--------------------------|----------|-----------------|
| 70 x 125 | 60 | | 100 | 147593 | 9.860 |
| 70 x 125 | 80 | | 100 | 140608 | 8.949 |
| 70 x 125 | 100 | | 100 | 131668 | 8.384 |
| 70 x 125 | 120 | | 100 | 129801 | 8.384 |
| 70 x 125 | 150 | | 100 | 135581 | 8.384 |
| 70 x 125 | 180 | | 100 | 129802 | 8.384 |
| 80 x 133 | 40 | GL 18 | 100 | 149852 | 15.416 |
| 80 x 133 | 60 | GL 18 | 100 | 149853 | 13.027 |
| 80 x 133 | 80 | GL 18 | 100 | 149854 | 11.905 |
| 80 x 133 | 100 | GL 18 | 100 | 149855 | 11.237 |
| 80 x 133 | 120 | GL 18 | 100 | 149857 | 11.237 |
| 80 x 133 | 150 | GL 18 | 100 | 232741 | 11.237 |
| 80 x 133 | 180 | GL 18 | 100 | 232742 | 11.237 |

Az árak az ÁFA-t nem tartalmazzák.



Tépőzárás papír csíkok

Papír- és vászonalapú csiszolóanyag

► FIGYELEM: Folytatás az előző oldalról - PS 22 K, Csiszolópapír, tépőzárás

| szél. x hosszúság mm-ben | szemcse | lyukasztási forma | csomagolási egység/db | cikkszám | ár/100 db Ft |
|-----------------------------|---------|----------------------|--------------------------|----------|-----------------|
| 80 x 133 | 220 | GL 18 | 100 | 206371 | 11.272 |
| 100 x 115 | 80 | | 100 | 103378 | 10.770 |
| 100 x 115 | 100 | | 100 | 103379 | 10.017 |
| 100 x 115 | 120 | | 100 | 103380 | 10.017 |
| 100 x 115 | 150 | | 100 | 103381 | 10.017 |
| 115 x 115 | 80 | | 100 | 82076 | 10.079 |
| 115 x 115 | 120 | | 100 | 81637 | 9.232 |
| 115 x 115 | 150 | | 100 | 94721 | 9.232 |
| 115 x 230 | 40 | GL 15 | 100 | 122331 | 30.709 |
| 115 x 230 | 60 | GL 15 | 100 | 116647 | 24.806 |
| 115 x 230 | 80 | GL 15 | 100 | 116648 | 22.043 |
| 115 x 230 | 100 | GL 15 | 100 | 116649 | 20.284 |
| 115 x 230 | 120 | GL 15 | 100 | 114942 | 20.284 |
| 115 x 230 | 150 | GL 15 | 100 | 111500 | 20.284 |

Csiszolópapír, tépőzárás

PS 33 CK



Tulajdonságok

| | |
|--------------|-------------|
| Kötőanyag | műgyanta |
| Szemcsefajta | korund |
| Szórás mód | félíg nyílt |
| Hordozó | C-papír |

Alkalmazási terület:

| | |
|------------------|---|
| festék/lakk/kitt | ● |
| fa | ● |
| műanyag | ○ |

Előnyök: Magas leválasztási teljesítmény - Sokoldalú felhasználási lehetőség

Szemcsetartomány:

| | | | | | | | | | | | | | | | | | | | | | | | | |
|----|----|----|----|----|----|----|----|-----|-----|-----|-----|-----|-----|-----|-----|-----|-----|-----|-----|-----|------|------|------|------|
| 16 | 24 | 30 | 36 | 40 | 50 | 60 | 80 | 100 | 120 | 150 | 180 | 220 | 240 | 280 | 320 | 360 | 400 | 500 | 600 | 800 | 1000 | 1200 | 1500 | 2000 |
|----|----|----|----|----|----|----|----|-----|-----|-----|-----|-----|-----|-----|-----|-----|-----|-----|-----|-----|------|------|------|------|

| szél. x hosszúság mm-ben | szemcse | lyukasztási forma | csomagolási egység/db | cikkszám | ár/100 db Ft |
|-----------------------------|---------|----------------------|--------------------------|----------|-----------------|
| 70 x 125 | 80 | | 100 | 155072 | 6.720 |
| 70 x 125 | 100 | | 100 | 151786 | 6.311 |
| 70 x 125 | 120 | | 100 | 151785 | 6.311 |
| 80 x 133 | 40 | GL 18 | 100 | 146974 | 11.659 |
| 80 x 133 | 60 | GL 18 | 100 | 146975 | 10.043 |
| 80 x 133 | 80 | GL 18 | 100 | 146976 | 9.270 |
| 80 x 133 | 100 | GL 18 | 100 | 146977 | 8.813 |
| 80 x 133 | 120 | GL 18 | 100 | 147169 | 8.813 |
| 93 x 178 | 40 | GL 17 | 100 | 146970 | 14.924 |
| 93 x 178 | 60 | GL 17 | 100 | 146971 | 12.395 |
| 93 x 178 | 80 | GL 17 | 100 | 146972 | 11.237 |
| 93 x 178 | 100 | GL 17 | 100 | 146973 | 10.499 |
| 93 x 178 | 120 | GL 17 | 100 | 148046 | 10.499 |
| 100 x 115 | 80 | | 100 | 147101 | 7.944 |
| 100 x 115 | 100 | | 100 | 147102 | 7.410 |
| 100 x 115 | 120 | | 100 | 147103 | 7.410 |

Az árak az ÁFA-t nem tartalmazzák.



Tépőzárás papír csíkok

Papír- és vászonalapú csiszolóanyag



► FIGYELEM: Folytatás az előző oldalról - PS 33 CK Csiszolópapír, tépőzárás

| szél. x hosszúság mm-ben | szemcse | lyukasztási forma | csomagolási egység/db | cikkszám | ár/100 db Ft |
|--------------------------|---------|-------------------|-----------------------|----------|--------------|
| 115 x 230 | 40 | GL 15 | 100 | 146966 | 21.980 |
| 115 x 230 | 60 | GL 15 | 100 | 146967 | 18.119 |
| 115 x 230 | 80 | GL 15 | 100 | 146968 | 16.223 |
| 115 x 230 | 100 | GL 15 | 100 | 146969 | 15.064 |
| 115 x 230 | 120 | GL 15 | 100 | 147182 | 15.064 |

Csiszolópapír, tépőzárás

PS 33 BK



Tulajdonságok

| | |
|-------------|-------------|
| Kötőanyag | műgyanta |
| Szemcefajta | korund |
| Szórési mód | félig nyílt |
| Hordozó | B-papír |

Alkalmazási terület:

| | |
|------------------|---|
| festék/lakk/kitt | ● |
| fa | ● |
| műanyag | ⦿ |

Előnyök: Magas leválasztási teljesítmény - Sokoldalú felhasználási lehetőség

Szemcsetartomány:

16 24 30 36 40 50 60 80 100 120 150 180 220 240 280 320 360 400 500 600 800 1000 1200 1500 2000

| szél. x hosszúság mm-ben | szemcse | lyukasztási forma | csomagolási egység/db | cikkszám | ár/100 db Ft |
|--------------------------|---------|-------------------|-----------------------|----------|--------------|
| 70 x 125 | 150 | | 100 | 151784 | 6.311 |
| 70 x 125 | 180 | | 100 | 148228 | 6.311 |
| 70 x 125 | 220 | | 100 | 155500 | 6.343 |
| 70 x 125 | 240 | | 100 | 152381 | 6.343 |
| 70 x 125 | 280 | | 100 | 197133 | 6.343 |
| 80 x 133 | 150 | GL 18 | 100 | 149107 | 8.813 |
| 80 x 133 | 180 | GL 18 | 100 | 147479 | 8.813 |
| 80 x 133 | 220 | GL 18 | 100 | 149819 | 8.849 |
| 80 x 133 | 240 | GL 18 | 100 | 148050 | 8.849 |
| 80 x 133 | 320 | GL 18 | 100 | 149897 | 8.849 |
| 80 x 133 | 400 | GL 18 | 100 | 149899 | 8.849 |
| 93 x 178 | 150 | GL 17 | 100 | 149138 | 10.499 |
| 93 x 178 | 180 | GL 17 | 100 | 148047 | 10.499 |
| 93 x 178 | 240 | GL 17 | 100 | 148048 | 10.569 |
| 100 x 115 | 150 | | 100 | 148658 | 7.410 |
| 100 x 115 | 180 | | 100 | 147104 | 7.410 |
| 100 x 115 | 240 | | 100 | 147105 | 7.473 |
| 115 x 230 | 150 | GL 15 | 100 | 149820 | 15.064 |
| 115 x 230 | 180 | GL 15 | 100 | 147183 | 15.064 |
| 115 x 230 | 240 | GL 15 | 100 | 147184 | 15.170 |
| 115 x 230 | 320 | GL 15 | 100 | 147185 | 15.170 |

Az árak az ÁFA-t nem tartalmazzák.

Tépőzárás film lapok

Papír- és vászonalapú csiszolóanyag

Csiszolófilm, adalékanyaggal, tépőzárás

FP 73 WK



Tulajdonságok

| | |
|-------------|-------------|
| Kötőanyag | műgyanta |
| Szemcefajta | korund |
| Szórási mód | félíg nyílt |
| Hordozó | film |

Alkalmazási terület:

| | |
|------------------|---|
| festék/lakk/kitt | ● |
| műanyag | ○ |

Előnyök: Speciális, nagy szakítószilárdságú film-hordozójú tárcsa lakk, festék és kitt megmunkálásához - Jól illeszkedik a kontúrokhoz, kiváló szemcsetapadás még szélén is - Erősen csökkentett eltömődés, érezhetően hosszabb élettartam

Szemcsetartomány:

16 24 30 36 40 50 60 80 100 120 150 180 220 240 280 320 360 400 500 600 800 1000 1200 1500 2000

A megrendelhető méretekre és minimális darabszámra kérje ajánlatunkat!

Csiszolófilm, tépőzárás

FP 77 K T-ACT



Tulajdonságok

| | |
|-------------|-------------|
| Kötőanyag | műgyanta |
| Szemcefajta | korund |
| Szórási mód | félíg nyílt |
| Hordozó | film |

Alkalmazási terület:

| | | | |
|------------------|---|------------------|---|
| festék/lakk/kitt | ● | kompozit anyagok | ● |
| Alapozó | ● | műanyag | ○ |
| Töltő | ● | | |
| gélbevonatok | ● | | |

Előnyök: Nagy leválasztás optimalizált eltömődési körülmények mellett - Megnövekedett élettartam az újfajta adalékanyagoknak köszönhetően, ami hátráltatja a festék és porszemcsék megtapadását - A végső finom csiszoláshoz a P 240-2000 szemcsetartományban nagy flexibilitású és állandó vastagságú film hordozóval készül a legmagasabb felületminőség elérése céljából

Szemcsetartomány:

16 24 30 36 40 50 60 80 100 120 150 180 220 240 280 320 360 400 500 600 800 1000 1200 1500 2000

| szél. x hosszúság mm-ben | szemcse | lyukasztási forma | csomagolási egység/db | cikkszám | ár/100 db Ft |
|-----------------------------|---------|----------------------|--------------------------|----------|-----------------|
| 80 x 133 | 240 | GL 18 | 100 | 353120 | 13.847 |
| 80 x 133 | 320 | GL 18 | 100 | 353119 | 13.847 |
| 80 x 133 | 400 | GL 18 | 100 | 353118 | 13.847 |

Az árak az ÁFA-t nem tartalmazzák.

Tépőzárás papír csíkok / Csiszolórács, tépőzárás

Papír- és vászonalapú csiszolóanyag



Csiszolópapír, tépőzárás

PS 77 CK T-ACT



Tulajdonságok

| | |
|--------------|-------------|
| Kötőanyag | műgyanta |
| Szemcsefajta | korund |
| Szórási mód | félig nyílt |
| Hordozó | C-papír |

Alkalmazási terület:

| | | | |
|------------------|---|------------------|---|
| festék/lakk/kitt | ● | kompozit anyagok | ● |
| Alapozó | ● | műanyag | ○ |
| Töltő | ● | | |
| gélbevonatok | ● | | |

Előnyök: Nagy leválasztás optimalizált eltömődési körülmények mellett - Megnövekedett élettartam az újfajta adalékértéknek köszönhetően, ami hátráltatja a festék és porszemcsék megtapadását - Nagy terhelés melletti agresszív csiszoláshoz a P 60-220 szemcsetartományban flexibilis, szakadásnak ellenálló C-latexpapír hordozón

Szemcsetartomány:

| szél. x hosszúság mm-ben | szemcse | lyukasztási forma | csomagolási egység/db | cikkszám | ár/100 db Ft |
|--------------------------|---------|-------------------|-----------------------|----------|--------------|
| 80 x 133 | 60 | GL 18 | 100 | 353113 | 15.380 |
| 80 x 133 | 80 | GL 18 | 100 | 353126 | 14.011 |
| 80 x 133 | 100 | GL 18 | 100 | 353125 | 13.169 |
| 80 x 133 | 120 | GL 18 | 100 | 353124 | 13.169 |
| 80 x 133 | 150 | GL 18 | 100 | 353123 | 13.169 |
| 80 x 133 | 180 | GL 18 | 100 | 353122 | 13.169 |
| 80 x 133 | 220 | GL 18 | 100 | 353121 | 13.273 |

Csiszolórács, tépőzárás, vízálló

AN 400



Tulajdonságok

| | |
|--------------|-----------------|
| Kötőanyag | műgyanta |
| Szemcsefajta | korund |
| Hordozó | Poliészter rács |

Alkalmazási terület:

| | | | |
|------------------|---|--------------------------|---|
| festék/lakk/kitt | ● | kompozit anyagok | ● |
| gélbevonatok | ● | fa | ● |
| gipsz | ● | faalapanyagú laptermékek | ● |
| gipszkartonfalak | ● | | |

Előnyök: A nyitott rácsstruktúrának köszönhetően hatékony és teljes felületű porszivás - A pormentes csiszolás a csiszolóanyag hosszabb élettartamát biztosítja - Ugyanakkor jobb munkavédelem a csekély munkahelyi porképződés miatt - Nem függ a meglévő elszívó-furatformáktól - Vízálló

Szemcsetartomány:

| szél. x hosszúság mm-ben | szemcse | csomagolási egység/db | cikkszám | ár/100 db Ft |
|--------------------------|---------|-----------------------|----------|--------------|
| 80 x 133 | 80 | 50 | 337892 | 23.498 |
| 80 x 133 | 100 | 50 | 337891 | 21.624 |
| 80 x 133 | 120 | 50 | 337890 | 21.624 |
| 80 x 133 | 150 | 50 | 337894 | 21.624 |

Az árak az ÁFA-t nem tartalmazzák.



Csiszolórács, tépőzárás / Tépőzár réteg / Kézi hasáb

► FIGYELEM: Folytatás az előző oldalról - AN 400 Csiszolórács, tépőzárás, vízálló

| szél. x hosszúság mm-ben | szemcse | csomagolási egység/db | cikkszám | ár/100 db Ft |
|-----------------------------|---------|--------------------------|----------|-----------------|
| 80 x 133 | 180 | 50 | 337889 | 21.624 |
| 80 x 133 | 240 | 50 | 337893 | 21.624 |
| 80 x 133 | 320 | 50 | 337895 | 21.624 |
| 80 x 133 | 400 | 50 | 337896 | 21.624 |

Tépőzár réteg, öntapadós

CS 396 Y



Tulajdonságok

| | |
|------------------|-------------------------|
| Kötőelem formája | gomba |
| Vastagság | 1,5 mm |
| Hőmérséklet | -30 °C-tól +80 °C-ig |

Előnyök: Tetszőleges méretre vágható - Egyszerűen és biztosan rögzíthető sima felületen - Jó tapadást biztosít tépőzárás

A megrendelhető méretekre és minimális darabszámra kérje ajánlatunkat!

Kézi hasáb

HK 100



Előnyök: Kiválóan alkalmas sík- és enyhén ívelt felületekhez - Fáradtságmentes csiszolás az ergonomiai kialakításnak köszönhetően - 70 x 125 mm-es szalagokhoz - Tépőzárás

| szélesség x hossz x magasság mm-ben | csomagolási egység/db | cikkszám | ár/db Ft |
|--|--------------------------|----------|-------------|
| 68 x 118 x 40 | 1 | 185320 | 2.327 |

Az árak az ÁFA-t nem tartalmazzák.

Csiszolóvászon, barna

KL 361 JF



Tulajdonságok

| | |
|--------------|----------|
| Kötőanyag | műgyanta |
| Szemcsefajta | korund |
| Szórási mód | zárt |
| Hordozó | JF-pamut |

Alkalmazási terület:

| | | | |
|---------------|---|-----------|---|
| acél | ● | nemesacél | ● |
| általános fém | ● | műanyag | ○ |
| színesfém | ● | | |
| fa | ● | | |

Előnyök: Kiváló minőségű általánosan alkalmazható termék - A nagyon rugalmas pamuthordozónak köszönhetően optimálisan illeszkedik a megmunkálandó felülethez - Tisztán és könnyen hasítható

Szemcsetartomány:

| szél. x hosszúság mm-ben | szemcse | csomagolási egység/db | cikkszám | ár/100 db Ft |
|-----------------------------|---------|--------------------------|----------|-----------------|
| 230 x 280 | 30 | 50 | 2083 | 55.578 |
| 230 x 280 | 40 | 50 | 2084 | 48.356 |
| 230 x 280 | 50 | 50 | 2085 | 45.216 |
| 230 x 280 | 60 | 50 | 2086 | 42.390 |
| 230 x 280 | 80 | 50 | 2087 | 39.564 |
| 230 x 280 | 100 | 50 | 2088 | 37.680 |
| 230 x 280 | 120 | 50 | 2089 | 37.680 |
| 230 x 280 | 150 | 50 | 2090 | 37.680 |
| 230 x 280 | 180 | 50 | 2091 | 37.680 |
| 230 x 280 | 220 | 50 | 2092 | 37.994 |
| 230 x 280 | 240 | 50 | 2093 | 37.994 |
| 230 x 280 | 280 | 50 | 2094 | 37.994 |
| 230 x 280 | 320 | 50 | 2095 | 37.994 |
| 230 x 280 | 360 | 50 | 2096 | 37.994 |
| 230 x 280 | 400 | 50 | 2097 | 37.994 |
| 230 x 280 | 500 | 50 | 2098 | 37.994 |
| 230 x 280 | 600 | 50 | 5334 | 37.994 |

Az árak az ÁFA-t nem tartalmazzák.

Vászon ívek

Papír- és vászonalapú csiszolóanyag

Csiszolóvászon, kék

KL 371 X



Tulajdonságok

| | |
|-------------|---------|
| Kötőanyag | enyv |
| Szemcefajta | korund |
| Szórási mód | zárt |
| Hordozó | X-pamut |

Alkalmazási terület:

| | |
|---------------|---|
| általános fém | ● |
| színesfém | ● |

Előnyök: Kedvező árú univerzális termék felületek kézi csiszolásához

Szemcsetartomány:

| | | | | | | | | | | | | | | | | | | | | | | | | |
|----|----|----|----|----|----|----|----|-----|-----|-----|-----|-----|-----|-----|-----|-----|-----|-----|-----|-----|------|------|------|------|
| 16 | 24 | 30 | 36 | 40 | 50 | 60 | 80 | 100 | 120 | 150 | 180 | 220 | 240 | 280 | 320 | 360 | 400 | 500 | 600 | 800 | 1000 | 1200 | 1500 | 2000 |
|----|----|----|----|----|----|----|----|-----|-----|-----|-----|-----|-----|-----|-----|-----|-----|-----|-----|-----|------|------|------|------|

| szél. x hosszúság mm-ben | szemcse | csomagolási egység/db | cikkszám | ár/100 db Ft |
|-----------------------------|---------|--------------------------|----------|-----------------|
| 230 x 280 | 40 | 50 | 2100 | 27.130 |
| 230 x 280 | 50 | 50 | 2101 | 25.434 |
| 230 x 280 | 60 | 50 | 2102 | 23.927 |
| 230 x 280 | 80 | 50 | 2103 | 22.420 |
| 230 x 280 | 100 | 50 | 2104 | 21.478 |
| 230 x 280 | 120 | 50 | 2105 | 21.478 |
| 230 x 280 | 150 | 50 | 2106 | 21.478 |
| 230 x 280 | 180 | 50 | 2107 | 21.478 |
| 230 x 280 | 220 | 50 | 2108 | 21.666 |
| 230 x 280 | 240 | 50 | 2109 | 21.666 |
| 230 x 280 | 280 | 50 | 119885 | 21.666 |
| 230 x 280 | 320 | 50 | 119886 | 21.666 |
| 230 x 280 | 400 | 50 | 119888 | 21.666 |

Az árak az ÁFA-t nem tartalmazzák.

Csiszolóvászon, barna

KL 385 JF



Tulajdonságok

| | |
|-------------|----------|
| Kötőanyag | műgyanta |
| Szemcefajta | korund |
| Szórási mód | zárt |
| Hordozó | JF-pamut |

Alkalmazási terület:

| | | | |
|---------------|---|---------|---|
| fa | ● | műanyag | ● |
| általános fém | ● | | |
| színesfém | ● | | |
| nemesacél | ● | | |

Előnyök: Kedvező árú univerzális termék profilsziszoláshoz - A nagyon rugalmas pamuthordozónak köszönhetően optimálisan illeszkedik a megmunkálandó felülethez - Tisztán és könnyen hasítható

Szemcsetartomány:

| 16 24 30 36 40 50 60 80 100 120 150 180 220 240 280 320 360 400 500 600 800 1000 1200 1500 2000 | | | | | | | | | | | | | | | | | | | |
|---|---------|--------------------------|----------|-----------------|--|--|--|--|--|--|--|--|--|--|--|--|--|--|--|
| szél. x hosszúság mm-ben | szemcse | csomagolási egység/db | cikkszám | ár/100 db Ft | | | | | | | | | | | | | | | |
| 230 x 280 | 40 | 50 | 218047 | 39.564 | | | | | | | | | | | | | | | |
| 230 x 280 | 60 | 50 | 218050 | 34.854 | | | | | | | | | | | | | | | |
| 230 x 280 | 80 | 50 | 218051 | 32.656 | | | | | | | | | | | | | | | |
| 230 x 280 | 100 | 50 | 218052 | 31.306 | | | | | | | | | | | | | | | |
| 230 x 280 | 120 | 50 | 218053 | 31.306 | | | | | | | | | | | | | | | |
| 230 x 280 | 150 | 50 | 218054 | 31.306 | | | | | | | | | | | | | | | |
| 230 x 280 | 180 | 50 | 218055 | 31.306 | | | | | | | | | | | | | | | |
| 230 x 280 | 220 | 50 | 218056 | 31.714 | | | | | | | | | | | | | | | |
| 230 x 280 | 240 | 50 | 218057 | 31.714 | | | | | | | | | | | | | | | |
| 230 x 280 | 280 | 50 | 218058 | 31.714 | | | | | | | | | | | | | | | |
| 230 x 280 | 320 | 50 | 218059 | 31.714 | | | | | | | | | | | | | | | |
| 230 x 280 | 400 | 50 | 218061 | 31.714 | | | | | | | | | | | | | | | |
| 230 x 280 | 600 | 50 | 218063 | 31.714 | | | | | | | | | | | | | | | |

Az árak az ÁFA-t nem tartalmazzák.

Vászon csíkok

Papír- és vászonalapú csiszolóanyag

Csiszolóvászon, barna

KL 361 JF



Tulajdonságok

| | |
|--------------|----------|
| Kötőanyag | műgyanta |
| Szemcsefajta | korund |
| Szórási mód | zárt |
| Hordozó | JF-pamut |

Alkalmazási terület:

| | | | |
|---------------|---|-----------|---|
| acél | ● | nemesacél | ● |
| általános fém | ● | műanyag | ○ |
| színesfém | ● | | |
| fa | ● | | |

Előnyök: Kiváló minőségű általánosan alkalmazható termék - A nagyon rugalmas pamuthordozónak köszönhetően optimálisan illeszkedik a megmunkálandó felülethez - Tisztán és könnyen hasítható

Szemcsetartomány:

16 24 30 36 40 50 60 80 100 120 150 180 220 240 280 320 360 400 500 600 800 1000 1200 1500 2000

| szél. x hosszúság mm-ben | szemcse | csomagolási egység/db | cikkszám | ár/100 db Ft |
|-----------------------------|---------|--------------------------|----------|-----------------|
| 115 x 280 | 40 | 100 | 73953 | 26.313 |
| 115 x 280 | 60 | 100 | 74436 | 23.299 |
| 115 x 280 | 80 | 100 | 72227 | 21.886 |
| 115 x 280 | 120 | 100 | 72488 | 21.007 |

Az árak az ÁFA-t nem tartalmazzák.

Csiszolóhasáb, rugalmas, 4 oldalon szemcsés

SK 500



Tulajdonságok

| | |
|--------------|--------|
| Szemcsefajta | korund |
| Szórási mód | zárt |

Alkalmazási terület:

| | |
|------------------|---|
| festék/lakk/kitt | ● |
| fa | ● |
| műanyag | ⓪ |
| általános fém | ⓪ |

Előnyök: Síkon és élekben is alkalmazható (négy oldalon használható) - Rugalmas szivacsanyagjának köszönhetően használható sík- és tagolt felületekhez egyaránt - Robusztus, mosható és újra felhasználható

Szemcsetartomány:

| szélesség x hossz x magasság mm-ben | szemcse | keményiségi fok | szemcse színe | hab színe | csomagolási egység/db | cikkszám | ár/db Ft |
|-------------------------------------|---------|-----------------|---------------|-----------|-----------------------|----------|----------|
| 70 x 100 x 25 | 60 | kemény | barna | szürke | 100 | 125279 | 272 |
| 70 x 100 x 25 | 80 | kemény | barna | szürke | 100 | 225165 | 272 |
| 70 x 100 x 25 | 100 | kemény | barna | szürke | 100 | 125280 | 272 |
| 70 x 100 x 25 | 120 | kemény | barna | szürke | 100 | 225166 | 272 |
| 70 x 100 x 25 | 180 | kemény | barna | szürke | 100 | 225167 | 272 |
| 70 x 100 x 25 | 220 | kemény | barna | szürke | 100 | 225168 | 272 |
| 70 x 100 x 25 | 280 | kemény | barna | szürke | 100 | 225169 | 272 |

Csiszolóhasáb, rugalmas, 4 oldalon szemcsés

SK 700 A



Tulajdonságok

| | |
|--------------|--------|
| Szemcsefajta | korund |
| Szórási mód | zárt |

Alkalmazási terület:

| | |
|------------------|---|
| festék/lakk/kitt | ● |
| fa | ● |
| műanyag | ⓪ |
| általános fém | ⓪ |

Előnyök: Síkon és élekben is alkalmazható (négy oldalon használható) -A kb. 45°-os hegyesszögű éllel különösen alkalmas a nehezen hozzáférhető munkadarab-kontúrok megmunkálására - Jó illeszkedés és nyomáeloszlás a rugalmas szivacsaggal.- Robusztus, mosható és újrahasználható

Szemcsetartomány:

| szélesség x hossz x magasság mm-ben | szemcse | keményiségi fok | szemcse színe | hab színe | csomagolási egység/db | cikkszám | ár/db Ft |
|-------------------------------------|---------|-----------------|---------------|-----------|-----------------------|----------|----------|
| 89 x 125 x 25 | 60 | kemény | barna | szürke | 100 | 337846 | 434 |
| 89 x 125 x 25 | 80 | kemény | barna | szürke | 100 | 337847 | 434 |
| 89 x 125 x 25 | 100 | kemény | barna | szürke | 100 | 337848 | 434 |
| 89 x 125 x 25 | 120 | kemény | barna | szürke | 100 | 331019 | 434 |

Az árak az ÁFA-t nem tartalmazzák.

Csiszolószivacs

Csiszolószivacs, rugalmas, 2 oldalon szemcsés

SW 501



Tulajdonságok

| | |
|--------------|--------|
| Szemcsefajta | korund |
| Szórási mód | zárt |

Alkalmazási terület:

| | |
|------------------|---|
| festék/lakk/kitt | ● |
| fa | ● |
| műanyag | ○ |
| általános fém | ○ |

Előnyök: Selymesen matt csiszolati felület - Gyengén és erősen tagolt felületek megmunkálására (két oldalon használható) - Ellenáll a gyűrésnek, szakításnak - Mosható és újra felhasználható

Szemcsetartomány:

| szélesség x hossz x magasság mm-ben | szemcse | keményiségi fok | szemcse színe | hab színe | csomagolási egység/db | cikkszám | ár/db Ft |
|-------------------------------------|---------|-----------------|---------------|-----------|-----------------------|----------|----------|
| 96 x 123 x 12,5 | 120 | lágý | barna | sárga | 100 | 125281 | 257 |
| 96 x 123 x 12,5 | 220 | lágý | barna | sárga | 100 | 125282 | 257 |

Csiszolószivacs, rugalmas, 2 oldalon szemcsés

SW 501 TR



Tulajdonságok

| | |
|--------------|--------|
| Szemcsefajta | korund |
| Szórási mód | zárt |

Alkalmazási terület:

| | |
|------------------|---|
| festék/lakk/kitt | ● |
| fa | ● |
| műanyag | ○ |
| általános fém | ○ |

Előnyök: Selymesen matt csiszolati felület - Gyengén és erősen tagolt felületek megmunkálására (két oldalon használható) - Ellenáll a gyűrésnek, szakításnak - Mosható és újra felhasználható - Szakadásnak extrán ellenáll - Nagyon magas élettartam - Oldószermentes ragasztórendszer szemcse nagyságtól függő színnel

Szemcsetartomány:

| szélesség x hossz x magasság mm-ben | szemcse | keményiségi fok | szemcse színe | hab színe | csomagolási egység/db | cikkszám | ár/db Ft |
|-------------------------------------|---------|-----------------|---------------|-----------|-----------------------|----------|----------|
| 96 x 123 x 12,5 | 100 | lágý | világosbarna | sárga | 100 | 351573 | 314 |
| 96 x 123 x 12,5 | 120 | lágý | zöld | sárga | 100 | 353264 | 314 |
| 96 x 123 x 12,5 | 150 | lágý | vörös | sárga | 100 | 353263 | 314 |
| 96 x 123 x 12,5 | 180 | lágý | kék | sárga | 100 | 351574 | 314 |
| 96 x 123 x 12,5 | 220 | lágý | barna | sárga | 100 | 353262 | 314 |

Az árak az ÁFA-t nem tartalmazzák.

Csiszolószivacs, rugalmas, 2 oldalon szemcsés

SW 502



Tulajdonságok

| | |
|--------------|------|
| Szemcsefajta | SiC |
| Szórási mód | zárt |

Alkalmazási terület:

| | |
|------------------|---|
| festék/lakk/kitt | ● |
| műanyag | ● |
| fa | ○ |
| fém | ○ |

Előnyök: Gyengén és erősen tagolt felületek megmunkálására (két oldalon használható) - Ellenáll a gyűrűsnek, szakításnak - Mosható és újra felhasználható

Szemcsetartomány:

| 16 24 30 36 40 50 60 80 100 120 150 180 220 240 280 320 360 400 500 600 800 1000 1200 1500 2000 | | | | | | | | | | | | | | | | | | | | |
|---|---------|-----------------|---------------|-----------|-----------------------|----------|----------|--|--|--|--|--|--|--|--|--|--|--|--|--|
| szélesség x hossz x magasság mm-ben | szemcse | keményiségi fok | szemcse színe | hab színe | csomagolási egység/db | cikkszám | ár/db Ft | | | | | | | | | | | | | |
| 96 x 123 x 12,5 | 120 | lágy | fekete | sárga | 100 | 244377 | 257 | | | | | | | | | | | | | |
| 96 x 123 x 12,5 | 220 | lágy | fekete | sárga | 100 | 244379 | 257 | | | | | | | | | | | | | |

Csiszolószivacs, rugalmas, 1 oldalon szemcsés

SW 510



Tulajdonságok

| | |
|--------------|--------|
| Szemcsefajta | korund |
| Szórási mód | zárt |

Alkalmazási terület:

| | |
|------------------|---|
| festék/lakk/kitt | ● |
| fa | ● |
| műanyag | ○ |
| általános fém | ○ |

Előnyök: Vékonyabb, nagyon rugalmas csiszolószivacs a különösen nehezen hozzáférhető területekhez, pl. mélyedésekhez, profilokhoz és élekhez - Tömör szivacs szerkezet miatt rendkívül azonos nyomáseloszlás és különösen finom csiszolati kép - Nem törik, nincsenek ráncok, nedvesen és szárazon is használható

Szemcsetartomány:

| 16 24 30 36 40 50 60 80 100 120 150 180 220 240 280 320 360 400 500 600 800 1000 1200 1500 2000 | | | | | | | | | | | | | | | | | | | | |
|---|---------|-----------------|---------------|-----------|-----------------------|----------|----------|--|--|--|--|--|--|--|--|--|--|--|--|--|
| szélesség x hossz x magasság mm-ben | szemcse | keményiségi fok | szemcse színe | hab színe | csomagolási egység/db | cikkszám | ár/db Ft | | | | | | | | | | | | | |
| 115 x 140 x 5 | 100 | kemény | fehér | szürke | 100 | 303588 | 282 | | | | | | | | | | | | | |
| 115 x 140 x 5 | 180 | kemény | fehér | szürke | 100 | 303589 | 282 | | | | | | | | | | | | | |
| 115 x 140 x 5 | 220 | kemény | fehér | szürke | 100 | 303590 | 282 | | | | | | | | | | | | | |
| 115 x 140 x 5 | 320 | kemény | fehér | szürke | 100 | 337849 | 282 | | | | | | | | | | | | | |













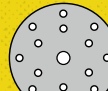

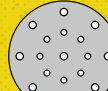
Az árak az ÁFA-t nem tartalmazzák.

Tárcsák

Alkalmazási útmutató

A tárcsák lyukasztási formái

Klingspor számos stancolt lyukformát kínál. Az Ön által használt géptől függ, hogy Önnek éppen milyen lyukformára van szüksége. Az alábbi táblázat a leghasználatosabb géptípusokat tünteti fel a szükséges lyukformákkal együtt. A következő termékismertető oldalakon a választékban szereplő lyukformák a táblázatokban láthatók.

| | | | | | |
|---|--|---|--|---|--|
|  | GLS 4 Ø 115 mm 8 db Ø 10 mm elszívólyuk Ø 65 mm |  | GLS 1 Ø 150 mm 8 db Ø 10 mm elszívólyuk Ø 120 mm + 1 db Ø 17 mm központi lyuk |  | GLS 47 Ø 150 mm 8 db Ø 9 mm elszívólyuk Ø 120 mm, 6 db Ø 9 mm elszívólyuk Ø 80 mm + 1 db Ø 17 mm központi lyuk |
|  | GLS 5 Ø 125 mm 8 db Ø 10 mm elszívólyuk Ø 65 mm |  | GLS 2 Ø 150 mm 8 db Ø 10 mm elszívólyuk Ø 65 mm |  | GLS 51 Ø 150 mm 8 db Ø 10 mm elszívólyuk Ø 120 mm, 8 db Ø 8 mm elszívólyuk Ø 65 mm + 1 db Ø 10 mm központi lyuk |
|  | GLS 27 Ø 125 mm 8 db Ø 10 mm elszívólyuk Ø 90 mm + 1 db Ø 10 mm központi lyuk |  | GLS 3 Ø 150 mm 6 db Ø 10 mm elszívólyuk Ø 80 mm |  | GLS 74 Ø 150 mm 8 db Ø 9,5 mm elszívólyuk Ø 119 mm, 16 db Ø 6 mm elszívólyuk Ø 119 mm, 8 db Ø 7 mm elszívólyuk Ø 95 mm, 8 db Ø 8,5 mm elszívólyuk Ø 65 mm, 8 db Ø 6 mm elszívólyuk Ø 39 mm + 1 db Ø 10 mm központi lyuk |
|  | Forma: 0 lyuk nélkül különböző méretek |  | GLS 15 Háromszög 96 mm 6 db Ø 8 mm elszívólyuk Ø 52 mm | | |
|  | Forma: 10 kerek lyuk különböző méretek |  | GLS 24 98 x 148 mm 7 db Ø 10 mm | | |
|  | Forma: 30 csillagbevágásos lyuk különböző méretek | | |  | GLS 52 Ø 225 mm 10 db Ø 12 mm elszívólyuk Ø 105 mm |

További lyukformákra kérje ajánlatunkat!

Rendelési minimum nem raktári árucikkeknél

| Típus | Ø [mm] | rendelés minimum |
|---------------|---------------|------------------|
| AN 400 | mm-ig 50 mm | 5.000 db |
| CS 310 X | mm-ig 90 mm | 2.500 db |
| CS 321 X | mm-ig 125 mm | 1.000 db |
| CS 411 XK | mm-ig 200 mm | 500 db |
| FP 73 WK | mm-ig 400 mm | 200 db |
| PS 11 C | mm-ig 600 mm | 100 db |
| PS 19 EK | 600 mm felett | 25 db |
| PS 21 FK | | |
| PS 22 F ACT | | |
| PS 22 K | | |
| PS 33 BK/CK | | |
| PS 61 FK | | |
| PS 73 BWK/CWK | | |
| PS 77 CK | | |
| FP 77 K | | |

Maximális tárcsaméret

| Ø 670 mm | Ø 770 mm | Ø 1.100 mm |
|----------|----------|---------------|
| PS 21 FK | PS 61 FK | PS 11 C |
| PS 22 K | | PS 19 EK |
| | | PS 33 BK/CK |
| | | FP 73 WK |
| | | PS 73 BWK/CWK |
| | | AN 400 |
| | | CS 411 XK |
| | | CS 310 X |
| | | CS 321 X |
| | | PS 77 CK |
| | | FP 77 K |



Fenntartjuk a jogot gyártandó árucikkek esetén a többlet-, vagy az alulszállításhoz!

Excenter csiszoló és deltacsiszoló

| Gyártó | Típus | Átmérő | Lyukasz- tási forma |
|-------------------|---|------------------|------------------------|
| AEG powertools | Delta DSE 260 | 105 × 105 × 105 | GLS 17 |
| | FS 2 D | 98 × 148 | GLS 24 |
| | EX 400, EXE 400, EX 450, EXE 460-125, EX 125 E, EX 125 ES | 125 | GLS 5 |
| | EXE 450 | 125-re állítható | GLS 5 |
| | EXE 450 | 150 | GLS 2 (7) |
| | EXE 460 - 150, ROS 150 E, EX 150 E | 150 | GLS 3 |
| | EX/E 450 | 150 | GLS 7 |
| Atlas Copco | LST 21 R350, LST 22 R350, LST 22 R325, LST 20 R350 | 90 | GLS 41 |
| | VS 11 D | 98 × 148 | GLS 24 |
| | LST 30 H90-11 | 115 | lyuk nélkül |
| | LST 20 R525, LST 20 R550 | 125 | lyuk nélkül |
| | LST 21 R525, LST 21 R550, LST 22 R525, LST 22 R550 | 125 | GLS 5 |
| | TXE 150 | 125-re állítható | GLS 5 |
| | LST 20 R625, LST 20 R650, LST 30 H090-15, LST 30 S090-15 | 150 | lyuk nélkül |
| | ROS 150 E, LST 21 R625, LST 21 R650, LST 22 R625, LST 22 R650, LST31 H90-15, LST31 S90-15, LST32 H090- 15, LST32 S090-15, LST 22 R625-9, G2438-6.5N Pro, G2438-6.5I Pro, G2438-6.3I Pro, G2438-6.10I Pro, G2438-6.5C Pro, G2438-6.3N Pro, G2438-6.3C Pro, G2438-6.10N Pro, G2438-6.10C Pro, G2438-10Velcro6 Pro, LST 22 R650-9 | 150 | GLS 3 |
| | TXE 150 | 150 | GLS 7 |
| | VP510 | 96 × 96 × 96 | GLS 15 |
| Black & Decker | KA 510 | 94 × 94 × 94 | GLS 15 |
| | KA 165 GT (mouse) | | GLS 25 |
| | KA 230 E | | GLS 34 |
| | BD190, BD190 E, BD190S, BD190D, XTA90EK, KS 191 EK, KA 198, KA 190, KA 190 E, KA 190 S, KA 198GT, KA220, KA220G, KA191EK | 125 | GLS 5 |
| Bosch | Delta GDA 280 E, Delta PDA 100, PDA 10-92, Delta PDA 120 E, Delta PDA 240 E, PDA 180, PDA 180 E | 96 × 96 × 96 | GLS 15 |
| | PEX 11 A, PEX 115, PEX 11 AE | 115 | GLS 4 |
| | PEX 300 A/AE, GEX 125-150 AVE Pro- fessional, PEX 400 AE, PEX 12 A , PEX 12 AE, PEX 125 A-1, PEX 125 AE, PEX 270 A/AE, GEX 125 A, GEX 125 AC, GEX 125-1 AE, PEX 220 A | 125 | GLS 5 |
| | PEX 15 AE, GEX 150 AE, GEX 150 AC/E, GEX 150 Turbo, PEX 420 AE | 150 | GLS 3 |
| | ES 55 E , DW423, D26453 | 125 | GLS 5 |
| DeWalt | ES 56 E, ES 56 EK, DW443, D 26410 | 150 | GLS 3 |
| | DE-G 200 E | 94 × 94 × 94 | GLS 15 |
| Einhell | EX 115 | 115 | GLS 4 |
| | EX-G 125 E, BES 125, EX-G 125, BT-RS 420 E, BES 125 E, BRS 380 E | 125 | GLS 5 |
| | LL 107 VEA | 115 | lyuk nélkül |
| Fein | MSf 636-1, M 10000-5, XS 712 | 125 | GLS 5 |
| | MSf 636-1 | 150 | GLS 26 |
| | MSf 649-2 a/b, M 10000-6 | 150 | GLS 2 (7) |
| | ROT 14-200 E | 150 | GLS 2 |
| | X 1107 VE | 150 | GLS 3 |
| Felisatti | ROT 14-200 E | 200 | GLS 9 |
| | TP 521/AS, TP 521/E, TP 522 AS/CE, RGF 150/600 E | 150 | GLS 3 |

Ha itt nem találja meg az Ön által használt gépet, kérjük forduljon hozzánk. Szívesen segítünk Önnek. Amennyiben az Ön által igényelt termék raktáruként nem áll rendelkezésre, a minimális megrendelési mennyiséget betartva szívesen legyártjuk azt Önnek.

| Gyártó | Típus | Átmérő | Lyukasz- tási forma |
|-----------|---|--------------|------------------------|
| | RO 90 DX FEQ-Plus | 90 | GLS 41 |
| | DS 400, DTS 400 | 98 × 148 | GLS 24 |
| | DX 93 | 94 × 94 × 94 | GLS 16 |
| | ES 125, ES 125 E, ES 125 E-PLUS, ES 125 PLUS | 125 | GLS 5 |
| | ES 125 EQ-Plus; ES 125 EQ, ES 125 Q-Plus, ES 125 Q, ETS 125, LEX 2 125/3, LEX 1 125/7, LEX 3 125/3, LEX 3 125/5 | 125 | GLS 27 |
| Festool | RO 125 FEQ-Plus | 125 | GLS 27 |
| | ET 2 E | 150 | GLS 2 |
| | ET 2 E - Plus, RO 150, RO 150 E, RO 2 E-Plus, LEX 3 150/3 , LEX 150, ETS 150/3, ETS 150/5, WTS 150/7 E, WTS 150/7 E-Plus, ETS 150/5 EQ, ETS 150/5 EQ-E, ETS 150/5 EQ-Plus | 150 | GLS 1 |
| | Multi-Jetstream (8+8+1) | 150 | GLS 51 |
| | LHS 225 EQ-Plus | 225 | GLS 38 |
| | OD 100-2, ODE 100-2 | 98 × 148 | GLS 24 |
| | XS 712, XS 713 | 125 | GLS 5 |
| Flex | X 1107 VE, XS 1107 VE | 150 | GLS 3 |
| | ORE 125-2 | 125 | GLS 27 |
| | GE 5, GE 5 R, GE 7, GSE 5 R, WST 700VV, WST 700 VV Plus | 225 | GLS 52 |
| | GE 7 | 225 | GLS 55 |
| Hilti | GE 7, WST 700 VV Plus | 285 | GLS 60 |
| | WFE 150, WFE 380, WFE 450 E | 150 | GLS 3 |
| Hitachi | FSV 13 Y, TSV 13 Y, SV 13 YA | 125 | GLS 5 |
| | SAY 150 A | 150 | GLS 3 |
| HOLZ HER | 2445 | 150 | GLS 7 (1) |
| | CDS 6425, CDS 6420, CDS 6422 E | 105 | GLS 17 |
| Kress | CPS 6115-1, 6115 E | 115 | GLS 4 |
| | CPS 6125-1, CPS 6125 E, CPS 6125 E SET, HEX 1385 E, HEX 6385 E, 300 EXE | 125 | GLS 5 |
| | 900 MPS, 900 HEX /2 | 150 | GLS 3 |
| Mafell | UT 150 E, UX 150 E | 150 | GLS 1, 3, 47 |
| | BO 4561, BO 4565 | 96 × 96 × 96 | GLS 15 |
| Makita | BO 5000, BO 5010, BO 5041, BO 5031 K, BO 5021, BO 5021 K, BO 5041 K | 125 | GLS 5 |
| | BO 6030, BO 6040 J | 150 | GLS 1 |
| Metabo | DS E 130, DS E 170, DS E 180 | 96 × 96 × 96 | GLS 15 |
| | DSE 300, DSE 300 Intec, DSE 280 INTEC | 94 × 94 × 94 | GLS 15 |
| | SXE 400 | 80 | GLS 13 |
| | SX E 125, FSX 200 INTEC, SXE 425 TURBOTEC, SX E 425, SXE 325 INTEC | 125 | GLS 5 |
| | SX E 425 XL, SX E 450 Duo, SXE 450 TURBOTEC, | 150 | GLS 3 |
| Milwaukee | PDS 13, FS 2 D | 98 × 148 | GLS 24 |
| | PRS 125 E | 125 | GLS 5 |
| Peugeot | ROS 150 E | 150 | GLS 3 |
| | PAE 115 | 115 | GLS 4 |
| Pro Tool | PRX 150 E | 150 | GLS 3 |
| | ESP 150 E | 150 | GLS 3 |
| Ryobi | ERO 2412V, CRO 180M, ROS 300 A, CRO 180 MHG | 125 | GLS 5 |
| | 7110 AA, 7115 AA | 96 × 96 × 96 | GLS 15 |
| SKIL | 7415 | 115 | GLS 4 |
| | 7400, 7425, 7430, 7435, 7440 AA, 7460 AA, 7470 MA | 125 | GLS 5 |
| Stayer | RO 150 E, LRT 150 | 150 | GLS 3 |
| | LRE 84 H, RTE84H | 125 | GLS 5 |
| Wegoma | RX 91 C, RT188N, RTE46L, RTE146L | 150 | GLS 3 |

Papír tárcsák

Papír- és vászonalapú csiszolóanyag

Csiszolópapír, vízálló

PS 11 C



Tulajdonságok

| | |
|-------------|----------|
| Kötőanyag | műgyanta |
| Szemcefajta | SiC |
| Szórási mód | zárt |
| Hordozó | C-papír |

Alkalmazási terület:

| | |
|------------------|---|
| festék/lakk/kitt | ● |
| általános fém | ● |
| üveg/kő | ○ |
| műanyag | ○ |

Előnyök: Speciális termék az autójavítás és fényezés területén - Kemény és szívós felületekhez - Rendkívül stabil, mégis jól idomul a felülethez - Nedves és száraz csiszoláshoz

Szemcsetartomány:

16 24 30 36 40 50 60 80 100 120 150 180 220 240 280 320 360 400 500 600 800 1000 1200 1500 2000

A megrendelhető méretekre és minimális darabszámmra kérje ajánlatunkat!

Az árak az ÁFA-t nem tartalmazzák.

Csiszolópapír, tépőzárás

PS 19 EK



Tulajdonságok

| | |
|-------------|----------|
| Kötőanyag | műgyanta |
| Szemcefajta | SiC |
| Szórási mód | zárt |
| Hordozó | E-papír |

Alkalmazási terület:

| | |
|------------------|---|
| fa | ● |
| festék/lakk/kitt | ● |
| műanyag | ● |
| üveg/kő | ● |



Előnyök: Kemény és éles szilíciumkarbid szemcse kemény és nehezen forgácsolható munkadarabokhoz - Robosztus kialakítású tárcsa erős E-papír hordozón durva-, közbelső- és finomcsiszolóshoz

Szemcsetartomány:

| 16 | 24 | 30 | 36 | 40 | 50 | 60 | 80 | 100 | 120 | 150 | 180 | 220 | 240 | 280 | 320 | 360 | 400 | 500 | 600 | 800 | 1000 | 1200 | 1500 | 2000 |
|------------------|---------|----------------------|--------------------------|----------|-----------------|----|----|-----|-----|-----|-----|-----|-----|-----|-----|-----|-----|-----|-----|-----|------|------|------|------|
| átmérő mm-ben | szemcse | lyukasztási forma | csomagolási egység/db | cikkszám | ár/100 db Ft | | | | | | | | | | | | | | | | | | | |
| 115 | 40 | ○ 0 | 50 | 287798 | 13.376 | | | | | | | | | | | | | | | | | | | |
| 115 | 60 | ○ 0 | 50 | 300290 | 10.959 | | | | | | | | | | | | | | | | | | | |
| 115 | 80 | ○ 0 | 50 | 305763 | 10.174 | | | | | | | | | | | | | | | | | | | |
| 115 | 100 | ○ 0 | 50 | 311087 | 9.451 | | | | | | | | | | | | | | | | | | | |
| 115 | 120 | ○ 0 | 50 | 300291 | 9.451 | | | | | | | | | | | | | | | | | | | |
| 115 | 220 | ○ 0 | 50 | 309073 | 9.514 | | | | | | | | | | | | | | | | | | | |
| 115 | 320 | ○ 0 | 50 | 321743 | 9.514 | | | | | | | | | | | | | | | | | | | |
| 115 | 400 | ○ 0 | 50 | 321744 | 9.514 | | | | | | | | | | | | | | | | | | | |
| 115 | 600 | ○ 0 | 50 | 322637 | 9.514 | | | | | | | | | | | | | | | | | | | |

Csiszolópapír, tépőzárás

PS 21 FK



Tulajdonságok

| | |
|-------------|--------------|
| Kötőanyag | műgyanta |
| Szemcefajta | zirkonkorund |
| Szórási mód | zárt |
| Hordozó | F-papír |

Alkalmazási terület:

| | |
|---------------|---|
| acél | ● |
| nemesacél | ● |
| általános fém | ● |



Előnyök: Az önélező zirkonkorund szemcsének köszönhetően agresszív csiszolási teljesítmény - Optimálisan kialakított receptúra rozsdamentes anyagok durva- és végső csiszolásához - Hosszú élettartam

Szemcsetartomány:

| 16 | 24 | 30 | 36 | 40 | 50 | 60 | 80 | 100 | 120 | 150 | 180 | 220 | 240 | 280 | 320 | 360 | 400 | 500 | 600 | 800 | 1000 | 1200 | 1500 | 2000 |
|------------------|---------|----------------------|--------------------------|----------|-----------------|----|----|-----|-----|-----|-----|-----|-----|-----|-----|-----|-----|-----|-----|-----|------|------|------|------|
| átmérő mm-ben | szemcse | lyukasztási forma | csomagolási egység/db | cikkszám | ár/100 db Ft | | | | | | | | | | | | | | | | | | | |
| 115 | 40 | ○ 0 | 50 | 237224 | 18.463 | | | | | | | | | | | | | | | | | | | |
| 115 | 60 | ○ 0 | 50 | 248808 | 14.978 | | | | | | | | | | | | | | | | | | | |
| 115 | 80 | ○ 0 | 50 | 249326 | 13.376 | | | | | | | | | | | | | | | | | | | |
| 115 | 120 | ○ 0 | 50 | 249327 | 12.340 | | | | | | | | | | | | | | | | | | | |

Az árak az ÁFA-t nem tartalmazzák.



Tépőzárás papír tárcsák

Papír- és vászonalapú csiszolóanyag

► FIGYELEM: Folytatás az előző oldalról - PS 21 FK, Csiszolópapír, tépőzárás

| átmérő mm-ben | szemcse | lyukasztási forma | csomagolási egység/db | cikkszám | ár/100 db Ft |
|------------------|---------|----------------------|--------------------------|----------|-----------------|
| 115 | 150 | ○ 0 | 50 | 248809 | 12.340 |
| 115 | 240 | ○ 0 | 50 | 255347 | 12.466 |
| 125 | 40 | ○ 0 | 50 | 246857 | 20.270 |
| 125 | 60 | ○ 0 | 50 | 237780 | 16.956 |
| 125 | 80 | ○ 0 | 50 | 237781 | 15.072 |
| 125 | 120 | ○ 0 | 50 | 237782 | 13.879 |
| 125 | 150 | ○ 0 | 50 | 255348 | 13.879 |
| 125 | 240 | ○ 0 | 50 | 237785 | 14.004 |
| 150 | 40 | ○ 0 | 50 | 230312 | 26.612 |
| 150 | 60 | ○ 0 | 50 | 230313 | 21.650 |
| 150 | 80 | ○ 0 | 50 | 230314 | 19.304 |
| 150 | 120 | ○ 0 | 50 | 246488 | 17.787 |
| 150 | 150 | ○ 0 | 50 | 239244 | 17.787 |
| 150 | 240 | ○ 0 | 50 | 251509 | 17.928 |

Csiszolópapír, tépőzárás

PS 22 K



Tulajdonságok

| | |
|-------------|-------------|
| Kötőanyag | műgyanta |
| Szemcefajta | korund |
| Szórási mód | félíg nyílt |
| Hordozó | E-papír |

Alkalmazási terület:

| | | | |
|------------------|---|---------|---|
| fa | ● | műanyag | ⓪ |
| általános fém | ● | | |
| nemesacél | ⓪ | | |
| festék/lakk/kitt | ⓪ | | |



Előnyök: Univerzális tárcsa fém- és fafeldolgozáshoz - Homogén csiszolati kép - Széles méret- és szemcseválaszték

Szemcsetartomány:

16 24 30 36 40 50 60 80 100 120 150 180 220 240 280 320 360 400 500 600 800 1000 1200 1500 2000

| átmérő mm-ben | szemcse | lyukasztási forma | csomagolási egység/db | cikkszám | ár/100 db Ft |
|------------------|---------|----------------------|--------------------------|----------|-----------------|
| 96 | 40 | △ GLS 15 | 50 | 142134 | 9.129 |
| 96 | 60 | △ GLS 15 | 50 | 142135 | 7.577 |
| 96 | 80 | △ GLS 15 | 50 | 142136 | 6.861 |
| 96 | 100 | △ GLS 15 | 50 | 145055 | 6.444 |
| 96 | 120 | △ GLS 15 | 50 | 142137 | 6.444 |
| 96 | 150 | △ GLS 15 | 50 | 146336 | 6.444 |
| 96 | 180 | △ GLS 15 | 50 | 142138 | 6.444 |
| 96 | 240 | △ GLS 15 | 50 | 142139 | 6.480 |

Az árak az ÁFA-t nem tartalmazzák.

Tépőzárás papír tárcsák

Papír- és vászonalapú csiszolóanyag



Csiszolópapír, tépőzárás

PS 22 K



Tulajdonságok

| | |
|-------------|-------------|
| Kötőanyag | műgyanta |
| Szemcefajta | korund |
| Szórási mód | félig nyílt |
| Hordozó | E-papír |

Alkalmazási terület:

| | | | |
|------------------|---|---------|---|
| fa | ● | műanyag | ● |
| általános fém | ● | | |
| nemesacél | ⦿ | | |
| festék/lakk/kitt | ⦿ | | |



Előnyök: Univerzális tárcsa fém- és fafeldolgozáshoz - Homogén csiszolati kép - Széles méret- és szemcseválaszték

Szemcsetartomány:

| 16 | 24 | 30 | 36 | 40 | 50 | 60 | 80 | 100 | 120 | 150 | 180 | 220 | 240 | 280 | 320 | 360 | 400 | 500 | 600 | 800 | 1000 | 1200 | 1500 | 2000 | | | |
|------------------|---------|---------|----|--------|--------|----|----|-----|-----|-----|-----|-----|-----|-----|-----|-----|-----|-----|-----|-----|------|------|------|----------------------|--------------------------|----------|-----------------|
| átmérő mm-ben | szemcse | | | | | | | | | | | | | | | | | | | | | | | lyukasztási forma | csomagolási egység/db | cikkszám | ár/100 db Ft |
| 115 | 24 | ○ 0 | 50 | 6754 | 17.929 | | | | | | | | | | | | | | | | | | | | | | |
| 115 | 40 | ○ 0 | 50 | 2785 | 13.816 | | | | | | | | | | | | | | | | | | | | | | |
| 115 | 60 | ○ 0 | 50 | 2786 | 11.241 | | | | | | | | | | | | | | | | | | | | | | |
| 115 | 80 | ○ 0 | 50 | 6756 | 10.048 | | | | | | | | | | | | | | | | | | | | | | |
| 115 | 100 | ○ 0 | 50 | 2787 | 9.294 | | | | | | | | | | | | | | | | | | | | | | |
| 115 | 120 | ○ 0 | 50 | 6757 | 9.294 | | | | | | | | | | | | | | | | | | | | | | |
| 115 | 150 | ○ 0 | 50 | 80046 | 9.294 | | | | | | | | | | | | | | | | | | | | | | |
| 115 | 180 | ○ 0 | 50 | 2788 | 9.294 | | | | | | | | | | | | | | | | | | | | | | |
| 115 | 220 | ○ 0 | 50 | 88330 | 9.357 | | | | | | | | | | | | | | | | | | | | | | |
| 115 | 240 | ○ 0 | 50 | 88333 | 9.357 | | | | | | | | | | | | | | | | | | | | | | |
| 115 | 320 | ○ 0 | 50 | 95561 | 9.357 | | | | | | | | | | | | | | | | | | | | | | |
| 115 | 400 | ○ 0 | 50 | 111470 | 9.357 | | | | | | | | | | | | | | | | | | | | | | |
| 115 | 40 | ⊗ GLS 4 | 50 | 82938 | 13.816 | | | | | | | | | | | | | | | | | | | | | | |
| 115 | 60 | ⊗ GLS 4 | 50 | 82940 | 11.241 | | | | | | | | | | | | | | | | | | | | | | |
| 115 | 80 | ⊗ GLS 4 | 50 | 82941 | 10.048 | | | | | | | | | | | | | | | | | | | | | | |
| 115 | 100 | ⊗ GLS 4 | 50 | 82942 | 9.294 | | | | | | | | | | | | | | | | | | | | | | |
| 115 | 120 | ⊗ GLS 4 | 50 | 82944 | 9.294 | | | | | | | | | | | | | | | | | | | | | | |
| 115 | 180 | ⊗ GLS 4 | 50 | 82946 | 9.294 | | | | | | | | | | | | | | | | | | | | | | |
| 115 | 240 | ⊗ GLS 4 | 50 | 87424 | 9.357 | | | | | | | | | | | | | | | | | | | | | | |
| 125 | 24 | ○ 0 | 50 | 7300 | 20.504 | | | | | | | | | | | | | | | | | | | | | | |
| 125 | 40 | ○ 0 | 50 | 2294 | 15.700 | | | | | | | | | | | | | | | | | | | | | | |
| 125 | 60 | ○ 0 | 50 | 2295 | 12.717 | | | | | | | | | | | | | | | | | | | | | | |
| 125 | 80 | ○ 0 | 50 | 6774 | 11.304 | | | | | | | | | | | | | | | | | | | | | | |
| 125 | 100 | ○ 0 | 50 | 2296 | 10.425 | | | | | | | | | | | | | | | | | | | | | | |
| 125 | 120 | ○ 0 | 50 | 6775 | 10.425 | | | | | | | | | | | | | | | | | | | | | | |
| 125 | 150 | ○ 0 | 50 | 78163 | 10.425 | | | | | | | | | | | | | | | | | | | | | | |
| 125 | 180 | ○ 0 | 50 | 62107 | 10.425 | | | | | | | | | | | | | | | | | | | | | | |
| 125 | 220 | ○ 0 | 50 | 97176 | 10.519 | | | | | | | | | | | | | | | | | | | | | | |
| 125 | 240 | ○ 0 | 50 | 91922 | 10.519 | | | | | | | | | | | | | | | | | | | | | | |
| 125 | 320 | ○ 0 | 50 | 93284 | 10.519 | | | | | | | | | | | | | | | | | | | | | | |
| 125 | 400 | ○ 0 | 50 | 130114 | 10.519 | | | | | | | | | | | | | | | | | | | | | | |
| 125 | 24 | ⊗ GLS 5 | 50 | 89485 | 20.504 | | | | | | | | | | | | | | | | | | | | | | |
| 125 | 40 | ⊗ GLS 5 | 50 | 89486 | 15.700 | | | | | | | | | | | | | | | | | | | | | | |
| 125 | 60 | ⊗ GLS 5 | 50 | 89488 | 12.717 | | | | | | | | | | | | | | | | | | | | | | |

Az árak az ÁFA-t nem tartalmazzák.



Tépőzárás papír tárcsák

Papír- és vászonalapú csiszolóanyag

► FIGYELEM: Folytatás az előző oldalról - PS 22 K, Csiszolópapír, tépőzárás

| átmérő mm-ben | szemcse | lyukasztási forma | csomagolási egység/db | cikkszám | ár/100 db Ft |
|------------------|---------|----------------------|--------------------------|----------|-----------------|
| 125 | 80 | ⊙ GLS 5 | 50 | 89489 | 11.304 |
| 125 | 100 | ⊙ GLS 5 | 50 | 89491 | 10.425 |
| 125 | 120 | ⊙ GLS 5 | 50 | 89493 | 10.425 |
| 125 | 150 | ⊙ GLS 5 | 50 | 89494 | 10.425 |
| 125 | 180 | ⊙ GLS 5 | 50 | 89495 | 10.425 |
| 125 | 220 | ⊙ GLS 5 | 50 | 90758 | 10.519 |
| 125 | 240 | ⊙ GLS 5 | 50 | 92753 | 10.519 |
| 125 | 320 | ⊙ GLS 5 | 50 | 89496 | 10.519 |
| 125 | 400 | ⊙ GLS 5 | 50 | 104778 | 10.519 |
| 125 | 40 | ⊙ GLS 27 | 50 | 260795 | 15.700 |
| 125 | 60 | ⊙ GLS 27 | 50 | 260796 | 12.717 |
| 125 | 80 | ⊙ GLS 27 | 50 | 260797 | 11.304 |
| 125 | 100 | ⊙ GLS 27 | 50 | 260798 | 10.425 |
| 125 | 120 | ⊙ GLS 27 | 50 | 260799 | 10.425 |
| 125 | 150 | ⊙ GLS 27 | 50 | 260800 | 10.425 |
| 125 | 180 | ⊙ GLS 27 | 50 | 260801 | 10.425 |
| 125 | 240 | ⊙ GLS 27 | 50 | 260802 | 10.519 |
| 150 | 24 | ○ 0 | 50 | 2474 | 26.658 |
| 150 | 40 | ○ 0 | 50 | 20207 | 19.028 |
| 150 | 60 | ○ 0 | 50 | 6649 | 15.582 |
| 150 | 80 | ○ 0 | 50 | 6936 | 13.927 |
| 150 | 100 | ○ 0 | 50 | 6697 | 12.962 |
| 150 | 120 | ○ 0 | 50 | 6937 | 12.962 |
| 150 | 150 | ○ 0 | 50 | 71140 | 12.962 |
| 150 | 180 | ○ 0 | 50 | 4022 | 12.962 |
| 150 | 220 | ○ 0 | 50 | 93324 | 13.101 |
| 150 | 240 | ○ 0 | 50 | 91605 | 13.101 |
| 150 | 320 | ○ 0 | 50 | 91721 | 13.101 |
| 150 | 400 | ○ 0 | 50 | 129092 | 13.101 |
| 150 | 24 | ⊙ GLS 1 | 50 | 6516 | 26.658 |
| 150 | 40 | ⊙ GLS 1 | 50 | 6520 | 19.028 |
| 150 | 60 | ⊙ GLS 1 | 50 | 6523 | 15.582 |
| 150 | 80 | ⊙ GLS 1 | 50 | 6524 | 13.927 |
| 150 | 100 | ⊙ GLS 1 | 50 | 6525 | 12.962 |
| 150 | 120 | ⊙ GLS 1 | 50 | 6526 | 12.962 |
| 150 | 150 | ⊙ GLS 1 | 50 | 80722 | 12.962 |
| 150 | 180 | ⊙ GLS 1 | 50 | 6611 | 12.962 |
| 150 | 220 | ⊙ GLS 1 | 50 | 98990 | 13.101 |
| 150 | 240 | ⊙ GLS 1 | 50 | 89451 | 13.101 |
| 150 | 320 | ⊙ GLS 1 | 50 | 89450 | 13.101 |
| 150 | 400 | ⊙ GLS 1 | 50 | 129389 | 13.101 |
| 150 | 40 | ⊙ GLS 2 | 50 | 74088 | 19.028 |
| 150 | 60 | ⊙ GLS 2 | 50 | 72633 | 15.582 |
| 150 | 80 | ⊙ GLS 2 | 50 | 72632 | 13.927 |
| 150 | 100 | ⊙ GLS 2 | 50 | 73490 | 12.962 |
| 150 | 120 | ⊙ GLS 2 | 50 | 72628 | 12.962 |
| 150 | 150 | ⊙ GLS 2 | 50 | 79862 | 12.962 |
| 150 | 180 | ⊙ GLS 2 | 50 | 72624 | 12.962 |
| 150 | 240 | ⊙ GLS 2 | 50 | 91814 | 13.101 |
| 150 | 24 | ⊙ GLS 3 | 50 | 93321 | 26.658 |
| 150 | 40 | ⊙ GLS 3 | 50 | 89181 | 19.028 |

Az árak az ÁFA-t nem tartalmazzák.



Tépőzárás papír tárcsák

Papír- és vászonalapú csiszolóanyag



► FIGYELEM: Folytatás az előző oldalról - PS 22 K, Csiszolópapír, tépőzárás

| átmérő mm-ben | szemcse | lyukasztási forma | csomagolási egység/db | cikkszám | ár/100 db Ft |
|------------------|---------|----------------------|--------------------------|----------|-----------------|
| 150 | 60 | ⊙ GLS 3 | 50 | 86634 | 15.582 |
| 150 | 80 | ⊙ GLS 3 | 50 | 86635 | 13.927 |
| 150 | 100 | ⊙ GLS 3 | 50 | 97072 | 12.962 |
| 150 | 120 | ⊙ GLS 3 | 50 | 86636 | 12.962 |
| 150 | 150 | ⊙ GLS 3 | 50 | 86637 | 12.962 |
| 150 | 180 | ⊙ GLS 3 | 50 | 87528 | 12.962 |
| 150 | 220 | ⊙ GLS 3 | 50 | 100157 | 13.101 |
| 150 | 240 | ⊙ GLS 3 | 50 | 97778 | 13.101 |
| 150 | 320 | ⊙ GLS 3 | 50 | 97779 | 13.101 |
| 150 | 400 | ⊙ GLS 3 | 50 | 128356 | 13.101 |
| 150 | 40 | ⊗ GLS 51 | 50 | 306611 | 19.028 |
| 150 | 60 | ⊗ GLS 51 | 50 | 306612 | 15.582 |
| 150 | 80 | ⊗ GLS 51 | 50 | 305559 | 13.927 |
| 150 | 100 | ⊗ GLS 51 | 50 | 306507 | 12.962 |
| 150 | 120 | ⊗ GLS 51 | 50 | 305560 | 12.962 |
| 150 | 150 | ⊗ GLS 51 | 50 | 306508 | 12.962 |
| 150 | 180 | ⊗ GLS 51 | 50 | 306509 | 12.962 |
| 150 | 240 | ⊗ GLS 51 | 50 | 309471 | 13.101 |
| 150 | 40 | ⊗ GLS 74 | 50 | 342419 | 21.038 |
| 150 | 60 | ⊗ GLS 74 | 50 | 342418 | 16.830 |
| 150 | 80 | ⊗ GLS 74 | 50 | 340766 | 14.852 |
| 150 | 100 | ⊗ GLS 74 | 50 | 342423 | 13.628 |
| 150 | 120 | ⊗ GLS 74 | 50 | 342159 | 13.628 |
| 150 | 150 | ⊗ GLS 74 | 50 | 342422 | 13.628 |
| 150 | 180 | ⊗ GLS 74 | 50 | 342421 | 13.628 |
| 150 | 240 | ⊗ GLS 74 | 50 | 340761 | 13.753 |
| 180 | 24 | ○ 0 | 50 | 2782 | 34.334 |
| 180 | 40 | ○ 0 | 50 | 2476 | 25.785 |
| 180 | 60 | ○ 0 | 50 | 2477 | 20.684 |
| 180 | 80 | ○ 0 | 50 | 6914 | 18.203 |
| 180 | 100 | ○ 0 | 50 | 2783 | 16.823 |
| 180 | 120 | ○ 0 | 50 | 6915 | 16.823 |
| 200 | 40 | ○ 0 | 50 | 77659 | 31.576 |
| 200 | 60 | ○ 0 | 50 | 77660 | 25.236 |
| 200 | 80 | ○ 0 | 50 | 77656 | 23.994 |
| 200 | 100 | ○ 0 | 50 | 77658 | 20.408 |
| 200 | 120 | ○ 0 | 50 | 77661 | 20.408 |

Tépőzárás papír tárcsák

Papír- és vászonalapú csiszolóanyag

Csiszolópapír, tépőzárás

PS 33 CK



Tulajdonságok

| | |
|-------------|-------------|
| Kötőanyag | műgyanta |
| Szemcefajta | korund |
| Szórási mód | félig nyílt |
| Hordozó | C-papír |

Alkalmazási terület:

| | |
|------------------|---|
| festék/lakk/kitt | ● |
| fa | ● |
| műanyag | ⦿ |

Előnyök: Magas leválasztási teljesítmény - Sokoldalú felhasználási lehetőség

Szemcsetartomány:

| 16 | 24 | 30 | 36 | 40 | 50 | 60 | 80 | 100 | 120 | 150 | 180 | 220 | 240 | 280 | 320 | 360 | 400 | 500 | 600 | 800 | 1000 | 1200 | 1500 | 2000 | | | |
|------------------|---------|----|----|----|----|----|----|-----|-----|-----|-----|-----|-----|-----|-----|-----|-----|-----|-----|-----|------|------|------|----------------------|--------------------------|----------|-----------------|
| átmérő mm-ben | szemcse | | | | | | | | | | | | | | | | | | | | | | | lyukasztási forma | csomagolási egység/db | cikkszám | ár/100 db Ft |
| 96 | 40 | | | | | | | | | | | | | | | | | | | | | | | △ GLS 15 | 100 | 147163 | 9.075 |
| 96 | 60 | | | | | | | | | | | | | | | | | | | | | | | △ GLS 15 | 100 | 147164 | 7.505 |
| 96 | 80 | | | | | | | | | | | | | | | | | | | | | | | △ GLS 15 | 100 | 147165 | 6.782 |
| 96 | 100 | | | | | | | | | | | | | | | | | | | | | | | △ GLS 15 | 100 | 147166 | 6.311 |
| 96 | 120 | | | | | | | | | | | | | | | | | | | | | | | △ GLS 15 | 100 | 148195 | 6.311 |

Csiszolópapír, tépőzárás

PS 33 CK



Tulajdonságok

| | |
|-------------|-------------|
| Kötőanyag | műgyanta |
| Szemcefajta | korund |
| Szórási mód | félig nyílt |
| Hordozó | C-papír |

Alkalmazási terület:

| | |
|------------------|---|
| festék/lakk/kitt | ● |
| fa | ● |
| műanyag | ⦿ |

Előnyök: Magas leválasztási teljesítmény - Sokoldalú felhasználási lehetőség

Szemcsetartomány:

| 16 | 24 | 30 | 36 | 40 | 50 | 60 | 80 | 100 | 120 | 150 | 180 | 220 | 240 | 280 | 320 | 360 | 400 | 500 | 600 | 800 | 1000 | 1200 | 1500 | 2000 | | | |
|-----------------------------|---------|----|----|----|----|----|----|-----|-----|-----|-----|-----|-----|-----|-----|-----|-----|-----|-----|-----|------|------|------|----------------------|--------------------------|----------|-----------------|
| szél. x hosszúság mm-ben | szemcse | | | | | | | | | | | | | | | | | | | | | | | lyukasztási forma | csomagolási egység/db | cikkszám | ár/100 db Ft |
| 98 x 148 | 60 | | | | | | | | | | | | | | | | | | | | | | | △ GLS 24 | 100 | 215473 | 8.729 |
| 98 x 148 | 80 | | | | | | | | | | | | | | | | | | | | | | | △ GLS 24 | 100 | 215474 | 7.693 |
| 98 x 148 | 100 | | | | | | | | | | | | | | | | | | | | | | | △ GLS 24 | 100 | 215475 | 7.034 |
| 98 x 148 | 120 | | | | | | | | | | | | | | | | | | | | | | | △ GLS 24 | 100 | 215476 | 7.034 |

Az árak az ÁFA-t nem tartalmazzák.

Tépőzáras papír tárcsák

Papír- és vászonalapú csiszolóanyag



Csiszolópapír, tépőzáras

PS 33 CK



Tulajdonságok

| | |
|-------------|-------------|
| Kötőanyag | műgyanta |
| Szemcefajta | korund |
| Szórási mód | félig nyílt |
| Hordozó | C-papír |

Alkalmazási terület:

| | |
|------------------|---|
| festék/lakk/kitt | ● |
| fa | ● |
| műanyag | ⦿ |

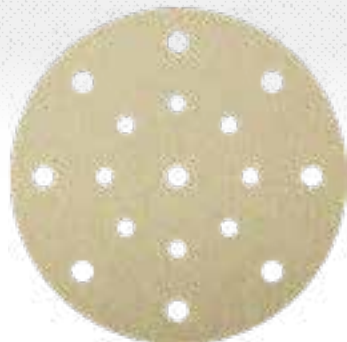

Előnyök: Magas leválasztási teljesítmény - Sokoldalú felhasználási lehetőség

Szemcsetartomány:

16 24 30 36 40 50 60 80 100 120 150 180 220 240 280 320 360 400 500 600 800 1000 1200 1500 2000

| átmérő mm-ben | szemcse | lyukasztási forma | csomagolási egység/db | cikkszám | ár/100 db Ft |
|------------------|---------|----------------------|--------------------------|----------|-----------------|
| 115 | 40 | ○ 0 | 100 | 147701 | 12.277 |
| 115 | 60 | ○ 0 | 100 | 148469 | 10.111 |
| 115 | 80 | ○ 0 | 100 | 147144 | 9.106 |
| 115 | 120 | ○ 0 | 100 | 146955 | 8.447 |
| 125 | 40 | ○ 0 | 100 | 154113 | 12.824 |
| 125 | 60 | ○ 0 | 100 | 147604 | 10.756 |
| 125 | 80 | ○ 0 | 100 | 149055 | 9.790 |
| 125 | 100 | ○ 0 | 100 | 150431 | 9.240 |
| 125 | 120 | ○ 0 | 100 | 150433 | 9.240 |
| 125 | 40 | ⊗ GLS 5 | 100 | 146954 | 12.824 |
| 125 | 60 | ⊗ GLS 5 | 100 | 147642 | 10.756 |
| 125 | 80 | ⊗ GLS 5 | 100 | 147643 | 9.790 |
| 125 | 100 | ⊗ GLS 5 | 100 | 147977 | 9.240 |
| 125 | 120 | ⊗ GLS 5 | 100 | 147170 | 9.240 |
| 150 | 40 | ○ 0 | 100 | 147922 | 16.408 |
| 150 | 60 | ○ 0 | 100 | 147107 | 13.650 |
| 150 | 80 | ○ 0 | 100 | 146739 | 12.272 |
| 150 | 100 | ○ 0 | 100 | 147106 | 11.447 |
| 150 | 120 | ○ 0 | 100 | 146740 | 11.447 |
| 150 | 40 | ⊗ GLS 1 | 100 | 146978 | 16.408 |
| 150 | 60 | ⊗ GLS 1 | 100 | 146979 | 13.650 |
| 150 | 80 | ⊗ GLS 1 | 100 | 143130 | 12.272 |
| 150 | 100 | ⊗ GLS 1 | 100 | 143131 | 11.447 |
| 150 | 120 | ⊗ GLS 1 | 100 | 147093 | 11.447 |
| 150 | 60 | ⊗ GLS 2 | 100 | 147226 | 13.650 |
| 150 | 80 | ⊗ GLS 2 | 100 | 143132 | 12.272 |
| 150 | 100 | ⊗ GLS 2 | 100 | 143133 | 11.447 |
| 150 | 120 | ⊗ GLS 2 | 100 | 147225 | 11.447 |
| 150 | 40 | ⊗ GLS 3 | 100 | 147647 | 16.408 |
| 150 | 60 | ⊗ GLS 3 | 100 | 147124 | 13.650 |
| 150 | 80 | ⊗ GLS 3 | 100 | 146946 | 12.272 |
| 150 | 100 | ⊗ GLS 3 | 100 | 143694 | 11.447 |
| 150 | 120 | ⊗ GLS 3 | 100 | 146947 | 11.447 |
| 150 | 40 | ⊗ GLS 51 | 100 | 310531 | 16.408 |

Az árak az ÁFA-t nem tartalmazzák.



Tépőzárás papír tárcsák

Papír- és vászonalapú csiszolóanyag

► FIGYELEM: Folytatás az előző oldalról - PS 33 CK Csiszolópapír, tépőzárás

| átmérő mm-ben | szemcse | lyukasztási forma | csomagolási egység/db | cikkszám | ár/100 db Ft |
|------------------|---------|----------------------|--------------------------|----------|-----------------|
| 150 | 60 | ⊗ GLS 51 | 100 | 301874 | 13.650 |
| 150 | 80 | ⊗ GLS 51 | 100 | 301925 | 12.272 |
| 150 | 100 | ⊗ GLS 51 | 100 | 301926 | 11.447 |
| 150 | 120 | ⊗ GLS 51 | 100 | 301927 | 11.447 |
| 150 | 40 | ⊗ GLS 74 | 100 | 340853 | 18.400 |
| 150 | 60 | ⊗ GLS 74 | 100 | 340370 | 14.852 |
| 150 | 80 | ⊗ GLS 74 | 100 | 340371 | 13.188 |
| 150 | 100 | ⊗ GLS 74 | 100 | 342046 | 12.120 |
| 150 | 120 | ⊗ GLS 74 | 100 | 340375 | 12.120 |
| 225 | 40 | ○ 0 | 50 | 223162 | 34.284 |
| 225 | 60 | ○ 0 | 50 | 210124 | 27.866 |
| 225 | 80 | ○ 0 | 50 | 210129 | 24.802 |
| 225 | 100 | ○ 0 | 50 | 224731 | 22.906 |
| 225 | 120 | ○ 0 | 50 | 210130 | 22.906 |
| 225 | 40 | ⊗ GLS 52 | 50 | 302042 | 34.284 |
| 225 | 60 | ⊗ GLS 52 | 50 | 302043 | 27.866 |
| 225 | 80 | ⊗ GLS 52 | 50 | 302044 | 24.802 |
| 225 | 100 | ⊗ GLS 52 | 50 | 302045 | 22.906 |
| 225 | 120 | ⊗ GLS 52 | 50 | 302046 | 22.906 |

Csiszolópapír, tépőzárás

PS 33 BK



Tulajdonságok

| | |
|--------------|-------------|
| Kötőanyag | műgyanta |
| Szemcsefajta | korund |
| Szórási mód | félíg nyílt |
| Hordozó | B-papír |

Alkalmazási terület:

| | |
|------------------|---|
| festék/lakk/kitt | ● |
| fa | ● |
| műanyag | ◐ |

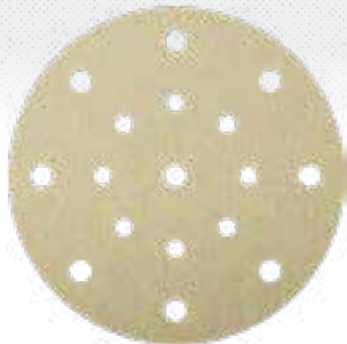

Előnyök: Magas leválasztási teljesítmény - Sokoldalú felhasználási lehetőség

Szemcsetartomány:

| átmérő mm-ben | szemcse | lyukasztási forma | csomagolási egység/db | cikkszám | ár/100 db Ft |
|------------------|---------|----------------------|--------------------------|----------|-----------------|
| 125 | 150 | ⊗ GLS 5 | 100 | 150760 | 9.240 |
| 125 | 180 | ⊗ GLS 5 | 100 | 147837 | 9.240 |
| 125 | 240 | ⊗ GLS 5 | 100 | 147838 | 9.483 |
| 150 | 150 | ○ 0 | 100 | 148375 | 11.447 |
| 150 | 180 | ○ 0 | 100 | 146958 | 11.447 |
| 150 | 220 | ○ 0 | 100 | 149916 | 11.583 |
| 150 | 240 | ○ 0 | 100 | 146959 | 11.583 |
| 150 | 320 | ○ 0 | 100 | 146716 | 11.583 |
| 150 | 400 | ○ 0 | 100 | 147108 | 11.583 |
| 150 | 150 | ⊗ GLS 1 | 100 | 148379 | 11.447 |
| 150 | 180 | ⊗ GLS 1 | 100 | 147095 | 11.447 |

Az árak az ÁFA-t nem tartalmazzák.



Tépőzárás papír tárcsák

Papír- és vászonalapú csiszolóanyag



► FIGYELEM: Folytatás az előző oldalról - PS 33 BK Csiszolópapír, tépőzárás

| átmérő mm-ben | szemcse | lyukasztási forma | csomagolási egység/db | cikkszám | ár/100 db Ft |
|------------------|---------|----------------------|--------------------------|----------|-----------------|
| 150 | 220 | ⊙ GLS 1 | 100 | 149794 | 11.583 |
| 150 | 240 | ⊙ GLS 1 | 100 | 147094 | 11.583 |
| 150 | 320 | ⊙ GLS 1 | 100 | 147096 | 11.583 |
| 150 | 400 | ⊙ GLS 1 | 100 | 147097 | 11.583 |
| 150 | 150 | ⊙ GLS 2 | 100 | 148377 | 11.447 |
| 150 | 180 | ⊙ GLS 2 | 100 | 147224 | 11.447 |
| 150 | 240 | ⊙ GLS 2 | 100 | 147280 | 11.583 |
| 150 | 150 | ⊙ GLS 3 | 100 | 149151 | 11.447 |
| 150 | 180 | ⊙ GLS 3 | 100 | 146948 | 11.447 |
| 150 | 220 | ⊙ GLS 3 | 100 | 149255 | 11.583 |
| 150 | 240 | ⊙ GLS 3 | 100 | 146907 | 11.583 |
| 150 | 320 | ⊙ GLS 3 | 100 | 147126 | 11.583 |
| 150 | 400 | ⊙ GLS 3 | 100 | 147125 | 11.583 |
| 150 | 150 | ⊙ GLS 51 | 100 | 301928 | 11.447 |
| 150 | 180 | ⊙ GLS 51 | 100 | 304084 | 11.447 |
| 150 | 220 | ⊙ GLS 51 | 100 | 301929 | 11.583 |
| 150 | 240 | ⊙ GLS 51 | 100 | 304815 | 11.583 |
| 150 | 320 | ⊙ GLS 51 | 100 | 301930 | 11.583 |
| 150 | 400 | ⊙ GLS 51 | 100 | 310898 | 11.583 |
| 150 | 150 | ⊙ GLS 74 | 100 | 342045 | 12.120 |
| 150 | 180 | ⊙ GLS 74 | 100 | 340598 | 12.120 |
| 150 | 220 | ⊙ GLS 74 | 100 | 342044 | 12.246 |
| 150 | 240 | ⊙ GLS 74 | 100 | 340599 | 12.246 |
| 150 | 320 | ⊙ GLS 74 | 100 | 342043 | 12.246 |
| 150 | 400 | ⊙ GLS 74 | 100 | 342042 | 12.246 |
| 225 | 220 | ⊙ GLS 52 | 50 | 302049 | 23.051 |

Csiszolópapír, tépőzárás

PS 61 FK



Tulajdonságok

| | |
|--------------|----------------|
| Kötőanyag | műgyanta |
| Szemcsefajta | kerámia korund |
| Szórési mód | zárt |
| Hordozó | F-papír |

Alkalmazási terület:

| | |
|-----------|---|
| nemesacél | ● |
| acél | ● |
| fa | ○ |

Előnyök: Folyamatosan agresszív csiszolás - Nagy teljesítmény nemesacél-csiszolásnál - Parkettajavításhoz is kitűnő

Szemcsetartomány:

16 24 30 36 40 50 60 80 100 120 150 180 220 240 280 320 360 400 500 600 800 1000 1200 1500 2000

| átmérő mm-ben | szemcse | lyukasztási forma | csomagolási egység/db | cikkszám | ár/100 db Ft |
|------------------|---------|----------------------|--------------------------|----------|-----------------|
| 125 | 60 | ○ 0 | 50 | 322468 | 31.852 |
| 125 | 80 | ○ 0 | 50 | 321597 | 26.594 |
| 125 | 120 | ○ 0 | 50 | 322469 | 25.678 |
| 125 | 150 | ○ 0 | 50 | 322470 | 25.678 |

Az árak az ÁFA-t nem tartalmazzák.



Tépőzárás papír / filmalapú tárcsák

Papír- és vászonalapú csiszolóanyag

► FIGYELEM: Folytatás az előző oldalról - PS 61 FK Csiszolópapír, tépőzárás

| átmérő mm-ben | szemcse | lyukasztási forma | csomagolási egység/db | cikkszám | ár/100 db Ft |
|------------------|---------|----------------------|--------------------------|----------|-----------------|
| 125 | 180 | ○ 0 | 50 | 322471 | 25.678 |
| 150 | 60 | ○ 0 | 50 | 322036 | 41.436 |
| 150 | 80 | ○ 0 | 50 | 321325 | 40.265 |
| 150 | 120 | ○ 0 | 50 | 322472 | 32.680 |
| 150 | 180 | ○ 0 | 50 | 321797 | 32.680 |

Csiszolófilm, adalékanyaggal, tépőzárás

FP 73 WK



Tulajdonságok

| | |
|-------------|-------------|
| Kötőanyag | műgyanta |
| Szemcefajta | korund |
| Szórési mód | félíg nyílt |
| Hordozó | film |

Alkalmazási terület:

| | |
|------------------|---|
| festék/lakk/kitt | ● |
| műanyag | ○ |



Előnyök: Speciális, nagy szakítószilárdságú film-hordozójú tárcsa lakk, festék és kitt megmunkálásához - Jól illeszkedik a kontúrokhoz, kiváló szemcsetapadás még a tárcsa szélén is - Erősen csökkentett eltömődés, érezhetően hosszabb élettartam

Szemcsetartomány:

| átmérő mm-ben | szemcse | lyukasztási forma | csomagolási egység/db | cikkszám | ár/100 db Ft |
|------------------|---------|----------------------|--------------------------|----------|-----------------|
| 150 | 80 | ⊗ GLS 47 | 100 | 320641 | 15.976 |
| 150 | 100 | ⊗ GLS 47 | 100 | 320642 | 15.019 |
| 150 | 120 | ⊗ GLS 47 | 100 | 320643 | 15.019 |
| 150 | 150 | ⊗ GLS 47 | 100 | 320644 | 15.019 |
| 150 | 180 | ⊗ GLS 47 | 100 | 320725 | 15.019 |
| 150 | 240 | ⊗ GLS 47 | 100 | 320726 | 15.142 |
| 150 | 320 | ⊗ GLS 47 | 100 | 320727 | 15.142 |
| 150 | 400 | ⊗ GLS 47 | 100 | 320728 | 15.142 |
| 150 | 600 | ⊗ GLS 47 | 100 | 320729 | 15.142 |
| 150 | 800 | ⊗ GLS 47 | 100 | 320730 | 15.142 |
| 150 | 1000 | ⊗ GLS 47 | 100 | 320731 | 15.142 |
| 150 | 1200 | ⊗ GLS 47 | 100 | 320732 | 15.142 |
| 150 | 1500 | ⊗ GLS 47 | 100 | 320733 | 15.142 |

Az árak az ÁFA-t nem tartalmazzák.

Tépőzárás papír tárcsák

Papír- és vászonalapú csiszolóanyag



Csiszolópapír, adalékanyaggal, tépőzárás

PS 73 CWK



Tulajdonságok

| | |
|--------------|-------------|
| Kötőanyag | műgyanta |
| Szemcsefajta | korund |
| Szórási mód | félig nyílt |
| Hordozó | C-papír |

Alkalmazási terület:

| | |
|------------------|---|
| festék/lakk/kitt | ● |
| műanyag | ⓪ |



Előnyök: Minőségi tárcsa festék, lakk és kitt megmunkálására - Magas leválasztási teljesítmény - A kiegészítő adalékanyag réteg jelentősen csökkenti az eltömődést, növeli az élettartamot

Szemcsetartomány:

| 16 | 24 | 30 | 36 | 40 | 50 | 60 | 80 | 100 | 120 | 150 | 180 | 220 | 240 | 280 | 320 | 360 | 400 | 500 | 600 | 800 | 1000 | 1200 | 1500 | 2000 | | | |
|------------------|---------|----------|-----|--------|--------|----|----|-----|-----|-----|-----|-----|-----|-----|-----|-----|-----|-----|-----|-----|------|------|------|----------------------|--------------------------|----------|-----------------|
| átmérő mm-ben | szemcse | | | | | | | | | | | | | | | | | | | | | | | lyukasztási forma | csomagolási egység/db | cikkszám | ár/100 db Ft |
| 150 | 40 | ○ 0 | 100 | 301231 | 17.992 | | | | | | | | | | | | | | | | | | | | | | |
| 150 | 60 | ○ 0 | 100 | 301232 | 14.475 | | | | | | | | | | | | | | | | | | | | | | |
| 150 | 80 | ○ 0 | 100 | 301233 | 12.811 | | | | | | | | | | | | | | | | | | | | | | |
| 150 | 100 | ○ 0 | 100 | 301234 | 11.775 | | | | | | | | | | | | | | | | | | | | | | |
| 150 | 120 | ○ 0 | 100 | 301235 | 11.775 | | | | | | | | | | | | | | | | | | | | | | |
| 150 | 40 | ⊗ GLS 1 | 100 | 301205 | 17.992 | | | | | | | | | | | | | | | | | | | | | | |
| 150 | 60 | ⊗ GLS 1 | 100 | 301206 | 14.475 | | | | | | | | | | | | | | | | | | | | | | |
| 150 | 80 | ⊗ GLS 1 | 100 | 301207 | 12.811 | | | | | | | | | | | | | | | | | | | | | | |
| 150 | 120 | ⊗ GLS 1 | 100 | 301209 | 11.775 | | | | | | | | | | | | | | | | | | | | | | |
| 150 | 40 | ⊗ GLS 3 | 100 | 301218 | 17.992 | | | | | | | | | | | | | | | | | | | | | | |
| 150 | 60 | ⊗ GLS 3 | 100 | 301219 | 14.475 | | | | | | | | | | | | | | | | | | | | | | |
| 150 | 80 | ⊗ GLS 3 | 100 | 301220 | 12.811 | | | | | | | | | | | | | | | | | | | | | | |
| 150 | 100 | ⊗ GLS 3 | 100 | 301221 | 11.775 | | | | | | | | | | | | | | | | | | | | | | |
| 150 | 120 | ⊗ GLS 3 | 100 | 301222 | 11.775 | | | | | | | | | | | | | | | | | | | | | | |
| 150 | 40 | ⊗ GLS 47 | 100 | 301810 | 17.992 | | | | | | | | | | | | | | | | | | | | | | |
| 150 | 60 | ⊗ GLS 47 | 100 | 301811 | 14.475 | | | | | | | | | | | | | | | | | | | | | | |
| 150 | 80 | ⊗ GLS 47 | 100 | 301812 | 12.811 | | | | | | | | | | | | | | | | | | | | | | |
| 150 | 100 | ⊗ GLS 47 | 100 | 301813 | 11.775 | | | | | | | | | | | | | | | | | | | | | | |
| 150 | 120 | ⊗ GLS 47 | 100 | 301814 | 11.775 | | | | | | | | | | | | | | | | | | | | | | |
| 150 | 80 | ⊗ GLS 51 | 100 | 310524 | 12.811 | | | | | | | | | | | | | | | | | | | | | | |
| 150 | 120 | ⊗ GLS 51 | 100 | 310478 | 11.775 | | | | | | | | | | | | | | | | | | | | | | |

Tépőzárás papír tárcsák

Papír- és vászonalapú csiszolóanyag

Csiszolópapír, adalékanyaggal, tépőzárás

PS 73 BWK



Tulajdonságok

| | |
|--------------|-------------|
| Kötőanyag | műgyanta |
| Szemcsefajta | korund |
| Szórási mód | félig nyílt |
| Hordozó | B-papír |

Alkalmazási terület:

| | |
|------------------|---|
| festék/lakk/kitt | ● |
| műanyag | ○ |

Előnyök: Minőségi tárcsa festék, lakk és kitt megmunkálására - Magas leválasztási teljesítmény - A kiegészítő adalékanyag réteg jelentősen csökkenti az eltömődést, növeli az élettartamot

Szemcsetartomány:

| 16 | 24 | 30 | 36 | 40 | 50 | 60 | 80 | 100 | 120 | 150 | 180 | 220 | 240 | 280 | 320 | 360 | 400 | 500 | 600 | 800 | 1000 | 1200 | 1500 | 2000 |
|------------------|---------|----|----------------------|----|--------------------------|----|----------|-----|-----------------|-----|-----|-----|-----|-----|-----|-----|-----|-----|-----|-----|------|------|------|------|
| átmérő mm-ben | szemcse | | lyukasztási forma | | csomagolási egység/db | | cikkszám | | ár/100 db Ft | | | | | | | | | | | | | | | |
| 150 | 150 | | ○ 0 | | 100 | | 301236 | | 11.775 | | | | | | | | | | | | | | | |
| 150 | 180 | | ○ 0 | | 100 | | 301237 | | 11.775 | | | | | | | | | | | | | | | |
| 150 | 220 | | ○ 0 | | 100 | | 301238 | | 11.869 | | | | | | | | | | | | | | | |
| 150 | 240 | | ○ 0 | | 100 | | 301239 | | 11.869 | | | | | | | | | | | | | | | |
| 150 | 320 | | ○ 0 | | 100 | | 301240 | | 11.869 | | | | | | | | | | | | | | | |
| 150 | 400 | | ○ 0 | | 100 | | 301241 | | 11.869 | | | | | | | | | | | | | | | |
| 150 | 500 | | ○ 0 | | 100 | | 301937 | | 11.869 | | | | | | | | | | | | | | | |
| 150 | 800 | | ○ 0 | | 100 | | 301886 | | 11.869 | | | | | | | | | | | | | | | |
| 150 | 1000 | | ○ 0 | | 100 | | 301891 | | 11.869 | | | | | | | | | | | | | | | |
| 150 | 150 | | ⊗ GLS 1 | | 100 | | 301210 | | 11.775 | | | | | | | | | | | | | | | |
| 150 | 180 | | ⊗ GLS 1 | | 100 | | 301211 | | 11.775 | | | | | | | | | | | | | | | |
| 150 | 240 | | ⊗ GLS 1 | | 100 | | 301213 | | 11.869 | | | | | | | | | | | | | | | |
| 150 | 320 | | ⊗ GLS 1 | | 100 | | 301214 | | 11.869 | | | | | | | | | | | | | | | |
| 150 | 400 | | ⊗ GLS 1 | | 100 | | 301215 | | 11.869 | | | | | | | | | | | | | | | |
| 150 | 500 | | ⊗ GLS 1 | | 100 | | 301216 | | 11.869 | | | | | | | | | | | | | | | |
| 150 | 600 | | ⊗ GLS 1 | | 100 | | 301217 | | 11.869 | | | | | | | | | | | | | | | |
| 150 | 800 | | ⊗ GLS 1 | | 100 | | 301890 | | 11.869 | | | | | | | | | | | | | | | |
| 150 | 150 | | ⊗ GLS 3 | | 100 | | 301223 | | 11.775 | | | | | | | | | | | | | | | |
| 150 | 180 | | ⊗ GLS 3 | | 100 | | 301224 | | 11.775 | | | | | | | | | | | | | | | |
| 150 | 220 | | ⊗ GLS 3 | | 100 | | 301225 | | 11.869 | | | | | | | | | | | | | | | |
| 150 | 240 | | ⊗ GLS 3 | | 100 | | 301226 | | 11.869 | | | | | | | | | | | | | | | |
| 150 | 320 | | ⊗ GLS 3 | | 100 | | 301227 | | 11.869 | | | | | | | | | | | | | | | |
| 150 | 400 | | ⊗ GLS 3 | | 100 | | 301228 | | 11.869 | | | | | | | | | | | | | | | |
| 150 | 500 | | ⊗ GLS 3 | | 100 | | 301229 | | 11.869 | | | | | | | | | | | | | | | |
| 150 | 600 | | ⊗ GLS 3 | | 100 | | 301230 | | 11.869 | | | | | | | | | | | | | | | |
| 150 | 800 | | ⊗ GLS 3 | | 100 | | 301889 | | 11.869 | | | | | | | | | | | | | | | |
| 150 | 150 | | ⊗ GLS 47 | | 100 | | 301855 | | 11.775 | | | | | | | | | | | | | | | |
| 150 | 180 | | ⊗ GLS 47 | | 100 | | 301856 | | 11.775 | | | | | | | | | | | | | | | |
| 150 | 220 | | ⊗ GLS 47 | | 100 | | 301857 | | 11.869 | | | | | | | | | | | | | | | |
| 150 | 240 | | ⊗ GLS 47 | | 100 | | 301858 | | 11.869 | | | | | | | | | | | | | | | |
| 150 | 320 | | ⊗ GLS 47 | | 100 | | 301859 | | 11.869 | | | | | | | | | | | | | | | |
| 150 | 400 | | ⊗ GLS 47 | | 100 | | 301860 | | 11.869 | | | | | | | | | | | | | | | |
| 150 | 500 | | ⊗ GLS 47 | | 100 | | 301861 | | 11.869 | | | | | | | | | | | | | | | |
| 150 | 600 | | ⊗ GLS 47 | | 100 | | 301862 | | 11.869 | | | | | | | | | | | | | | | |

Az árak az ÁFA-t nem tartalmazzák.



Tépőzárás papír / filmalapú tárcsák

Papír- és vászonalapú csiszolóanyag



►► FIGYELEM: Folytatás az előző oldalról - PS 73 BWK Csiszolópapír, adalékanyaggal, tépőzárás

| átmérő mm-ben | szemcse | lyukasztási forma | csomagolási egység/db | cikkszám | ár/100 db Ft |
|---------------|---------|-------------------|-----------------------|----------|--------------|
| 150 | 180 | ⊗ GLS 51 | 100 | 310525 | 11.775 |
| 150 | 220 | ⊗ GLS 51 | 100 | 310526 | 11.869 |
| 150 | 240 | ⊗ GLS 51 | 100 | 309093 | 11.869 |
| 150 | 320 | ⊗ GLS 51 | 100 | 309094 | 11.869 |
| 150 | 400 | ⊗ GLS 51 | 100 | 310527 | 11.869 |

Csiszolófilm, tépőzárás

FP 77 K T-ACT



Tulajdonságok

| | |
|-------------|-------------|
| Kötőanyag | műgyanta |
| Szemcefajta | korund |
| Szórási mód | félig nyílt |
| Hordozó | film |

Alkalmazási terület:

| | | | |
|------------------|---|------------------|---|
| festék/lakk/kitt | ● | kompozit anyagok | ● |
| Alapozó | ● | műanyag | ○ |
| Töltő | ● | | |
| gélbevonatok | ● | | |

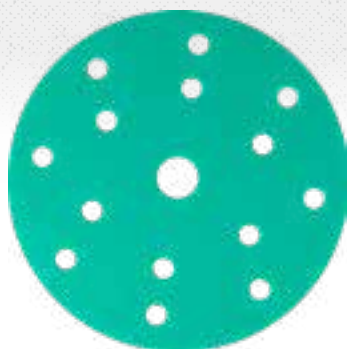

Előnyök: Nagy leválasztás optimalizált eltömődési körülmények mellett - Megnövekedett élettartam az újfajta adalékértéknek köszönhetően, ami hátráltatja a festék és porszemcsék megtapadását - A végső finom csiszoláshoz a P 240-2000 szemcsetartományban nagy flexibilitású és állandó vastagságú film hordozóval készül a legmagasabb felületminőség elérése céljából

Szemcsetartomány:

| átmérő mm-ben | szemcse | lyukasztási forma | csomagolási egység/db | cikkszám | ár/100 db Ft | | | | | | | | | | | | | | | | | | | |
|---------------|---------|-------------------|-----------------------|----------|--------------|----|----|-----|-----|-----|-----|-----|-----|-----|-----|-----|-----|-----|-----|-----|------|------|------|------|
| 16 | 24 | 30 | 36 | 40 | 50 | 60 | 80 | 100 | 120 | 150 | 180 | 220 | 240 | 280 | 320 | 360 | 400 | 500 | 600 | 800 | 1000 | 1200 | 1500 | 2000 |
| 125 | 240 | ○ 0 | 100 | 353177 | 14.287 | | | | | | | | | | | | | | | | | | | |
| 125 | 320 | ○ 0 | 100 | 353175 | 14.287 | | | | | | | | | | | | | | | | | | | |
| 125 | 400 | ○ 0 | 100 | 353174 | 14.287 | | | | | | | | | | | | | | | | | | | |
| 125 | 500 | ○ 0 | 100 | 353173 | 14.287 | | | | | | | | | | | | | | | | | | | |
| 125 | 600 | ○ 0 | 100 | 353172 | 14.287 | | | | | | | | | | | | | | | | | | | |
| 125 | 240 | ⊗ GLS 27 | 100 | 353168 | 14.287 | | | | | | | | | | | | | | | | | | | |
| 125 | 320 | ⊗ GLS 27 | 100 | 353166 | 14.287 | | | | | | | | | | | | | | | | | | | |
| 125 | 400 | ⊗ GLS 27 | 100 | 353165 | 14.287 | | | | | | | | | | | | | | | | | | | |
| 125 | 500 | ⊗ GLS 27 | 100 | 353164 | 14.287 | | | | | | | | | | | | | | | | | | | |
| 125 | 600 | ⊗ GLS 27 | 100 | 353163 | 14.287 | | | | | | | | | | | | | | | | | | | |
| 125 | 240 | ⊗ GLS 5 | 100 | 353162 | 14.287 | | | | | | | | | | | | | | | | | | | |
| 125 | 280 | ⊗ GLS 5 | 100 | 353161 | 14.287 | | | | | | | | | | | | | | | | | | | |
| 125 | 320 | ⊗ GLS 5 | 100 | 353169 | 14.287 | | | | | | | | | | | | | | | | | | | |
| 125 | 400 | ⊗ GLS 5 | 100 | 353160 | 14.287 | | | | | | | | | | | | | | | | | | | |
| 125 | 500 | ⊗ GLS 5 | 100 | 353159 | 14.287 | | | | | | | | | | | | | | | | | | | |
| 125 | 600 | ⊗ GLS 5 | 100 | 353158 | 14.287 | | | | | | | | | | | | | | | | | | | |
| 150 | 240 | ○ 0 | 100 | 353157 | 18.966 | | | | | | | | | | | | | | | | | | | |
| 150 | 320 | ○ 0 | 100 | 353156 | 18.966 | | | | | | | | | | | | | | | | | | | |
| 150 | 400 | ○ 0 | 100 | 353155 | 18.966 | | | | | | | | | | | | | | | | | | | |
| 150 | 600 | ○ 0 | 100 | 353153 | 18.966 | | | | | | | | | | | | | | | | | | | |
| 150 | 240 | ⊗ GLS 1 | 100 | 353152 | 18.966 | | | | | | | | | | | | | | | | | | | |
| 150 | 320 | ⊗ GLS 1 | 100 | 353151 | 18.966 | | | | | | | | | | | | | | | | | | | |
| 150 | 400 | ⊗ GLS 1 | 100 | 353150 | 18.966 | | | | | | | | | | | | | | | | | | | |
| 150 | 500 | ⊗ GLS 1 | 100 | 353149 | 18.966 | | | | | | | | | | | | | | | | | | | |
| 150 | 600 | ⊗ GLS 1 | 100 | 353148 | 18.966 | | | | | | | | | | | | | | | | | | | |

Az árak az ÁFA-t nem tartalmazzák.



Tépőzárás papír / filmalapú tárcsák

Papír- és vászonalapú csiszolóanyag

► FIGYELEM: Folytatás az előző oldalról - FP 77 K T-ACT Csiszolófilm, tépőzárás

| átmérő mm-ben | szemcse | lyukasztási forma | csomagolási egység/db | cikkszám | ár/100 db Ft |
|---------------|---------|-------------------|-----------------------|----------|--------------|
| 150 | 800 | ☺ GLS 1 | 100 | 353147 | 18.966 |
| 150 | 240 | ☺ GLS 3 | 100 | 353146 | 18.966 |
| 150 | 320 | ☺ GLS 3 | 100 | 353145 | 18.966 |
| 150 | 400 | ☺ GLS 3 | 100 | 353144 | 18.966 |
| 150 | 500 | ☺ GLS 3 | 100 | 353143 | 18.966 |
| 150 | 600 | ☺ GLS 3 | 100 | 353142 | 18.966 |
| 150 | 240 | ☺ GLS 47 | 100 | 353141 | 18.966 |
| 150 | 320 | ☺ GLS 47 | 100 | 353138 | 18.966 |
| 150 | 360 | ☺ GLS 47 | 100 | 353137 | 18.966 |
| 150 | 400 | ☺ GLS 47 | 100 | 353136 | 18.966 |
| 150 | 500 | ☺ GLS 47 | 100 | 353135 | 18.966 |
| 150 | 600 | ☺ GLS 47 | 100 | 353140 | 18.966 |
| 150 | 800 | ☺ GLS 47 | 100 | 353134 | 18.966 |
| 150 | 1000 | ☺ GLS 47 | 100 | 353133 | 18.966 |
| 150 | 1200 | ☺ GLS 47 | 100 | 353132 | 18.966 |
| 150 | 1500 | ☺ GLS 47 | 100 | 353131 | 18.966 |
| 150 | 2000 | ☺ GLS 47 | 100 | 353130 | 18.966 |
| 150 | 240 | ☺ GLS 51 | 100 | 353129 | 18.966 |
| 150 | 320 | ☺ GLS 51 | 100 | 353128 | 18.966 |
| 150 | 400 | ☺ GLS 51 | 100 | 353127 | 18.966 |

Csiszolópapír, tépőzárás

PS 77 CK T-ACT



Tulajdonságok

| | |
|--------------|-------------|
| Kötőanyag | műgyanta |
| Szemcsefajta | korund |
| Szórási mód | félíg nyílt |
| Hordozó | C-papír |

Alkalmazási terület:

| | | | |
|------------------|---|------------------|---|
| festék/lakk/kitt | ● | kompozit anyagok | ● |
| Alapozó | ● | műanyag | ⓪ |
| Töltő | ● | | |
| gélbevonatok | ● | | |

Előnyök: Nagy leválasztás optimalizált eltömődési körülmények mellett - Megnövekedett élettartam az újfajta adalékértéknek köszönhetően, ami hátráltatja a festék és porszemcsék megtapadását - Nagy terhelés melletti agresszív csiszoláshoz a P 60-220 szemcsetartományban flexibilis, szakadásnak ellenálló C-latexpapír hordozón

Szemcsetartomány:

| szél. x hosszúság mm-ben | szemcse | lyukasztási forma | csomagolási egység/db | cikkszám | ár/100 db Ft |
|--------------------------|---------|-------------------|-----------------------|----------|--------------|
| 98 x 148 | 60 | ☺ GLS 24 | 100 | 353117 | 15.103 |
| 98 x 148 | 80 | ☺ GLS 24 | 100 | 353116 | 13.251 |
| 98 x 148 | 100 | ☺ GLS 24 | 100 | 353115 | 12.089 |
| 98 x 148 | 120 | ☺ GLS 24 | 100 | 353114 | 12.089 |
| 98 x 148 | 180 | ☺ GLS 24 | 100 | 353112 | 12.089 |

Az árak az ÁFA-t nem tartalmazzák.

Csiszolópapír, tépőzárás

PS 77 CK T-ACT

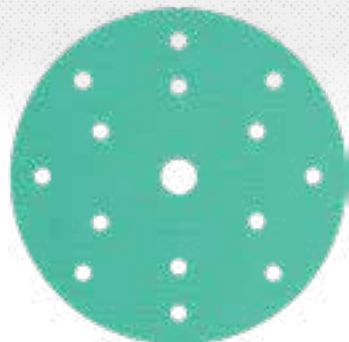

Tulajdonságok

| | |
|-------------|-------------|
| Kötőanyag | műgyanta |
| Szemcefajta | korund |
| Szórási mód | félig nyílt |
| Hordozó | C-papír |

Alkalmazási terület:

| | | | |
|------------------|---|------------------|---|
| festék/lakk/kitt | ● | kompozit anyagok | ● |
| Alapozó | ● | műanyag | ● |
| Töltő | ● | | |
| gélbevonatok | ● | | |

Előnyök: Nagy leválasztás optimalizált eltömődési körülmények mellett - Megnövekedett élettartam az újfajta adalékrétegnek köszönhetően, ami hátráltatja a festék és porszemcsék megtapadását - Nagy terhelés melletti agresszív csiszoláshoz a P 60-220 szemcsetartományban flexibilis, szakadásnak ellenálló C-latexpapír hordozón

Szemcsetartomány:

| 16 | 24 | 30 | 36 | 40 | 50 | 60 | 80 | 100 | 120 | 150 | 180 | 220 | 240 | 280 | 320 | 360 | 400 | 500 | 600 | 800 | 1000 | 1200 | 1500 | 2000 |
|------------------|---------|----------|----------------------|--------|--------------------------|----|----------|-----|-----------------|-----|-----|-----|-----|-----|-----|-----|-----|-----|-----|-----|------|------|------|------|
| átmérő mm-ben | szemcse | | lyukasztási forma | | csomagolási egység/db | | cikkszám | | ár/100 db Ft | | | | | | | | | | | | | | | |
| 125 | 60 | ○ 0 | 100 | 353219 | 12.654 | | | | | | | | | | | | | | | | | | | |
| 125 | 80 | ○ 0 | 100 | 353224 | 11.241 | | | | | | | | | | | | | | | | | | | |
| 125 | 100 | ○ 0 | 100 | 353221 | 10.362 | | | | | | | | | | | | | | | | | | | |
| 125 | 120 | ○ 0 | 100 | 353223 | 10.362 | | | | | | | | | | | | | | | | | | | |
| 125 | 150 | ○ 0 | 100 | 353225 | 10.362 | | | | | | | | | | | | | | | | | | | |
| 125 | 180 | ○ 0 | 100 | 353222 | 10.362 | | | | | | | | | | | | | | | | | | | |
| 125 | 220 | ○ 0 | 100 | 353218 | 10.456 | | | | | | | | | | | | | | | | | | | |
| 125 | 60 | ⊗ GLS 27 | 100 | 353220 | 12.654 | | | | | | | | | | | | | | | | | | | |
| 125 | 80 | ⊗ GLS 27 | 100 | 353235 | 11.241 | | | | | | | | | | | | | | | | | | | |
| 125 | 100 | ⊗ GLS 27 | 100 | 353234 | 10.362 | | | | | | | | | | | | | | | | | | | |
| 125 | 120 | ⊗ GLS 27 | 100 | 353233 | 10.362 | | | | | | | | | | | | | | | | | | | |
| 125 | 150 | ⊗ GLS 27 | 100 | 353232 | 10.362 | | | | | | | | | | | | | | | | | | | |
| 125 | 180 | ⊗ GLS 27 | 100 | 353231 | 10.362 | | | | | | | | | | | | | | | | | | | |
| 125 | 220 | ⊗ GLS 27 | 100 | 353211 | 10.456 | | | | | | | | | | | | | | | | | | | |
| 125 | 60 | ⊗ GLS 5 | 100 | 353217 | 12.654 | | | | | | | | | | | | | | | | | | | |
| 125 | 80 | ⊗ GLS 5 | 100 | 353216 | 11.241 | | | | | | | | | | | | | | | | | | | |
| 125 | 100 | ⊗ GLS 5 | 100 | 353215 | 10.362 | | | | | | | | | | | | | | | | | | | |
| 125 | 120 | ⊗ GLS 5 | 100 | 353214 | 10.362 | | | | | | | | | | | | | | | | | | | |
| 125 | 150 | ⊗ GLS 5 | 100 | 353213 | 10.362 | | | | | | | | | | | | | | | | | | | |
| 125 | 180 | ⊗ GLS 5 | 100 | 353212 | 10.362 | | | | | | | | | | | | | | | | | | | |
| 125 | 220 | ⊗ GLS 5 | 100 | 353209 | 10.456 | | | | | | | | | | | | | | | | | | | |
| 150 | 60 | ○ 0 | 100 | 353208 | 16.799 | | | | | | | | | | | | | | | | | | | |
| 150 | 80 | ○ 0 | 100 | 353207 | 14.821 | | | | | | | | | | | | | | | | | | | |
| 150 | 100 | ○ 0 | 100 | 353210 | 13.565 | | | | | | | | | | | | | | | | | | | |
| 150 | 120 | ○ 0 | 100 | 353206 | 13.565 | | | | | | | | | | | | | | | | | | | |
| 150 | 150 | ○ 0 | 100 | 353205 | 13.565 | | | | | | | | | | | | | | | | | | | |
| 150 | 180 | ○ 0 | 100 | 353204 | 13.565 | | | | | | | | | | | | | | | | | | | |
| 150 | 220 | ○ 0 | 100 | 353203 | 13.690 | | | | | | | | | | | | | | | | | | | |
| 150 | 60 | ⊗ GLS 1 | 100 | 353202 | 16.799 | | | | | | | | | | | | | | | | | | | |
| 150 | 80 | ⊗ GLS 1 | 100 | 353201 | 14.821 | | | | | | | | | | | | | | | | | | | |
| 150 | 100 | ⊗ GLS 1 | 100 | 353200 | 13.565 | | | | | | | | | | | | | | | | | | | |
| 150 | 120 | ⊗ GLS 1 | 100 | 353199 | 13.565 | | | | | | | | | | | | | | | | | | | |
| 150 | 150 | ⊗ GLS 1 | 100 | 353198 | 13.565 | | | | | | | | | | | | | | | | | | | |
| 150 | 180 | ⊗ GLS 1 | 100 | 353197 | 13.565 | | | | | | | | | | | | | | | | | | | |

Az árak az ÁFA-t nem tartalmazzák.



Tépőzárás papír tárcsák / Csiszolórács, tépőzárás

Papír- és vászonalapú csiszolóanyag

► FIGYELEM: Folytatás az előző oldalról - PS 77 CK T-ACT Csiszolópapír, tépőzárás

| átmérő mm-ben | szemcse | lyukasztási forma | csomagolási egység/db | cikkszám | ár/100 db Ft |
|---------------|---------|-------------------|-----------------------|----------|--------------|
| 150 | 220 | ⊙ GLS 1 | 100 | 353196 | 13.690 |
| 150 | 60 | ⊙ GLS 3 | 100 | 353195 | 16.799 |
| 150 | 80 | ⊙ GLS 3 | 100 | 353194 | 14.821 |
| 150 | 100 | ⊙ GLS 3 | 100 | 353193 | 13.565 |
| 150 | 120 | ⊙ GLS 3 | 100 | 353192 | 13.565 |
| 150 | 150 | ⊙ GLS 3 | 100 | 353191 | 13.565 |
| 150 | 180 | ⊙ GLS 3 | 100 | 353190 | 13.565 |
| 150 | 220 | ⊙ GLS 3 | 100 | 353189 | 13.690 |
| 150 | 60 | ⊙ GLS 47 | 100 | 353188 | 16.799 |
| 150 | 80 | ⊙ GLS 47 | 100 | 353187 | 14.821 |
| 150 | 100 | ⊙ GLS 47 | 100 | 353186 | 13.565 |
| 150 | 120 | ⊙ GLS 47 | 100 | 353185 | 13.565 |
| 150 | 150 | ⊙ GLS 47 | 100 | 353182 | 13.565 |
| 150 | 180 | ⊙ GLS 47 | 100 | 353181 | 13.565 |
| 150 | 220 | ⊙ GLS 47 | 100 | 353180 | 13.690 |
| 150 | 80 | ⊙ GLS 51 | 100 | 353184 | 14.821 |
| 150 | 100 | ⊙ GLS 51 | 100 | 353179 | 13.565 |
| 150 | 120 | ⊙ GLS 51 | 100 | 353183 | 13.565 |
| 150 | 180 | ⊙ GLS 51 | 100 | 353178 | 13.565 |

Csiszolórács, tépőzárás, vízálló

AN 400

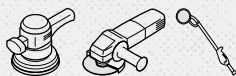

Tulajdonságok

| | |
|--------------|-----------------|
| Kötőanyag | műgyanta |
| Szemcsefajta | korund |
| Hordozó | Poliészter rács |

Alkalmazási terület:

| | | | |
|------------------|---|--------------------------|---|
| festék/lakk/kitt | ● | kompozit anyagok | ● |
| gélbevonatok | ● | fa | ● |
| gipsz | ● | faalapanyagú laptermékek | ● |
| gipszkartonfalak | ● | | |



Előnyök: A nyitott rácsstruktúrának köszönhetően hatékony és teljes felületű porszivás - A pormentes csiszolás a csiszolóanyag hosszabb élettartamát biztosítja - Ugyanakkor jobb munkavédelem a csekély munkahelyi porképződés miatt - Nem függ a meglévő elszívó-furatformáktól - Vízálló

Szemcsetartomány:

| átmérő mm-ben | szemcse | csomagolási egység/db | cikkszám | ár/100 db Ft |
|---------------|---------|-----------------------|----------|--------------|
| 125 | 80 | 50 | 337898 | 31.156 |
| 125 | 100 | 50 | 337899 | 28.588 |
| 125 | 120 | 50 | 337900 | 28.588 |
| 125 | 150 | 50 | 337901 | 28.588 |
| 125 | 180 | 50 | 337905 | 28.588 |
| 125 | 240 | 50 | 337904 | 28.588 |
| 125 | 320 | 50 | 337903 | 28.588 |
| 125 | 400 | 50 | 337902 | 28.588 |
| 150 | 80 | 50 | 337886 | 43.698 |
| 150 | 100 | 50 | 337887 | 40.033 |
| 150 | 120 | 50 | 337885 | 40.033 |

Az árak az ÁFA-t nem tartalmazzák.



► FIGYELEM: Folytatás az előző oldalról - AN 400 Csiszolórács, tépőzáras, vizálló

| átmérő mm-ben | szemcse | csomagolási egység/db | cikkszám | ár/100 db Ft |
|------------------|---------|--------------------------|----------|-----------------|
| 150 | 150 | 50 | 337884 | 40.033 |
| 150 | 180 | 50 | 337883 | 40.033 |
| 150 | 240 | 50 | 337888 | 40.033 |
| 150 | 320 | 50 | 337876 | 40.033 |
| 150 | 400 | 50 | 337877 | 40.033 |
| 225 | 80 | 25 | 337871 | 95.294 |
| 225 | 100 | 25 | 337875 | 87.680 |
| 225 | 120 | 25 | 337873 | 87.680 |
| 225 | 150 | 25 | 337874 | 87.680 |
| 225 | 180 | 25 | 337872 | 87.680 |
| 225 | 240 | 25 | 337878 | 87.680 |

Védőlap, tépőzáras

PP 555



ÚJ !

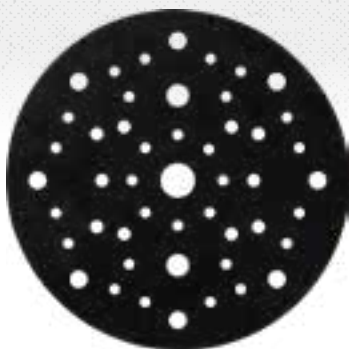

Előnyök: A tépőzáras tapadás javítása és a felfogótárcsa védelme az excentercsiszolón

| átmérő mm-ben | hozzáillő típus | csomagolási egység/db | cikkszám | ár/db Ft |
|------------------|--------------------|--------------------------|----------|-------------|
| 150 | Excentercsiszoló | 2 | 358148 | 2.059 |

Csiszolókorong szivaccsal, tépőzárás / Gumitányérok

Csiszolókorong szivaccsal, tépőzárás

FD 500

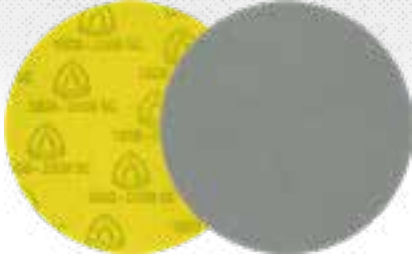

Tulajdonságok

| | |
|--------------|--------------------------|
| Kötőanyag | műgyanta |
| Szemcsefajta | korund/SiC |
| Hordozó | Habosított műanyag velúr |

Alkalmazási terület:

festék/lakk/kitt ●

Előnyök: Jó nyomáelosztás a rugalmas habosított műanyag rétegnek köszönhetően - Puha csiszolás és rendkívül finom csiszolati kép - Nagyfokú rugalmasság és alkalmazkodási képesség az íveknél és profiloknál - Kiválóan alkalmas finom csiszolásra - Nedvesen és szárazon is használható - 1000, 1500 (korund) és 2000, 3000 (SiC) szemcsével áll rendelkezésre

Szemcsetartomány:

| 16 | 24 | 30 | 36 | 40 | 50 | 60 | 80 | 100 | 120 | 150 | 180 | 220 | 240 | 280 | 320 | 360 | 400 | 500 | 600 | 800 | 1000 | 1200 | 1500 | 2000 | 3000 |
|----|----|----------------------|----|----|----------------|----|----|--------------------------|-----|-----|------------------------------|-----|-----|-----------------|-----|-----|---------------------|-----|-----|-----|------|------|------|------|------|
| | | átmérő mm-ben | | | szemcse | | | lyukasztási forma | | | csomagolási egység/db | | | cikkszám | | | ár/100 db Ft | | | | | | | | |
| | | 125 | | | 1000 | | | ○ 0 | | | 10 | | | 342291 | | | 73.790 | | | | | | | | |
| | | 125 | | | 1500 | | | ○ 0 | | | 10 | | | 342290 | | | 73.790 | | | | | | | | |
| | | 125 | | | 2000 | | | ○ 0 | | | 10 | | | 342289 | | | 73.790 | | | | | | | | |
| | | 125 | | | 3000 | | | ○ 0 | | | 10 | | | 342288 | | | 73.790 | | | | | | | | |
| | | 150 | | | 1000 | | | ○ 0 | | | 10 | | | 342294 | | | 86.627 | | | | | | | | |
| | | 150 | | | 1500 | | | ○ 0 | | | 10 | | | 342293 | | | 86.627 | | | | | | | | |
| | | 150 | | | 2000 | | | ○ 0 | | | 10 | | | 342295 | | | 86.627 | | | | | | | | |
| | | 150 | | | 3000 | | | ○ 0 | | | 10 | | | 342292 | | | 86.627 | | | | | | | | |

Többlyukas gumitárcsa excentercsiszolóhoz

HST 555



Előnyök: A finom és hőálló tépőzárás réteg kiváló tapadást biztosít valamennyi tépőzárás csiszoló tárcsához - Valamennyi járatos lyukasztáshoz használható, beleértve a hálószerű és a soklyukú kiviteleteket is - Kompatibilis valamennyi járatos excenter csiszológéphez

| átmérő mm-ben | Felfogó anya | felfogás | keménységi fok | megengedett fordulatszám | csomagolási egység/db | cikkszám | ár/db Ft |
|---------------|-----------------|-----------------|----------------|--------------------------|-----------------------|----------|---------------|
| 150 | Festool adapter | M8/ 5/16" menet | lágú | 10200 1/min | 1 | 320488 | 15.133 |
| 150 | Festool adapter | M8/ 5/16" menet | közepes | 10200 1/min | 1 | 320489 | 15.133 |
| 150 | Festool adapter | M8/ 5/16" menet | kemény | 10200 1/min | 1 | 320587 | 15.133 |

Az árak az ÁFA-t nem tartalmazzák.

Többlyukas gumitárcsa excentercsiszolóhoz

HST 555 A



Előnyök: A finom és hőálló tépőzárás réteg kiváló tapadást biztosít valamennyi tépőzárás csiszoló tárcsához - Valamennyi járatos lyukasztáshoz használható, beleértve a hálószerű és a soklyukú kiviteleteket is - Tépőzárás gumitárcsa a BOSCH GEX-150 szériához

| átmérő mm-ben | Felfogó anyja | felfogás | keményiségi fok | megengedett fordulatszám | csomagolási egység/db | cikkszám | ár/db Ft |
|------------------|---------------|-----------|--------------------|-----------------------------|--------------------------|----------|-------------|
| 150 | Bosch adapter | M 8 menet | közepes | 10200 1/min | 1 | 320490 | 15.133 |

Az árak az ÁFA-t nem tartalmazzák.

Tépőzárás vászon tárcsák

Papír- és vászon alapú csiszolóanyag

Csiszolóvászon, tépőzárás

CS 411 XK



Tulajdonságok

| | |
|-------------|--------------|
| Kötőanyag | műgyanta |
| Szemcefajta | zirkonkorund |
| Szórási mód | zárt |
| Hordozó | X-pamut |

Alkalmazási terület:

| | |
|---------------|---|
| nemesacél | ● |
| acél | ● |
| általános fém | ● |
| fa | ● |



Előnyök: Agresszív csiszolás az önéleződő zirkonkorund szemcsének köszönhetően - Nagyon robusztus csiszolótárcsa szakadásmentes pamuthordozóval élek és felületek durva- és közbelső csiszolásához

Szemcsetartomány:

| | | | | | | | | | | | | | | | | | | | | | | | | |
|----|----|----|----|----|----|----|----|-----|-----|-----|-----|-----|-----|-----|-----|-----|-----|-----|-----|-----|------|------|------|------|
| 16 | 24 | 30 | 36 | 40 | 50 | 60 | 80 | 100 | 120 | 150 | 180 | 220 | 240 | 280 | 320 | 360 | 400 | 500 | 600 | 800 | 1000 | 1200 | 1500 | 2000 |
|----|----|----|----|----|----|----|----|-----|-----|-----|-----|-----|-----|-----|-----|-----|-----|-----|-----|-----|------|------|------|------|

| átmérő mm-ben | szemcse | lyukasztási forma | csomagolási egység/db | cikkszám | ár/100 db Ft |
|---------------|---------|-------------------|-----------------------|----------|---------------|
| 115 | 40 | ○ 0 | 50 | 291979 | 33.284 |
| 115 | 60 | ○ 0 | 50 | 278073 | 20.787 |
| 115 | 80 | ○ 0 | 50 | 279638 | 19.405 |
| 125 | 40 | ○ 0 | 50 | 291980 | 38.308 |
| 125 | 60 | ○ 0 | 50 | 182412 | 23.927 |
| 125 | 80 | ○ 0 | 50 | 238954 | 22.294 |
| 150 | 40 | ○ 0 | 50 | 301271 | 53.066 |
| 150 | 60 | ○ 0 | 50 | 64647 | 32.970 |
| 150 | 80 | ○ 0 | 50 | 285565 | 30.552 |

Az árak az ÁFA-t nem tartalmazzák.

Tépőzárás gumitárcsa tépőzárás
csiszolópapírokhoz

HST 359



Előnyök: Jó tapadás valamennyi tépőzárás csiszoló tárcsához - Közepesen durva és polírozó csiszoláshoz

| átmérő mm-ben | felfogás | csomagolási egység/db | cikkszám | ár/db Ft |
|------------------|------------|--------------------------|----------|-------------|
| 115 | M 10 menet | 1 | 70432 | 2.839 |
| 115 | M 14 menet | 1 | 70433 | 2.327 |
| 115 | 8 mm | 1 | 6874 | 2.232 |
| 125 | M 14 menet | 1 | 70434 | 2.743 |
| 125 | 8 mm | 1 | 70435 | 2.232 |
| 150 | M 14 menet | 1 | 70436 | 4.186 |
| 180 | M 14 menet | 1 | 73066 | 5.672 |

Tépőzár réteg, öntapadás

CS 396 Y



Tulajdonságok

| | |
|---------------------|-------------------------|
| Kötőelem formája | gomba |
| Vastagság | 1,5 mm |
| Hőmérséklet | -30 °C-tól +80 °C-ig |

Előnyök: Tetszőleges méretre vágható - Egyszerűen és biztosan rögzíthető sima felületen - Jó tapadást biztosít tépőzárás

A megrendelhető méretekre és minimális darabszáma kérje ajánlatunkat!



Quick Change tárcsák

A termékről



A Klingspor Quick Change (gyorszáras) tárcsákat sűrített levegős sarokcsiszolókra fejlesztették ki, használhatóak azonban a hasonló felépítésű elektromos meghajtású gépeken is. A Quick Change tárcsák lehetővé teszik a csiszolószerszám gyors és biztonságos cseréjét.

Alkalmazási területek:

- ▶ Szerszámgyártás
- ▶ Repülőgép ipar
- ▶ Hajtóműgyártás
- ▶ Gépgyártás
- ▶ Formakészítés
- ▶ Tartály-, és készülékgyártás
- ▶ Modellépítés

Előnyök:

- ▶ Az egyszerű és gyors szerszámcsere
- ▶ Nincs ragasztás és tépőzár, így elcsúszás és túlmelegedés miatti leválás sem
- ▶ A szerszám mindig központosan van rögzítve
- ▶ Egyszerű használat, nyugodt futás
- ▶ Széleskörű alkalmazhatóság a különböző méreteknek és a felfogó tányér keménységi fokának köszönhetően.

| Csiszolóanyagok | típus | szemcsefajta | szórási mód | jellemző | oldal |
|---|--------------------|----------------|-------------|--|-----------------|
|  | QMC/QRC 412 | korund | ● | Széleskörű felhasználhatóság durva és közepes fémcsiszolásra | 166, 170 |
|  | QMC/QRC 411 | zirkonkorund | ● | Az önélező zirkonkorund az acél és nemesacél megmunkálásakor magas anyagleválasztási teljesítményt és agresszív csiszolást eredményez | 167, 170 |
|  | QMC/QRC 409 | zirkonkorund | ● | Az önélező zirkonkorund a nemesacél és magasan ötvözött acélok megmunkálásakor kiváló anyagleválasztási teljesítményt eredményez. A multikötés alkalmazása lehetővé teszi a hideg csiszolást és megakadályozza az elszíneződést. | 167, 171 |
|  | QMC/QRC 910 | kerámia korund | ● | Extrém magas anyagleválasztási teljesítmény igen éles kerámia korund segítségével. A multi-kötésnek köszönhetően alacsonyabb csiszolási hőmérséklet. | 168, 172 |

Quick Change tárcsák

Alkalmazási útmutató

Rendelési minimum nem raktári árucikkeknel

| QCD | átmérő | rendelési minimum |
|-------------|--------|-------------------|
| QRC/QMC 412 | 25 mm | 1.700 db |
| QRC/QMC 411 | 38 mm | 1.200 db |
| QRC/QMC 409 | 50 mm | 900 db |
| QRC/QMC 910 | 76 mm | 600 db |



Fenntartjuk a jogot gyártandó árucikkek esetén a többlet-, vagy az alulszállításhoz!

A felfogó tányér helyes kiválasztása

A Quick Change tárcsához a különböző alkalmazási területeknek megfelelően különféle keménységű felfogó tányérok használhatóak. Minél keményebb a felfogó tányér, annál magasabb az anyagleválasztás. A lágyabb, rugalmasabb felfogó tányért tagoltabb felszínek megmunkálásához és finomcsiszoláshoz alkalmazzuk.

A QCA 555 (cikkszám:308693) adapterrel szokványos sarokcsiszolókon is használható.

A felfogó tárcsa megengedett legmagasabb fordulatszámát a terméktáblázatban találják.

A Quick Change tárcsák termékcsoportnál két rögzítési rendszer létezik a kereskedelemben. A Klingspor kínálatában mindkettő szerepel: a Quick Metal Connect és a Quick Roll Connect – minden rendelkezésre álló típusból.



Quick Change tárcsák

Alkalmazási útmutató



A QMC (Quick Metal Connect) rendszer

A Quick Change (gyorszáras) tárcsát egyszerűen ráhelyezzük a felfogó tányérra és összecsavarozzuk a belsőmenetes csappal.



A QRC (Quick Roll Connect) rendszer

A Quick Change műanyag-menetes tárcsát a felfogó tányérra helyezzük és az óramutató járásával megegyezően 180 fokkal elforgatva rögzítjük.



Sarokcsiszolóra való felszerelés

A QCA 555 típusú adapterrel a Quick Change (gyorszáras) tárcsákat a szokványos M14-es menetű sarokcsiszolókon is lehet használni.

1. Szerelje a QCA 555 adaptert a sarokcsiszoló M14-es menetére. Az alsó szorítóelem a gépen maradhat.
2. Rögzítse a QMC 555 vagy QRC 555 gumitárcsát (a csap kitekerése után) 1/4"-es menettel az adapterre.



Quick Change tárcsák

Quick Metal Connect

Quick Change tárcsák

QMC 412

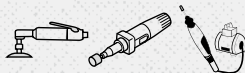

Tulajdonságok

| | |
|--------------|----------|
| Kötőanyag | műgyanta |
| Szemcsefajta | korund |
| Szórási mód | zárt |

Alkalmazási terület:

| | |
|---------------|---|
| általános fém | ● |
| színesfém | ● |

Előnyök: Univerzálisan felhasználható durva és közepes csiszolásra

Szemcsetartomány:

| | | | | | | | | | | | | | | | | | | | | | | | | |
|----|----|----|----|----|----|----|----|-----|-----|-----|-----|-----|-----|-----|-----|-----|-----|-----|-----|-----|------|------|------|------|
| 16 | 24 | 30 | 36 | 40 | 50 | 60 | 80 | 100 | 120 | 150 | 180 | 220 | 240 | 280 | 320 | 360 | 400 | 500 | 600 | 800 | 1000 | 1200 | 1500 | 2000 |
|----|----|----|----|----|----|----|----|-----|-----|-----|-----|-----|-----|-----|-----|-----|-----|-----|-----|-----|------|------|------|------|

| átmérő mm-ben | szemcse | csomagolási egység/db | cikkszám | ár/100 db Ft |
|------------------|---------|--------------------------|----------|-----------------|
| 38 | 36 | 100 | 295174 | 23.893 |
| 38 | 60 | 100 | 295177 | 22.484 |
| 38 | 80 | 100 | 295178 | 22.531 |
| 38 | 120 | 100 | 295180 | 22.204 |
| 50 | 36 | 100 | 295196 | 29.338 |
| 50 | 40 | 100 | 295197 | 27.176 |
| 50 | 50 | 100 | 295198 | 26.802 |
| 50 | 60 | 100 | 295199 | 26.474 |
| 50 | 80 | 100 | 295200 | 26.098 |
| 50 | 100 | 100 | 295201 | 25.018 |
| 50 | 120 | 100 | 295202 | 25.161 |
| 50 | 180 | 100 | 295204 | 25.346 |
| 50 | 240 | 100 | 295205 | 24.689 |
| 50 | 320 | 100 | 295206 | 28.070 |
| 76 | 60 | 50 | 295221 | 37.270 |
| 76 | 80 | 50 | 295222 | 36.521 |
| 76 | 120 | 50 | 295224 | 35.723 |
| 76 | 180 | 50 | 295226 | 34.548 |

Hozzá tartozó felfogó tányér a 168. oldalon / tárcsaadapter a 173. oldalon.

Az árak az ÁFA-t nem tartalmazzák.

Quick Change tárcsák

QMC 411

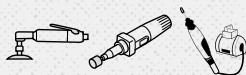

Tulajdonságok

| | |
|-------------|--------------|
| Kötőanyag | műgyanta |
| Szemcefajta | zirkonkorund |
| Szórási mód | zárt |

Alkalmazási terület:

| | |
|---------------|---|
| nemesacél | ● |
| általános fém | ● |

Előnyök: Az önélező zirkonkorund agresszív csiszolást biztosít - Magas leválasztási teljesítmény acél és nemesacél megmunkálásakor

Szemcsetartomány:

| | | | | | | | | | | | | | | | | | | | | | | | | |
|----|----|----|----|----|----|----|----|-----|-----|-----|-----|-----|-----|-----|-----|-----|-----|-----|-----|-----|------|------|------|------|
| 16 | 24 | 30 | 36 | 40 | 50 | 60 | 80 | 100 | 120 | 150 | 180 | 220 | 240 | 280 | 320 | 360 | 400 | 500 | 600 | 800 | 1000 | 1200 | 1500 | 2000 |
|----|----|----|----|----|----|----|----|-----|-----|-----|-----|-----|-----|-----|-----|-----|-----|-----|-----|-----|------|------|------|------|

| átmérő mm-ben | szemcse | csomagolási egység/db | cikkszám | ár/100 db Ft |
|------------------|---------|--------------------------|----------|-----------------|
| 50 | 36 | 100 | 295300 | 33.702 |
| 50 | 40 | 100 | 295301 | 32.058 |
| 50 | 60 | 100 | 295303 | 28.164 |
| 50 | 80 | 100 | 295304 | 27.650 |
| 50 | 120 | 100 | 295305 | 27.132 |
| 76 | 36 | 50 | 295312 | 51.681 |
| 76 | 80 | 50 | 295316 | 40.742 |

Hozzá tartozó felfogó tányér a 168. oldalon / tárcsaadapter a 173. oldalon.

Quick Change tárcsák

QMC 409

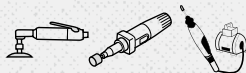

Tulajdonságok

| | |
|-------------|--------------|
| Kötőanyag | műgyanta |
| Szemcefajta | zirkonkorund |
| Szórási mód | zárt |

Alkalmazási terület:

| | |
|---------------|---|
| nemesacél | ● |
| általános fém | ● |

Előnyök: Magas leválasztási teljesítmény nemesacél megmunkálásánál - Hidegebb csiszolás nemesacélnál a multi-kötésnek köszönhetően - Alumínium megmunkálásánál csekély eltömődés

Szemcsetartomány:

| | | | | | | | | | | | | | | | | | | | | | | | | |
|----|----|----|----|----|----|----|----|-----|-----|-----|-----|-----|-----|-----|-----|-----|-----|-----|-----|-----|------|------|------|------|
| 16 | 24 | 30 | 36 | 40 | 50 | 60 | 80 | 100 | 120 | 150 | 180 | 220 | 240 | 280 | 320 | 360 | 400 | 500 | 600 | 800 | 1000 | 1200 | 1500 | 2000 |
|----|----|----|----|----|----|----|----|-----|-----|-----|-----|-----|-----|-----|-----|-----|-----|-----|-----|-----|------|------|------|------|

| átmérő mm-ben | szemcse | csomagolási egység/db | cikkszám | ár/100 db Ft |
|------------------|---------|--------------------------|----------|-----------------|
| 50 | 60 | 100 | 295337 | 30.934 |
| 50 | 80 | 100 | 295338 | 30.280 |
| 50 | 120 | 100 | 295339 | 29.430 |

Hozzá tartozó felfogó tányér a 168. oldalon / tárcsaadapter a 173. oldalon.

Az árak az ÁFA-t nem tartalmazzák.

Quick Change tárcsák

Quick Metal Connect / Gumitányér

Quick Change tárcsák

QMC 910

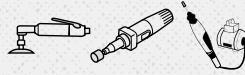

Tulajdonságok

| | |
|--------------|----------------|
| Kötőanyag | műgyanta |
| Szemcsefajta | kerámia korund |
| Szórási mód | zárt |

Alkalmazási terület:

| | |
|------------------------|---|
| nemesacél | ● |
| magasan ötvözött fémek | ● |

Előnyök: Extra magas leválasztási teljesítmény a mikrokristályos, önéleződő kerámia szemcsének köszönhetően - Folyamatosan agresszív csiszolási képesség - Hidegebb csiszolás nemesacélnál a multi-kötésnek köszönhetően

Szemcsetartomány:

| 16 | 24 | 30 | 36 | 40 | 50 | 60 | 80 | 100 | 120 | 150 | 180 | 220 | 240 | 280 | 320 | 360 | 400 | 500 | 600 | 800 | 1000 | 1200 | 1500 | 2000 |
|---------------|---------|-----------------------|----------|--------------|----|----|----|-----|-----|-----|-----|-----|-----|-----|-----|-----|-----|-----|-----|-----|------|------|------|------|
| átmérő mm-ben | szemcse | csomagolási egység/db | cikkszám | ár/100 db Ft | | | | | | | | | | | | | | | | | | | | |
| 38 | 60 | 100 | 295359 | 28.871 | | | | | | | | | | | | | | | | | | | | |
| 38 | 80 | 100 | 295360 | 27.083 | | | | | | | | | | | | | | | | | | | | |
| 50 | 36 | 100 | 295366 | 44.451 | | | | | | | | | | | | | | | | | | | | |
| 50 | 40 | 100 | 295367 | 40.555 | | | | | | | | | | | | | | | | | | | | |
| 50 | 60 | 100 | 295369 | 35.815 | | | | | | | | | | | | | | | | | | | | |
| 50 | 80 | 100 | 295370 | 33.515 | | | | | | | | | | | | | | | | | | | | |

Hozzá tartozó felfogó tányér a 168. oldalon / tárcsaadapter a 173. oldalon.

Gumitányér

QMC 555

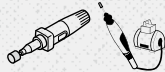

Előnyök: A QMC tárcsák biztonságos felfogásához - Három keménységi fokozattal kiválasztható optimális csiszolási tulajdonság (agresszivitás, felületi minőség)

| átmérő x csap mm-ben | keménységi fok | szín | megengedett fordulatszám | csomagolási egység/db | cikkszám | ár/db Ft |
|----------------------|----------------|--------|--------------------------|-----------------------|----------|----------|
| 25 x 6 | közepes | kék | 30000 1/min | 1 | 295422 | 4.186 |
| 38 x 6 | lágú | szürke | 30000 1/min | 1 | 300058 | 5.300 |
| 38 x 6 | közepes | kék | 30000 1/min | 1 | 295424 | 5.211 |
| 38 x 6 | kemény | piros | 30000 1/min | 1 | 300059 | 5.766 |
| 50 x 6 | lágú | szürke | 30000 1/min | 1 | 300060 | 5.672 |
| 50 x 6 | közepes | kék | 30000 1/min | 1 | 295426 | 5.672 |

Az árak az ÁFA-t nem tartalmazzák.



Quick Change tárcsák

Gumitányér



►► FIGYELEM: Folytatás az előző oldalról QMC 555, Gumitányér

| átmérő x csap mm-ben | keményiségi fok | szín | megengedett fordulatszám | csomagolási egység/db | cikkszám | ár/db Ft |
|-------------------------|--------------------|--------|-----------------------------|--------------------------|----------|--------------|
| 50 x 6 | kemény | piros | 30000 1/min | 1 | 295427 | 6.138 |
| 76 x 6 | lágú | szürke | 20000 1/min | 1 | 300061 | 5.999 |
| 76 x 6 | közepes | kék | 20000 1/min | 1 | 295430 | 5.999 |
| 76 x 6 | kemény | piros | 20000 1/min | 1 | 295431 | 6.787 |

Quick Change tárcsák

Quick Roll Connect

Quick Change tárcsák

QRC 412

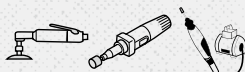

Tulajdonságok

| | |
|-------------|----------|
| Kötőanyag | műgyanta |
| Szemcefajta | korund |
| Szórási mód | zárt |

Alkalmazási terület:

| | |
|---------------|---|
| általános fém | ● |
| színesfém | ● |

Előnyök: Univerzálisan felhasználható durva és közepes csiszolásra

Szemcsetartomány:

| 16 | 24 | 30 | 36 | 40 | 50 | 60 | 80 | 100 | 120 | 150 | 180 | 220 | 240 | 280 | 320 | 360 | 400 | 500 | 600 | 800 | 1000 | 1200 | 1500 | 2000 |
|------------------|---------|-----|--------------------------|--------|----------|----|-----------------|-----|-----|-----|-----|-----|-----|-----|-----|-----|-----|-----|-----|-----|------|------|------|------|
| átmérő mm-ben | szemcse | | csomagolási egység/db | | cikkszám | | ár/100 db Ft | | | | | | | | | | | | | | | | | |
| 50 | 36 | 100 | 295207 | 27.633 | | | | | | | | | | | | | | | | | | | | |
| 50 | 40 | 100 | 295208 | 26.449 | | | | | | | | | | | | | | | | | | | | |
| 50 | 60 | 100 | 295210 | 25.672 | | | | | | | | | | | | | | | | | | | | |
| 50 | 80 | 100 | 295211 | 25.397 | | | | | | | | | | | | | | | | | | | | |
| 50 | 120 | 100 | 295213 | 24.989 | | | | | | | | | | | | | | | | | | | | |
| 76 | 36 | 50 | 295229 | 38.077 | | | | | | | | | | | | | | | | | | | | |
| 76 | 60 | 50 | 295232 | 34.061 | | | | | | | | | | | | | | | | | | | | |
| 76 | 80 | 50 | 295233 | 33.515 | | | | | | | | | | | | | | | | | | | | |
| 76 | 120 | 50 | 295235 | 32.694 | | | | | | | | | | | | | | | | | | | | |

Hozzá tartozó felfogó tányér a 173. oldalon / tárcsaadapter a 173. oldalon.

Quick Change tárcsák

QRC 411

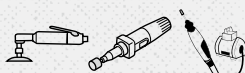

Tulajdonságok

| | |
|-------------|--------------|
| Kötőanyag | műgyanta |
| Szemcefajta | zirkonkorund |
| Szórási mód | zárt |

Alkalmazási terület:

| | |
|---------------|---|
| nemesacél | ● |
| általános fém | ● |

Előnyök: Az önlező zirkonkorund agresszív csiszolást biztosít - Magas leválasztási teljesítmény acél és nemesacél megmunkálásakor

Szemcsetartomány:

| 16 | 24 | 30 | 36 | 40 | 50 | 60 | 80 | 100 | 120 | 150 | 180 | 220 | 240 | 280 | 320 | 360 | 400 | 500 | 600 | 800 | 1000 | 1200 | 1500 | 2000 |
|------------------|---------|-----|--------------------------|--------|----------|----|-----------------|-----|-----|-----|-----|-----|-----|-----|-----|-----|-----|-----|-----|-----|------|------|------|------|
| átmérő mm-ben | szemcse | | csomagolási egység/db | | cikkszám | | ár/100 db Ft | | | | | | | | | | | | | | | | | |
| 50 | 36 | 100 | 295306 | 31.235 | | | | | | | | | | | | | | | | | | | | |
| 50 | 40 | 100 | 295307 | 29.730 | | | | | | | | | | | | | | | | | | | | |
| 50 | 60 | 100 | 295309 | 27.132 | | | | | | | | | | | | | | | | | | | | |
| 50 | 80 | 100 | 295310 | 26.903 | | | | | | | | | | | | | | | | | | | | |

Az árak az ÁFA-t nem tartalmazzák.



Quick Change tárcsák

Quick Roll Connect



► FIGYELEM: Folytatás az előző oldalról - QRC 411, Quick Change tárcsák

| átmérő mm-ben | szemcse | csomagolási egység/db | cikkszám | ár/100 db Ft |
|------------------|---------|--------------------------|----------|-----------------|
| 50 | 120 | 100 | 295311 | 26.173 |
| 76 | 36 | 50 | 295318 | 45.553 |
| 76 | 60 | 50 | 295321 | 37.075 |
| 76 | 80 | 50 | 295322 | 36.569 |

Hozzá tartozó felfogó tányér a 173. oldalon / tárcsaadapter a 173. oldalon.

Quick Change tárcsák

QRC 409

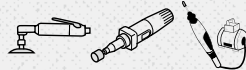

Tulajdonságok

| | |
|-------------|--------------|
| Kötőanyag | műgyanta |
| Szemcefajta | zirkonkorund |
| Szórési mód | zárt |

Alkalmazási terület:

| | |
|---------------|---|
| nemesacél | ● |
| általános fém | ● |

Előnyök: Magas leválasztási teljesítmény nemesacél megmunkálásnál - Hidegebb csiszolás nemesacélnál a multi-kötésnek köszönhetően - Alumínium megmunkálásánál csekély eltömődés

Szemcsetartomány:

| | | | | | | | | | | | | | | | | | | | | | | | | |
|----|----|----|----|----|----|----|----|-----|-----|-----|-----|-----|-----|-----|-----|-----|-----|-----|-----|-----|------|------|------|------|
| 16 | 24 | 30 | 36 | 40 | 50 | 60 | 80 | 100 | 120 | 150 | 180 | 220 | 240 | 280 | 320 | 360 | 400 | 500 | 600 | 800 | 1000 | 1200 | 1500 | 2000 |
|----|----|----|----|----|----|----|----|-----|-----|-----|-----|-----|-----|-----|-----|-----|-----|-----|-----|-----|------|------|------|------|

| átmérő mm-ben | szemcse | csomagolási egység/db | cikkszám | ár/100 db Ft |
|------------------|---------|--------------------------|----------|-----------------|
| 50 | 36 | 100 | 295340 | 32.831 |
| 50 | 60 | 100 | 295343 | 31.954 |
| 50 | 80 | 100 | 295344 | 31.585 |

Hozzá tartozó felfogó tányér a 173. oldalon / tárcsaadapter a 173. oldalon.

Az árak az ÁFA-t nem tartalmazzák.

Quick Change tárcsák

Quick Roll Connect

Quick Change tárcsák

QRC 910

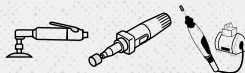

Tulajdonságok

| | |
|--------------|----------------|
| Kötőanyag | műgyanta |
| Szemcsefajta | kerámia korund |
| Szórási mód | zárt |

Alkalmazási terület:

| | |
|------------------------|---|
| nemesacél | ● |
| magasan ötvözött fémek | ● |

Előnyök: Extra magas leválasztási teljesítmény a mikrokristályos, önéleződő kerámia szemcsének köszönhetően - Folyamatosan agresszív csiszolási képesség - Hidegebb csiszolás nemesacélnál a multi-kötésnek köszönhetően

Szemcsetartomány:

| | | | | | | | | | | | | | | | | | | | | | | | | |
|----|----|----|----|----|----|----|----|-----|-----|-----|-----|-----|-----|-----|-----|-----|-----|-----|-----|-----|------|------|------|------|
| 16 | 24 | 30 | 36 | 40 | 50 | 60 | 80 | 100 | 120 | 150 | 180 | 220 | 240 | 280 | 320 | 360 | 400 | 500 | 600 | 800 | 1000 | 1200 | 1500 | 2000 |
|----|----|----|----|----|----|----|----|-----|-----|-----|-----|-----|-----|-----|-----|-----|-----|-----|-----|-----|------|------|------|------|

| átmérő mm-ben | szemcse | csomagolási egység/db | cikkszám | ár/100 db Ft |
|------------------|---------|--------------------------|----------|-----------------|
| 50 | 40 | 100 | 295372 | 40.173 |
| 50 | 60 | 100 | 295374 | 36.643 |
| 50 | 80 | 100 | 295375 | 34.459 |

Hozzá tartozó felfogó tányér a 173. oldalon / tárcsaadapter a 173. oldalon.

Az árak az ÁFA-t nem tartalmazzák.

Quick Change tárcsák

Gumitányér / Tárcsaadapter



Gumitányér

QRC 555

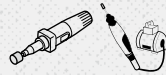

Előnyök: A QRC tárcsák biztonságos felfogásához - Három keménységi fokozattal kiválasztható optimális csiszolási tulajdonság (agresszivitás, felületi minőség)

| átmérő x csap mm-ben | keménységi fok | szín | megengedett fordulatszám | csomagolási egység/db | cikkszám | ár/db Ft |
|----------------------|----------------|-------|--------------------------|-----------------------|----------|----------|
| 25 x 6 | közepes | kék | 30000 1/min | 1 | 295423 | 6.323 |
| 38 x 6 | közepes | kék | 30000 1/min | 1 | 295425 | 6.323 |
| 50 x 6 | közepes | kék | 30000 1/min | 1 | 295428 | 6.323 |
| 50 x 6 | kemény | piros | 30000 1/min | 1 | 295429 | 5.870 |
| 76 x 6 | közepes | kék | 20000 1/min | 1 | 295432 | 6.323 |
| 76 x 6 | kemény | piros | 20000 1/min | 1 | 295433 | 5.870 |

Adapter a Quick Change Disc felfogótárcsához

QCA 555



Előnyök: Quick Change (gyorszáras) tárcsaadapter M14-es menettel - Lehetővé teszi, hogy a Klingspor Quick Change tárcsák valamennyi forgalomban lévő sarokcsiszolón használhatók legyenek

| szél. x hosszúság mm-ben | felfogás | max. kerületi sebesség | megengedett fordulatszám | csomagolási egység/db | cikkszám | ár/db Ft |
|--------------------------|------------|------------------------|--------------------------|-----------------------|----------|----------|
| 20 x 30 | M 14 menet | 80 m/s | 75400 1/min | 1 | 308693 | 3.870 |

Az árak az ÁFA-t nem tartalmazzák.



Lamellás csiszológerekek



A termékről

A Klingspor gyár több mint 40 évvel ezelőtt fejlesztette ki a lamellás csiszológerekeket, amelyeknek ésszerű és gazdaságos alkalmazása azóta a felület-megmunkálás számos területén elterjedt. A Klingspor csiszológerekek minőségi, korund szemcsés csiszolóvászron lamellákból állnak, melyeket legyezőszerűen, sugaras elrendezésben a szerszám műgyanta magjába rögzítenek. Ennek az elrendezésnek köszönhetően egy lágy szerszámot kapunk, ami kiválóan idomul a megmunkálandó munkadarab körvonalához. A Klingspor lamellás csiszológerekeket a nagyon finom felületek kialakításához használhatjuk.

A Klingspor cég számos alkalmazási területhez, a síktól a profilos felületekig és szinte majdnem minden megmunkálandó anyagféleséghez rendelkezik megfelelő csiszolókerékkel.

Gépek:

A Klingspor lamellás csiszológerekeket méretük szerint az alábbi gépekkel lehet használni:



Rendelési minimum nem raktári árucikkeknel

| típus | átmérő mm-ben | rendelési minimum |
|---------------|---------------|-------------------|
| SM 611 | 100–165 | 20 db |
| SM 611 W/H/S* | 200–300 | 10 db |
| WSM 617* | 350–410 | 4 db |

* Kérésre biztosítjuk a rendelkezésre álló méreteket

| típus | átmérő mm-ben | rendelési minimum |
|---------|---------------|-------------------|
| FSR 618 | 165 | 20 db |
| | 200–300 | 10 db |
| | 350–400 | 4 db |
| MM 650 | 100–165 | 20 db |
| | 200–300 | 10 db |
| | >300 | 4 db |



Fenntartjuk a jogot gyártandó árucikkek esetén a többlet-, vagy az aluszállításhoz!

| típus | oldal | Megmunkálandó anyag | | | | | | | | | | | | | | | | Géptípusok | | | | | | | |
|----------|-------|---------------------|----------------------------|----------------|--------------|---------------|--------|----------|------------|-----------|------------|----|----------------|--------------|-------------|----------------------|---------|-------------------|---------|------------------|-------------------|-----------------------|---------------|----------------|---|
| | | fém | tartály- / készülékgyártás | finommechanika | formagyártás | szerelevények | csövek | profilok | szerszámok | vasalatok | evőszközök | fa | fa idomdarabok | modellépités | fa profilok | festék / lakk / kitt | műanyag | hajlékony tengely | fúrógép | egyenes csiszoló | csiszoló automata | állványos csiszológép | sarokcsiszoló | palástcsiszoló | |
| SM 611 | 180 | ● | ● | ● | ● | ● | ● | ● | ● | ● | ● | ● | ● | ● | ● | ● | ● | ● | ● | ● | ● | ● | ● | ● | ● |
| SM 611 W | 181 | ● | ● | ● | ● | ● | ● | ● | ● | ● | ● | ● | ● | ● | ● | ● | ● | ● | ● | ● | ● | ● | ● | ● | ● |
| SM 611 H | 182 | ● | ● | ● | ● | ● | ● | ● | ● | ● | ● | ● | ● | ● | ● | ● | ● | ● | ● | ● | ● | ● | ● | ● | ● |
| SM 611 S | 186 | ● | ● | | | | | | | | | | | | | | | | | | | | | | ● |
| MM 630 | 184 | ● | ○ | | ○ | | ○ | ○ | | | | ● | ● | ● | ● | ● | ○ | ● | ● | ● | | | | | |
| MM 650 | 182 | ● | ● | ○ | ○ | ○ | ○ | ● | | ○ | | ● | ● | ● | ● | ● | ○ | ● | ● | ● | | | ● | | |
| WSM 617 | 185 | ● | ● | ● | ● | ● | ● | ● | ● | ● | ● | ○ | ○ | ● | ● | ● | ● | ○ | | | | | | ● | |
| FSR 618 | 184 | ● | ○ | ● | ● | ● | ● | ● | ● | ● | ○ | ○ | ○ | ○ | ○ | ○ | ○ | ● | | | ● | ● | | | |

● = fő alkalmazás ○ = lehetséges alkalmazás

Lamellás csiszológerek

Alkalmazási útmutató

Felfogás

Lamellás csiszolókerék SM 611, MM 650

Ezeket a mopokat két SMD 612 felfogó tárcsával kell a géptengelyre rögzíteni.

A helyes felfogás nagyon fontos!

A csiszológerek nyugodt futását biztosítandó ügyeljen arra, hogy a felfogó tányérok egymással párhuzamosan helyezkedjenek el és a szerszám fém oldallapjának hornyába szilárdan illeszkedjenek. A felfogó tányér szállításkor egy furattal van ellátva, amelyet a felhasználó egyszerűen és gyorsan a megfelelő tengelyméretre felfúrhat. A furatokról és azok maximális bővíthetőségéről információt az SMD 612 típus táblázatában találhat.

A következő speciális csiszológép-változatok kialakítása olyan, hogy az adott géptengelyre kiegészítő SMD 612 felfogótárcsa nélkül felszerelhetők:

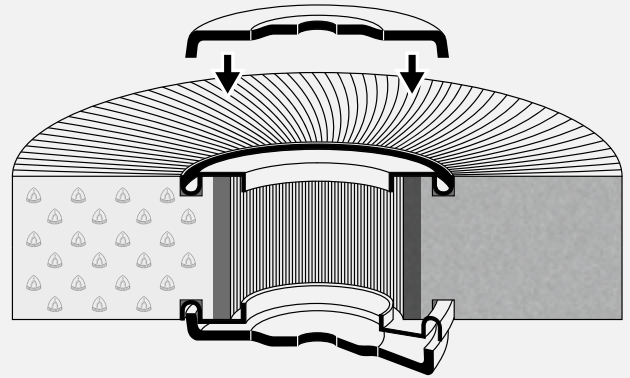

SM 611 H lamellás csiszolókerék

Ezt a famagos lamellás csiszológereket leginkább a kúpos tengelyű állványos csiszológépekhez használják. Az ilyen gépek tengelyére szorító fedél nélkül ez a típus közvetlenül felfogható. Az SM 611 H típust $\varnothing 13$ mm magfurattal szállítjuk, amit a felhasználó szükség esetén a szükséges tengelyméretre felfúrhat.



SM 611 W lamellás csiszolókerék

Ezt a lamellás csiszológereket egy $\varnothing 25,4$ mm-es furattal szállítjuk és szorító fedél nélkül a géptengelyre felfogható.



WSM 617 sarkcsiszoló-mop

A WSM 617, egy második generációs csiszológépkerék, integrált M14-es illetve $\frac{5}{8}$ "-os belső menettel, szerszám nélkül rögzíthető a sarokcsiszolóra és el is távolítható arról.



SM 611 S csiszolóhenger

Ezek a hengerek az összes járatos palástcsiszoló géphez megfelelő 19 mm-es hornyos furattal rendelkeznek.

Lamellás csiszológerekek

Alkalmazási útmutató



Csiszolati kép

A felépítésének köszönhetően a csiszoló mop tökéletesen alkalmas finom csiszolt felületek kialakítására. Azonos szemcsenagyság esetében a csiszoló moppal elért felületi érdesség egy hagyományos csiszolószalaghoz képest sokszorosan finomabb. Emiatt a szemcsenagyság kiválasztásánál ügyelni kell arra, hogy a szalaggal azonos csiszolati felület eléréséhez mop esetén 2-3 szemcsemérettel durvább szemcsenagyságot kell választani.



40-es szemcséjű csiszolószalag

rövid, markáns vonalstruktúra, érdes felület, kontrasztos csiszolati kép



40-es szemcséjű csiszoló mop

hosszú, összefüggő vonalstruktúra, minimális bemélyedések, sima csiszolati kép

Szokásos profilírozások

Az előprofilírozott lamellás csiszológerekek az Önök egyedi formájú munkadarabjához készülnek és ezáltal az első pillanattól kezdve optimális csiszolási eredményt biztosítanak. Használatukkal elmarad a standard mop nagyon időigényes kézi bekoptatása. Ha Önöknek egyedi lamellás csiszológerekre van szükségük, készséggel állunk rendelkezésükre.

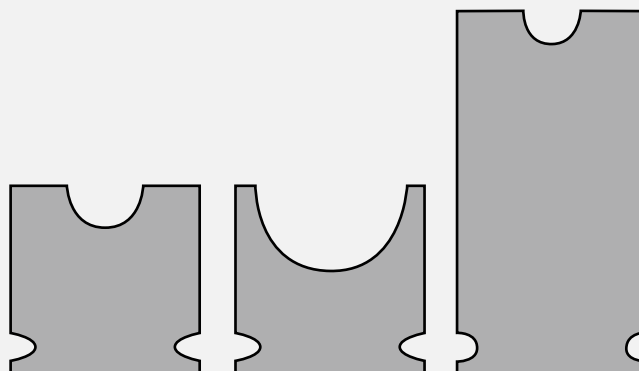

Lamellás csiszológerek

Alkalmazási útmutató

A helyes mopátmérő kiválasztása

Az optimális vágási sebesség (38-42 m/s) elérése érdekében nem fordulatszám szabályozó gépek esetében a mopátmérő kiválasztása a gép fordulatszáma alapján történik.

Fordulatszám szabályozó gépek esetében a fordulatszámot a mopátmérőnek megfelelően kell beállítani.

Figyelem! A gép bekapcsolása előtt mindenképpen ellenőrizze, hogy az előzetesen beállított fordulatszám nem lépi-e túl a csiszolókerék megengedett maximális fordulatszámát!

Az optimális fordulatszám tartományhoz tartozó helyes mopátmérőt a megadott táblázatból tudja kiválasztani.

Amennyiben a lamellás csiszológereket az optimális fordulatszámon használjuk, a lamellák a centrifugális erő hatására radiálisan kifelé szorulnak, ami a szerszám optimális csiszolási tulajdonságát biztosítja. A lamellák igénybe vétele és kopása ebben az esetben csak a lamellák élén történik. Ezáltal mindig új, éles csiszolószemcse érintkezik a megmunkálendő felülettel. Ez biztosítja az állandó anyagleválasztást és egy egyenletes csiszolati képet az elsőtől az utolsó munkadarabig. A túl alacsony fordulatszám az eredménye, hogy a lamellák a szorító erő hatására túlságosan meghajolnak. Emiatt az igénybevétel inkább a lamellák felületére helyeződik át, a csiszolókerék túl nagy felületen dolgozik és megnő a súrlódás a munkadarab és a lamellák között. Ez nagyobb hőterhelést jelent mind a munkadarabnak, mind a csiszológépnek. A következmény a lamellák nagyobb kopása.

Bizonyos körülmények között a folyamat a mop tönkremeneteléhez vezethet, amikor már lamellák is szakadnak ki a mopból.

Megengedett legnagyobb kerületi sebesség:

A Klingspor SM 611 lamellás csiszolókeréknek 100 mm szélességig a legnagyobb megengedett kerületi sebessége 50 m/s.

Optimális vágási sebesség:

A gazdaságos felhasználás 38-42 m/s kerületi sebességnél történik.

| Mopátmérő- \emptyset [mm] | Ajánlott fordulatszám tartomány [min-1] (38-42 m/s) |
|-----------------------------|---|
| 100 | 7.300-8.000 |
| 140 | 5.200-5.700 |
| 165 | 4.400-4.800 |
| 200 | 3.650-4.000 |
| 250 | 2.900-3.200 |
| 300 | 2.400-2.650 |
| 350 | 2.100-2.300 |
| 380 | 1.900-2.100 |
| 410 | 1.750-1.950 |
| 480 | 1.500-1.650 |
| 510 | 1.400-1.550 |

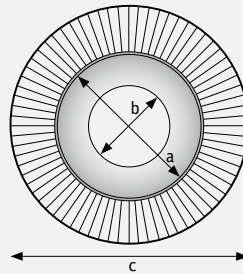

- a oldallap külső átmérője
- b oldallap furata
- c csiszolókerék átmérője

Csiszókerék oldallapja és furata a csiszolókerék átmérőjének függvényében*

| Típus | Csiszókerék \emptyset [mm] | Fém oldallap | | Illeszkedő szorítóelem – SMD 612 |
|--------|------------------------------|------------------------|------------|----------------------------------|
| | | Külső \emptyset [mm] | Furat [mm] | |
| SM 611 | 100 - 140 | 60 | 21,0 | 14821 |
| | 150 - 165 | 82 | 43,1 | 14823 |
| | 200 - 250 | 125 | 68,2 | 14824 |
| | 300 | 158 | 97,8 | 14826 |
| | 350 | 198 | 131,8 | 14827 |
| | 380 - 410 | 224 | 151,6 | 14829 |
| | 480 - 510 | 332 | 244,5 | - |
| MM 650 | 250 | 82 | 43,1 | 14823 |

* a standard méretekhez érvényes (raktáron lévő cikkek)

Lamella kötegelés

A csiszolás eredményének befolyásolására egy további lehetőség a lamellák kötegelése. A csiszoló lamellák közé közdarabot stancolnak. Ezáltal a lamellák között szabad tér képződik, ami befolyással van a csiszolókerék tulajdonságára. Minél nagyobb az arány a lamellák és a közdarab között, annál keményebb a csiszolómozgás.

A csiszológépek szabványos kialakításban kötegelés nélkül készülnek. Kivétel: 250 mm átmérőtől, 50 mm szélességtől és P 220 szemcse-nagyságtól a csiszológépek 5:1 kötegeléssel készülnek.



5:1



3:1

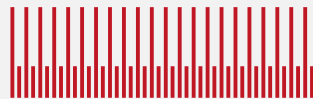

1:1

A csiszolást befolyásoló tényezők

A csiszolás eredménye sok paramétertől függ.

A következő táblázat megmutatja a különböző tényezők hatását a csiszolás eredményére.

| tényezők | csiszolás eredménye | | | |
|-------------------------|---------------------|--------------|------------------|------------|
| | | leválasztás* | felületi minőség | élettartam |
| vágási sebesség | magas | növekszik | finomabb | rövidebb |
| | alacsony | csökken | durvább | hoszabb |
| szorító erő | magas | növekszik | durvább | rövidebb |
| | alacsony | csökken | finomabb | hoszabb |
| szemcse nagyság | durva | növekszik | durvább | rövidebb |
| | finom | csökken | finomabb | hoszabb |
| segédanyag (olaj, zsír) | nincs | növekszik | durvább | rövidebb |
| | van | csökken | finomabb | hoszabb |

* Megjegyzés: a leválasztást leginkább befolyásoló tényező a szemcse nagyság (durva szemcse - nagyobb leválasztás, finom szemcse - kevesebb leválasztás)

A Klingspor csiszológépek biztonságos alkalmazása

A Klingspor lamellás csiszológerekeket az oSa valamint a EN 13743 szabvány előírásai alapján gyártják, amik a felhasználó részére a legnagyobb biztonságot garantálják.



Viseljen védőszemüveget!



Viseljen védőmaszkot!



Viseljen fülvédőt!



Viseljen védőkesztyűt!



Tartsa be a biztonsági utasításokat!

Nedves csiszolásnál nem használható

Lamellás csiszológerekek

Csiszolómop

Csiszolómop

SM 611

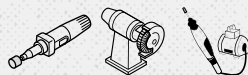

Tulajdonságok

| | |
|--------------|----------|
| Kötőanyag | műgyanta |
| Szemcsefajta | korund |

Alkalmazási terület:

| | |
|------------------|---|
| festék/lakk/kitt | ● |
| fa | ● |
| műanyag | ● |
| általános fém | ● |

Előnyök: Egyenletes csiszolati kép a folyamatosan friss, még nem használt szemcséknek köszönhetően - Univerzálisan használható minden anyaghoz - Optimálisan illeszkedik a munkadarab alakjához

Szemcsetartomány:

| 16 | 24 | 30 | 36 | 40 | 50 | 60 | 80 | 100 | 120 | 150 | 180 | 220 | 240 | 280 | 320 | 360 | 400 | 500 | 600 | 800 | 1000 | 1200 | 1500 | 2000 |
|-----------------------------------|---------|------------------------|--------------------------|-----------------------|----------|----------|----|-----|-----|-----|-----|-----|-----|-----|-----|-----|-----|-----|-----|-----|------|------|------|------|
| átmérő x szélesség x furat mm-ben | szemcse | max. kerületi sebesség | megengedett fordulatszám | csomagolási egység/db | cikkszám | ár/db Ft | | | | | | | | | | | | | | | | | | |
| 100 x 30 x 21 | 40 | 50 m/s | 9500 1/min | 5 | 12000 | 6.820 | | | | | | | | | | | | | | | | | | |
| 100 x 30 x 21 | 60 | 50 m/s | 9500 1/min | 5 | 12002 | 6.912 | | | | | | | | | | | | | | | | | | |
| 100 x 30 x 21 | 80 | 50 m/s | 9500 1/min | 5 | 12003 | 7.009 | | | | | | | | | | | | | | | | | | |
| 100 x 30 x 21 | 120 | 50 m/s | 9500 1/min | 5 | 12005 | 7.152 | | | | | | | | | | | | | | | | | | |
| 100 x 30 x 21 | 180 | 50 m/s | 9500 1/min | 5 | 12007 | 7.341 | | | | | | | | | | | | | | | | | | |
| 140 x 50 x 21 | 40 | 50 m/s | 6800 1/min | 3 | 12060 | 9.327 | | | | | | | | | | | | | | | | | | |
| 140 x 50 x 21 | 60 | 50 m/s | 6800 1/min | 3 | 12062 | 9.613 | | | | | | | | | | | | | | | | | | |
| 140 x 50 x 21 | 80 | 50 m/s | 6800 1/min | 3 | 12063 | 9.469 | | | | | | | | | | | | | | | | | | |
| 140 x 50 x 21 | 120 | 50 m/s | 6800 1/min | 3 | 12065 | 10.323 | | | | | | | | | | | | | | | | | | |
| 165 x 25 x 43,1 | 40 | 50 m/s | 5800 1/min | 5 | 12075 | 8.901 | | | | | | | | | | | | | | | | | | |
| 165 x 25 x 43,1 | 60 | 50 m/s | 5800 1/min | 5 | 12077 | 8.997 | | | | | | | | | | | | | | | | | | |
| 165 x 25 x 43,1 | 80 | 50 m/s | 5800 1/min | 5 | 12078 | 9.186 | | | | | | | | | | | | | | | | | | |
| 165 x 25 x 43,1 | 100 | 50 m/s | 5800 1/min | 5 | 12079 | 9.376 | | | | | | | | | | | | | | | | | | |
| 165 x 25 x 43,1 | 120 | 50 m/s | 5800 1/min | 5 | 12080 | 9.469 | | | | | | | | | | | | | | | | | | |
| 165 x 25 x 43,1 | 150 | 50 m/s | 5800 1/min | 5 | 12081 | 9.659 | | | | | | | | | | | | | | | | | | |
| 165 x 25 x 43,1 | 240 | 50 m/s | 5800 1/min | 5 | 12084 | 10.087 | | | | | | | | | | | | | | | | | | |
| 165 x 30 x 43,1 | 40 | 50 m/s | 5800 1/min | 5 | 12090 | 9.279 | | | | | | | | | | | | | | | | | | |
| 165 x 30 x 43,1 | 60 | 50 m/s | 5800 1/min | 5 | 12092 | 9.469 | | | | | | | | | | | | | | | | | | |
| 165 x 30 x 43,1 | 80 | 50 m/s | 5800 1/min | 5 | 12093 | 9.755 | | | | | | | | | | | | | | | | | | |
| 165 x 30 x 43,1 | 120 | 50 m/s | 5800 1/min | 5 | 12095 | 10.039 | | | | | | | | | | | | | | | | | | |
| 165 x 30 x 43,1 | 180 | 50 m/s | 5800 1/min | 5 | 12097 | 10.370 | | | | | | | | | | | | | | | | | | |
| 165 x 50 x 43,1 | 40 | 50 m/s | 5800 1/min | 3 | 12105 | 11.379 | | | | | | | | | | | | | | | | | | |
| 165 x 50 x 43,1 | 50 | 50 m/s | 5800 1/min | 3 | 12106 | 11.379 | | | | | | | | | | | | | | | | | | |
| 165 x 50 x 43,1 | 60 | 50 m/s | 5800 1/min | 3 | 12107 | 11.379 | | | | | | | | | | | | | | | | | | |
| 165 x 50 x 43,1 | 80 | 50 m/s | 5800 1/min | 3 | 12108 | 13.115 | | | | | | | | | | | | | | | | | | |
| 165 x 50 x 43,1 | 100 | 50 m/s | 5800 1/min | 3 | 12109 | 13.115 | | | | | | | | | | | | | | | | | | |
| 165 x 50 x 43,1 | 120 | 50 m/s | 5800 1/min | 3 | 12110 | 13.115 | | | | | | | | | | | | | | | | | | |
| 165 x 50 x 43,1 | 150 | 50 m/s | 5800 1/min | 3 | 12111 | 14.064 | | | | | | | | | | | | | | | | | | |
| 165 x 50 x 43,1 | 180 | 50 m/s | 5800 1/min | 3 | 12112 | 14.064 | | | | | | | | | | | | | | | | | | |
| 165 x 50 x 43,1 | 240 | 50 m/s | 5800 1/min | 3 | 12114 | 15.768 | | | | | | | | | | | | | | | | | | |
| 165 x 50 x 43,1 | 320 | 50 m/s | 5800 1/min | 3 | 12116 | 15.768 | | | | | | | | | | | | | | | | | | |
| 200 x 25 x 68,2 | 120 | 50 m/s | 4800 1/min | 5 | 12140 | 14.158 | | | | | | | | | | | | | | | | | | |
| 200 x 50 x 68,2 | 40 | 50 m/s | 4800 1/min | 3 | 12165 | 19.837 | | | | | | | | | | | | | | | | | | |
| 200 x 50 x 68,2 | 60 | 50 m/s | 4800 1/min | 3 | 12167 | 20.169 | | | | | | | | | | | | | | | | | | |

Az árak az ÁFA-t nem tartalmazzák.



Lamellás csiszológerek

Csiszolómop



► FIGYELEM: Folytatás az előző oldalról - SM 611, Csiszolómop

| átmérő x szélesség x furat mm-ben | szemcse | max. kerületi sebesség | megengedett fordulatszám | csomagolási egység/db | cikkszám | ár/db Ft |
|-----------------------------------|---------|------------------------|--------------------------|-----------------------|----------|----------|
| 200 x 50 x 68,2 | 80 | 50 m/s | 4800 1/min | 3 | 12168 | 20.643 |
| 200 x 50 x 68,2 | 120 | 50 m/s | 4800 1/min | 3 | 12170 | 21.871 |
| 250 x 25 x 68,2 | 60 | 50 m/s | 3800 1/min | 2 | 12197 | 17.420 |
| 250 x 25 x 68,2 | 80 | 50 m/s | 3800 1/min | 2 | 12198 | 17.998 |
| 250 x 25 x 68,2 | 120 | 50 m/s | 3800 1/min | 2 | 12200 | 17.998 |
| 250 x 30 x 68,2 | 60 | 50 m/s | 3800 1/min | 2 | 12212 | 17.562 |
| 250 x 30 x 68,2 | 80 | 50 m/s | 3800 1/min | 2 | 12213 | 18.891 |
| 250 x 30 x 68,2 | 240 | 50 m/s | 3800 1/min | 2 | 12219 | 27.597 |
| 250 x 50 x 68,2 | 40 | 50 m/s | 3800 1/min | 1 | 12225 | 25.137 |
| 250 x 50 x 68,2 | 60 | 50 m/s | 3800 1/min | 1 | 12227 | 26.298 |
| 250 x 50 x 68,2 | 80 | 50 m/s | 3800 1/min | 1 | 12228 | 29.239 |
| 250 x 50 x 68,2 | 120 | 50 m/s | 3800 1/min | 1 | 12230 | 29.239 |
| 250 x 50 x 68,2 | 180 | 50 m/s | 3800 1/min | 1 | 12232 | 33.919 |
| 250 x 50 x 68,2 | 220 | 50 m/s | 3800 1/min | 1 | 12233 | 33.919 |
| 250 x 50 x 68,2 | 240 | 50 m/s | 3800 1/min | 1 | 12234 | 37.923 |
| 250 x 50 x 68,2 | 320 | 50 m/s | 3800 1/min | 1 | 12236 | 37.923 |
| 300 x 50 x 97,8 | 40 | 50 m/s | 3200 1/min | 1 | 12285 | 34.592 |
| 300 x 50 x 97,8 | 80 | 50 m/s | 3200 1/min | 1 | 12288 | 39.516 |
| 300 x 50 x 97,8 | 120 | 50 m/s | 3200 1/min | 1 | 12290 | 39.516 |
| 300 x 50 x 97,8 | 180 | 50 m/s | 3200 1/min | 1 | 12292 | 46.751 |
| 300 x 50 x 97,8 | 240 | 50 m/s | 3200 1/min | 1 | 12294 | 54.663 |
| 300 x 50 x 97,8 | 320 | 50 m/s | 3200 1/min | 1 | 12296 | 54.663 |

Csak a méretben hozzáillő SMD 612 felfogó tárcsákkal (183. oldal) együtt használható!

Csiszolómop

SM 611 W



Tulajdonságok

| | |
|--------------|----------|
| Kötőanyag | műgyanta |
| Szemcsefajta | korund |

Alkalmazási terület:

| | |
|------------------|---|
| festék/lakk/kitt | ● |
| fa | ● |
| műanyag | ● |
| általános fém | ● |



Előnyök: Egyenletes csiszolati kép a folyamatosan friss, még nem használt szemcséknek köszönhetően - Univerzálisan használható minden anyaghoz - Optimálisan illeszkedik a munkadarab alakjához - Az SMD 612 felfogó tárcsa nélkül alkalmazható

Szemcsetartomány:

| átmérő x szélesség x furat mm-ben | szemcse | max. kerületi sebesség | megengedett fordulatszám | csomagolási egység/db | cikkszám | ár/db Ft |
|-----------------------------------|---------|------------------------|--------------------------|-----------------------|----------|----------|
| 165 x 25 x 25,4 | 40 | 50 m/s | 5800 1/min | 5 | 221597 | 8.324 |
| 165 x 25 x 25,4 | 60 | 50 m/s | 5800 1/min | 5 | 221596 | 8.455 |
| 165 x 25 x 25,4 | 80 | 50 m/s | 5800 1/min | 5 | 221595 | 9.028 |
| 165 x 25 x 25,4 | 120 | 50 m/s | 5800 1/min | 5 | 221593 | 9.028 |
| 165 x 25 x 25,4 | 180 | 50 m/s | 5800 1/min | 5 | 221591 | 9.688 |

Az árak az ÁFA-t nem tartalmazzák.

Lamellás csiszológerek

Csiszológép

Csiszológép

SM 611 H

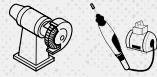

Tulajdonságok

| | |
|--------------|----------|
| Kötőanyag | műgyanta |
| Szemcsefajta | korund |

Alkalmazási terület:

| | |
|------------------|---|
| festék/lakk/kitt | ● |
| fa | ● |
| műanyag | ● |
| általános fém | ● |

Előnyök: A 13 mm átmérőjű furattal rendelkező fagag megkönnyíti a gyors felfogást - Az SMD 612 felfogó tárcsa nélkül alkalmazható - A felfogó furat gond nélkül bővíthető

Szemcsetartomány:

| 16 | 24 | 30 | 36 | 40 | 50 | 60 | 80 | 100 | 120 | 150 | 180 | 220 | 240 | 280 | 320 | 360 | 400 | 500 | 600 | 800 | 1000 | 1200 | 1500 | 2000 | | | | | |
|-----------------------------------|---------|----|----|----|----|----|----|-----|-----|-----|-----|-----|-----|-----|-----|-----|-----|-----|-----|-----|------|------|------|------|------------------------|--------------------------|-----------------------|----------|----------|
| átmérő x szélesség x furat mm-ben | szemcse | | | | | | | | | | | | | | | | | | | | | | | | max. kerületi sebesség | megengedett fordulatszám | csomagolási egység/db | cikkszám | ár/db Ft |
| 165 x 25 x 13 | 40 | | | | | | | | | | | | | | | | | | | | | | | | 50 m/s | 5800 1/min | 5 | 10030 | 8.901 |
| 165 x 25 x 13 | 60 | | | | | | | | | | | | | | | | | | | | | | | | 50 m/s | 5800 1/min | 5 | 10005 | 9.138 |
| 165 x 25 x 13 | 80 | | | | | | | | | | | | | | | | | | | | | | | | 50 m/s | 5800 1/min | 5 | 10004 | 9.514 |
| 165 x 25 x 13 | 120 | | | | | | | | | | | | | | | | | | | | | | | | 50 m/s | 5800 1/min | 5 | 10006 | 9.896 |
| 165 x 25 x 13 | 240 | | | | | | | | | | | | | | | | | | | | | | | | 50 m/s | 5800 1/min | 5 | 10027 | 12.641 |
| 165 x 50 x 13 | 40 | | | | | | | | | | | | | | | | | | | | | | | | 50 m/s | 5800 1/min | 3 | 10022 | 13.872 |
| 165 x 50 x 13 | 60 | | | | | | | | | | | | | | | | | | | | | | | | 50 m/s | 5800 1/min | 3 | 10017 | 14.581 |
| 165 x 50 x 13 | 80 | | | | | | | | | | | | | | | | | | | | | | | | 50 m/s | 5800 1/min | 3 | 10018 | 16.099 |
| 165 x 50 x 13 | 120 | | | | | | | | | | | | | | | | | | | | | | | | 50 m/s | 5800 1/min | 3 | 15990 | 16.099 |

Csiszológép

MM 650



Tulajdonságok

| | |
|--------------|----------|
| Kötőanyag | műgyanta |
| Szemcsefajta | korund |

Alkalmazási terület:

| | |
|------------------|---|
| festék/lakk/kitt | ● |
| fa | ● |
| általános fém | ● |
| műanyag | ○ |

Előnyök: A hosszában felvágott csiszoló lamelláknak köszönhetően jól használható erősen profilozott munkadarabokhoz - Finom felület kialakítása lehetséges

Szemcsetartomány:

| 16 | 24 | 30 | 36 | 40 | 50 | 60 | 80 | 100 | 120 | 150 | 180 | 220 | 240 | 280 | 320 | 360 | 400 | 500 | 600 | 800 | 1000 | 1200 | 1500 | 2000 | | | | | |
|-----------------------------------|---------|----|----|----|----|----|----|-----|-----|-----|-----|-----|-----|-----|-----|-----|-----|-----|-----|-----|------|------|------|------|------------------------|--------------------------|-----------------------|----------|----------|
| átmérő x szélesség x furat mm-ben | szemcse | | | | | | | | | | | | | | | | | | | | | | | | max. kerületi sebesség | megengedett fordulatszám | csomagolási egység/db | cikkszám | ár/db Ft |
| 250 x 50 x 43,1 | 80 | | | | | | | | | | | | | | | | | | | | | | | | 32 m/s | 2450 1/min | 2 | 2750 | 24.856 |
| 250 x 50 x 43,1 | 100 | | | | | | | | | | | | | | | | | | | | | | | | 32 m/s | 2450 1/min | 2 | 2486 | 24.856 |
| 250 x 50 x 43,1 | 120 | | | | | | | | | | | | | | | | | | | | | | | | 32 m/s | 2450 1/min | 2 | 2485 | 24.856 |
| 250 x 50 x 43,1 | 150 | | | | | | | | | | | | | | | | | | | | | | | | 32 m/s | 2450 1/min | 2 | 2483 | 29.022 |

Az árak az ÁFA-t nem tartalmazzák.



Lamellás csiszológerekek

Csiszolómop



► FIGYELEM: Folytatás az előző oldalról - MM 650, Csiszolómop

| átmérő x szélesség x furat mm-ben | szemcse | max. kerületi sebesség | megengedett fordulatszám | csomagolási egység/db | cikkszám | ár/db Ft |
|-----------------------------------|---------|------------------------|--------------------------|-----------------------|----------|----------|
| 250 x 50 x 43,1 | 180 | 32 m/s | 2450 1/min | 2 | 2482 | 29.022 |
| 250 x 100 x 43,1 | 80 | 32 m/s | 2450 1/min | 1 | 10210 | 46.110 |
| 250 x 100 x 43,1 | 120 | 32 m/s | 2450 1/min | 1 | 2740 | 46.110 |
| 250 x 100 x 43,1 | 180 | 32 m/s | 2450 1/min | 1 | 2742 | 55.954 |

Csak a 14823 cikkszámú SMD 612 felfogó tárcsákkal együtt használható!

Felfogó tárcsa

SMD 612



Előnyök: SM 611, MM 650, NFW 600 és NCW 600 típusokhoz alkalmas felfogó tárcsa

| átmérő x furat mm-ben | hozzáillő típus | a furat max. bővíthetősége mm-ben | csomagolási egység/db | cikkszám | ár/db Ft |
|-----------------------|--|-----------------------------------|-----------------------|----------|----------|
| 55 x 10 | SM 611 (Ø100+Ø140) | Ø 20 mm-ben | 2 | 14821 | 1.490 |
| 79 x 12 | SM 611/NCW/NFW 600 (Ø150+Ø165) + MM 650 (Ø250) | Ø 40 mm-ben | 2 | 14823 | 1.628 |
| 121 x 14 | SM 611/NCW/NFW 600 (Ø200+Ø250) | Ø 50 mm-ben | 2 | 14824 | 2.697 |
| 155 x 20 | SM 611 (Ø300) | Ø 50 mm-ben | 2 | 14826 | 4.092 |
| 195 x 25 | SM 611 (Ø350) | Ø 80 mm-ben | 2 | 14827 | 68.656 |
| 221 x 25,4 | SM 611 (Ø380+Ø410) | Ø 80 mm-ben | 2 | 14829 | 72.502 |

Az árak az ÁFA-t nem tartalmazzák.

Lamellás csiszológerek

Csiszolómp

Csiszolómp

MM 630

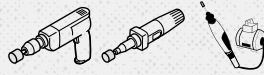

Tulajdonságok

| | |
|-------------|----------|
| Kötőanyag | műgyanta |
| Szemcefajta | korund |

Alkalmazási terület:

| | |
|------------------|---|
| festék/lakk/kitt | ● |
| fa | ● |
| általános fém | ● |
| műanyag | ○ |

Előnyök: A hosszában felvágott csiszoló lamelláknak köszönhetően jól használható erősen profilozott munkadarabokhoz - Finom felület kialakítása lehetséges - Kézi elektromos gépekkel

Szemcsetartomány:

| 16 | 24 | 30 | 36 | 40 | 50 | 60 | 80 | 100 | 120 | 150 | 180 | 220 | 240 | 280 | 320 | 360 | 400 | 500 | 600 | 800 | 1000 | 1200 | 1500 | 2000 |
|----------------------------------|---------|------------------------|--------------------------|-----------------------|----------|----------|----|-----|-----|-----|-----|-----|-----|-----|-----|-----|-----|-----|-----|-----|------|------|------|------|
| átmérő x szélesség x csap mm-ben | szemcse | max. kerületi sebesség | megengedett fordulatszám | csomagolási egység/db | cikkszám | ár/db Ft | | | | | | | | | | | | | | | | | | |
| 180 x 25 x 6 | 80 | 40 m/s | 4200 1/min | 2 | 262630 | 8.997 | | | | | | | | | | | | | | | | | | |
| 180 x 25 x 6 | 120 | 40 m/s | 4200 1/min | 2 | 262631 | 9.846 | | | | | | | | | | | | | | | | | | |
| 180 x 25 x 6 | 180 | 40 m/s | 4200 1/min | 2 | 262632 | 9.846 | | | | | | | | | | | | | | | | | | |
| 180 x 50 x 6 | 80 | 40 m/s | 4200 1/min | 2 | 262634 | 10.889 | | | | | | | | | | | | | | | | | | |
| 180 x 50 x 6 | 120 | 40 m/s | 4200 1/min | 2 | 262635 | 11.933 | | | | | | | | | | | | | | | | | | |
| 180 x 50 x 6 | 180 | 40 m/s | 4200 1/min | 2 | 262636 | 11.933 | | | | | | | | | | | | | | | | | | |

Hajtogatott csiszolómp

FSR 618

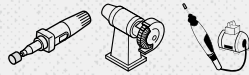

Tulajdonságok

| | |
|-------------|----------|
| Kötőanyag | műgyanta |
| Szemcefajta | korund |

Alkalmazási terület:

| | |
|------------------|---|
| általános fém | ● |
| fa | ○ |
| festék/lakk/kitt | ○ |
| műanyag | ○ |

Előnyök: Csiszolómp hajtogatott korund szemcsés csiszolóvászorból, fugák, nútok, vajatok egyszerű megmunkálásához - Nagy benyúlási mélység

Szemcsetartomány:

| 16 | 24 | 30 | 36 | 40 | 50 | 60 | 80 | 100 | 120 | 150 | 180 | 220 | 240 | 280 | 320 | 360 | 400 | 500 | 600 | 800 | 1000 | 1200 | 1500 | 2000 |
|-----------------------|---------|------------------------|--------------------------|-----------------------|----------|----------|----|-----|-----|-----|-----|-----|-----|-----|-----|-----|-----|-----|-----|-----|------|------|------|------|
| átmérő x furat mm-ben | szemcse | max. kerületi sebesség | megengedett fordulatszám | csomagolási egység/db | cikkszám | ár/db Ft | | | | | | | | | | | | | | | | | | |
| 165 x 14 | 40 | 50 m/s | 5800 1/min | 10 | 10187 | 11.871 | | | | | | | | | | | | | | | | | | |
| 165 x 14 | 60 | 50 m/s | 5800 1/min | 10 | 5830 | 11.871 | | | | | | | | | | | | | | | | | | |
| 165 x 14 | 80 | 50 m/s | 5800 1/min | 10 | 5831 | 11.871 | | | | | | | | | | | | | | | | | | |
| 165 x 14 | 120 | 50 m/s | 5800 1/min | 10 | 73994 | 11.871 | | | | | | | | | | | | | | | | | | |
| 165 x 14 | 150 | 50 m/s | 5800 1/min | 10 | 25998 | 11.871 | | | | | | | | | | | | | | | | | | |
| 165 x 14 | 220 | 50 m/s | 5800 1/min | 10 | 26033 | 11.871 | | | | | | | | | | | | | | | | | | |

Az árak az ÁFA-t nem tartalmazzák.

Sarokcsiszoló-mop

WSM 617



Tulajdonságok

| | |
|-------------|----------|
| Kötőanyag | műgyanta |
| Szemcefajta | korund |

Alkalmazási terület:

| | | | |
|-----------|---|----|---|
| acél | ● | fa | ● |
| nemesacél | ● | | |
| festék | ● | | |
| műanyag | ● | | |

Előnyök: Alkalmazható minden, kereskedelemben járatos sarokcsiszolóhoz (80 m/s) - Homlok- és palástfelületen egyaránt alkalmazható - Egyszerű szerszámcsere kézzel, nincs szükség egyéb eszközre

Szemcsetartomány:

| 16 | 24 | 30 | 36 | 40 | 50 | 60 | 80 | 100 | 120 | 150 | 180 | 220 | 240 | 280 | 320 | 360 | 400 | 500 | 600 | 800 | 1000 | 1200 | 1500 | 2000 |
|------------------------------|---------|------------|---------------------------|-----------------------------|--------------------------|----------|-------------|-----|-----|-----|-----|-----|-----|-----|-----|-----|-----|-----|-----|-----|------|------|------|------|
| átmérő x szélesség mm-ben | szemcse | felfogás | max. kerületi sebesség | megengedett fordulatszám | csomagolási egység/db | cikkszám | ár/db Ft | | | | | | | | | | | | | | | | | |
| 115 x 20 | 40 | M 14 menet | 80 m/s | 13300 1/min | 2 | 277014 | 4.381 | | | | | | | | | | | | | | | | | |
| 115 x 20 | 60 | M 14 menet | 80 m/s | 13300 1/min | 2 | 277015 | 4.381 | | | | | | | | | | | | | | | | | |
| 115 x 20 | 80 | M 14 menet | 80 m/s | 13300 1/min | 2 | 277016 | 4.820 | | | | | | | | | | | | | | | | | |
| 115 x 20 | 120 | M 14 menet | 80 m/s | 13300 1/min | 2 | 277017 | 4.820 | | | | | | | | | | | | | | | | | |
| 125 x 20 | 40 | M 14 menet | 80 m/s | 12200 1/min | 2 | 277018 | 4.820 | | | | | | | | | | | | | | | | | |
| 125 x 20 | 60 | M 14 menet | 80 m/s | 12200 1/min | 2 | 277019 | 4.820 | | | | | | | | | | | | | | | | | |
| 125 x 20 | 80 | M 14 menet | 80 m/s | 12200 1/min | 2 | 277020 | 5.259 | | | | | | | | | | | | | | | | | |
| 125 x 20 | 120 | M 14 menet | 80 m/s | 12200 1/min | 2 | 277021 | 5.259 | | | | | | | | | | | | | | | | | |



Sokoldalú csiszolómop sarokcsiszoló gépekhez

- Széleskörűen alkalmazható
- Biztonságos
- Ideális nehezen hozzáférhető helyek megmunkálásához

Az árak az ÁFA-t nem tartalmazzák.

Szatináló hengerek

Csiszolómop

Szatináló henger

SM 611 S



Tulajdonságok

| | |
|--------------|----------|
| Kötőanyag | műgyanta |
| Szemcsefajta | korund |

Alkalmazási terület:

| | |
|------------------|---|
| festék/lakk/kitt | ● |
| fa | ● |
| műanyag | ● |
| általános fém | ● |

Előnyök: Egyenletes csiszolati kép - Speciális termék felületek finommegmunkálásához

Szemcsetartomány:

| 16 | 24 | 30 | 36 | 40 | 50 | 60 | 80 | 100 | 120 | 150 | 180 | 220 | 240 | 280 | 320 | 360 | 400 | 500 | 600 | 800 | 1000 | 1200 | 1500 | 2000 |
|--------------------------------------|---------|---------------------------|-----------------------------|--------------------------|----------|---------------|----|-----|-----|-----|-----|-----|-----|-----|-----|-----|-----|-----|-----|-----|------|------|------|------|
| átmérő x szélesség x furat mm-ben | szemcse | max. kerületi sebesség | megengedett fordulatszám | csomagolási egység/db | cikkszám | ár/db Ft | | | | | | | | | | | | | | | | | | |
| 100 x 50 x 19 | 40 | 19 m/s | 3700 1/min | 3 | 60868 | 8.858 | | | | | | | | | | | | | | | | | | |
| 100 x 50 x 19 | 60 | 19 m/s | 3700 1/min | 3 | 60899 | 8.901 | | | | | | | | | | | | | | | | | | |
| 100 x 50 x 19 | 80 | 19 m/s | 3700 1/min | 3 | 60943 | 9.519 | | | | | | | | | | | | | | | | | | |
| 100 x 50 x 19 | 120 | 19 m/s | 3700 1/min | 3 | 61045 | 10.087 | | | | | | | | | | | | | | | | | | |
| 100 x 100 x 19 | 40 | 19 m/s | 3700 1/min | 1 | 83167 | 13.353 | | | | | | | | | | | | | | | | | | |
| 100 x 100 x 19 | 60 | 19 m/s | 3700 1/min | 1 | 7325 | 13.495 | | | | | | | | | | | | | | | | | | |
| 100 x 100 x 19 | 80 | 19 m/s | 3700 1/min | 1 | 7326 | 14.632 | | | | | | | | | | | | | | | | | | |
| 100 x 100 x 19 | 120 | 19 m/s | 3700 1/min | 1 | 93076 | 15.768 | | | | | | | | | | | | | | | | | | |
| 100 x 100 x 19 | 180 | 19 m/s | 3700 1/min | 1 | 93021 | 16.906 | | | | | | | | | | | | | | | | | | |
| 100 x 100 x 19 | 240 | 19 m/s | 3700 1/min | 1 | 104999 | 17.661 | | | | | | | | | | | | | | | | | | |

Az árak az ÁFA-t nem tartalmazzák.



A large grid of small dots for taking notes, consisting of 20 columns and 40 rows.

Csapos lamellás csiszoló

A termékről

A csapos lamellás csiszoló korund szemcséjű csiszolóvászon lamellákból áll, melyek egy befogócsap tengelyére legyezőszerűen, sugárirányban vannak elrendezve. A lamellák sugárirányú elrendezésének következtében a csapos lamellás csiszolók kiválóan idomulnak a munkadarab felületéhez.

A széles szemcseválaszték (40-320) és a különböző csiszolóvászon lamellák (multi kötőanyaggal vagy nélküle) biztosítják a Klingspor csapos lamellás csiszolóinak széles spektrumú alkalmazását.

A csapos csiszolók szabványos kialakításban 6 mm, vagy 3 mm átmérőjű befogó szárral és 40 mm szárhosszal készülnek

Alkalmazási példák

- ▶ Szerszám és formaépítés csiszolási feladatai
- ▶ Tagolt munkadarabok megmunkálása
- ▶ Belső felületek, nehezen elérhető helyek megmunkálása
- ▶ Kis munkadarabok csiszolása

| típus | Megmunkálandó anyag | | | | | | | | | | | | | Géptípusok | | | oldal | | |
|----------------|---------------------|----------------------------|----------------|--------------|---------------|--------|----------|------------|---------|-------------|----|----------------|--------------|-------------|---------|-------------------|-------|---------|------------------|
| | fém | tartály- / készülékgyártás | finommechanika | formagyártás | szerelevények | csövek | profilok | szerszámok | vasalat | evőeszközök | fa | fa idomdarabok | modellépítés | fa profilok | műanyag | hajlékony tengely | | fűrőgép | egyenes csiszoló |
| KM 613 | ● | ● | ● | ● | ● | ● | ● | ● | ● | ● | ○ | ○ | ○ | ○ | ○ | ● | ● | ● | 190 |
| KM 615 | ● | ● | ● | ● | ● | ● | ● | ● | ● | ● | ○ | ○ | ○ | ○ | ○ | ● | ● | ● | 194 |
| KMT 614 | ● | ● | ● | ● | ● | ● | ● | ● | ● | ● | ○ | ○ | ○ | ○ | ○ | ● | ● | ● | 195 |

● = fő alkalmazás ○ = lehetséges alkalmazás

Rendelési minimum nem raktári árucikkeknel

| típus | szemcsenagyság | rendelési minimum |
|----------------|----------------|-------------------|
| KM 613 | 40-320 | 250 db |
| | 360 és felette | 500 db |
| KM 615 | 40-180 | 250 db |
| | 40-320 | 250 db |
| KMT 614 | 40-320 | 250 db |
| | 360 és felette | 500 db |

Alkalmazási javaslatok

- ▶ Csapos lamellás csiszolókat hajlékony tengellyel, egyenes csiszolóval (levegős, vagy elektromos) és fúrógéppel használhatjuk.
- ▶ A legjobb teljesítményt 20 - 25 m/s kerületi sebességnél éri el a csapos csiszoló. Ebben a tartományban dolgozik a szerszámkopás, az anyagleválasztás, a felületi minőség és a munkadarab hőterhelése viszonylatában a leggazdaságosabban.

A csiszolást befolyásoló tényezők

Anyagleválasztás:

Az anyagleválasztás növelését lehetőség szerint csak durvább szemcse alkalmazásával és nem nagyobb szorító erővel érjük el!

A folyamatosan megemelt szorító erő

- ▶ felesleges szerszámkopáshoz vezet
- ▶ a munkadarab megnövekedett hőterheléséhez vezet
- ▶ a szerszám tönkremeneteléhez vezethet.

Felületi minőség:

- ▶ A lamellák külső élének kopása következtében mindig új, éles szemcsék lépnek az elhasználtak helyére, ami egy egyenes felületi minőséget biztosít.
- ▶ A vágási sebesség növelésével csökken a felületi érdesség.
- ▶ A szorító erő növelésével valamelyest durvább felületi érdességet lehet elérni.
- ▶ A csapos lamellás csiszolóval elért felületi minőség sokszorosan finomabb egy ugyanolyan szemcséjű csiszolószalaggal elért felületnél.

Hőterhelés:

- ▶ A szorító erő és a kerületi sebesség csökkentésével mérséklődik a munkadarab és a csiszolószerszám hőterhelése.

| Ø [mm] | magas- ság h [mm] | meg. max. ker. sebesség * | fordulatszám [1/min] | | |
|-----------|-------------------------|------------------------------|-----------------------|------------------------|------------------------|
| | | | L ₀ = 0 mm | L ₀ = 10 mm | L ₀ = 20 mm |
| 10 | ≤ 15 | 40 | 76.300 | 55.000 | 35.000 |
| 15 | ≤ 25 | 40 | 50.500 | 37.000 | 28.000 |
| 20 | ≤ 20 | 40 | 38.150 | 28.600 | 21.900 |
| 25 | ≤ 15 | 40 | 30.500 | 22.900 | 17.500 |
| 30 | ≤ 15 | 40 | 25.400 | 19.000 | 14.600 |
| 40 | ≤ 20 | 40 | 19.000 | 14.300 | 10.900 |
| 50 | ≤ 30 | 40 | 15.200 | 11.400 | 8.700 |
| 60 | ≤ 40 | 40 | 12.700 | 9.500 | 7.300 |
| | 50 | 32 | 10.150 | 7.900 | 6.300 |
| 80 | ≤ 40 | 40 | 9.500 | 7.100 | 5.400 |
| | 50 | 32 | 7.650 | 6.000 | 4.800 |

* szabad csaphossz L₀=0 mm esetében

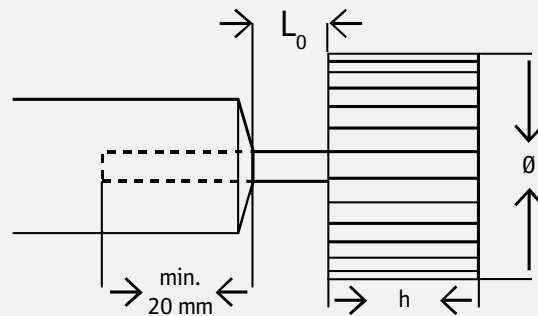

Szerszámkopás:

- ▶ A szerszámkopás mérséklődik, ha kisebb szorító erőt alkalmazunk munkavégzés közben.

A csapos lamellás csiszolók optimális alkalmazása érdekében

- ▶ soha ne lépje túl a megengedett maximális fordulatszámot!
- ▶ a csapot minimum 20 mm mélyen fogja be a szerszámbe fogóba!
- ▶ ne lépje túl a szabadon maradt csaphossz L₀ függvényében a fenti táblázatban megadott fordulatszámot!

További információkat megtalálja a csomagolásban lévő biztonsági utasításokban.

Csapos lamellás csiszoló

Csiszolómop

Csapos lamellás csiszoló

KM 613

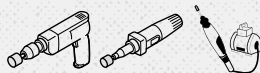

Tulajdonságok

| | |
|--------------|----------|
| Kötőanyag | műgyanta |
| Szemcsefajta | korund |

Alkalmazási terület:

| | |
|---------------|---|
| nemesacél | ● |
| általános fém | ● |
| fa | ○ |
| műanyag | ○ |

Előnyök: Univerzális termék acél és nemesacél megmunkálásához - Egyenletes leválasztási teljesítmény - Ideális nehezen hozzáférhető helyekhez

Szemcsetartomány:

| | | 16 | 24 | 30 | 36 | 40 | 50 | 60 | 80 | 100 | 120 | 150 | 180 | 220 | 240 | 280 | 320 | 360 | 400 | 500 | 600 | 800 | 1000 | 1200 | 1500 | 2000 | |
|----------------------------------|--------------------------|----|----|----|----|----|----|----|----|-----|-----|-----|-----|-----|-----|-----|-----|-----|-----|-----|-----|-----|------|------|------|------|--|
| átmérő x szélesség x csap mm-ben | szemcse | | | | | | | | | | | | | | | | | | | | | | | | | | |
| | max. kerületi sebesség | | | | | | | | | | | | | | | | | | | | | | | | | | |
| | megengedett fordulatszám | | | | | | | | | | | | | | | | | | | | | | | | | | |
| | csomagolási egység/db | | | | | | | | | | | | | | | | | | | | | | | | | | |
| | cikkszám | | | | | | | | | | | | | | | | | | | | | | | | | | |
| | ár/db Ft | | | | | | | | | | | | | | | | | | | | | | | | | | |
| 10 x 10 x 3 | 40 | | | | | | | | | | | | | | | | | | | | | | | | | | |
| | 40 m/s | | | | | | | | | | | | | | | | | | | | | | | | | | |
| | 76300 1/min | | | | | | | | | | | | | | | | | | | | | | | | | | |
| | 10 | | | | | | | | | | | | | | | | | | | | | | | | | | |
| | 327992 | | | | | | | | | | | | | | | | | | | | | | | | | | |
| | 1.894 | | | | | | | | | | | | | | | | | | | | | | | | | | |
| 10 x 10 x 3 | 60 | | | | | | | | | | | | | | | | | | | | | | | | | | |
| | 40 m/s | | | | | | | | | | | | | | | | | | | | | | | | | | |
| | 76300 1/min | | | | | | | | | | | | | | | | | | | | | | | | | | |
| | 10 | | | | | | | | | | | | | | | | | | | | | | | | | | |
| | 327993 | | | | | | | | | | | | | | | | | | | | | | | | | | |
| | 1.894 | | | | | | | | | | | | | | | | | | | | | | | | | | |
| 10 x 10 x 3 | 80 | | | | | | | | | | | | | | | | | | | | | | | | | | |
| | 40 m/s | | | | | | | | | | | | | | | | | | | | | | | | | | |
| | 76300 1/min | | | | | | | | | | | | | | | | | | | | | | | | | | |
| | 10 | | | | | | | | | | | | | | | | | | | | | | | | | | |
| | 327994 | | | | | | | | | | | | | | | | | | | | | | | | | | |
| | 1.894 | | | | | | | | | | | | | | | | | | | | | | | | | | |
| 10 x 10 x 3 | 120 | | | | | | | | | | | | | | | | | | | | | | | | | | |
| | 40 m/s | | | | | | | | | | | | | | | | | | | | | | | | | | |
| | 76300 1/min | | | | | | | | | | | | | | | | | | | | | | | | | | |
| | 10 | | | | | | | | | | | | | | | | | | | | | | | | | | |
| | 327995 | | | | | | | | | | | | | | | | | | | | | | | | | | |
| | 1.894 | | | | | | | | | | | | | | | | | | | | | | | | | | |
| 10 x 10 x 3 | 180 | | | | | | | | | | | | | | | | | | | | | | | | | | |
| | 40 m/s | | | | | | | | | | | | | | | | | | | | | | | | | | |
| | 76300 1/min | | | | | | | | | | | | | | | | | | | | | | | | | | |
| | 10 | | | | | | | | | | | | | | | | | | | | | | | | | | |
| | 327997 | | | | | | | | | | | | | | | | | | | | | | | | | | |
| | 1.894 | | | | | | | | | | | | | | | | | | | | | | | | | | |
| 10 x 10 x 3 | 240 | | | | | | | | | | | | | | | | | | | | | | | | | | |
| | 40 m/s | | | | | | | | | | | | | | | | | | | | | | | | | | |
| | 76300 1/min | | | | | | | | | | | | | | | | | | | | | | | | | | |
| | 10 | | | | | | | | | | | | | | | | | | | | | | | | | | |
| | 327998 | | | | | | | | | | | | | | | | | | | | | | | | | | |
| | 1.894 | | | | | | | | | | | | | | | | | | | | | | | | | | |
| 10 x 10 x 3 | 320 | | | | | | | | | | | | | | | | | | | | | | | | | | |
| | 40 m/s | | | | | | | | | | | | | | | | | | | | | | | | | | |
| | 76300 1/min | | | | | | | | | | | | | | | | | | | | | | | | | | |
| | 10 | | | | | | | | | | | | | | | | | | | | | | | | | | |
| | 327999 | | | | | | | | | | | | | | | | | | | | | | | | | | |
| | 1.894 | | | | | | | | | | | | | | | | | | | | | | | | | | |
| 20 x 10 x 3 | 60 | | | | | | | | | | | | | | | | | | | | | | | | | | |
| | 40 m/s | | | | | | | | | | | | | | | | | | | | | | | | | | |
| | 38150 1/min | | | | | | | | | | | | | | | | | | | | | | | | | | |
| | 25 | | | | | | | | | | | | | | | | | | | | | | | | | | |
| | 325948 | | | | | | | | | | | | | | | | | | | | | | | | | | |
| | 833 | | | | | | | | | | | | | | | | | | | | | | | | | | |
| 20 x 10 x 3 | 80 | | | | | | | | | | | | | | | | | | | | | | | | | | |
| | 40 m/s | | | | | | | | | | | | | | | | | | | | | | | | | | |
| | 38150 1/min | | | | | | | | | | | | | | | | | | | | | | | | | | |
| | 25 | | | | | | | | | | | | | | | | | | | | | | | | | | |
| | 305324 | | | | | | | | | | | | | | | | | | | | | | | | | | |
| | 833 | | | | | | | | | | | | | | | | | | | | | | | | | | |
| 20 x 10 x 3 | 120 | | | | | | | | | | | | | | | | | | | | | | | | | | |
| | 40 m/s | | | | | | | | | | | | | | | | | | | | | | | | | | |
| | 38150 1/min | | | | | | | | | | | | | | | | | | | | | | | | | | |
| | 25 | | | | | | | | | | | | | | | | | | | | | | | | | | |
| | 307342 | | | | | | | | | | | | | | | | | | | | | | | | | | |
| | 833 | | | | | | | | | | | | | | | | | | | | | | | | | | |
| 20 x 10 x 3 | 180 | | | | | | | | | | | | | | | | | | | | | | | | | | |
| | 40 m/s | | | | | | | | | | | | | | | | | | | | | | | | | | |
| | 38150 1/min | | | | | | | | | | | | | | | | | | | | | | | | | | |
| | 25 | | | | | | | | | | | | | | | | | | | | | | | | | | |
| | 305888 | | | | | | | | | | | | | | | | | | | | | | | | | | |
| | 833 | | | | | | | | | | | | | | | | | | | | | | | | | | |
| 20 x 10 x 3 | 240 | | | | | | | | | | | | | | | | | | | | | | | | | | |
| | 40 m/s | | | | | | | | | | | | | | | | | | | | | | | | | | |
| | 38150 1/min | | | | | | | | | | | | | | | | | | | | | | | | | | |
| | 25 | | | | | | | | | | | | | | | | | | | | | | | | | | |
| | 307343 | | | | | | | | | | | | | | | | | | | | | | | | | | |
| | 833 | | | | | | | | | | | | | | | | | | | | | | | | | | |
| 20 x 10 x 3 | 320 | | | | | | | | | | | | | | | | | | | | | | | | | | |
| | 40 m/s | | | | | | | | | | | | | | | | | | | | | | | | | | |
| | 38150 1/min | | | | | | | | | | | | | | | | | | | | | | | | | | |
| | 25 | | | | | | | | | | | | | | | | | | | | | | | | | | |
| | 307344 | | | | | | | | | | | | | | | | | | | | | | | | | | |
| | 833 | | | | | | | | | | | | | | | | | | | | | | | | | | |
| 20 x 10 x 6 | 40 | | | | | | | | | | | | | | | | | | | | | | | | | | |
| | 40 m/s | | | | | | | | | | | | | | | | | | | | | | | | | | |
| | 38150 1/min | | | | | | | | | | | | | | | | | | | | | | | | | | |
| | 25 | | | | | | | | | | | | | | | | | | | | | | | | | | |
| | 284729 | | | | | | | | | | | | | | | | | | | | | | | | | | |
| | 793 | | | | | | | | | | | | | | | | | | | | | | | | | | |
| 20 x 10 x 6 | 60 | | | | | | | | | | | | | | | | | | | | | | | | | | |
| | 40 m/s | | | | | | | | | | | | | | | | | | | | | | | | | | |
| | 38150 1/min | | | | | | | | | | | | | | | | | | | | | | | | | | |
| | 25 | | | | | | | | | | | | | | | | | | | | | | | | | | |
| | 284730 | | | | | | | | | | | | | | | | | | | | | | | | | | |
| | 793 | | | | | | | | | | | | | | | | | | | | | | | | | | |
| 20 x 10 x 6 | 80 | | | | | | | | | | | | | | | | | | | | | | | | | | |
| | 40 m/s | | | | | | | | | | | | | | | | | | | | | | | | | | |
| | 38150 1/min | | | | | | | | | | | | | | | | | | | | | | | | | | |
| | 25 | | | | | | | | | | | | | | | | | | | | | | | | | | |
| | 284731 | | | | | | | | | | | | | | | | | | | | | | | | | | |
| | 793 | | | | | | | | | | | | | | | | | | | | | | | | | | |
| 20 x 10 x 6 | 120 | | | | | | | | | | | | | | | | | | | | | | | | | | |
| | 40 m/s | | | | | | | | | | | | | | | | | | | | | | | | | | |
| | 38150 1/min | | | | | | | | | | | | | | | | | | | | | | | | | | |
| | 25 | | | | | | | | | | | | | | | | | | | | | | | | | | |
| | 284732 | | | | | | | | | | | | | | | | | | | | | | | | | | |
| | 793 | | | | | | | | | | | | | | | | | | | | | | | | | | |
| 20 x 10 x 6 | 180 | | | | | | | | | | | | | | | | | | | | | | | | | | |
| | 40 m/s | | | | | | | | | | | | | | | | | | | | | | | | | | |
| | 38150 1/min | | | | | | | | | | | | | | | | | | | | | | | | | | |
| | 25 | | | | | | | | | | | | | | | | | | | | | | | | | | |
| | 284733 | | | | | | | | | | | | | | | | | | | | | | | | | | |
| | 793 | | | | | | | | | | | | | | | | | | | | | | | | | | |
| 20 x 10 x 6 | 240 | | | | | | | | | | | | | | | | | | | | | | | | | | |
| | 40 m/s | | | | | | | | | | | | | | | | | | | | | | | | | | |
| | 38150 1/min | | | | | | | | | | | | | | | | | | | | | | | | | | |
| | 25 | | | | | | | | | | | | | | | | | | | | | | | | | | |
| | 284734 | | | | | | | | | | | | | | | | | | | | | | | | | | |
| | 793 | | | | | | | | | | | | | | | | | | | | | | | | | | |
| 20 x 10 x 6 | 320 | | | | | | | | | | | | | | | | | | | | | | | | | | |
| | 40 m/s | | | | | | | | | | | | | | | | | | | | | | | | | | |
| | 38150 1/min | | | | | | | | | | | | | | | | | | | | | | | | | | |
| | 25 | | | | | | | | | | | | | | | | | | | | | | | | | | |
| | 284735 | | | | | | | | | | | | | | | | | | | | | | | | | | |
| | 838 | | | | | | | | | | | | | | | | | | | | | | | | | | |
| 20 x 15 x 6 | 40 | | | | | | | | | | | | | | | | | | | | | | | | | | |
| | 40 m/s | | | | | | | | | | | | | | | | | | | | | | | | | | |
| | 38150 1/min | | | | | | | | | | | | | | | | | | | | | | | | | | |
| | 25 | | | | | | | | | | | | | | | | | | | | | | | | | | |
| | 284736 | | | | | | | | | | | | | | | | | | | | | | | | | | |
| | 838 | | | | | | | | | | | | | | | | | | | | | | | | | | |
| 20 x 15 x 6 | 60 | | | | | | | | | | | | | | | | | | | | | | | | | | |
| | 40 m/s | | | | | | | | | | | | | | | | | | | | | | | | | | |
| | 38150 1/min | | | | | | | | | | | | | | | | | | | | | | | | | | |
| | 25 | | | | | | | | | | | | | | | | | | | | | | | | | | |
| | 284737 | | | | | | | | | | | | | | | | | | | | | | | | | | |
| | 838 | | | | | | | | | | | | | | | | | | | | | | | | | | |
| 20 x 15 x 6 | 80 | | | | | | | | | | | | | | | | | | | | | | | | | | |
| | 40 m/s | | | | | | | | | | | | | | | | | | | | | | | | | | |
| | 38150 1/min | | | | | | | | | | | | | | | | | | | | | | | | | | |
| | 25 | | | | | | | | | | | | | | | | | | | | | | | | | | |
| | 284738 | | | | | | | | | | | | | | | | | | | | | | | | | | |
| | 838 | | | | | | | | | | | | | | | | | | | | | | | | | | |
| 20 x 15 x 6 | 120 | | | | | | | | | | | | | | | | | | | | | | | | | | |
| | 40 m/s | | | | | | | | | | | | | | | | | | | | | | | | | | |
| | 38150 1/min | | | | | | | | | | | | | | | | | | | | | | | | | | |
| | 25 | | | | | | | | | | | | | | | | | | | | | | | | | | |
| | 284739 | | | | | | | | | | | | | | | | | | | | | | | | | | |
| | 838 | | | | | | | | | | | | | | | | | | | | | | | | | | |
| 20 x 15 x 6 | 180 | | | | | | | | | | | | | | | | | | | | | | | | | | |
| | 40 m/s | | | | | | | | | | | | | | | | | | | | | | | | | | |
| | 38150 1/min | | | | | | | | | | | | | | | | | | | | | | | | | | |
| | 25 | | | | | | | | | | | | | | | | | | | | | | | | | | |
| | 284740 | | | | | | | | | | | | | | | | | | | | | | | | | | |
| | 838 | | | | | | | | | | | | | | | | | | | | | | | | | | |
| 20 x 15 x 6 | 240 | | | | | | | | | | | | | | | | | | | | | | | | | | |
| | 40 m/s | | | | | | | | | | | | | | | | | | | | | | | | | | |
| | 38150 1/min | | | | | | | | | | | | | | | | | | | | | | | | | | |
| | 25 | | | | | | | | | | | | | | | | | | | | | | | | | | |
| | 284741 | | | | | | | | | | | | | | | | | | | | | | | | | | |
| | 838 | | | | | | | | | | | | | | | | | | | | | | | | | | |
| 20 x 20 x 6 | 40 | | | | | | | | | | | | | | | | | | | | | | | | | | |
| | 40 m/s | | | | | | | | | | | | | | | | | | | | | | | | | | |
| | 38150 1/min | | | | | | | | | | | | | | | | | | | | | | | | | | |
| | 25 | | | | | | | | | | | | | | | | | | | | | | | | | | |
| | 284743 | | | | | | | | | | | | | | | | | | | | | | | | | | |
| | 838 | | | | | | | | | | | | | | | | | | | | | | | | | | |
| 20 x 20 x 6 | 60 | | | | | | | | | | | | | | | | | | | | | | | | | | |
| | 40 m/s | | | | | | | | | | | | | | | | | | | | | | | | | | |
| | 38150 1/min | | | | | | | | | | | | | | | | | | | | | | | | | | |
| | 25 | | | | | | | | | | | | | | | | | | | | | | | | | | |
| | 284744 | | | | | | | | | | | | | | | | | | | | | | | | | | |
| | 838 | | | | | | | | | | | | | | | | | | | | | | | | | | |
| 20 x 20 x 6 | 80 | | | | | | | | | | | | | | | | | | | | | | | | | | |
| | 40 m/s | | | | | | | | | | | | | | | | | | | | | | | | | | |
| | 38150 1/min | | | | | | | | | | | | | | | | | | | | | | | | | | |
| | 25 | | | | | | | | | | | | | | | | | | | | | | | | | | |
| | 284745 | | | | | | | | | | | | | | | | | | | | | | | | | | |
| | 838 | | | | | | | | | | | | | | | | | | | | | | | | | | |
| 20 x 20 x 6 | 120 | | | | | | | | | | | | | | | | | | | | | | | | | | |
| | 40 m/s | | | | | | | | | | | | | | | | | | | | | | | | | | |
| | 38150 1/min | | | | | | | | | | | | | | | | | | | | | | | | | | |
| | 25 | | | | | | | | | | | | | | | | | | | | | | | | | | |
| | 284746 | | | | | | | | | | | | | | | | | | | | | | | | | | |
| | 838 | | | | | | | | | | | | | | | | | | | | | | | | | | |
| 20 x 20 x 6 | 180 | | | | | | | | | | | | | | | | | | | | | | | | | | |
| | 40 m/s | | | | | | | | | | | | | | | | | | | | | | | | | | |
| | 38150 1/min | | | | | | | | | | | | | | | | | | | | | | | | | | |
| | 25 | | | | | | | | | | | | | | | | | | | | | | | | | | |
| | 284747 | | | | | | | | | | | | | | | | | | | | | | | | | | |
| | 838 | | | | | | | | | | | | | | | | | | | | | | | | | | |
| 20 x 20 x 6 | 240 | | | | | | | | | | | | | | | | | | | | | | | | | | |
| | 40 m/s | | | | | | | | | | | | | | | | | | | | | | | | | | |
| | 38150 1/min | | | | | | | | | | | | | | | | | | | | | | | | | | |
| | 25 | | | | | | | | | | | | | | | | | | | | | | | | | | |
| | 284748 | | | | | | | | | | | | | | | | | | | | | | | | | | |
| | 838 | | | | | | | | | | | | | | | | | | | | | | | | | | |
| 20 x 20 x 6 | 320 | | | | | | | | | | | | | | | | | | | | | | | | | | |
| | 40 m/s | | | | | | | | | | | | | | | | | | | | | | | | | | |
| | 38150 1/min | | | | | | | | | | | | | | | | | | | | | | | | | | |
| | 25 | | | | | | | | | | | | | | | | | | | | | | | | | | |
| | 284749 | | | | | | | | | | | | | | | | | | | | | | | | | | |
| | 838 | | | | | | | | | | | | | | | | | | | | | | | | | | |
| 25 x 10 x 6 | 40 | | | | | | | | | | | | | | | | | | | | | | | | | | |
| | 40 m/s | | | | | | | | | | | | | | | | | | | | | | | | | | |
| | 30500 1/min | | | | | | | | | | | | | | | | | | | | | | | | | | |
| | 10 | | | | | | | | | | | | | | | | | | | | | | | | | | |
| | 253816 | | | | | | | | | | | | | | | | | | | | | | | | | | |
| | 838 | | | | | | | | | | | | | | | | | | | | | | | | | | |

Az árak az ÁFA-t nem tartalmazzák.



Csapos lamellás csiszoló

Csiszolómop



► FIGYELEM: Folytatás az előző oldalról - KM 613, Csapos lamellás csiszoló

| átmérő x szélesség x csap mm-ben | szemcse | max. kerületi sebesség | megengedett fordulatszám | csomagolási egység/db | cikkszám | ár/db Ft |
|-------------------------------------|---------|---------------------------|-----------------------------|--------------------------|----------|-------------|
| 25 x 10 x 6 | 60 | 40 m/s | 30500 1/min | 10 | 253591 | 838 |
| 25 x 10 x 6 | 80 | 40 m/s | 30500 1/min | 10 | 253592 | 838 |
| 25 x 10 x 6 | 120 | 40 m/s | 30500 1/min | 10 | 253593 | 838 |
| 25 x 15 x 6 | 40 | 40 m/s | 30500 1/min | 10 | 253817 | 886 |
| 25 x 15 x 6 | 60 | 40 m/s | 30500 1/min | 10 | 250985 | 886 |
| 25 x 15 x 6 | 80 | 40 m/s | 30500 1/min | 10 | 237496 | 886 |
| 25 x 15 x 6 | 120 | 40 m/s | 30500 1/min | 10 | 253606 | 886 |
| 25 x 15 x 6 | 150 | 40 m/s | 30500 1/min | 10 | 253607 | 886 |
| 25 x 15 x 6 | 240 | 40 m/s | 30500 1/min | 10 | 253608 | 886 |
| 30 x 5 x 3 | 60 | 40 m/s | 25400 1/min | 10 | 12781 | 838 |
| 30 x 5 x 3 | 80 | 40 m/s | 25400 1/min | 10 | 12782 | 838 |
| 30 x 5 x 3 | 120 | 40 m/s | 25400 1/min | 10 | 12784 | 838 |
| 30 x 5 x 6 | 60 | 40 m/s | 25400 1/min | 10 | 12790 | 838 |
| 30 x 5 x 6 | 80 | 40 m/s | 25400 1/min | 10 | 12791 | 838 |
| 30 x 5 x 6 | 120 | 40 m/s | 25400 1/min | 10 | 12793 | 838 |
| 30 x 5 x 6 | 150 | 40 m/s | 25400 1/min | 10 | 12794 | 838 |
| 30 x 5 x 6 | 240 | 40 m/s | 25400 1/min | 10 | 12796 | 838 |
| 30 x 10 x 3 | 60 | 40 m/s | 25400 1/min | 10 | 12808 | 886 |
| 30 x 10 x 3 | 80 | 40 m/s | 25400 1/min | 10 | 12809 | 886 |
| 30 x 10 x 3 | 120 | 40 m/s | 25400 1/min | 10 | 12811 | 886 |
| 30 x 10 x 3 | 240 | 40 m/s | 25400 1/min | 10 | 12814 | 886 |
| 30 x 10 x 6 | 40 | 40 m/s | 25400 1/min | 10 | 12816 | 886 |
| 30 x 10 x 6 | 60 | 40 m/s | 25400 1/min | 10 | 12817 | 886 |
| 30 x 10 x 6 | 80 | 40 m/s | 25400 1/min | 10 | 12818 | 886 |
| 30 x 10 x 6 | 100 | 40 m/s | 25400 1/min | 10 | 12819 | 886 |
| 30 x 10 x 6 | 120 | 40 m/s | 25400 1/min | 10 | 12820 | 886 |
| 30 x 10 x 6 | 150 | 40 m/s | 25400 1/min | 10 | 12821 | 886 |
| 30 x 10 x 6 | 180 | 40 m/s | 25400 1/min | 10 | 12822 | 886 |
| 30 x 10 x 6 | 240 | 40 m/s | 25400 1/min | 10 | 12823 | 886 |
| 30 x 10 x 6 | 320 | 40 m/s | 25400 1/min | 10 | 12824 | 886 |
| 30 x 15 x 6 | 40 | 40 m/s | 25400 1/min | 10 | 12843 | 932 |
| 30 x 15 x 6 | 60 | 40 m/s | 25400 1/min | 10 | 12844 | 932 |
| 30 x 15 x 6 | 80 | 40 m/s | 25400 1/min | 10 | 12845 | 932 |
| 30 x 15 x 6 | 100 | 40 m/s | 25400 1/min | 10 | 12846 | 932 |
| 30 x 15 x 6 | 120 | 40 m/s | 25400 1/min | 10 | 12847 | 932 |
| 30 x 15 x 6 | 150 | 40 m/s | 25400 1/min | 10 | 12848 | 932 |
| 30 x 15 x 6 | 180 | 40 m/s | 25400 1/min | 10 | 12849 | 932 |
| 30 x 15 x 6 | 240 | 40 m/s | 25400 1/min | 10 | 12850 | 980 |
| 30 x 15 x 6 | 320 | 40 m/s | 25400 1/min | 10 | 12851 | 980 |
| 40 x 10 x 6 | 40 | 40 m/s | 19000 1/min | 10 | 12870 | 932 |
| 40 x 10 x 6 | 60 | 40 m/s | 19000 1/min | 10 | 12871 | 932 |
| 40 x 10 x 6 | 80 | 40 m/s | 19000 1/min | 10 | 12872 | 932 |
| 40 x 10 x 6 | 120 | 40 m/s | 19000 1/min | 10 | 12874 | 932 |
| 40 x 15 x 6 | 40 | 40 m/s | 19000 1/min | 10 | 12906 | 980 |
| 40 x 15 x 6 | 60 | 40 m/s | 19000 1/min | 10 | 12907 | 980 |
| 40 x 15 x 6 | 80 | 40 m/s | 19000 1/min | 10 | 12908 | 980 |
| 40 x 15 x 6 | 100 | 40 m/s | 19000 1/min | 10 | 12909 | 980 |
| 40 x 15 x 6 | 120 | 40 m/s | 19000 1/min | 10 | 12910 | 980 |
| 40 x 15 x 6 | 150 | 40 m/s | 19000 1/min | 10 | 12911 | 980 |
| 40 x 15 x 6 | 180 | 40 m/s | 19000 1/min | 10 | 12912 | 980 |
| 40 x 15 x 6 | 240 | 40 m/s | 19000 1/min | 10 | 12913 | 980 |

Az árak az ÁFA-t nem tartalmazzák.



Csapos lamellás csiszoló

Csiszolómop

► FIGYELEM: Folytatás az előző oldalról - KM 613, Csapos lamellás csiszoló

| átmérő x szélesség x csap mm-ben | szemcse | max. kerületi sebesség | megengedett fordulatszám | csomagolási egység/db | cikkszám | ár/db Ft |
|-------------------------------------|---------|---------------------------|-----------------------------|--------------------------|----------|-------------|
| 40 x 15 x 6 | 320 | 40 m/s | 19000 1/min | 10 | 12914 | 980 |
| 40 x 20 x 6 | 40 | 40 m/s | 19000 1/min | 10 | 12942 | 1.024 |
| 40 x 20 x 6 | 60 | 40 m/s | 19000 1/min | 10 | 12943 | 1.024 |
| 40 x 20 x 6 | 80 | 40 m/s | 19000 1/min | 10 | 12944 | 1.024 |
| 40 x 20 x 6 | 100 | 40 m/s | 19000 1/min | 10 | 12945 | 1.024 |
| 40 x 20 x 6 | 120 | 40 m/s | 19000 1/min | 10 | 12946 | 1.024 |
| 40 x 20 x 6 | 150 | 40 m/s | 19000 1/min | 10 | 12947 | 1.024 |
| 40 x 20 x 6 | 180 | 40 m/s | 19000 1/min | 10 | 12948 | 1.024 |
| 40 x 20 x 6 | 240 | 40 m/s | 19000 1/min | 10 | 12949 | 1.024 |
| 40 x 20 x 6 | 320 | 40 m/s | 19000 1/min | 10 | 12950 | 1.024 |
| 50 x 5 x 6 | 60 | 40 m/s | 15200 1/min | 10 | 135235 | 952 |
| 50 x 5 x 6 | 80 | 40 m/s | 15200 1/min | 10 | 136451 | 952 |
| 50 x 5 x 6 | 120 | 40 m/s | 15200 1/min | 10 | 251778 | 952 |
| 50 x 10 x 6 | 40 | 40 m/s | 15200 1/min | 10 | 12960 | 932 |
| 50 x 10 x 6 | 60 | 40 m/s | 15200 1/min | 10 | 12961 | 932 |
| 50 x 10 x 6 | 80 | 40 m/s | 15200 1/min | 10 | 12962 | 932 |
| 50 x 10 x 6 | 120 | 40 m/s | 15200 1/min | 10 | 12964 | 932 |
| 50 x 10 x 6 | 150 | 40 m/s | 15200 1/min | 10 | 12965 | 932 |
| 50 x 10 x 6 | 240 | 40 m/s | 15200 1/min | 10 | 12967 | 980 |
| 50 x 15 x 6 | 40 | 40 m/s | 15200 1/min | 10 | 12978 | 1.117 |
| 50 x 15 x 6 | 60 | 40 m/s | 15200 1/min | 10 | 12979 | 1.117 |
| 50 x 15 x 6 | 80 | 40 m/s | 15200 1/min | 10 | 12980 | 1.117 |
| 50 x 15 x 6 | 120 | 40 m/s | 15200 1/min | 10 | 12982 | 1.117 |
| 50 x 15 x 6 | 240 | 40 m/s | 15200 1/min | 10 | 12985 | 1.117 |
| 50 x 20 x 6 | 40 | 40 m/s | 15200 1/min | 10 | 12996 | 1.212 |
| 50 x 20 x 6 | 60 | 40 m/s | 15200 1/min | 10 | 12997 | 1.212 |
| 50 x 20 x 6 | 80 | 40 m/s | 15200 1/min | 10 | 12998 | 1.212 |
| 50 x 20 x 6 | 100 | 40 m/s | 15200 1/min | 10 | 12999 | 1.212 |
| 50 x 20 x 6 | 120 | 40 m/s | 15200 1/min | 10 | 13000 | 1.212 |
| 50 x 20 x 6 | 150 | 40 m/s | 15200 1/min | 10 | 13001 | 1.212 |
| 50 x 20 x 6 | 180 | 40 m/s | 15200 1/min | 10 | 13002 | 1.212 |
| 50 x 20 x 6 | 240 | 40 m/s | 15200 1/min | 10 | 13003 | 1.212 |
| 50 x 20 x 6 | 320 | 40 m/s | 15200 1/min | 10 | 13004 | 1.212 |
| 50 x 30 x 6 | 40 | 40 m/s | 15200 1/min | 10 | 61282 | 1.349 |
| 50 x 30 x 6 | 60 | 40 m/s | 15200 1/min | 10 | 61299 | 1.349 |
| 50 x 30 x 6 | 80 | 40 m/s | 15200 1/min | 10 | 61319 | 1.349 |
| 50 x 30 x 6 | 100 | 40 m/s | 15200 1/min | 10 | 61333 | 1.349 |
| 50 x 30 x 6 | 120 | 40 m/s | 15200 1/min | 10 | 61350 | 1.349 |
| 50 x 30 x 6 | 150 | 40 m/s | 15200 1/min | 10 | 71015 | 1.349 |
| 50 x 30 x 6 | 180 | 40 m/s | 15200 1/min | 10 | 61371 | 1.349 |
| 50 x 30 x 6 | 240 | 40 m/s | 15200 1/min | 10 | 71017 | 1.349 |
| 50 x 30 x 6 | 320 | 40 m/s | 15200 1/min | 10 | 61389 | 1.349 |
| 60 x 15 x 6 | 40 | 40 m/s | 12700 1/min | 10 | 13014 | 1.166 |
| 60 x 15 x 6 | 60 | 40 m/s | 12700 1/min | 10 | 13015 | 1.166 |
| 60 x 15 x 6 | 80 | 40 m/s | 12700 1/min | 10 | 13016 | 1.166 |
| 60 x 15 x 6 | 120 | 40 m/s | 12700 1/min | 10 | 13018 | 1.166 |
| 60 x 15 x 6 | 150 | 40 m/s | 12700 1/min | 10 | 13019 | 1.166 |
| 60 x 15 x 6 | 240 | 40 m/s | 12700 1/min | 10 | 13021 | 1.166 |
| 60 x 20 x 6 | 40 | 40 m/s | 12700 1/min | 10 | 13032 | 1.303 |
| 60 x 20 x 6 | 60 | 40 m/s | 12700 1/min | 10 | 13033 | 1.303 |
| 60 x 20 x 6 | 80 | 40 m/s | 12700 1/min | 10 | 13034 | 1.303 |

Az árak az ÁFA-t nem tartalmazzák.



Csapos lamellás csiszoló

Csiszolómop



►► FIGYELEM: Folytatás az előző oldalról - KM 613, Csapos lamellás csiszoló

| átmérő x szélesség x csap mm-ben | szemcse | max. kerületi sebesség | megengedett fordulatszám | csomagolási egység/db | cikkszám | ár/db Ft |
|-------------------------------------|---------|---------------------------|-----------------------------|--------------------------|----------|-------------|
| 60 x 20 x 6 | 120 | 40 m/s | 12700 1/min | 10 | 13036 | 1.303 |
| 60 x 20 x 6 | 180 | 40 m/s | 12700 1/min | 10 | 13038 | 1.303 |
| 60 x 20 x 6 | 240 | 40 m/s | 12700 1/min | 10 | 13039 | 1.303 |
| 60 x 30 x 6 | 40 | 40 m/s | 12700 1/min | 10 | 13050 | 1.490 |
| 60 x 30 x 6 | 60 | 40 m/s | 12700 1/min | 10 | 13051 | 1.490 |
| 60 x 30 x 6 | 80 | 40 m/s | 12700 1/min | 10 | 13052 | 1.490 |
| 60 x 30 x 6 | 100 | 40 m/s | 12700 1/min | 10 | 13053 | 1.490 |
| 60 x 30 x 6 | 120 | 40 m/s | 12700 1/min | 10 | 13054 | 1.490 |
| 60 x 30 x 6 | 150 | 40 m/s | 12700 1/min | 10 | 13055 | 1.490 |
| 60 x 30 x 6 | 180 | 40 m/s | 12700 1/min | 10 | 13056 | 1.490 |
| 60 x 30 x 6 | 240 | 40 m/s | 12700 1/min | 10 | 13057 | 1.676 |
| 60 x 30 x 6 | 320 | 40 m/s | 12700 1/min | 10 | 13058 | 1.676 |
| 60 x 40 x 6 | 40 | 40 m/s | 12700 1/min | 10 | 13068 | 1.723 |
| 60 x 40 x 6 | 60 | 40 m/s | 12700 1/min | 10 | 13069 | 1.723 |
| 60 x 40 x 6 | 80 | 40 m/s | 12700 1/min | 10 | 13070 | 1.723 |
| 60 x 40 x 6 | 100 | 40 m/s | 12700 1/min | 10 | 13071 | 1.723 |
| 60 x 40 x 6 | 120 | 40 m/s | 12700 1/min | 10 | 13072 | 1.723 |
| 60 x 40 x 6 | 150 | 40 m/s | 12700 1/min | 10 | 13073 | 1.815 |
| 60 x 40 x 6 | 240 | 40 m/s | 12700 1/min | 10 | 13075 | 1.953 |
| 60 x 50 x 6 | 40 | 32 m/s | 10150 1/min | 10 | 13086 | 1.953 |
| 60 x 50 x 6 | 60 | 32 m/s | 10150 1/min | 10 | 13087 | 1.953 |
| 60 x 50 x 6 | 80 | 32 m/s | 10150 1/min | 10 | 13088 | 1.953 |
| 60 x 50 x 6 | 120 | 32 m/s | 10150 1/min | 10 | 13090 | 2.000 |
| 60 x 50 x 6 | 180 | 32 m/s | 10150 1/min | 10 | 13092 | 2.094 |
| 80 x 15 x 6 | 40 | 40 m/s | 9500 1/min | 10 | 13104 | 1.442 |
| 80 x 15 x 6 | 60 | 40 m/s | 9500 1/min | 10 | 13105 | 1.442 |
| 80 x 15 x 6 | 80 | 40 m/s | 9500 1/min | 10 | 13106 | 1.442 |
| 80 x 15 x 6 | 120 | 40 m/s | 9500 1/min | 10 | 13108 | 1.581 |
| 80 x 15 x 6 | 150 | 40 m/s | 9500 1/min | 10 | 13109 | 1.581 |
| 80 x 15 x 6 | 240 | 40 m/s | 9500 1/min | 10 | 13111 | 1.676 |
| 80 x 20 x 6 | 40 | 40 m/s | 9500 1/min | 10 | 13122 | 1.676 |
| 80 x 20 x 6 | 60 | 40 m/s | 9500 1/min | 10 | 13123 | 1.676 |
| 80 x 20 x 6 | 80 | 40 m/s | 9500 1/min | 10 | 13124 | 1.676 |
| 80 x 20 x 6 | 120 | 40 m/s | 9500 1/min | 10 | 13126 | 1.767 |
| 80 x 30 x 6 | 40 | 40 m/s | 9500 1/min | 10 | 13140 | 2.094 |
| 80 x 30 x 6 | 60 | 40 m/s | 9500 1/min | 10 | 13141 | 2.094 |
| 80 x 30 x 6 | 80 | 40 m/s | 9500 1/min | 10 | 13142 | 2.094 |
| 80 x 30 x 6 | 120 | 40 m/s | 9500 1/min | 10 | 13144 | 2.142 |
| 80 x 30 x 6 | 150 | 40 m/s | 9500 1/min | 10 | 13145 | 2.142 |
| 80 x 30 x 6 | 240 | 40 m/s | 9500 1/min | 10 | 13147 | 2.743 |
| 80 x 30 x 6 | 320 | 40 m/s | 9500 1/min | 10 | 13148 | 2.743 |
| 80 x 40 x 6 | 40 | 40 m/s | 9500 1/min | 10 | 13158 | 2.607 |
| 80 x 40 x 6 | 60 | 40 m/s | 9500 1/min | 10 | 13159 | 2.607 |
| 80 x 40 x 6 | 80 | 40 m/s | 9500 1/min | 10 | 13160 | 2.607 |
| 80 x 40 x 6 | 120 | 40 m/s | 9500 1/min | 10 | 13162 | 2.607 |
| 80 x 50 x 6 | 40 | 32 m/s | 7650 1/min | 10 | 13176 | 2.931 |
| 80 x 50 x 6 | 60 | 32 m/s | 7650 1/min | 10 | 13177 | 2.931 |
| 80 x 50 x 6 | 80 | 32 m/s | 7650 1/min | 10 | 13178 | 2.931 |
| 80 x 50 x 6 | 100 | 32 m/s | 7650 1/min | 10 | 13179 | 2.975 |

Az árak az ÁFA-t nem tartalmazzák.



Csapos lamellás csiszoló

Csiszolómop

► FIGYELEM: Folytatás az előző oldalról - KM 613, Csapos lamellás csiszoló

| átmérő x szélesség x csap mm-ben | szemcse | max. kerületi sebesség | megengedett fordulatszám | csomagolási egység/db | cikkszám | ár/db Ft |
|-------------------------------------|---------|---------------------------|-----------------------------|--------------------------|----------|--------------|
| 80 x 50 x 6 | 120 | 32 m/s | 7650 1/min | 10 | 13180 | 2.975 |
| 80 x 50 x 6 | 150 | 32 m/s | 7650 1/min | 10 | 13181 | 2.975 |
| 80 x 50 x 6 | 240 | 32 m/s | 7650 1/min | 10 | 13183 | 3.768 |
| 80 x 50 x 6 | 320 | 32 m/s | 7650 1/min | 10 | 13184 | 3.768 |

Csapos lamellás csiszoló

KM 615

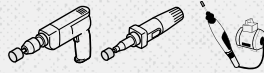

Tulajdonságok

Kötőanyag műgyanta
Szemcsefajta korund

Alkalmazási terület:

nemesacél ●



Előnyök: Hideg csiszolás multi-kötőanyaggal - Nemesacél megmunkálásánál megnövelt leválasztási teljesítmény

Szemcsetartomány:

16 24 30 36 40 50 60 80 100 120 150 180 220 240 280 320 360 400 500 600 800 1000 1200 1500 2000

| átmérő x szélesség x csap mm-ben | szemcse | max. kerületi sebesség | megengedett fordulatszám | csomagolási egység/db | cikkszám | ár/db Ft |
|-------------------------------------|---------|---------------------------|-----------------------------|--------------------------|----------|--------------|
| 30 x 10 x 6 | 60 | 40 m/s | 25400 1/min | 10 | 253615 | 932 |
| 30 x 10 x 6 | 80 | 40 m/s | 25400 1/min | 10 | 253620 | 932 |
| 30 x 10 x 6 | 120 | 40 m/s | 25400 1/min | 10 | 253610 | 932 |
| 40 x 20 x 6 | 60 | 40 m/s | 19000 1/min | 10 | 253616 | 1.071 |
| 40 x 20 x 6 | 80 | 40 m/s | 19000 1/min | 10 | 253621 | 1.071 |
| 40 x 20 x 6 | 120 | 40 m/s | 19000 1/min | 10 | 253611 | 1.071 |
| 50 x 20 x 6 | 60 | 40 m/s | 15200 1/min | 10 | 253617 | 1.260 |
| 60 x 30 x 6 | 60 | 40 m/s | 12700 1/min | 10 | 253618 | 1.490 |
| 60 x 30 x 6 | 80 | 40 m/s | 12700 1/min | 10 | 253623 | 1.490 |
| 80 x 40 x 6 | 60 | 40 m/s | 9500 1/min | 10 | 253619 | 2.884 |
| 80 x 40 x 6 | 80 | 40 m/s | 9500 1/min | 10 | 253624 | 2.884 |

Az árak az ÁFA-t nem tartalmazzák.

Csapos lamellás csiszoló

Csiszolómop



Csapos lamellás csiszoló, fazékalakú

KMT 614

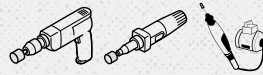

Tulajdonságok

| | |
|--------------|----------|
| Kötőanyag | műgyanta |
| Szemcsefajta | korund |

Alkalmazási terület:

| | |
|---------------|---|
| általános fém | ● |
| fa | ⓪ |
| műanyag | ⓪ |



Előnyök: Palást- és homlokirányban is alkalmazható

Szemcsetartomány:

| 16 | 24 | 30 | 36 | 40 | 50 | 60 | 80 | 100 | 120 | 150 | 180 | 220 | 240 | 280 | 320 | 360 | 400 | 500 | 600 | 800 | 1000 | 1200 | 1500 | 2000 |
|-------------------------------------|----|---------|---------------------------|-----------------------------|--------------------------|----------|--------------|-----|-----|-----|-----|-----|-----|-----|-----|-----|-----|-----|-----|-----|------|------|------|------|
| átmérő x szélesség x csap mm-ben | | szemcse | max. kerületi sebesség | megengedett fordulatszám | csomagolási egység/db | cikkszám | ár/db Ft | | | | | | | | | | | | | | | | | |
| 60 x 40 x 6 | | 40 | 40 m/s | 12700 1/min | 10 | 13194 | 1.908 | | | | | | | | | | | | | | | | | |
| 60 x 40 x 6 | | 60 | 40 m/s | 12700 1/min | 10 | 13195 | 1.908 | | | | | | | | | | | | | | | | | |

Az árak az ÁFA-t nem tartalmazzák.



Flíz termékek



A termékről

Nyitott, rugalmas szerkezete miatt a csiszolóflíz a „puha” csiszolásnak köszönhetően, különösen finom, alacsony érdességű felületek létrehozására használható. A csiszolóflíz teljes mértékben és egyenletesen borítják a csiszolószemcsék, ami lehetővé teszi a homogén és reprodukálható csiszolati kép létrehozását, ugyanakkor a hosszú élettartam is biztosított.

Az anyag számos előnyös tulajdonságának köszönhetően a flíztermékek jelentősége a felületmegmunkálásban folyamatosan növekszik, különösen a rozsdamentes acélok megmunkálásának területén.

A különböző szálszerkezettel, szemcsetípussal, szemcsemérettel, kötéssel és sűrűséggel rendelkező termékváltozatoknak köszönhetően a Klingspor minden megmunkáláshoz a megfelelő csiszolószerszámot kínálja – a könnyű sorjázástól és anyagleválasztástól kezdve a tisztításon és szatináláson át a felületek polírozásáig.

| Munkalépés | típus | Szerszámtípus | Géptípusok | | | | | | | | | | Megmunkálandó anyag | | | | | oldal | | | | |
|---|---------------------|----------------------------------|---------------|---------|------------------|-------------------|--------------------------|---------------------------|-----------------------|---------------|----------------|-----------------------|---------------------|----------------------|----------------|-----------|------|-------|-----------|------|---------|----------|
| | | | Sarokcsiszoló | Fűrőgép | Egyenes csiszoló | Hajlékony tengely | Állványos szalagcsiszoló | Keskeny szalagos csiszoló | Levegős sarokcsiszoló | Rezgőcsiszoló | Palástcsiszoló | Állványos csiszológép | Excentercsiszoló | Sarokvarrat csiszoló | Kézi csiszolás | nemesacél | acél | | szinesfém | lakk | műanyag | fa |
| Könnyű csiszolás és szatinálás | SMT 850 plus | Kombinált flíz csiszolótányérok | ● | | | | | | | | | | | | | ● | ○ | | | | | 220 |
| | SMT 800 | Flíz csiszolótányér | ● | | | | | | | | | | | | | ● | ● | ● | | | | 220 |
| | SV 484 | SCM flízkorong (univerzális) | ● | | | | | | | | | | | | | ● | ● | ● | ○ | | | 208 |
| | NDS 800 | SCM flízkorong (kemény, élelhez) | ● | | | | | | | | | | | | | ● | ● | ● | ○ | | | 209 |
| | NBS 800 | SCM flíz szalag | | | | ● | | | | | | | | | | ● | ● | ● | | | | 207 |
| | NBF 800 | SCM flíz keskeny szalag | | | | | ● | | | | | | | | | ● | ● | ● | | | | 206 |
| | QMC/QRC 800 | SCM gyorszáras tárcsa | | | | | | ● | | | | | | | | ● | ● | ● | | | | 211, 213 |
| Durva tisztítás, bevonatok eltávolítása | PW 2000 | Power Wheel | | ● | ● | ● | | | | | | | | | | ● | ● | ○ | ● | | | 223 |
| | NCD 200 | Durva tisztítókorong | ● | | | | | | | | | | | | | ● | ● | ○ | ● | | | 222 |
| | NCD 200 HD | Durva tisztítókorong HD | ● | | | | | | | | | | | | | ● | ● | ○ | ○ | | | 222 |
| | QRC 200 HD | Durva tisztító gyorszáras tárcsa | | | | | | ● | | | | | | | | ● | ● | ○ | ○ | | | 214 |
| Mattírozás és befejezés | NRO 400 | Korund flíz tekercs | | | | | | | ● | | | | | ● | ● | ● | ● | ○ | ○ | ○ | ○ | 204 |
| | NRO 500 | SiC flíz tekercs | | | | | | | | ● | | | | ● | ● | ○ | ○ | ● | ● | ○ | ○ | 205 |
| | NPA 400 | Korund flíz ív | | | | | | | | ● | | | | ● | ● | ● | ○ | ○ | ○ | ○ | ○ | 205 |
| | NPA 500 | SiC flíz ív | | | | | | | | ● | | | | ● | ● | ○ | ○ | ○ | ○ | ○ | ○ | 206 |
| | NFW 600 S | Flíz szatináló henger | | | | | | | | ● | | | | | ● | ● | ● | | ○ | | | 217 |
| | NCW 600 S | Kombinált szatináló henger | | | | | | | | | ● | | | | ● | ● | ● | | ○ | | | 217 |
| | NFW 600 | Flíz moptárcsa | | | | | | | | | | ● | | | ● | ● | ● | | ○ | | | 216 |
| | NCW 600 | Kombinált flíz moptárcsa | | | | | | | | | | | ● | | ● | ● | ● | | ○ | | | 216 |
| | NDS 400 K | Flíz tépőzáras korong | | | | | | | | | | | | ● | ● | ● | ● | ● | ○ | ○ | | 208 |
| | QMC/QRC 400 | Flíz gyorszáras tárcsa | | | | | | ● | | | | | | | ● | ● | ● | ○ | ○ | | | 211, 212 |
| | NFS 600 | Csapos flíz mop | | ● | ● | ● | | | | | | | | | ● | ● | ● | | ○ | | | 219 |
| | NCS 600 | Kombinált csapos flíz mop | | ● | ● | ● | | | | | | | | | ● | ● | ● | | ○ | | | 218 |
| Futtatási színek eltávolítása, előpolírozás | NUD 500 | Kompakt flíz korong | ● | | | | | | | | | | | | ● | ● | ● | | | | | 221 |
| | MFW 600 | Kompakt flíz korong | ● | | | | | | | | | | | | ● | ● | ● | | | | | 221 |
| | QRC 500 | Kombinált flíz gyorszáras tárcsa | | | | | | ● | | | | | | | ● | ● | ● | | | | | 213 |

● = fő alkalmazás ○ = lehetséges alkalmazás

Flíz termékek

Alkalmazási útmutató

Flízfajták

Az alkalmazásához megfelelő termék kiválasztásakor érdemes figyelembe venni a flíz anyag jellegét.

Négyféle flízfajtát különböztetünk meg:

- ▶ Puha flíz szövetbetét nélkül (Clean and Finish)
- ▶ Flíz szövetbetéttel (Surface Conditioning Material – SCM)
- ▶ Keménypréselésű kompakt flíz (Unitized und Convolute)
- ▶ Durva tisztítóflíz (Clean and Strip)

A flíz anyagok általános előnyei:

Széles alkalmazási kör végső csiszoláskor:

- ▶ A termékek különböző szemcsetípusokban és sűrűségben kaphatók

Különösen hosszú élettartam

- ▶ Folyamatosan új csiszolószemcsék szabadulnak fel
- ▶ Egységes megmunkálás a teljes élettartam alatt
- ▶ Nincs eltömődés a nyitott szerkezetnek köszönhetően

Egyenletes felületi kép

- ▶ A csiszolószemcsék egyenletesen oszlanak el az anyagszerkezetben
- ▶ Nem hatol be mélyen a munkadarab felületébe

Jó alkalmazkodási képesség a munkadarabhoz

- ▶ A flíz anyagok szerkezete nagyon rugalmas
- ▶ A megmunkálandó anyag alakja és geometriája nem változik

Megmunkálási folyamat, jellemző munkalépések



Könnyű csiszolás és szatinálás

Könnyű anyageltávolítás ugyanakkor jó megmunkálás. A megfelelő választás: Flízszerszámok SCM-flízből szövetbetéttel (pl. szalagok, tárcsák) vagy flíz csiszolóanyaggal kombinálva (pl. SMT 850).



Durva tisztítás

A rozsda, a zunder, a festék és a bevonatok eltávolítására, vagy futtatási színek egyszerű eltávolítására. A megfelelő választás: Durva tisztító flízből készült flízszerszámok, nagyon nyitott szerkezettel, viszonylag erős flízszálakkal és durva kopatószemcsékkel.



Mattírozás és kikészítés

A csiszolati képek kiegyenlítése, a felületek tisztítása és a végső felület megmunkálás, anyageltávolítás nélkül. A megfelelő választás: Szerszámok, gyakran kézi csiszoláshoz is, puha, rugalmas flízből.



Futtatási színek eltávolítása és előpolírozás

Futtatási színek eltávolítása és/vagy rendkívül finom, alacsony érdességű felületek létrehozása. A megfelelő választás: Szerszámok keményen préselt kompakt flízből. A flíz sűrűségétől és finomságától függően akár a könnyű leválasztást vagy sorjázást is lehetővé teszi.

Nylon flíz négy különböző formában

Flíz szövetbetét nélkül



NCW 600 (S)



NFW 600 (S)



NDS 400 K



QMC / QRC 400



NPA 400 / 500



NRO 400 / 500



NCS 600



NFS 600

Flíz szövetbetéttel



SMT 800 SPECIAL



SMT 850 plus SPECIAL



NBS 800



NBF 800



SV 484



NDS 800



QMC / QRC 800

Keményen préselt kompakt flíz



MFW 600



NUD 500



QRC 500

Durva tisztító flíz



PW 200



NCD 200



QRC 200 HD



NCD 200 HD

Flíz termékek

Alkalmazási útmutató

Tekercek és ívek

Rendelési minimum nem raktári árucikkeknél

| Formátum/kialakítás | Termék | Szélesség | Legkisebb rendelési mennyiség |
|---------------------|---------------|-----------|---|
| Tekerccs | NRO 400 / 500 | | Kérésre biztosítunk méreteket és mennyiségeket! |
| ív | NPA 400 / 500 | | Kérésre biztosítunk méreteket és mennyiségeket! |



Szemcsetáblázat

| szemcse | 80 - 100 | 120 - 150 | 180 - 220 | 240 - 320 | 800 - 1000 | szemcse nélkül | | |
|---------------------------------|---------------------------|----------------------------|------------------------------------|----------------------------------|-------------------------------|------------------------------------|---------------------------------------|-----------------------------------|
| finomság | coarse | medium | fine | very fine | ultra fine | nem csiszol | | |
| Klingspor flíz ívek és tekercek | csökkenő agresszivitás | coarse A – barna 342852 | | | | | | |
| | | | medium SiC – fekete 342857 | | | | | |
| | | | medium A – vöröses barna 342855 | | | | | |
| | | | | fine A – vöröses barna 342856 | | | | |
| | | | | | very fine HD – zöld 342853 | | | |
| | | | | | | very fine GP – sötétzöld 342854 | | |
| | | | | | | | very fine A – vöröses barna 342849 | |
| | | | | | | | | ultra fine SiC – szürke 342851 |
| | | | | | | | | non-abrasive – fehér 342850 |

Szalagok

Rendelési minimum nem raktári árucikkeknél

| Formátum/kialakítás | Termék | Szélesség | Legkisebb rendelési mennyiség |
|---------------------|---------|-------------|-------------------------------|
| Szalagok | NBF 800 | 6 – 13 mm | 20 darab |
| | | 14 – 30 mm | 10 darab |
| | NBS 800 | 31 – 75 mm | 5 darab |
| | | 76 – 320 mm | 2 darab |

A flíz szalagok minimális hossza 295 mm. Az egyedileg gyártott cikkeknel fenntartjuk a jogot az esetleges többlet- vagy alulszállítására.



Szemcsetáblázat

| szemcse | 60 - 80 | 120 - 150 | 180 - 240 |
|-------------------------------------|---------------------|--------------------|--------------------|
| finomság | coarse | medium | very fine |
| Klingspor Csiszoló flíz szalagok | coarse A – barna | | |
| | | medium A – lila | |
| | | | very fine – kék |
| csökkenő agresszivitás | ↓ | | |

Szalagcsatlakozások flízszalagokhoz

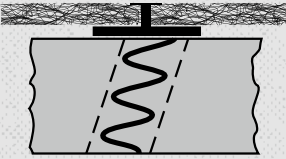

3 W forma
Cikk-cakk végtelenítés szöveterősítésű hátoldali fóliával és kiegészítő homlokoldali ragasztással. Standard végtelenítés az NBS 800 terméktípushoz.

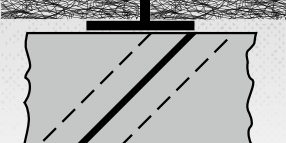

4 W forma
Ferdén levágott, átfedés nélküli végtelenítés szöveterősítésű hátoldali fóliával és kiegészítő homlokoldali ragasztással. Speciális végtelenítés a keskeny NBF 800 típusúhoz.

Flíz termékek

Alkalmazási útmutató

Quick Change (gyorszáras) tárcsák

Rendelési minimum nem raktári árucikkeknél

| Formátum/kialakítás | Termék | Ø | Legkisebb rendelési mennyiség |
|-----------------------------------|-------------|-------|-------------------------------|
| Quick Change (gyorszáras) tárcsák | QRC/QMC 800 | 38 mm | 400 darab |
| | | 50 mm | 350 darab |
| | | 76 mm | 350 darab |
| | QRC/QMC 400 | 38 mm | 700 darab |
| | | 50 mm | 500 darab |
| | | 76 mm | 375 darab |



Az egyedileg gyártott cikkeknel fenntartjuk a jogot az esetleges többlet- vagy aluszállítására.

Szemcsetáblázat – QRC/QMC 800

| szemcse | | 60 - 80 | 120 - 150 | 180 - 240 |
|-----------------------------------|--------------------------------|---------------------|--------------------|--------------------|
| finomság | | coarse | medium | very fine |
| Klingspor Quick Change tárcsák | csökkenő agresszivitás ↓ | coarse A – barna | | |
| | | | medium A – lila | |
| | | | | very fine – kék |

Lamellás csiszológop

Rendelési minimum nem raktári árucikkeknél

| Formátum/kialakítás | Termék | Ø | Legkisebb rendelési mennyiség |
|---------------------------------|-----------------------|----------------|-------------------------------|
| Mop | NFW 600 / NCW 600 | 100 – 165 mm | 20 darab |
| | | 200 – 300 mm | 10 darab |
| | NFW 600 S / NCW 600 S | 100 – 110 mm | 20 darab |
| Csapos lamellás csiszoló | NCS 600 / NFS 600 | 30,40,50,60 mm | 150 darab |
| | | 80, 100 mm | 100 darab |

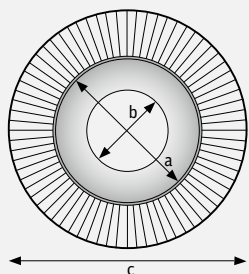

- a** oldallap külső átmérője
b oldallap furata
c csiszolókerék átmérője

Csiszolókerék oldallapja és furata a csiszolókerék átmérőjének függvényében*

| Típus | Csiszolókerék Ø [mm] | Fém oldallap | | Illeszkedő szorítóelem – SMD 612 |
|-------------|----------------------|--------------|------------|----------------------------------|
| | | Külső Ø [mm] | Furat [mm] | |
| | 165 | 82 | 43,1 | 14823 |
| NCW/NFW 600 | 200-250 | 125 | 68,2 | 14824 |
| | 300 | 158 | 97,8 | 14826 |

* a standard méretekhez érvényes (raktáron lévő cikkek)

Flíz termékek

Tekercsek

Csiszoló flíz

NRO 400



Tulajdonságok

| | |
|--------------|----------|
| Kötőanyag | műgyanta |
| Szemcsefajta | korund |

Alkalmazási terület:

| | | | |
|---------------|---|------------------|---|
| nemesacél | ● | festék/lakk/kitt | ① |
| általános fém | ● | | |
| fa | ● | | |
| műanyag | ① | | |

Előnyök: Nagyon jól idomul a felületek kontúrához - Nincs eltömődés - Általánosan alkalmazható simításhoz, tisztításhoz, érdesítéshez és felületnemesítéshez - Használható nedves- és szárazcsiszoláshoz egyaránt

| szél. x hosszúság mm-ben | szín | finomság | csomagolási egység/db | cikkszám | ár/db Ft |
|-----------------------------|---------------|---------------------------|--------------------------|----------|---------------|
| 100 x 10000 | vöröses barna | medium | 1 | 258870 | 16.116 |
| 100 x 10000 | vöröses barna | fine | 1 | 258872 | 13.374 |
| 100 x 10000 | sötétzöld | very fine general purpose | 1 | 258871 | 10.735 |
| 100 x 10000 | vöröses barna | very fine | 1 | 258873 | 12.349 |
| 115 x 10000 | vöröses barna | medium | 1 | 258885 | 18.742 |
| 115 x 10000 | vöröses barna | fine | 1 | 258887 | 15.529 |
| 115 x 10000 | sötétzöld | very fine general purpose | 1 | 258886 | 13.374 |
| 115 x 10000 | vöröses barna | very fine | 1 | 258888 | 14.567 |
| 150 x 10000 | vöröses barna | medium | 1 | 258890 | 24.107 |
| 150 x 10000 | vöröses barna | fine | 1 | 258892 | 19.771 |
| 150 x 10000 | sötétzöld | very fine general purpose | 1 | 258891 | 16.116 |
| 150 x 10000 | vöröses barna | very fine | 1 | 258893 | 18.205 |

A szemcse nagyságokról a 200. oldalon talál információt.

Az árak az ÁFA-t nem tartalmazzák.

Csiszoló flíz

NRO 500



Tulajdonságok

| | |
|--------------|----------|
| Kötőanyag | műgyanta |
| Szemcsefajta | SiC |

Alkalmazási terület:

| | | | |
|------------------|---|----|---|
| nemesacél | ● | fa | ⓪ |
| műanyag | ● | | |
| festék/lakk/kitt | ● | | |
| általános fém | ⓪ | | |

Előnyök: Nagyon jól idomul a felületek kontúrához - Nincs eltömődés - Általánosan alkalmazható simításhoz, tisztításhoz, érdesítéshez és felületnemesítéshez - Használható nedves- és szárazcsiszoláshoz egyaránt

| szél. x hosszúság mm-ben | szín | finomság | csomagolási egység/db | cikkszám | ár/db Ft |
|-----------------------------|--------|------------|--------------------------|----------|-------------|
| 100 x 10000 | fekete | medium | 1 | 260365 | 16.116 |
| 100 x 10000 | szürke | ultra fine | 1 | 258874 | 13.374 |
| 115 x 10000 | fekete | medium | 1 | 260366 | 18.742 |
| 115 x 10000 | szürke | ultra fine | 1 | 258889 | 15.529 |
| 150 x 10000 | fekete | medium | 1 | 260367 | 24.107 |
| 150 x 10000 | szürke | ultra fine | 1 | 258894 | 19.771 |

A szemcse nagyságokról a 200. oldalon talál információt.

Csiszoló flíz

NPA 400



Tulajdonságok

| | |
|--------------|----------|
| Kötőanyag | műgyanta |
| Szemcsefajta | korund |

Alkalmazási terület:

| | | | |
|---------------|---|---------|---|
| nemesacél | ● | műanyag | ⓪ |
| általános fém | ● | | |
| fa | ● | | |
| festék/lakk | ⓪ | | |

Előnyök: Kiválóan használható felületek nemesítéshez, pl. egy meglévő csiszolati képhez történő illesztésnél - Használható nedves- és szárazcsiszoláshoz egyaránt

| szél. x hosszúság mm-ben | szín | finomság | csomagolási egység/db | cikkszám | ár/100 db Ft |
|-----------------------------|---------------|---------------------------|--------------------------|----------|-----------------|
| 152 x 229 | barna | coarse | 20 | 342852 | 109.686 |
| 152 x 229 | vöröses barna | medium | 20 | 342855 | 47.040 |
| 152 x 229 | vöröses barna | fine | 20 | 342856 | 38.629 |
| 152 x 229 | vöröses barna | very fine | 20 | 342849 | 38.629 |
| 152 x 229 | zöld | very fine heavy duty | 20 | 342853 | 47.040 |
| 152 x 229 | sötétzöld | very fine general purpose | 20 | 342854 | 38.629 |

A szemcse nagyságokról a 200. oldalon talál információt.

Az árak az ÁFA-t nem tartalmazzák.

Flíz termékek

Ívek / Szalagok

Csiszoló flíz

NPA 500



Tulajdonságok

| | |
|--------------|----------|
| Kötőanyag | műgyanta |
| Szemcsefajta | SiC |

Alkalmazási terület:

| | | | |
|---------------|---|----|---|
| festék/lakk | ● | fa | ⓘ |
| műanyag | ● | | |
| nemesacél | ● | | |
| általános fém | ⓘ | | |

Előnyök: Kiválóan használható felületek nemesítéshez, pl. egy meglévő csiszolati képhez történő illesztésnél - Használható nedves- és szárazcsiszoláshoz egyaránt

| szél. x hosszúság mm-ben | szín | finomság | csomagolási egység/db | cikkszám | ár/100 db Ft |
|-----------------------------|--------|----------------|--------------------------|----------|-----------------|
| 152 x 229 | fekete | medium | 20 | 342857 | 48.527 |
| 152 x 229 | szürke | ultra fine | 20 | 342851 | 48.527 |
| 152 x 229 | fehér | szemcse nélkül | 20 | 342850 | 41.090 |

A szemcse nagyságokról a 200. oldalon talál információt.

SCM flíz csiszolószalag

NBF 800



Tulajdonságok

| | |
|--------------|----------|
| Kötőanyag | műgyanta |
| Szemcsefajta | korund |

Alkalmazási terület:

| | |
|---------------|---|
| nemesacél | ● |
| színesfém | ● |
| általános fém | ⓘ |

Előnyök: Speciális termék keskeny szalagos gépekkel történő felület megmunkáláshoz - Kiválóan használható elszíneződések eltávolításához, sorjátlanításhoz, felületek kiegyenlítéséhez, mattításához, érdesítéséhez - Csekély eltörmölés, hosszú élettartam

| szél. x hosszúság mm-ben | sz.végteleni- tési forma | szín | finomság | csomagolási egység/db | cikkszám | ár/db Ft |
|-----------------------------|-----------------------------|---------------|-----------|--------------------------|----------|-------------|
| 6 x 520 | F4W | barna | coarse | 10 | 258646 | 883 |
| 6 x 520 | F4W | vöröses barna | medium | 10 | 258647 | 883 |
| 6 x 520 | F4W | kék | very fine | 10 | 258648 | 883 |
| 9 x 533 | F4W | barna | coarse | 10 | 258652 | 1.260 |
| 9 x 533 | F4W | vöröses barna | medium | 10 | 258653 | 1.260 |
| 9 x 533 | F4W | kék | very fine | 10 | 258654 | 1.260 |
| 10 x 330 | F4W | barna | coarse | 10 | 258655 | 883 |
| 10 x 330 | F4W | vöröses barna | medium | 10 | 258656 | 883 |
| 10 x 330 | F4W | kék | very fine | 10 | 258657 | 883 |
| 12 x 520 | F4W | barna | coarse | 10 | 258658 | 1.260 |
| 12 x 520 | F4W | vöröses barna | medium | 10 | 258659 | 1.260 |
| 12 x 520 | F4W | kék | very fine | 10 | 258660 | 1.260 |
| 12 x 533 | F4W | barna | coarse | 10 | 258661 | 1.260 |
| 12 x 533 | F4W | vöröses barna | medium | 10 | 258662 | 1.260 |

Az árak az ÁFA-t nem tartalmazzák.



►► FIGYELEM: Folytatás az előző oldalról NBF 800, SCM flíz csiszolószalag

| szél. x hosszúság mm-ben | sz.végtelenítési forma | szín | finomság | csomagolási egység/db | cikkszám | ár/db Ft |
|--------------------------|------------------------|---------------|-----------|-----------------------|----------|----------|
| 12 x 533 | F4W | kék | very fine | 10 | 258663 | 1.260 |
| 13 x 457 | F4W | barna | coarse | 10 | 258664 | 1.260 |
| 13 x 457 | F4W | vöröses barna | medium | 10 | 258665 | 1.253 |
| 13 x 457 | F4W | kék | very fine | 10 | 258666 | 1.253 |
| 13 x 610 | F4W | barna | coarse | 10 | 258667 | 1.723 |
| 13 x 610 | F4W | vöröses barna | medium | 10 | 258668 | 1.723 |
| 13 x 610 | F4W | kék | very fine | 10 | 258669 | 1.723 |
| 20 x 520 | F4W | barna | coarse | 10 | 258671 | 2.142 |
| 20 x 520 | F4W | vöröses barna | medium | 10 | 258672 | 2.142 |
| 20 x 520 | F4W | kék | very fine | 10 | 258673 | 2.142 |
| 28 x 533 | F4W | barna | coarse | 10 | 258674 | 2.558 |
| 28 x 533 | F4W | vöröses barna | medium | 10 | 258695 | 2.558 |
| 28 x 533 | F4W | kék | very fine | 10 | 258696 | 2.558 |
| 30 x 533 | F4W | barna | coarse | 5 | 258699 | 2.558 |
| 30 x 533 | F4W | vöröses barna | medium | 5 | 258700 | 2.558 |
| 30 x 533 | F4W | kék | very fine | 5 | 258701 | 2.558 |
| 30 x 610 | F4W | vöröses barna | medium | 5 | 258703 | 3.023 |
| 30 x 610 | F4W | kék | very fine | 5 | 258704 | 3.023 |

A szemcse nagyságokról a 201. oldalon talál információt.

Standard SCM-flízszalag

NBS 800

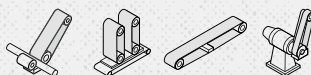

Tulajdonságok

| | |
|--------------|----------|
| Kötőanyag | műgyanta |
| Szemcsefajta | korund |

Alkalmazási terület:

| | |
|---------------|---|
| nemesacél | ● |
| színesfém | ● |
| általános fém | ○ |

Előnyök: Speciális termék kézi gépekkel (kivéve a keskeny szalagos gépek) és állványos gépekkel történő felület megmunkálásához - Kiválóan használható elszíneződések eltávolításához, sorjatlantatáshoz, felületek kiegyenlítéséhez, mattításához, érdesítéséhez - Csekély eltömődés, hosszú élettartam

| szél. x hosszúság mm-ben | sz.végtelenítési forma | szín | finomság | csomagolási egység/db | cikkszám | ár/db Ft |
|--------------------------|------------------------|-------|-----------|-----------------------|----------|----------|
| 30 x 800 | F3W | lila | medium | 5 | 258706 | 3.395 |
| 40 x 618 | F3W | barna | coarse | 5 | 258711 | 3.815 |
| 40 x 618 | F3W | lila | medium | 5 | 258712 | 3.815 |
| 40 x 618 | F3W | kék | very fine | 5 | 258713 | 3.815 |
| 40 x 820 | F3W | barna | coarse | 5 | 258714 | 4.699 |
| 40 x 820 | F3W | lila | medium | 5 | 258715 | 4.699 |
| 40 x 820 | F3W | kék | very fine | 5 | 258716 | 4.699 |
| 50 x 450 | F3W | barna | coarse | 5 | 258717 | 3.389 |
| 50 x 450 | F3W | lila | medium | 5 | 258718 | 3.389 |
| 75 x 2000 | F3W | barna | coarse | 5 | 258729 | 19.572 |
| 75 x 2000 | F3W | lila | medium | 5 | 258730 | 16.177 |
| 75 x 2000 | F3W | kék | very fine | 5 | 258731 | 16.177 |

A szemcse nagyságokról a 201. oldalon talál információt.

Az árak az ÁFA-t nem tartalmazzák.

Flíz termékek

Tárcsák

Flízkorong szövetbetét nélkül, tépőzáras

NDS 400 K



Tulajdonságok

| | |
|-------------|------------|
| Kötőanyag | műgyanta |
| Szemcefajta | korund/SiC |
| Hordozó | flíz |

Alkalmazási terület:

| | | | |
|---------------|---|------------------|---|
| általános fém | ● | festék/lakk/kitt | ● |
| acél | ● | | |
| nemesacél | ● | | |
| műanyag | ● | | |

Előnyök: Homogén, nagyon finom szaténfelület kialakítása rozsdamentes acél felületeken - Fém felületek könnyű tisztítási munkái - Nemvas fémek könnyű oxidációs rétegeinek eltávolítása - Felületek előkészítése későbbi bevonatokhoz - Festék- és műanyag felületek felbolyhozása - Ultra finom (SiC) és nagyon finom (korund) változatban is rendelkezésre áll

Szemcsetartomány:

| 16 | 24 | 30 | 36 | 40 | 50 | 60 | 80 | 100 | 120 | 150 | 180 | 220 | 240 | 280 | 320 | 360 | 400 | 500 | 600 | 800 | 1000 | 1200 | 1500 | 2000 |
|---------------|---------|---------------|------------|-----------------------|----------|--------------|----|-----|-----|-----|-----|-----|-----|-----|-----|-----|-----|-----|-----|-----|------|------|------|------|
| átmérő mm-ben | szemcse | szín | finomság | csomagolási egység/db | cikkszám | ár/100 db Ft | | | | | | | | | | | | | | | | | | |
| 150 | 320 | vöröses barna | very fine | 20 | 342640 | 133.979 | | | | | | | | | | | | | | | | | | |
| 150 | 600 | szürke | ultra fine | 20 | 342641 | 133.979 | | | | | | | | | | | | | | | | | | |

SCM-flízkorong

SV 484



Tulajdonságok

| | |
|-------------|-----------------------------|
| Kötőanyag | műgyanta |
| Szemcefajta | korund |
| Hordozó | flíz poliészter erősítéssel |

Alkalmazási terület:

| | | | |
|------------------|---|-----------|---|
| festék/lakk/kitt | ● | nemesacél | ● |
| fa | ● | | |
| műanyag | ● | | |
| általános fém | ● | | |

Előnyök: Univerzális tárcsa kiváló ár/érek aránnyal - Lágú és rugalmas csiszolás - Használható nedves- és szárazcsiszoláshoz egyaránt - Központi lyukkal ellátva az egyszerű szerszámcserehez és a nyugodt futáshoz központozítóval ellátott tépőzáras gumitányér esetében - Központozító nélküli tépőzáras gumitányérhez valamint fibertárcsa gumitányérhez is alkalmas

Szemcsetartomány:

| 16 | 24 | 30 | 36 | 40 | 50 | 60 | 80 | 100 | 120 | 150 | 180 | 220 | 240 | 280 | 320 | 360 | 400 | 500 | 600 | 800 | 1000 | 1200 | 1500 | 2000 |
|-----------------------|---------|-----------|-----------------------|----------|--------------|----|----|-----|-----|-----|-----|-----|-----|-----|-----|-----|-----|-----|-----|-----|------|------|------|------|
| átmérő x furat mm-ben | szemcse | finomság | csomagolási egység/db | cikkszám | ár/100 db Ft | | | | | | | | | | | | | | | | | | | |
| 115 x 22 | 80 | coarse | 10 | 353413 | 108.349 | | | | | | | | | | | | | | | | | | | |
| 115 x 22 | 100 | medium | 10 | 353415 | 102.026 | | | | | | | | | | | | | | | | | | | |
| 115 x 22 | 180 | medium | 10 | 353409 | 102.489 | | | | | | | | | | | | | | | | | | | |
| 115 x 22 | 280 | very fine | 10 | 353410 | 102.026 | | | | | | | | | | | | | | | | | | | |
| 125 x 22 | 80 | coarse | 10 | 353414 | 143.024 | | | | | | | | | | | | | | | | | | | |
| 125 x 22 | 100 | medium | 10 | 353416 | 135.679 | | | | | | | | | | | | | | | | | | | |
| 125 x 22 | 180 | medium | 10 | 353411 | 135.214 | | | | | | | | | | | | | | | | | | | |
| 125 x 22 | 280 | very fine | 10 | 353412 | 135.214 | | | | | | | | | | | | | | | | | | | |

Az árak az ÁFA-t nem tartalmazzák.

SCM-flízkorong

NDS 800



Tulajdonságok

| | |
|--------------|-----------------------------|
| Kötőanyag | műgyanta |
| Szemcsefajta | korund |
| Hordozó | flíz poliészter erősítéssel |

Alkalmazási terület:

| | | | |
|------------------|---|----|---|
| általános fém | ● | fa | ○ |
| nemesacél | ● | | |
| festék/lakk/kitt | ○ | | |
| műanyag | ○ | | |

Előnyök: Magas élstabilitás - Agresszív csiszolás - Hosszú élettartam - Használható nedves- és szárazcsiszoláshoz egyaránt - Kinyomható központi lyukkal ellátva az egyszerű szerszámcserehez és a nyugodt futáshoz központosítóval ellátott tépőzáras gumitányér esetében - Központosító nélküli tépőzáras gumitányérhez valamint fibertárcsa gumitányérhez is alkalmas

Szemcsetartomány:

| | | | | | | | | | | | | | | | | | | | | | | | | |
|----|----|----|----|----|----|----|----|-----|-----|-----|-----|-----|-----|-----|-----|-----|-----|-----|-----|-----|------|------|------|------|
| 16 | 24 | 30 | 36 | 40 | 50 | 60 | 80 | 100 | 120 | 150 | 180 | 220 | 240 | 280 | 320 | 360 | 400 | 500 | 600 | 800 | 1000 | 1200 | 1500 | 2000 |
|----|----|----|----|----|----|----|----|-----|-----|-----|-----|-----|-----|-----|-----|-----|-----|-----|-----|-----|------|------|------|------|

| átmérő x furat mm-ben | szemcse | szín | finomság | csomagolási egység/db | cikkszám | ár/100 db Ft |
|-----------------------|---------|---------------|-----------|-----------------------|----------|--------------|
| 115 x 22 | 50 | barna | coarse | 10 | 320103 | 179.463 |
| 115 x 22 | 100 | vöröses barna | medium | 10 | 320104 | 149.809 |
| 115 x 22 | 180 | kék | very fine | 10 | 320105 | 149.809 |
| 125 x 22 | 50 | barna | coarse | 10 | 320106 | 210.650 |
| 125 x 22 | 100 | vöröses barna | medium | 10 | 320107 | 172.300 |
| 125 x 22 | 180 | kék | very fine | 10 | 320108 | 172.300 |

Felfogótárcsák SCM-flízkoronghoz

NDS 555



Előnyök: Jó tapadás vijes tárcsákhoz - Közepesen durva és polírozó csiszoláshoz

| átmérő mm-ben | felfogás | csomagolási egység/db | cikkszám | ár/db Ft |
|---------------|------------|-----------------------|----------|----------|
| 115 | M 14 menet | 1 | 164100 | 5.627 |
| 125 | M 14 menet | 1 | 208275 | 6.462 |

Az árak az ÁFA-t nem tartalmazzák.

Flíz termékek

Gumitányérok

Felfogótárcsák SCM-flízkoronghoz , közpon-
tosító furattal

NDS 555 C



ÚJ !



Előnyök: Flízkorongok egyszerű és mindig centrikus pozícionálása - Jó tapadás a speciális flízté-
pőzárnak köszönhetően - Kevesebb rezgés, sima futás - A korongok nem lazulnak ki, még akkor
sem, ha csökkenő tépőzárlás - Jól illeszkedik a felületekhez és az enyhe kontúrokhoz

| átmérő mm-ben | felfogás | hozáillő típus | megengedett fordulatszám | csomagolási egység/db | cikkszám | ár/db Ft |
|------------------|------------|-------------------|-----------------------------|--------------------------|----------|-------------|
| 115 | M 14 menet | átmérő 115 x 22 | 13300 1/min | 1 | 358126 | 4.651 |
| 125 | M 14 menet | átmérő 125 x 22 | 12200 1/min | 1 | 358127 | 5.405 |

Az árak az ÁFA-t nem tartalmazzák.

Flíz Quick Change Disc

QMC 400

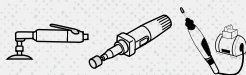

Tulajdonságok

| | |
|-------------|----------|
| Kötőanyag | műgyanta |
| Szemcefajta | korund |
| Hordozó | flíz |

Alkalmazási terület:

| | |
|------------------|---|
| festék/lakk/kitt | ● |
| nemesacél | ● |
| általános fém | ⊙ |

Előnyök: Síkfelületek finiselésére - Fémek és lakozott felületek tisztítására

| átmérő mm-ben | szín | finomság | csomagolási egység/db | cikkszám | ár/100 db Ft |
|------------------|-------|-----------|--------------------------|----------|-----------------|
| 50 | bordó | medium | 50 | 295392 | 30.448 |
| 50 | bordó | fine | 50 | 295393 | 30.448 |
| 50 | bordó | very fine | 50 | 295394 | 30.448 |

Hozzá tartozó felfogó tányér a 212. oldalon / tárcsaadapter a 215. oldalon. A szemcse nagyságokról a 202. oldalon talál információt.

SCM-flíz Quick Change Disc

QMC 800

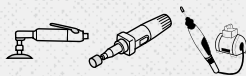

Tulajdonságok

| | |
|-------------|--------------------------------|
| Kötőanyag | műgyanta |
| Szemcefajta | korund |
| Hordozó | flíz poliészter erősítéssel |

Alkalmazási terület:

| | |
|------------------|---|
| általános fém | ● |
| nemesacél | ● |
| festék/lakk/kitt | ⊙ |

Előnyök: Kismértékű sorjátlanításhoz - Rozsda és festék eltávolítása - Hosszú élettartam a kemény és stabil flíz-minőségnek köszönhetően

| átmérő mm-ben | szín | finomság | csomagolási egység/db | cikkszám | ár/100 db Ft |
|------------------|-------|-----------|--------------------------|----------|-----------------|
| 50 | barna | coarse | 50 | 295410 | 67.726 |
| 50 | lila | medium | 50 | 295411 | 64.284 |
| 50 | kék | very fine | 50 | 295412 | 60.382 |
| 76 | lila | medium | 25 | 295417 | 108.257 |
| 76 | kék | very fine | 25 | 295418 | 100.212 |

Hozzá tartozó felfogó tányér a 212. oldalon / tárcsaadapter a 215. oldalon. A szemcse nagyságokról a 202. oldalon talál információt.

Az árak az ÁFA-t nem tartalmazzák.

Flíz termékek

Quick Change Discs / Gumitányérok

Gumitányér

QMC 555

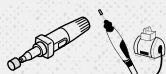

Előnyök: A QMC tárcsák biztonságos felfogásához - Három keménységi fokozattal kiválasztható optimális csiszolási tulajdonság (agresszivitás, felületi minőség)

| átmérő x csap mm-ben | keménységi fok | szín | megengedett fordulatszám | csomagolási egység/db | cikkszám | ár/db Ft |
|----------------------|----------------|--------|--------------------------|-----------------------|----------|----------|
| 25 x 6 | közepes | kék | 30000 1/min | 1 | 295422 | 4.186 |
| 38 x 6 | lág | szürke | 30000 1/min | 1 | 300058 | 5.300 |
| 38 x 6 | közepes | kék | 30000 1/min | 1 | 295424 | 5.211 |
| 38 x 6 | kemény | piros | 30000 1/min | 1 | 300059 | 5.766 |
| 50 x 6 | lág | szürke | 30000 1/min | 1 | 300060 | 5.672 |
| 50 x 6 | közepes | kék | 30000 1/min | 1 | 295426 | 5.672 |
| 50 x 6 | kemény | piros | 30000 1/min | 1 | 295427 | 6.138 |
| 76 x 6 | lág | szürke | 20000 1/min | 1 | 300061 | 5.999 |
| 76 x 6 | közepes | kék | 20000 1/min | 1 | 295430 | 5.999 |
| 76 x 6 | kemény | piros | 20000 1/min | 1 | 295431 | 6.787 |

Flíz Quick Change Disc

QRC 400

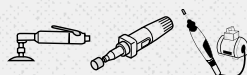

Tulajdonságok

| | |
|-------------|----------|
| Kötőanyag | műgyanta |
| Szemcefajta | korund |
| Hordozó | flíz |

Alkalmazási terület:

| | |
|------------------|---|
| festék/lakk/kitt | ● |
| nemesacél | ● |
| általános fém | ◐ |

Előnyök: Síkfelületek finiselésére - Fémek és lakozott felületek tisztítására

A megrendelhető méretekre és minimális darabszámra kérje ajánlatunkat!

Hozzá tartozó felfogó tányér a 215. oldalon / tárcsaadapter a 215. oldalon. A szemcse nagyságokról a 202. oldalon talál információt.

Az árak az ÁFA-t nem tartalmazzák.

SCM-flíz Quick Change Disc

QRC 800

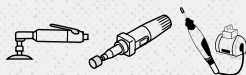

Tulajdonságok

| | |
|--------------|-----------------------------|
| Kötőanyag | műgyanta |
| Szemcsefajta | korund |
| Hordozó | flíz poliészter erősítéssel |

Alkalmazási terület:

| | |
|------------------|---|
| általános fém | ● |
| nemesacél | ● |
| festék/lakk/kitt | ○ |

Előnyök: Kismértékű sorjátlanításhoz - Rozsda és festék eltávolítása - Hosszú élettartam a kemény és stabilflíz-minőségnek köszönhetően

| átmérő mm-ben | szín | finomság | csomagolási egység/db | cikkszám | ár/100 db Ft |
|---------------|-------|-----------|-----------------------|----------|--------------|
| 50 | barna | coarse | 50 | 295413 | 59.649 |
| 50 | lila | medium | 50 | 295414 | 54.413 |
| 50 | kék | very fine | 50 | 295415 | 54.413 |
| 76 | barna | coarse | 25 | 295419 | 100.562 |
| 76 | lila | medium | 25 | 295420 | 94.514 |

Hozzá tartozó felfogó tányér a 215. oldalon / tárcsaadapter a 215. oldalon. A szemcse nagyságokról a 202. oldalon talál információt.

Quick Change tárcsák, kompakt flíz

QRC 500



Tulajdonságok

| | |
|--------------|-----------------------|
| Kötőanyag | műgyanta |
| Szemcsefajta | korund/SiC |
| Hordozó | Flízrétegek, préselve |

Alkalmazási terület:

| | | | |
|------------------------|---|-----------|---|
| nemesacél | ● | színesfém | ● |
| titán | ● | alumínium | ● |
| acél | ● | | |
| magasan ötvözött fémek | ● | | |

Előnyök: Nagyon hosszú élettartam - Nagyon finom, állandó és ragyogó csiszolási minta - Sokoldalúan alkalmazható, a sűrűségtől és a szerkezettől függően (eltávolítás a polírozásig) - Kiválóan alkalmas nehezen hozzáférhető területekre (pl. belső sarkokban) - Frontoldalon és a felületen is alkalmazható - Fémes anyagoktól mentes

ÚJ !

| átmérő mm-ben | szín | finomság | keménységi fok | csomagolási egység/db | cikkszám | ár/100 db Ft |
|---------------|---------------|----------|--------------------|-----------------------|----------|--------------|
| 51 | szürke | fine | 2 SF soft | 10 | 358978 | 212.244 |
| 51 | szürke | fine | 3 SF középpuha | 10 | 358981 | 222.603 |
| 51 | szürke | fine | 6 SF kemény | 10 | 358979 | 231.265 |
| 51 | vöröses barna | coarse | 8 AC nagyon kemény | 10 | 358980 | 300.265 |
| 76 | szürke | fine | 2 SF soft | 5 | 358982 | 336.500 |
| 76 | szürke | fine | 3 SF középpuha | 5 | 358985 | 336.500 |
| 76 | szürke | fine | 6 SF kemény | 5 | 358983 | 388.262 |
| 76 | vöröses barna | coarse | 8 AC nagyon kemény | 5 | 358984 | 443.486 |

Hozzá tartozó felfogó tányér a 215. oldalon / tárcsaadapter a 215. oldalon.

Az árak az ÁFA-t nem tartalmazzák.

Flíz termékek

Quick Change Discs

Quick Change tárcsák, durva tisztítóflíz

QRC 200 HD



ÚJ



Tulajdonságok

| | |
|--------------|-------------------------|
| Kötőanyag | műgyanta |
| Szemcsefajta | Kerámiaburkolatú korund |
| Hordozó | Durva tisztítóflíz |

Alkalmazási terület:

| | |
|------------------|---|
| nemesacél | ● |
| acél | ● |
| színesfém | ● |
| festék/lakk/kitt | ● |

Előnyök: Kemény, agresszív tisztítóflíz nagy igénybevételre - Nyitott szerkezet, nincs eltömődés és hideg csiszolás - Gyors munkavégzés és hosszú élettartam - A munkadarab geometriája nem változik a fém alkalmazásoknál - Frontoldalon és a felületen is alkalmazható

| átmérő mm-ben | szín | finomság | csomagolási egység/db | cikkszám | ár/100 db Ft |
|------------------|------|-----------------|--------------------------|----------|-----------------|
| 51 | zöld | extra durvaságú | 10 | 358993 | 124.245 |
| 76 | zöld | extra durvaságú | 5 | 358994 | 153.582 |

Hozzá tartozó felfogó tányér a 215. oldalon / tárcsaadapter a 215. oldalon.

Az árak az ÁFA-t nem tartalmazzák.

Gumitányér

QRC 555

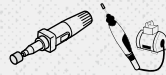

Előnyök: A QRC tárcsák biztonságos felfogásához - Három keménységi fokozattal kiválasztható optimális csiszolási tulajdonság (agresszivitás, felületi minőség)

| átmérő x csap mm-ben | keménységi fok | szín | megengedett fordulatszám | csomagolási egység/db | cikkszám | ár/db Ft |
|-------------------------|----------------|-------|-----------------------------|--------------------------|----------|-------------|
| 25 x 6 | közepes | kék | 30000 1/min | 1 | 295423 | 6.323 |
| 38 x 6 | közepes | kék | 30000 1/min | 1 | 295425 | 6.323 |
| 50 x 6 | közepes | kék | 30000 1/min | 1 | 295428 | 6.323 |
| 50 x 6 | kemény | piros | 30000 1/min | 1 | 295429 | 5.870 |
| 76 x 6 | közepes | kék | 20000 1/min | 1 | 295432 | 6.323 |
| 76 x 6 | kemény | piros | 20000 1/min | 1 | 295433 | 5.870 |

Adapter a Quick Change Disc felfogótárcsához

QCA 555



Előnyök: Quick Change (gyorszáras) tárcsaadapter M14-es menettel - Lehetővé teszi, hogy a Klingspor Quick Change tárcsák valamennyi forgalomban lévő sarokcsiszolón használhatók legyenek

| szél. x hosszúság mm-ben | felfogás | max. kerületi sebesség | megengedett fordulatszám | csomagolási egység/db | cikkszám | ár/db Ft |
|-----------------------------|------------|---------------------------|-----------------------------|--------------------------|----------|-------------|
| 20 x 30 | M 14 menet | 80 m/s | 75400 1/min | 1 | 308693 | 3.870 |

Az árak az ÁFA-t nem tartalmazzák.

Flíz termékek

Csiszolómop

Kombinált flíz-mop

NCW 600

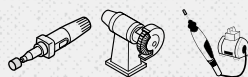

Tulajdonságok

| | |
|--------------|----------|
| Kötőanyag | műgyanta |
| Szemcsefajta | korund |

Alkalmazási terület:

| | |
|---------------|---|
| nemesacél | ● |
| általános fém | ● |
| műanyag | ○ |

Előnyök: Vlies és csiszolóvaszson kombinációja finom megmunkáláshoz - Optimális kopási tulajdonságok - Magas leválasztási teljesítmény - Hosszú élettartam

| átmérő x szélesség x furat mm-ben | szemcse | finomság | szín | max. kerületi sebesség | megengedett fordulatszám | csomagolási egység/db | cikkszám | ár/db Ft |
|-----------------------------------|---------|-----------|---------------|------------------------|--------------------------|-----------------------|----------|---------------|
| 165 x 50 x 43,1 | 80 | coarse | vöröses barna | 32 m/s | 3700 1/min | 3 | 258909 | 12.366 |
| 165 x 50 x 43,1 | 100 | medium | vöröses barna | 32 m/s | 3700 1/min | 3 | 258910 | 12.879 |
| 165 x 50 x 43,1 | 150 | medium | vöröses barna | 32 m/s | 3700 1/min | 3 | 258911 | 12.879 |
| 165 x 50 x 43,1 | 180 | very fine | vöröses barna | 32 m/s | 3700 1/min | 3 | 258912 | 12.879 |
| 200 x 50 x 68,2 | 80 | coarse | vöröses barna | 32 m/s | 3050 1/min | 2 | 258913 | 21.290 |
| 200 x 50 x 68,2 | 100 | medium | vöröses barna | 32 m/s | 3050 1/min | 2 | 258914 | 22.266 |
| 200 x 50 x 68,2 | 150 | medium | vöröses barna | 32 m/s | 3050 1/min | 2 | 258915 | 22.266 |

Csak a méretben hozzáillő SMD 612 felfogó tárcsákkal (183. oldal) együtt használható!

Flíz-mop

NFW 600

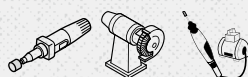

Tulajdonságok

| | |
|--------------|----------|
| Kötőanyag | műgyanta |
| Szemcsefajta | korund |

Alkalmazási terület:

| | |
|---------------|---|
| általános fém | ● |
| nemesacél | ● |

Előnyök: Egyenletesen finom csiszolati kép a teljes élettartam alatt - Optimális mattításhoz és szatén csiszoláshoz

| átmérő x szélesség x furat mm-ben | finomság | szín | max. kerületi sebesség | megengedett fordulatszám | csomagolási egység/db | cikkszám | ár/db Ft |
|-----------------------------------|-----------|---------------|------------------------|--------------------------|-----------------------|----------|---------------|
| 165 x 50 x 43,1 | coarse | vöröses barna | 32 m/s | 3700 1/min | 3 | 258898 | 13.668 |
| 165 x 50 x 43,1 | medium | vöröses barna | 32 m/s | 3700 1/min | 3 | 258899 | 13.668 |
| 165 x 50 x 43 | very fine | vöröses barna | 32 m/s | 3700 1/min | 3 | 258900 | 13.668 |
| 200 x 50 x 68,2 | coarse | vöröses barna | 32 m/s | 3050 1/min | 2 | 258901 | 23.571 |
| 200 x 50 x 68,2 | medium | vöröses barna | 32 m/s | 3050 1/min | 2 | 258902 | 23.571 |
| 200 x 50 x 68,2 | very fine | vöröses barna | 32 m/s | 3050 1/min | 2 | 258903 | 23.571 |

Csak a méretben hozzáillő SMD 612 felfogó tárcsákkal (183. oldal) együtt használható!

Az árak az ÁFA-t nem tartalmazzák.

Kombinált flíz szatináló henger

NCW 600 S



Tulajdonságok

| | |
|--------------|----------|
| Kötőanyag | műgyanta |
| Szemcsefajta | korund |

Alkalmazási terület:

| | |
|---------------|---|
| nemesacél | ● |
| általános fém | ● |
| műanyag | ○ |

Előnyök: Vlies és csiszolóvaszon kombinációjával magas leválasztási teljesítmény egyenletes csiszolat mellett - Hosszú élettartam

| átmérő x szélesség x furat mm-ben | szemcse | finomság | szín | max. kerületi sebesség | megengedett fordulatszám | csomagolási egység/db | cikkszám | ár/db Ft |
|-----------------------------------|---------|-----------|---------------|------------------------|--------------------------|-----------------------|----------|----------|
| 100 x 50 x 19 | 80 | coarse | vöröses barna | 19 m/s | 3700 1/min | 3 | 259896 | 8.416 |
| 100 x 50 x 19 | 100 | medium | vöröses barna | 19 m/s | 3700 1/min | 3 | 259897 | 8.926 |
| 100 x 50 x 19 | 150 | medium | vöröses barna | 19 m/s | 3700 1/min | 3 | 259898 | 8.926 |
| 100 x 50 x 19 | 180 | very fine | vöröses barna | 19 m/s | 3700 1/min | 3 | 259899 | 9.858 |
| 100 x 100 x 19 | 80 | coarse | vöröses barna | 19 m/s | 3700 1/min | 1 | 258905 | 12.924 |
| 100 x 100 x 19 | 100 | medium | vöröses barna | 19 m/s | 3700 1/min | 1 | 258906 | 14.646 |
| 100 x 100 x 19 | 150 | medium | vöröses barna | 19 m/s | 3700 1/min | 1 | 258907 | 14.646 |
| 100 x 100 x 19 | 180 | very fine | vöröses barna | 19 m/s | 3700 1/min | 1 | 258908 | 14.646 |
| 110 x 100 x 19 | 80 | coarse | vöröses barna | 19 m/s | 3300 1/min | 1 | 320246 | 16.432 |
| 110 x 100 x 19 | 100 | medium | vöröses barna | 19 m/s | 3300 1/min | 1 | 320247 | 16.432 |
| 110 x 100 x 19 | 150 | medium | vöröses barna | 19 m/s | 3300 1/min | 1 | 320248 | 16.432 |

Flíz szatináló henger

NFW 600 S



Tulajdonságok

| | |
|--------------|----------|
| Kötőanyag | műgyanta |
| Szemcsefajta | korund |

Alkalmazási terület:

| | |
|---------------|---|
| általános fém | ● |
| nemesacél | ● |

Előnyök: Egyenletesen finom csiszolati kép a teljes élettartam alatt - A minőségi vlies lamelláknak köszönhetően optimális szerszám mattításhoz és szatén csiszoláshoz

| átmérő x szélesség x furat mm-ben | finomság | szín | max. kerületi sebesség | megengedett fordulatszám | csomagolási egység/db | cikkszám | ár/db Ft |
|-----------------------------------|-----------|---------------|------------------------|--------------------------|-----------------------|----------|----------|
| 100 x 50 x 19 | coarse | vöröses barna | 19 m/s | 3700 1/min | 3 | 259853 | 8.416 |
| 100 x 50 x 19 | medium | vöröses barna | 19 m/s | 3700 1/min | 3 | 259854 | 8.416 |
| 100 x 50 x 19 | very fine | vöröses barna | 19 m/s | 3700 1/min | 3 | 259895 | 8.416 |
| 100 x 100 x 19 | coarse | vöröses barna | 19 m/s | 3700 1/min | 1 | 258895 | 12.740 |
| 100 x 100 x 19 | medium | vöröses barna | 19 m/s | 3700 1/min | 1 | 258896 | 12.740 |

Az árak az ÁFA-t nem tartalmazzák.



Flíz termékek

Csiszolómop

► FIGYELEM: Folytatás az előző oldalról NFW 600 S, Flíz szatináló henger

| átmérő x szélesség x furat mm-ben | finomság | szín | max. kerületi sebesség | megengedett fordulatszám | csomagolási egység/db | cikkszám | ár/db Ft |
|-----------------------------------|-----------|---------------|------------------------|--------------------------|-----------------------|----------|----------|
| 100 x 100 x 19 | very fine | vöröses barna | 19 m/s | 3700 1/min | 1 | 258897 | 12.740 |
| 110 x 100 x 19 | coarse | vöröses barna | 19 m/s | 3300 1/min | 1 | 320253 | 17.295 |
| 110 x 100 x 19 | medium | vöröses barna | 19 m/s | 3300 1/min | 1 | 320254 | 17.295 |
| 110 x 100 x 19 | very fine | vöröses barna | 19 m/s | 3300 1/min | 1 | 320255 | 19.025 |

Kombinált csapos flíz-mop

NCS 600

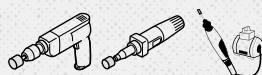

Tulajdonságok

| | |
|--------------|----------|
| Kötőanyag | műgyanta |
| Szemcsefajta | korund |

Alkalmazási terület:

| | |
|---------------|---|
| nemesacél | ● |
| általános fém | ● |
| műanyag | ○ |

Előnyök: Vlies és csiszolóvaszson kombinációja biztosítja a magas leválasztási teljesítmény mellett a finom csiszolati képet - Hosszú élettartam

| átmérő x szélesség x csap mm-ben | szemcse | finomság | szín | max. kerületi sebesség | megengedett fordulatszám | csomagolási egység/db | cikkszám | ár/db Ft |
|----------------------------------|---------|-----------|---------------|------------------------|--------------------------|-----------------------|----------|----------|
| 50 x 30 x 6 | 60 | coarse | vöröses barna | 32 m/s | 12200 1/min | 10 | 258932 | 2.094 |
| 50 x 30 x 6 | 100 | medium | vöröses barna | 32 m/s | 12200 1/min | 10 | 258933 | 2.094 |
| 50 x 30 x 6 | 150 | medium | vöröses barna | 32 m/s | 12200 1/min | 10 | 258934 | 2.094 |
| 50 x 30 x 6 | 240 | very fine | vöröses barna | 32 m/s | 12200 1/min | 10 | 258935 | 2.094 |
| 60 x 30 x 6 | 60 | coarse | vöröses barna | 32 m/s | 10200 1/min | 10 | 258936 | 2.597 |
| 60 x 30 x 6 | 100 | medium | vöröses barna | 32 m/s | 10200 1/min | 10 | 258937 | 2.597 |
| 60 x 30 x 6 | 150 | medium | vöröses barna | 32 m/s | 10200 1/min | 10 | 258938 | 2.597 |
| 60 x 30 x 6 | 240 | very fine | vöröses barna | 32 m/s | 10200 1/min | 10 | 258939 | 2.597 |
| 60 x 50 x 6 | 60 | coarse | vöröses barna | 32 m/s | 10200 1/min | 10 | 258940 | 3.058 |
| 60 x 50 x 6 | 100 | medium | vöröses barna | 32 m/s | 10200 1/min | 10 | 258941 | 3.058 |
| 60 x 50 x 6 | 150 | medium | vöröses barna | 32 m/s | 10200 1/min | 10 | 258942 | 3.058 |
| 60 x 50 x 6 | 240 | very fine | vöröses barna | 32 m/s | 10200 1/min | 10 | 258943 | 3.058 |
| 80 x 50 x 6 | 60 | coarse | vöröses barna | 32 m/s | 7600 1/min | 10 | 258944 | 4.061 |
| 80 x 50 x 6 | 100 | medium | vöröses barna | 32 m/s | 7600 1/min | 10 | 258945 | 4.061 |
| 80 x 50 x 6 | 150 | medium | vöröses barna | 32 m/s | 7600 1/min | 10 | 258946 | 4.061 |
| 80 x 50 x 6 | 240 | very fine | vöröses barna | 32 m/s | 7600 1/min | 10 | 258947 | 4.061 |
| 100 x 50 x 6 | 60 | coarse | vöröses barna | 32 m/s | 6100 1/min | 4 | 258948 | 7.157 |
| 100 x 50 x 6 | 100 | medium | vöröses barna | 32 m/s | 6100 1/min | 4 | 258949 | 7.157 |
| 100 x 50 x 6 | 150 | medium | vöröses barna | 32 m/s | 6100 1/min | 4 | 258950 | 7.157 |
| 100 x 50 x 6 | 240 | very fine | vöröses barna | 32 m/s | 6100 1/min | 4 | 258951 | 7.157 |

Az árak az ÁFA-t nem tartalmazzák.

Csapos flíz-mop

NFS 600

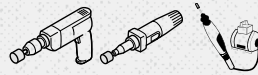

Tulajdonságok

| | |
|--------------|----------|
| Kötőanyag | műgyanta |
| Szercsefajta | korund |

Alkalmazási terület:

| | |
|---------------|---|
| általános fém | ● |
| nemesacél | ● |



Előnyök: Egyenletesen finom csiszolati kép a teljes élettartam alatt - A minőségi viles lamelláknak köszönhetően optimális szerszám mattításhoz és szatén csiszoláshoz

| átmérő x szélesség x csap mm-ben | finomság | szín | max. kerületi sebesség | megengedett fordulatszám | csomagolási egység/db | cikkszám | ár/db Ft |
|-------------------------------------|-----------|---------------|---------------------------|-----------------------------|--------------------------|----------|--------------|
| 50 x 30 x 6 | coarse | vöröses barna | 32 m/s | 12200 1/min | 10 | 258917 | 2.303 |
| 50 x 30 x 6 | medium | vöröses barna | 32 m/s | 12200 1/min | 10 | 258918 | 2.303 |
| 50 x 30 x 6 | very fine | vöröses barna | 32 m/s | 12200 1/min | 10 | 258919 | 2.303 |
| 60 x 30 x 6 | coarse | vöröses barna | 32 m/s | 10200 1/min | 10 | 258920 | 2.681 |
| 60 x 30 x 6 | medium | vöröses barna | 32 m/s | 10200 1/min | 10 | 258921 | 2.681 |
| 60 x 30 x 6 | very fine | vöröses barna | 32 m/s | 10200 1/min | 10 | 258922 | 2.681 |
| 60 x 50 x 6 | coarse | vöröses barna | 32 m/s | 10200 1/min | 10 | 258923 | 2.972 |
| 60 x 50 x 6 | medium | vöröses barna | 32 m/s | 10200 1/min | 10 | 258924 | 2.972 |
| 60 x 50 x 6 | very fine | vöröses barna | 32 m/s | 10200 1/min | 10 | 258925 | 2.972 |
| 80 x 50 x 6 | coarse | vöröses barna | 32 m/s | 7600 1/min | 10 | 258926 | 3.894 |
| 80 x 50 x 6 | medium | vöröses barna | 32 m/s | 7600 1/min | 10 | 258927 | 3.894 |
| 80 x 50 x 6 | very fine | vöröses barna | 32 m/s | 7600 1/min | 10 | 258928 | 3.894 |
| 100 x 50 x 6 | coarse | vöröses barna | 32 m/s | 6000 1/min | 4 | 258929 | 6.655 |
| 100 x 50 x 6 | medium | vöröses barna | 32 m/s | 6000 1/min | 4 | 258930 | 6.655 |
| 100 x 50 x 6 | very fine | vöröses barna | 32 m/s | 6000 1/min | 4 | 258931 | 6.655 |

Az árak az ÁFA-t nem tartalmazzák.

Flíz termékek

Lamellás csiszolótányérok

Flíz lamellás csiszolótányér

SMT 800 SPECIAL



Alkalmazási terület:

| | |
|-----------|---|
| nemesacél | ● |
| acél | ● |

Tulajdonságok

| | |
|---------|----------------|
| Tányér | üvegszálszövet |
| Kivitel | kúpos, 12° |

Előnyök: Minőségi vliés lamellás tányér nemesacél finiseléséhez - Fordulatszám-szabályozású sarkocsiszolóval érhető el a legjobb eredmény - Háromféle finomság

| átmérő x furat mm-ben | alak | finomság | szín | max. kerületi sebesség | megengedett fordulatszám | ajánlott ker. sebesség | ajánlott fordulatszám | csomagolási egység/db | cikkszám | ár/db Ft |
|--------------------------|------|-----------|---------------|---------------------------|-----------------------------|---------------------------|--------------------------|--------------------------|----------|--------------|
| 115 x 22,23 | | coarse | barna | 80 m/s | 13300 1/min | 42 m/s | 7000 1/min | 5 | 278495 | 2.430 |
| 115 x 22,23 | | medium | vöröses barna | 80 m/s | 13300 1/min | 42 m/s | 7000 1/min | 5 | 278496 | 2.430 |
| 115 x 22,23 | | very fine | zöld | 80 m/s | 13300 1/min | 42 m/s | 7000 1/min | 5 | 278497 | 2.430 |
| 125 x 22,23 | | coarse | barna | 80 m/s | 12200 1/min | 42 m/s | 6400 1/min | 5 | 278498 | 2.723 |
| 125 x 22,23 | | medium | vöröses barna | 80 m/s | 12200 1/min | 42 m/s | 6400 1/min | 5 | 278499 | 2.723 |
| 125 x 22,23 | | very fine | zöld | 80 m/s | 12200 1/min | 42 m/s | 6400 1/min | 5 | 278500 | 2.723 |

Kombinált csiszolótányér

SMT 850 plus SPECIAL



Alkalmazási terület:

| | |
|-----------|---|
| nemesacél | ● |
|-----------|---|

Tulajdonságok

| | |
|---------|----------------|
| Tányér | üvegszálszövet |
| Kivitel | kúpos, 12° |

Előnyök: Minőségi kombinált vliés lamellás tányér - Speciális termék nemesacél AWI-hegesztési varratainak megmunkálásához - Egyenletes finiselés a teljes élettartam alatt - Anyagválasztás és finiselés egy munkafolyamattal

| átmérő x furat mm-ben | alak | szemcse | finomság | szín | max. kerületi sebesség | megengedett fordulatszám | ajánlott ker. sebesség | ajánlott fordulatszám | csomagolási egység/db | cikkszám | ár/db Ft |
|--------------------------|------|---------|-----------|---------------|---------------------------|-----------------------------|---------------------------|--------------------------|--------------------------|----------|--------------|
| 115 x 22,23 | | 60 | coarse | barna | 80 m/s | 13300 1/min | 42 m/s | 7000 1/min | 5 | 312556 | 7.227 |
| 115 x 22,23 | | 80 | medium | vöröses barna | 80 m/s | 13300 1/min | 42 m/s | 7000 1/min | 5 | 312557 | 7.227 |
| 115 x 22,23 | | 120 | very fine | zöld | 80 m/s | 13300 1/min | 42 m/s | 7000 1/min | 5 | 312558 | 7.227 |
| 125 x 22,23 | | 60 | coarse | barna | 80 m/s | 12200 1/min | 42 m/s | 6400 1/min | 5 | 312559 | 8.129 |
| 125 x 22,23 | | 80 | medium | vöröses barna | 80 m/s | 12200 1/min | 42 m/s | 6400 1/min | 5 | 312560 | 8.129 |
| 125 x 22,23 | | 120 | very fine | zöld | 80 m/s | 12200 1/min | 42 m/s | 6400 1/min | 5 | 312561 | 8.129 |

Az árak az ÁFA-t nem tartalmazzák.

Flíz termékek

Keménypréslésű kompakt flízkorong



Keménypréslésű kompakt flízkorong

MFW 600

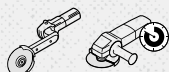

Alkalmazási terület:

| | |
|-----------|---|
| acél | ● |
| nemesacél | ● |
| színesfém | ● |

Tulajdonságok

| | |
|--------------|------------------------|
| Kötőanyag | műgyanta |
| Szemcsefajta | SiC |
| Hordozó | Flízrétegek, préslelve |

Előnyök: Speciális termék nemesacél hegesztési varratainak finiseléséhez - 4 különböző finomság - a durva csiszolástól a végső fényesítésig

| átmérő x szélesség x furat mm-ben | finomság | szín | max. kerületi sebesség | megengedett fordulatszám | csomagolási egység/db | cikkszám | ár/db Ft |
|-----------------------------------|-----------|--------|------------------------|--------------------------|-----------------------|----------|----------|
| 125 x 6 x 22 | coarse | vörös | 59 m/s | 9000 1/min | 5 | 342218 | 10.910 |
| 125 x 6 x 22 | medium | szürke | 59 m/s | 9000 1/min | 5 | 342219 | 9.787 |
| 125 x 6 x 22 | fine | szürke | 39 m/s | 5900 1/min | 5 | 342237 | 8.735 |
| 150 x 3 x 25,4 | coarse | vörös | 59 m/s | 7500 1/min | 10 | 337948 | 10.385 |
| 150 x 3 x 25,4 | medium | szürke | 59 m/s | 7500 1/min | 10 | 337949 | 9.408 |
| 150 x 3 x 25,4 | fine | szürke | 39 m/s | 5000 1/min | 10 | 337950 | 8.186 |
| 150 x 6 x 25,4 | coarse | vörös | 59 m/s | 7500 1/min | 5 | 337944 | 12.218 |
| 150 x 6 x 25,4 | medium | szürke | 59 m/s | 7500 1/min | 5 | 337945 | 11.078 |
| 150 x 6 x 25,4 | fine | szürke | 39 m/s | 5000 1/min | 5 | 337946 | 9.611 |
| 150 x 6 x 25,4 | very fine | szürke | 39 m/s | 5000 1/min | 5 | 337947 | 9.611 |

Keménypréslésű kompakt flízkorong

NUD 500



Alkalmazási terület:

| | |
|------------------------|---|
| ötvözött acél | ● |
| magasan ötvözött fémek | ● |
| színesfémek | ● |
| könnyűfémek | ● |
| króm- és nikkelacél | ● |
| acél | ● |
| titán | ● |

Tulajdonságok

| | |
|--------------|------------------------|
| Kötőanyag | műgyanta |
| Szemcsefajta | SiC |
| Hordozó | Flízrétegek, préslelve |

Előnyök: Felületek tisztításához és előpolírozásához - Hegesztési varratok csiszolásához - Munkalépéseket spórol vele - Precíz tisztítás, felületek tisztító és befejező munkái - A feldolgozott anyagoknál nagyon alacsony felületi érdességet ér el

| átmérő x szélesség x furat mm-ben | finomság | szín | max. kerületi sebesség | megengedett fordulatszám | ajánlott fordulatszám | csomagolási egység/db | cikkszám | ár/db Ft |
|-----------------------------------|-----------|--------|------------------------|--------------------------|-----------------------|-----------------------|----------|----------|
| 115 x 13 x 22,23 | coarse | szürke | 63 m/s | 10450 1/min | 5800 1/min | 5 | 337864 | 20.159 |
| 115 x 13 x 22,23 | medium | szürke | 63 m/s | 10450 1/min | 5800 1/min | 5 | 337865 | 16.371 |
| 115 x 13 x 22,23 | very fine | szürke | 63 m/s | 10450 1/min | 5800 1/min | 5 | 337866 | 14.253 |
| 125 x 13 x 22,23 | coarse | szürke | 63 m/s | 9600 1/min | 5300 1/min | 5 | 337861 | 20.647 |
| 125 x 13 x 22,23 | medium | szürke | 63 m/s | 9600 1/min | 5300 1/min | 5 | 337862 | 16.574 |
| 125 x 13 x 22,23 | very fine | szürke | 63 m/s | 9600 1/min | 5300 1/min | 5 | 337863 | 14.375 |

Az árak az ÁFA-t nem tartalmazzák.

Flíz termékek

Durva tisztítókorong

Durva tisztítókorong, extra durva

NCD 200



Alkalmazási terület:

| | |
|------------------|---|
| általános fém | ● |
| festék/lakk/kitt | ● |
| műanyag | ● |
| nemesacél | ○ |

Tulajdonságok

| | |
|--------------|----------|
| Kötőanyag | műgyanta |
| Szemcsefajta | SiC |
| Kivitel | egyenes |

Előnyök: Speciális vires tisztítótárcsa szilícium-karbid szemcsével elszíneződések eltávolításához, felületek tisztításához - Nyitott szerkezete miatt nem tömődik el

| átmérő x furat mm-ben | alak | max. kerületi sebesség | megengedett fordulatszám | csomagolási egység/db | cikkszám | ár/db Ft |
|--------------------------|------|---------------------------|-----------------------------|--------------------------|----------|--------------|
| 115 x 22,23 | | 63 m/s | 10450 1/min | 5 | 259043 | 4.186 |
| 125 x 22,23 | | 63 m/s | 9600 1/min | 5 | 259044 | 4.465 |

Durva tisztítókorong, extra durva

NCD 200 HD



ÚJ !



Alkalmazási terület:

| | |
|------------------|---|
| nemesacél | ● |
| acél | ● |
| színesfém | ● |
| festék/lakk/kitt | ● |

Tulajdonságok

| | |
|--------------|-------------------------|
| Kötőanyag | műgyanta |
| Szemcsefajta | Kerámiaburkolatú korund |
| Kivitel | egyenes |

Előnyök: Kemény, agresszív flízváltozata nagyobb igénybevételhez - Nyitott szerkezet - Nincs eltömődés - Hideg csiszolás - Gyors munkavégzés és hosszú élettartam - Nincs változás a munkadarab kontúráján

| átmérő x furat mm-ben | alak | finomság | szín | max. kerületi sebesség | megengedett fordulatszám | csomagolási egység/db | cikkszám | ár/db Ft |
|--------------------------|------|-----------------|------|---------------------------|-----------------------------|--------------------------|----------|--------------|
| 115 x 22,23 | | extra durvaságú | zöld | 63 m/s | 10450 1/min | 10 | 358003 | 4.762 |
| 125 x 22,23 | | extra durvaságú | zöld | 63 m/s | 9600 1/min | 10 | 358004 | 5.078 |

Az árak az ÁFA-t nem tartalmazzák.

Clean and Strip Power Wheel, extra durva

PW 2000

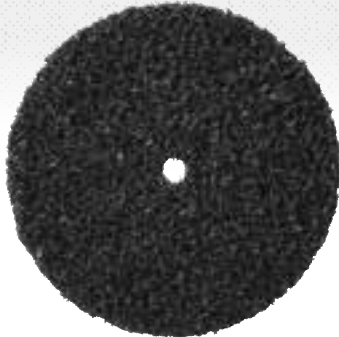
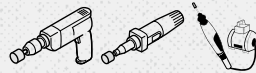

Alkalmazási terület:

| | |
|------------------|---|
| festék/lakk/kitt | ● |
| műanyag | ● |
| általános fém | ● |
| kő | ● |

Előnyök: Speciális nylon vlies, kiválóan alkalmas elszíneződések, oxidréteg, rozsdá és festékmaradványok eltávolítására - Hegesztési varratok tisztításához - Nem tömődik el

| átmérő x szélesség x furat mm-ben | max. kerületi sebesség | megengedett fordulatszám | csomagolási egység/db | cikkszám | ár/db Ft |
|-----------------------------------|------------------------|--------------------------|-----------------------|----------|--------------|
| 100 x 13 x 13 | 40 m/s | 7600 1/min | 10 | 194625 | 2.607 |
| 150 x 13 x 13 | 40 m/s | 5000 1/min | 10 | 194626 | 4.186 |
| 200 x 13 x 13 | 40 m/s | 3800 1/min | 10 | 241380 | 6.558 |

Felfogósár

SD 2000



Előnyök: A PW 2000 szerszám biztonságos felfogásához fúrógépre, hajlékony tengelyre és egyenes csiszolóra

| csap mm-ben | hozáilló típus | csomagolási egység/db | cikkszám | ár/db Ft |
|-------------|------------------------|-----------------------|----------|--------------|
| 6 | 1 db Ø100 - Ø200-hoz | 1 | 194629 | 5.523 |
| 8 | 1-2 db Ø100 - Ø200-hoz | 1 | 194632 | 6.975 |

Az árak az ÁFA-t nem tartalmazzák.



Lamellás csiszolótányérok



A termékről

A csiszolóanyag a lamellás csiszolótányérnál sokkal jobban igénybe van véve, mint szalagos megmunkálásnál. Egyrészt a vágási sebesség a lamellás tányéroknál kb. 2 - 2,5-szerese a szalagos megmunkálásnál alkalmazott sebességnél, másrészt biztosítani kell, hogy a hordozó megfelelő ütemben kopjon el, ezáltal biztosítva az új, éles csiszolószemcsék munkába állását.

Az ilyen igények kielégítésére a Klingspor speciális csiszolóanyagokat fejlesztett ki. Ezek optimálisan alkalmazhatóak a nagyfordulatú sarokcsiszolókon (80 m/s) és a legnagyobb csiszolási teljesítményt és élettartamot garantálják (lásd a diagramot).

Rendelési minimum nem raktári árucikkeknel

| átmérő | rendelési minimum |
|-----------|-------------------|
| 150 mm ig | 320 db |
| 180 mm | 160 db |

| típus | | Megmunkálendő anyag | | | | | | | | Alkalmazás | | | | | oldal | | | |
|-----------------|--|---------------------|--------------------|-------------------------|-------------|-----------|----|---------|--------------------|--------------|-------------------------------|--------------------------|-------------------------|-------------------------------------|-------|---|--|-----|
| | | acél | nemesacélok (INOX) | magasan ötvözött acélok | színesfémek | alumínium | fa | műanyag | festék, lakk, kitt | síkcsiszolás | hegesztési varrat megmunkálás | élmegmunkálás; élettörés | sarokvarrat megmunkálás | rozsdátlanítás, fészték eltávolítás | | eliszineződés, oxidációs réteg eltávolítása | | |
| SMT 314 EXTRA | | ● | | | ● | ● | ○ | | | | | | ● | ● | | | | 230 |
| SMT 324 EXTRA | | ● | ● | ● | | | | | | | | | ● | | | | | 231 |
| SMT 324 EXTRA | | ● | ● | ● | | | | | | | | | | ● | ● | | | 231 |
| SMT 325 EXTRA | | ● | ● | ● | | | | | | | | | ● | | | | | 232 |
| SMT 325 EXTRA | | ● | ● | ● | | | | | | | | | | ● | ● | | | 232 |
| SMT 624 SUPRA | | ● | ● | ● | | | | | | | | | | ● | ● | | | 233 |
| SMT 626 SUPRA | | ● | ● | ● | | | | | | | | | | ● | ● | | | 235 |
| SMT 628 SUPRA | | ● | ● | ● | | | | | | | | | ● | | | | | 234 |
| SMT 636 SUPRA | | | ● | ● | ● | ● | | | | | | | ● | | | | | 236 |
| SMT 636 SUPRA | | | ● | ● | ● | ● | | | | | | | ● | ● | | | | 236 |
| SMT 644 SUPRA | | ● | ● | ● | | | | | | | | | ● | | | | | 236 |
| SMT 644 SUPRA | | ● | ● | ● | | | | | | | | | | ● | ● | | | 236 |
| SMT 645 SUPRA | | ● | ● | ● | | | | | | | | | ● | | | | | 237 |
| SMT 924 SPECIAL | | ● | ● | | | | | | | | | | | ● | ● | | | 238 |
| SMT 925 SPECIAL | | ● | ● | ● | | | | | | | | | ● | | | | | 238 |
| SMT 925 SPECIAL | | ● | ● | ● | | | | | | | | | | ● | ● | | | 238 |
| SMT 926 SPECIAL | | ● | ● | ● | | | | | | | | | | ● | ● | | | 239 |
| SMT 996 SPECIAL | | | ● | ● | | | | | | | | | ● | | | | | 240 |
| SMT 996 SPECIAL | | | ● | ● | | | | | | | | | | ● | ● | | | 240 |

● = fő alkalmazás ○ = lehetséges alkalmazás

Lamellás csiszolótányérok

Alkalmazási útmutató

1. Piros színjelzés

Jelzi a 80 m/s megengedett max. kerületi sebességet

2. Biztonsági utasítások

Biztonsági piktogramok és az oSa jelzés

3. Méret adatok

A termék méretei mm-ben és inch-ben

4. Fémgyűrű

Belső gyártási kód, nem felhasználhatósági dátum!

5. Szemcsenagyság

6. Cikkszám

7. Biztonsági utasítások

Biztonsági piktogramok

8. Minőségi osztály

Extra/Supra/Special

9. Terméknevezés

Típus



Minőségi osztályok

A Klingspor három, egymástól jól szétválasztható minőségi osztályt kínál Önöknek. Minden felhasználó bármely alkalmazási célra megtalálja nálunk a helyes lamellás csiszolótányérját. Minden lamellás csiszolótányérért az érvényes szabványoknak megfelelően gyártjuk, ami magas biztonságot garantál a felhasználóknak.



EXTRA

Kedvező ár/teljesítmény viszony általános alkalmazásra. Nagyon jó csiszolási teljesítmény különböző acél munkadaraboknál.



SUPRA

Professzionális termék kitűnő élettartammal és magas leválasztási teljesítménnyel. Agresszív csiszolás a teljes élettartam alatt.



SPECIAL

Nagyteljesítményű termék az ipar és a kézműipar speciális igényeinek kielégítésére. Legnagyobb teljesítmény és élettartam intenzív felhasználás mellett is.

Lamellás csiszolótányérok

Alkalmazási útmutató



Termékfelépítés

A maximális teljesítmény érdekében a lamellás csiszolótányér három alkotó elemét tökéletesen összehangolták egymáshoz.

1. Csiszoló lamellák

A Klingspor a lamellás csiszolótányéraihoz speciális csiszolóanyagot fejlesztett ki. A csiszolótányérok ezáltal ideálisan alkalmazhatóak a nagyfordulatú sarokcsiszoló gépeken (80 m/s) különböző munkafolyamatokhoz. Garantált a legjobb leválasztási teljesítmény és a hosszú élettartam.

2. Hordozó tányér

A lamellás csiszolótányérok gyártása során a Klingspor két különböző hordozó tányér típust használ fel. Az egyik az üvegszál szövetből készült kivitel, amely a legáltalánosabban elterjedt, a másik az üvegszállal erősített műanyagtányér.

3. Ragasztó anyag

A ragasztó anyag rögzíti a csiszoló lamellákat a hordozó tányérra. Biztosítja, hogy rendeltetésszerű felhasználás mellett egyetlen lamella se váljon le. A ragasztó anyag garantálja többek között az o5a iráymutatásnak megfelelő és az EN 13743 biztonsági előírásban rögzített értéket messze meghaladó törésbiztonságot is.

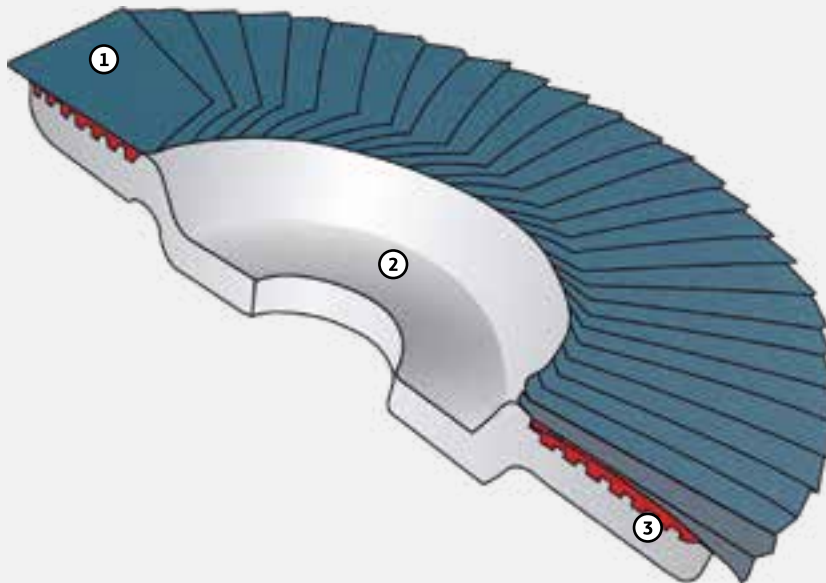

Kivitel

A kúpos kivitelű lamellás csiszolótányér keskenyebb felületet dolgoz meg, mint az egyenes kivitelű. A kúpos kivitel kisebb felületen fekszik fel, ezáltal időegység alatt nagyobb az anyagleválasztása, mint az egyenes kivitelűnek. E tulajdonsága miatt a kúpos kivitel él- és hegesztési varrat megmunkáláshoz ajánlott. Az egyenes kivitel főleg sík- és felület megmunkáláshoz használják.

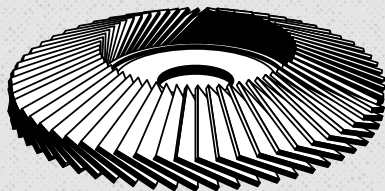

kúpos

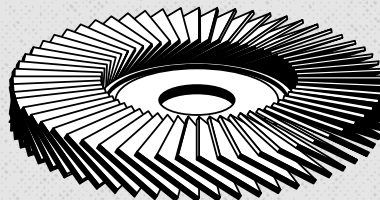

egyenes



Lamellás csiszolótányérok

Alkalmazási útmutató

Csiszolóanyag

A csiszolóanyag a lamellás csiszolótányérnál sokkal jobban igénybe van véve, mint szalagos megmunkálásnál. Egyrészt a vágási sebesség a lamellás tányéroknál kb. 2 - 2,5-szerese a szalagos megmunkálásnál alkalmazott sebességnél, másrészt biztosítani kell, hogy a hordozó megfelelő ütemben kopjon el, ezáltal biztosítva az új, éles csiszolószemcsék munkába állását.

Az ilyen igények kielégítésére a Klingspor speciális csiszolóanyagokat fejlesztett ki. Ezek optimálisan alkalmazhatóak a nagyfordulatú sarokcsiszolókon (80 m/s) és a legnagyobb csiszolási teljesítményt és élettartamot garantálják (lásd a diagramot).

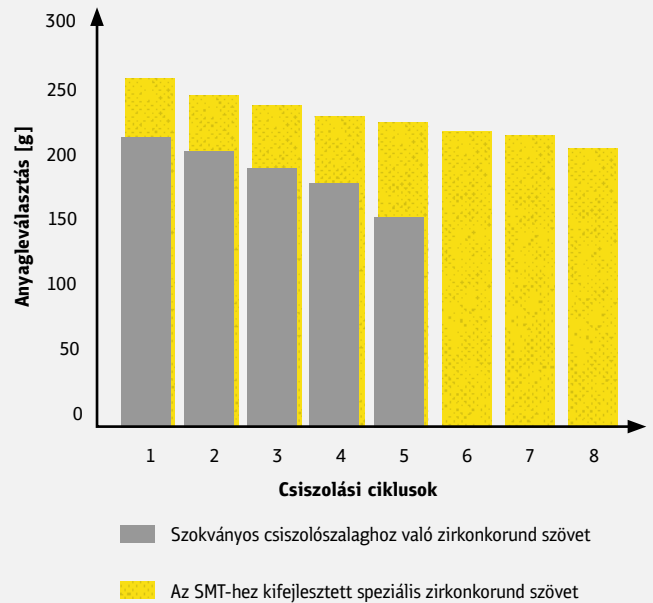

1. Zirkonkorund szövet

agresszív zirkonkorund, csiszolószemcse
nehéz pamut-poliészter szövet, legjobb teljesítmény
nagy teljesítményű gépekhez

2. Zirkonkorund szövet

agresszív zirkonkorund-szemcse, pamutszövet, jó leválasztási
teljesítmény bármely teljesítményosztályú sarokcsiszolóval

3. Zirkonkorund szövet + multi-kötés

önéleződő zirkonkorund csiszolószemcse, pamut hordozó,
speciálisan nemesacél alacsonyabb hőmérsékletű csiszolására

4. Korund szövet

hosszú élettartamú korund csiszolószemcse, pamut szövet,
fém és színesfém megmunkálására

5. Kerámia korund + multi-kötés

nagy teljesítményű kerámia csiszolószemcse, robusztus poliészter
hordozó, kiemelkedő teljesítmény nemesacélnál, alacsonyabb
hőmérsékletű csiszolás nemesacélnál

6. Kerámia korund

nagy teljesítményű kerámia csiszolószemcse, robusztus poliészter
hordozó, kiemelkedő teljesítmény acélnál



Biztonságos megmunkálás a Klingspor csiszolóanyagokkal

A Klingspor lamellás csiszolótányérok az oSa és az EN13743 szabvány előírásai szerint gyártják, ami a felhasználó részére a legmagasabb biztonságot biztosítja.



Viseljen védőszemüveget!



Viseljen védőmaszkot!



Viseljen fülvédőt!



Helyesen felfogott



Viseljen védőkesztyűt!



Tartsa be a biztonsági utasításokat!



Nedves csiszolásnál nem használható















Hibásan felfogott

Lamellás csiszológépek

SMT termékek áttekintése



| | | Acél / színesfém | Acél / INOX | | Élettartam | INOX | |
|----------------|----------------|---|---|---|--|---|---|
| | | Agresszivitás | Agresszivitás | | | Agresszivitás | |
| SPECIAL | Típus: | | SMT 924 | | SMT 925 | SMT 926 | SMT 996 |
| | | |  | |  |  |  |
| | Agresszivitás: | | ■■■■■■■■ | | ■■■■■■■■ | ■■■■■■■□ | ■■■■■■■■ |
| | Élettartam: | | ■■■■■■■■ | | ■■■■■■■□ | ■■■■■■■■ | ■■■■■■■□ |
| | Tányér: | | üvegszálszövet | | műanyag | üvegszálszövet | üvegszálszövet |
| Kivitel: | | kúpos (6°) | | kúpos (12°) / egyenes | kúpos (6°) | kúpos (6°) / egyenes | |
| SUPRA | Típus: | | SMT 644 | | | | |
| | | |  | | | | |
| | Agresszivitás: | | ■■■■■■■□ | | | | |
| | Élettartam: | | ■■■■■■■□ | | | | |
| | Tányér: | | üvegszálszövet | | | | |
| Kivitel: | | kúpos (12°) / egyenes | | | | | |
| EXTRA | Típus: | | SMT 624 | SMT 628 | | SMT 626 | SMT 636 |
| | | |  |  | |  |  |
| | Agresszivitás: | | ■■■■■■■□ | ■■■■■■■□ | | ■■■■■■■□ | ■■■■■■■□ |
| | Élettartam: | | ■■■■■■■□□ | ■■■■■■■□□ | | ■■■■■■■□ | ■■■■■■■□□ |
| | Tányér: | | üvegszálszövet | üvegszálszövet | | üvegszálszövet | üvegszálszövet |
| Kivitel: | | kúpos (12°) | egyenes | | kúpos (6°) | kúpos (6°) / egyenes | |
| EXTRA | Típus: | SMT 314 | SMT 324 | | SMT 325 | | |
| | |  |  | |  | | |
| | Agresszivitás: | ■■■■■□□□ | ■■■■■□□□ | | ■■■■■□□□ | | |
| | Élettartam: | ■■■■■□□□ | ■■■■■□□□ | | ■■■■■□□□ | | |
| | Tányér: | üvegszálszövet | üvegszálszövet | | műanyag | | |
| Kivitel: | kúpos (12°) | kúpos (12°) / egyenes | | kúpos (12°) / egyenes | | | |

Lamellás csiszolótányérok

Lamellás csiszolótányér

SMT 314 EXTRA



| | |
|----------------|-----------------|
| Osztály | EXTRA |
| Agresszivitás | ■ ■ ■ ■ □ □ □ □ |
| Élettartam | ■ ■ ■ ■ □ □ □ □ |

| | |
|-----------------------------|---|
| Alkalmazási terület: | ● |
| acél | ● |
| színesfém | ● |
| fa | ○ |



| | |
|----------------------|----------------|
| Tulajdonságok | |
| Szemcsefajta | korund |
| Tányér | üvegszálszövet |
| Kivitel | kúpos, 12° |

Előnyök: Jó forgácsolási teljesítmény ötvözetlen acéloknál - Színesfémekhez is használható - Jó anyagleválasztás bármely teljesítményszályú sarokcsiszolóval

Szemcsetartomány:

| 16 | 24 | 30 | 36 | 40 | 50 | 60 | 80 | 100 | 120 | 150 | 180 | 220 | 240 | 280 | 320 | 360 | 400 | 500 | 600 | 800 | 1000 | 1200 | 1500 | 2000 |
|--------------------------|------|---------|---------------------------|-----------------------------|--------------------------|----------|-------------|-----|-----|-----|-----|-----|-----|-----|-----|-----|-----|-----|-----|-----|------|------|------|------|
| átmérő x furat mm-ben | alak | szemcse | max. kerületi sebesség | megengedett fordulatszám | csomagolási egység/db | cikkszám | ár/db Ft | | | | | | | | | | | | | | | | | |
| 115 x 22,23 | | 36 | 80 m/s | 13300 1/min | 10 | 322808 | 895 | | | | | | | | | | | | | | | | | |
| 115 x 22,23 | | 40 | 80 m/s | 13300 1/min | 10 | 322809 | 895 | | | | | | | | | | | | | | | | | |
| 115 x 22,23 | | 60 | 80 m/s | 13300 1/min | 10 | 322811 | 895 | | | | | | | | | | | | | | | | | |
| 115 x 22,23 | | 80 | 80 m/s | 13300 1/min | 10 | 322812 | 895 | | | | | | | | | | | | | | | | | |
| 115 x 22,23 | | 120 | 80 m/s | 13300 1/min | 10 | 322813 | 895 | | | | | | | | | | | | | | | | | |
| 125 x 22,23 | | 36 | 80 m/s | 12200 1/min | 10 | 322814 | 976 | | | | | | | | | | | | | | | | | |
| 125 x 22,23 | | 40 | 80 m/s | 12200 1/min | 10 | 322815 | 976 | | | | | | | | | | | | | | | | | |
| 125 x 22,23 | | 60 | 80 m/s | 12200 1/min | 10 | 322817 | 976 | | | | | | | | | | | | | | | | | |
| 125 x 22,23 | | 80 | 80 m/s | 12200 1/min | 10 | 322818 | 976 | | | | | | | | | | | | | | | | | |
| 125 x 22,23 | | 120 | 80 m/s | 12200 1/min | 10 | 322819 | 976 | | | | | | | | | | | | | | | | | |
| 180 x 22,23 | | 40 | 80 m/s | 8500 1/min | 10 | 322821 | 2.258 | | | | | | | | | | | | | | | | | |
| 180 x 22,23 | | 60 | 80 m/s | 8500 1/min | 10 | 322822 | 2.258 | | | | | | | | | | | | | | | | | |
| 180 x 22,23 | | 80 | 80 m/s | 8500 1/min | 10 | 322823 | 2.258 | | | | | | | | | | | | | | | | | |

Az árak az ÁFA-t nem tartalmazzák.

Lamellás csiszolótányér

SMT 324 EXTRA



Osztály EXTRA

Agresszivitás ■■■■■□□

Élettartam ■■■■■□□□

Alkalmazási terület:

nemesacél ●

acél ●



Tulajdonságok

Szemcsefajta zirkonkorund

Tányér üvegszálszövet

Kivitel kúpos, 12°,
egyenes

Előnyök: Univerzális termék acélok és nemesacélok él- és felület megmunkálásához - Jó anyagleválasztás bármely teljesítményszintű sarokcsiszolóval - Csekély nyomóerő esetén sem üvegesednek el a lamellák

Szemcsetartomány:

| 16 24 30 36 40 50 60 80 100 120 150 180 220 240 280 320 360 400 500 600 800 1000 1200 1500 2000 | | | | | | | | | | | | | | | | | | | | |
|---|------|---------|---------------------------|-----------------------------|--------------------------|----------|--------------|--|--|--|--|--|--|--|--|--|--|--|--|--|
| átmérő x furat mm-ben | alak | szemcse | max. kerületi sebesség | megengedett fordulatszám | csomagolási egység/db | cikkszám | ár/db Ft | | | | | | | | | | | | | |
| 115 x 22,23 | | 40 | 80 m/s | 13300 1/min | 10 | 321509 | 913 | | | | | | | | | | | | | |
| 115 x 22,23 | | 60 | 80 m/s | 13300 1/min | 10 | 321511 | 913 | | | | | | | | | | | | | |
| 115 x 22,23 | | 80 | 80 m/s | 13300 1/min | 10 | 321513 | 913 | | | | | | | | | | | | | |
| 115 x 22,23 | | 40 | 80 m/s | 13300 1/min | 10 | 321645 | 913 | | | | | | | | | | | | | |
| 115 x 22,23 | | 60 | 80 m/s | 13300 1/min | 10 | 321647 | 913 | | | | | | | | | | | | | |
| 115 x 22,23 | | 80 | 80 m/s | 13300 1/min | 10 | 321649 | 913 | | | | | | | | | | | | | |
| 125 x 22,23 | | 40 | 80 m/s | 12200 1/min | 10 | 321510 | 1.023 | | | | | | | | | | | | | |
| 125 x 22,23 | | 60 | 80 m/s | 12200 1/min | 10 | 321512 | 1.023 | | | | | | | | | | | | | |
| 125 x 22,23 | | 80 | 80 m/s | 12200 1/min | 10 | 321514 | 1.023 | | | | | | | | | | | | | |
| 125 x 22,23 | | 40 | 80 m/s | 12200 1/min | 10 | 321646 | 1.023 | | | | | | | | | | | | | |
| 125 x 22,23 | | 60 | 80 m/s | 12200 1/min | 10 | 321648 | 1.023 | | | | | | | | | | | | | |
| 125 x 22,23 | | 80 | 80 m/s | 12200 1/min | 10 | 321650 | 1.023 | | | | | | | | | | | | | |

Az árak az ÁFA-t nem tartalmazzák.

Lamellás csiszolótányérok

Lamellás csiszolótányér

SMT 325 EXTRA



| | |
|----------------|---------|
| Osztály | EXTRA |
| Agresszivitás | ■■■■■□□ |
| Élettartam | ■■■■■□□ |



| | |
|-----------------------------|---|
| Alkalmazási terület: | |
| nemesacél | ● |
| acél | ● |

XLOCK



| | |
|----------------------|-------------------------------------|
| Tulajdonságok | |
| Szemcsefajta | zirkonkorund |
| Tányér | műanyag, üvegszállal erősítve |
| Kivitel | kúpos, 12°, egyenes |

Előnyök: Univerzális termék acélok és nemesacélok él- és felület megmunkálásához - Jó anyagleválasztás bármely teljesítményosztályú sarokcsiszolóval - Csekély nyomóerő esetén sem üvegesednek el a lamellák

Szemcsetartomány:

| 16 | 24 | 30 | 36 | 40 | 50 | 60 | 80 | 100 | 120 | 150 | 180 | 220 | 240 | 280 | 320 | 360 | 400 | 500 | 600 | 800 | 1000 | 1200 | 1500 | 2000 |
|-----------------------|------|---------|------------------------|--------------------------|-----------------------|----------|----------|-----|-----|-----|-----|-----|-----|-----|-----|-----|-----|-----|-----|-----|------|------|------|------|
| átmérő x furat mm-ben | alak | szemcse | max. kerületi sebesség | megengedett fordulatszám | csomagolási egység/db | cikkszám | ár/db Ft | | | | | | | | | | | | | | | | | |
| 115 x 22,23 | | 40 | 80 m/s | 13300 1/min | 10 | 321659 | 901 | | | | | | | | | | | | | | | | | |
| 115 x 22,23 | | 60 | 80 m/s | 13300 1/min | 10 | 321661 | 901 | | | | | | | | | | | | | | | | | |
| 115 x 22,23 | | 80 | 80 m/s | 13300 1/min | 10 | 321663 | 901 | | | | | | | | | | | | | | | | | |
| 115 x 22,23 | | 40 | 80 m/s | 13300 1/min | 10 | 321653 | 901 | | | | | | | | | | | | | | | | | |
| 115 x 22,23 | | 60 | 80 m/s | 13300 1/min | 10 | 321655 | 901 | | | | | | | | | | | | | | | | | |
| 115 x 22,23 | | 80 | 80 m/s | 13300 1/min | 10 | 321657 | 901 | | | | | | | | | | | | | | | | | |
| 115 x 22,23 X-LOCK | | 40 | 80 m/s | 13300 1/min | 10 | 351281 | 1.778 | | | | | | | | | | | | | | | | | |
| 115 x 22,23 X-LOCK | | 60 | 80 m/s | 13300 1/min | 10 | 351280 | 1.778 | | | | | | | | | | | | | | | | | |
| 115 x 22,23 X-LOCK | | 80 | 80 m/s | 13300 1/min | 10 | 351279 | 1.778 | | | | | | | | | | | | | | | | | |
| 125 x 22,23 | | 40 | 80 m/s | 12200 1/min | 10 | 321660 | 1.017 | | | | | | | | | | | | | | | | | |
| 125 x 22,23 | | 60 | 80 m/s | 12200 1/min | 10 | 321662 | 1.017 | | | | | | | | | | | | | | | | | |
| 125 x 22,23 | | 80 | 80 m/s | 12200 1/min | 10 | 321664 | 1.017 | | | | | | | | | | | | | | | | | |
| 125 x 22,23 | | 40 | 80 m/s | 12200 1/min | 10 | 321654 | 1.017 | | | | | | | | | | | | | | | | | |
| 125 x 22,23 | | 60 | 80 m/s | 12200 1/min | 10 | 321656 | 1.017 | | | | | | | | | | | | | | | | | |
| 125 x 22,23 | | 80 | 80 m/s | 12200 1/min | 10 | 321658 | 1.017 | | | | | | | | | | | | | | | | | |
| 125 x 22,23 X-LOCK | | 40 | 80 m/s | 12200 1/min | 10 | 351278 | 1.976 | | | | | | | | | | | | | | | | | |
| 125 x 22,23 X-LOCK | | 60 | 80 m/s | 12200 1/min | 10 | 351277 | 1.976 | | | | | | | | | | | | | | | | | |
| 125 x 22,23 X-LOCK | | 80 | 80 m/s | 12200 1/min | 10 | 351276 | 1.976 | | | | | | | | | | | | | | | | | |

Az árak az ÁFA-t nem tartalmazzák.

Lamellás csiszolótányér

SMT 624

SUPRA



| | |
|----------------------|-----------------|
| Osztály | SUPRA |
| Agresszivitás | ■ ■ ■ ■ ■ ■ ■ □ |
| Élettartam | ■ ■ ■ ■ ■ □ □ □ |

| | |
|-----------------------------|---|
| Alkalmazási terület: | |
| nemesacél | ● |
| acél | ● |



| | |
|----------------------|---------------|
| Tulajdonságok | |
| Szemcsefajta | zirkonkorund |
| Tányér | üvegszálzövet |
| Kivitel | kúpos, 12° |

Előnyök: Agresszív forgácsolási teljesítmény kényelmes csiszolás mellett - Univerzálisan alkalmazható igényes csiszolási feladatokhoz acél és nemesacél megmunkálásakor - Jobb leválasztási teljesítmény nagyteljesítményű sarokcsiszolóval alkalmazva

Szemcsetartomány:

| 16 | 24 | 30 | 36 | 40 | 50 | 60 | 80 | 100 | 120 | 150 | 180 | 220 | 240 | 280 | 320 | 360 | 400 | 500 | 600 | 800 | 1000 | 1200 | 1500 | 2000 |
|--------------------------|------|---------|---------------------------|-----------------------------|--------------------------|----------|--------------|-----|-----|-----|-----|-----|-----|-----|-----|-----|-----|-----|-----|-----|------|------|------|------|
| átmérő x furat mm-ben | alak | szemcse | max. kerületi sebesség | megengedett fordulatszám | csomagolási egység/db | cikkszám | ár/db Ft | | | | | | | | | | | | | | | | | |
| 100 x 16 | | 36 | 80 m/s | 15300 1/min | 10 | 322758 | 878 | | | | | | | | | | | | | | | | | |
| 100 x 16 | | 40 | 80 m/s | 15300 1/min | 10 | 322759 | 878 | | | | | | | | | | | | | | | | | |
| 100 x 16 | | 60 | 80 m/s | 15300 1/min | 10 | 322760 | 878 | | | | | | | | | | | | | | | | | |
| 100 x 16 | | 80 | 80 m/s | 15300 1/min | 10 | 322761 | 878 | | | | | | | | | | | | | | | | | |
| 100 x 16 | | 120 | 80 m/s | 15300 1/min | 10 | 322762 | 878 | | | | | | | | | | | | | | | | | |
| 115 x 22,23 | | 36 | 80 m/s | 13300 1/min | 10 | 322764 | 989 | | | | | | | | | | | | | | | | | |
| 115 x 22,23 | | 40 | 80 m/s | 13300 1/min | 10 | 322765 | 989 | | | | | | | | | | | | | | | | | |
| 115 x 22,23 | | 50 | 80 m/s | 13300 1/min | 10 | 322766 | 989 | | | | | | | | | | | | | | | | | |
| 115 x 22,23 | | 60 | 80 m/s | 13300 1/min | 10 | 322767 | 989 | | | | | | | | | | | | | | | | | |
| 115 x 22,23 | | 80 | 80 m/s | 13300 1/min | 10 | 322768 | 989 | | | | | | | | | | | | | | | | | |
| 115 x 22,23 | | 120 | 80 m/s | 13300 1/min | 10 | 322769 | 989 | | | | | | | | | | | | | | | | | |
| 125 x 22,23 | | 36 | 80 m/s | 12200 1/min | 10 | 322771 | 1.098 | | | | | | | | | | | | | | | | | |
| 125 x 22,23 | | 40 | 80 m/s | 12200 1/min | 10 | 322772 | 1.098 | | | | | | | | | | | | | | | | | |
| 125 x 22,23 | | 50 | 80 m/s | 12200 1/min | 10 | 322773 | 1.098 | | | | | | | | | | | | | | | | | |
| 125 x 22,23 | | 60 | 80 m/s | 12200 1/min | 10 | 322774 | 1.098 | | | | | | | | | | | | | | | | | |
| 125 x 22,23 | | 80 | 80 m/s | 12200 1/min | 10 | 322775 | 1.098 | | | | | | | | | | | | | | | | | |
| 125 x 22,23 | | 120 | 80 m/s | 12200 1/min | 10 | 322776 | 1.098 | | | | | | | | | | | | | | | | | |
| 150 x 22,23 | | 40 | 80 m/s | 10200 1/min | 10 | 322778 | 1.714 | | | | | | | | | | | | | | | | | |
| 150 x 22,23 | | 60 | 80 m/s | 10200 1/min | 10 | 322779 | 1.714 | | | | | | | | | | | | | | | | | |
| 150 x 22,23 | | 80 | 80 m/s | 10200 1/min | 10 | 322780 | 1.714 | | | | | | | | | | | | | | | | | |
| 180 x 22,23 | | 36 | 80 m/s | 8500 1/min | 10 | 322782 | 2.415 | | | | | | | | | | | | | | | | | |
| 180 x 22,23 | | 40 | 80 m/s | 8500 1/min | 10 | 322783 | 2.415 | | | | | | | | | | | | | | | | | |
| 180 x 22,23 | | 60 | 80 m/s | 8500 1/min | 10 | 322785 | 2.415 | | | | | | | | | | | | | | | | | |
| 180 x 22,23 | | 80 | 80 m/s | 8500 1/min | 10 | 322786 | 2.415 | | | | | | | | | | | | | | | | | |
| 180 x 22,23 | | 120 | 80 m/s | 8500 1/min | 10 | 322787 | 2.415 | | | | | | | | | | | | | | | | | |

Az árak az ÁFA-t nem tartalmazzák.

Lamellás csiszolótányérok

Lamellás csiszolótányér

SMT 628 SUPRA



Osztály SUPRA

Agresszivitás ■■■■■■□

Élettartam ■■■■■■□□

Alkalmazási terület:

nemesacél ●

acél ●



Tulajdonságok

Szemcsefajta zirkonkorund

Tányér üvegszálzövet

Kivitel egyenes

Előnyök: Különösen alkalmas acél és nemesacél síkmegmunkálásához - Jobb leválasztási teljesítmény nagy teljesítményű sarokcsiszolóval alkalmazva - Agresszív forgácsolási teljesítmény mellett kényelmes csiszolás

Szemcsetartomány:

| 16 24 30 36 40 50 60 80 100 120 150 180 220 240 280 320 360 400 500 600 800 1000 1200 1500 2000 | | | | | | | | | | | | | | | | | | | | | |
|---|------|---------|------------------------|--------------------------|-----------------------|----------|----------|--|--|--|--|--|--|--|--|--|--|--|--|--|--|
| átmérő x furat mm-ben | alak | szemcse | max. kerületi sebesség | megengedett fordulatszám | csomagolási egység/db | cikkszám | ár/db Ft | | | | | | | | | | | | | | |
| 115 x 22,23 | | 36 | 80 m/s | 13300 1/min | 10 | 322789 | 1.155 | | | | | | | | | | | | | | |
| 115 x 22,23 | | 40 | 80 m/s | 13300 1/min | 10 | 322790 | 1.155 | | | | | | | | | | | | | | |
| 115 x 22,23 | | 60 | 80 m/s | 13300 1/min | 10 | 322792 | 1.155 | | | | | | | | | | | | | | |
| 115 x 22,23 | | 80 | 80 m/s | 13300 1/min | 10 | 322793 | 1.155 | | | | | | | | | | | | | | |
| 115 x 22,23 | | 120 | 80 m/s | 13300 1/min | 10 | 322794 | 1.155 | | | | | | | | | | | | | | |
| 125 x 22,23 | | 36 | 80 m/s | 12200 1/min | 10 | 322795 | 1.269 | | | | | | | | | | | | | | |
| 125 x 22,23 | | 40 | 80 m/s | 12200 1/min | 10 | 322796 | 1.269 | | | | | | | | | | | | | | |
| 125 x 22,23 | | 60 | 80 m/s | 12200 1/min | 10 | 322798 | 1.269 | | | | | | | | | | | | | | |
| 125 x 22,23 | | 80 | 80 m/s | 12200 1/min | 10 | 322799 | 1.269 | | | | | | | | | | | | | | |
| 125 x 22,23 | | 120 | 80 m/s | 12200 1/min | 10 | 322800 | 1.269 | | | | | | | | | | | | | | |
| 180 x 22,23 | | 36 | 80 m/s | 8500 1/min | 10 | 322802 | 2.671 | | | | | | | | | | | | | | |
| 180 x 22,23 | | 40 | 80 m/s | 8500 1/min | 10 | 322803 | 2.671 | | | | | | | | | | | | | | |
| 180 x 22,23 | | 60 | 80 m/s | 8500 1/min | 10 | 322805 | 2.671 | | | | | | | | | | | | | | |
| 180 x 22,23 | | 80 | 80 m/s | 8500 1/min | 10 | 322806 | 2.671 | | | | | | | | | | | | | | |

Az árak az ÁFA-t nem tartalmazzák.

Lamellás csiszolótányér

SMT 626

SUPRA



| | |
|----------------------|----------|
| Osztály | SUPRA |
| Agresszivitás | ■■■■■■■□ |
| Élettartam | ■■■■■■■□ |

| | |
|-----------------------------|---|
| Alkalmazási terület: | |
| nemesacél | ● |
| acél | ● |



| | |
|----------------------|----------------|
| Tulajdonságok | |
| Szemcsefajta | zirkonkorund |
| Tányér | üvegszálszövet |
| Kivitel | kúpos, 6° |

Előnyök: Magas leválasztási teljesítmény - A lamellák egyedülálló dőlésszöge következtében érezhetően hosszabb élettartam

Szemcsetartomány:

| | | | | | | | | | | | | | | | | | | | | | | | | |
|----|----|----|----|----|----|----|----|-----|-----|-----|-----|-----|-----|-----|-----|-----|-----|-----|-----|-----|------|------|------|------|
| 16 | 24 | 30 | 36 | 40 | 50 | 60 | 80 | 100 | 120 | 150 | 180 | 220 | 240 | 280 | 320 | 360 | 400 | 500 | 600 | 800 | 1000 | 1200 | 1500 | 2000 |
|----|----|----|----|----|----|----|----|-----|-----|-----|-----|-----|-----|-----|-----|-----|-----|-----|-----|-----|------|------|------|------|

| átmérő x furat mm-ben | alak | szemcse | max. kerületi sebesség | megengedett fordulatszám | csomagolási egység/db | cikkszám | ár/db Ft |
|--------------------------|------|---------|---------------------------|-----------------------------|--------------------------|----------|--------------|
| 115 x 22,23 | | 36 | 80 m/s | 13300 1/min | 10 | 321686 | 1.155 |
| 115 x 22,23 | | 40 | 80 m/s | 13300 1/min | 10 | 321689 | 1.155 |
| 115 x 22,23 | | 50 | 80 m/s | 13300 1/min | 10 | 321692 | 1.155 |
| 115 x 22,23 | | 60 | 80 m/s | 13300 1/min | 10 | 321694 | 1.155 |
| 115 x 22,23 | | 80 | 80 m/s | 13300 1/min | 10 | 321697 | 1.155 |
| 115 x 22,23 | | 120 | 80 m/s | 13300 1/min | 10 | 321683 | 1.155 |
| 125 x 22,23 | | 36 | 80 m/s | 12200 1/min | 10 | 321687 | 1.269 |
| 125 x 22,23 | | 40 | 80 m/s | 12200 1/min | 10 | 321690 | 1.269 |
| 125 x 22,23 | | 50 | 80 m/s | 12200 1/min | 10 | 321693 | 1.269 |
| 125 x 22,23 | | 60 | 80 m/s | 12200 1/min | 10 | 321695 | 1.269 |
| 125 x 22,23 | | 80 | 80 m/s | 12200 1/min | 10 | 321698 | 1.269 |
| 125 x 22,23 | | 120 | 80 m/s | 12200 1/min | 10 | 321684 | 1.269 |
| 180 x 22,23 | | 36 | 80 m/s | 8500 1/min | 10 | 321688 | 2.671 |
| 180 x 22,23 | | 40 | 80 m/s | 8500 1/min | 10 | 321691 | 2.671 |
| 180 x 22,23 | | 60 | 80 m/s | 8500 1/min | 10 | 321696 | 2.671 |
| 180 x 22,23 | | 80 | 80 m/s | 8500 1/min | 10 | 321699 | 2.671 |

Az árak az ÁFA-t nem tartalmazzák.

Lamellás csiszolótányérok

Lamellás csiszolótányér, multi-kötőanyaggal

SMT 636 SUPRA



| | |
|----------------------|----------|
| Osztály | SUPRA |
| Agresszivitás | ■■■■■■■□ |
| Élettartam | ■■■■■■■□ |

| | |
|-----------------------------|-------------|
| Alkalmazási terület: | nemesacél ● |
|-----------------------------|-------------|



| | |
|----------------------|-------------------------|
| Tulajdonságok | |
| Szemcsefajta | zirkonkorund + multi k. |
| Tányér | üvegszálzövet |
| Kivitel | kúpos, 6°, egyenes |

Előnyök: Kifejezetten nemesacél megmunkálásához - "Hidegebb csiszolás" a multi-kötőanyagnak köszönhetően - Él- és felületcsiszoláshoz - Nem tömődik vagy üvegesedik el

Szemcsetartomány:

| 16 | 24 | 30 | 36 | 40 | 50 | 60 | 80 | 100 | 120 | 150 | 180 | 220 | 240 | 280 | 320 | 360 | 400 | 500 | 600 | 800 | 1000 | 1200 | 1500 | 2000 |
|-----------------------|------|---------|------------------------|--------------------------|-----------------------|----------|----------|-----|-----|-----|-----|-----|-----|-----|-----|-----|-----|-----|-----|-----|------|------|------|------|
| átmérő x furat mm-ben | alak | szemcse | max. kerületi sebesség | megengedett fordulatszám | csomagolási egység/db | cikkszám | ár/db Ft | | | | | | | | | | | | | | | | | |
| 115 x 22,23 | | 40 | 80 m/s | 13300 1/min | 10 | 322826 | 1.248 | | | | | | | | | | | | | | | | | |
| 115 x 22,23 | | 60 | 80 m/s | 13300 1/min | 10 | 322827 | 1.248 | | | | | | | | | | | | | | | | | |
| 115 x 22,23 | | 80 | 80 m/s | 13300 1/min | 10 | 322828 | 1.248 | | | | | | | | | | | | | | | | | |
| 125 x 22,23 | | 40 | 80 m/s | 12200 1/min | 10 | 322831 | 1.414 | | | | | | | | | | | | | | | | | |
| 125 x 22,23 | | 60 | 80 m/s | 12200 1/min | 10 | 322832 | 1.414 | | | | | | | | | | | | | | | | | |
| 125 x 22,23 | | 80 | 80 m/s | 12200 1/min | 10 | 322833 | 1.414 | | | | | | | | | | | | | | | | | |
| 180 x 22,23 | | 40 | 80 m/s | 8500 1/min | 10 | 322836 | 2.988 | | | | | | | | | | | | | | | | | |

Lamellás csiszolótányér

SMT 644 SUPRA



| | |
|----------------------|----------|
| Osztály | SUPRA |
| Agresszivitás | ■■■■■■■□ |
| Élettartam | ■■■■■■■□ |

| | |
|-----------------------------|-----------------------|
| Alkalmazási terület: | acél ● nemesacél ● |
|-----------------------------|-----------------------|



| | |
|----------------------|---------------------|
| Tulajdonságok | |
| Szemcsefajta | zirkonkorund |
| Tányér | üvegszálzövet |
| Kivitel | kúpos, 12°, egyenes |

Előnyök: Hosszú élettartam nagy érintési szögben, sarkokban hajlatokban való alkalmazás esetén is - Időben azonos nagy leválasztási teljesítmény felület megmunkálás esetén is - Nincs eltömődés vagy elüvegesedés csekély nyomóerő, vagy kis motorteljesítmény (<1000W) esetében

Szemcsetartomány:

| 16 | 24 | 30 | 36 | 40 | 50 | 60 | 80 | 100 | 120 | 150 | 180 | 220 | 240 | 280 | 320 | 360 | 400 | 500 | 600 | 800 | 1000 | 1200 | 1500 | 2000 |
|-----------------------|------|---------|------------------------|--------------------------|-----------------------|----------|----------|-----|-----|-----|-----|-----|-----|-----|-----|-----|-----|-----|-----|-----|------|------|------|------|
| átmérő x furat mm-ben | alak | szemcse | max. kerületi sebesség | megengedett fordulatszám | csomagolási egység/db | cikkszám | ár/db Ft | | | | | | | | | | | | | | | | | |
| 115 x 22,23 | | 40 | 80 m/s | 13300 1/min | 10 | 329993 | 1.038 | | | | | | | | | | | | | | | | | |
| 115 x 22,23 | | 60 | 80 m/s | 13300 1/min | 10 | 329994 | 1.038 | | | | | | | | | | | | | | | | | |
| 115 x 22,23 | | 80 | 80 m/s | 13300 1/min | 10 | 329995 | 1.038 | | | | | | | | | | | | | | | | | |
| 115 x 22,23 | | 40 | 80 m/s | 13300 1/min | 10 | 329989 | 1.038 | | | | | | | | | | | | | | | | | |
| 115 x 22,23 | | 60 | 80 m/s | 13300 1/min | 10 | 329990 | 1.038 | | | | | | | | | | | | | | | | | |
| 115 x 22,23 | | 80 | 80 m/s | 13300 1/min | 10 | 329991 | 1.038 | | | | | | | | | | | | | | | | | |

Az árak az ÁFA-t nem tartalmazzák.



► FIGYELEM: Folytatás az előző oldalról - SMT 644 Supra Lamellás csiszolótányér

| átmérő x furat mm-ben | alak | szemcse | max. kerületi sebesség | megengedett fordulatszám | csomagolási egység/db | cikkszám | ár/db Ft |
|--------------------------|------|---------|---------------------------|-----------------------------|--------------------------|----------|--------------|
| 125 x 22,23 | | 40 | 80 m/s | 12200 1/min | 10 | 330005 | 1.186 |
| 125 x 22,23 | | 60 | 80 m/s | 12200 1/min | 10 | 330006 | 1.186 |
| 125 x 22,23 | | 80 | 80 m/s | 12200 1/min | 10 | 330007 | 1.186 |
| 125 x 22,23 | | 120 | 80 m/s | 12200 1/min | 10 | 330008 | 1.186 |
| 125 x 22,23 | | 40 | 80 m/s | 12200 1/min | 10 | 329997 | 1.186 |
| 125 x 22,23 | | 60 | 80 m/s | 12200 1/min | 10 | 330002 | 1.186 |
| 125 x 22,23 | | 80 | 80 m/s | 12200 1/min | 10 | 330003 | 1.186 |

Lamellás csiszolótányér

SMT 645 SUPRA



Osztály

SUPRA

Agresszivitás

Élettartam

Alkalmazási terület:

nemesacél

acél



Tulajdonságok

Szemcsefajta zirkonkorund

Tányér műanyag,
üvegszállal
erősítve

Kivitel egyenes

Előnyök: Magas élstabilitás - Kiváló leválasztási teljesítmény gyengébb teljesítményű sarokcsiszolókon is - Magas élettartam a duplán rétegelt csiszolólamelláknak köszönhetően

Szemcsetartomány:

16 24 30 36 40 50 60 80 100 120 150 180 220 240 280 320 360 400 500 600 800 1000 1200 1500 2000

| átmérő x furat mm-ben | alak | szemcse | max. kerületi sebesség | megengedett fordulatszám | csomagolási egység/db | cikkszám | ár/db Ft |
|--------------------------|------|---------|---------------------------|-----------------------------|--------------------------|----------|--------------|
| 115 x 22,23 | | 40 | 80 m/s | 13300 1/min | 10 | 278590 | 1.536 |
| 115 x 22,23 | | 60 | 80 m/s | 13300 1/min | 10 | 278591 | 1.536 |
| 115 x 22,23 | | 80 | 80 m/s | 13300 1/min | 10 | 278592 | 1.536 |

Az árak az ÁFA-t nem tartalmazzák.

Lamellás csiszolótányérok

Lamellás csiszolótányér

SMT 924 SPECIAL



| | |
|----------------|-----------|
| Osztály | SPECIAL |
| Agresszivitás | ■■■■■■■■■ |
| Élettartam | ■■■■■■■■■ |

| | |
|-----------------------------|---|
| Alkalmazási terület: | |
| nemesacél | ● |
| acél | ● |



| | |
|----------------------|----------------|
| Tulajdonságok | |
| Szemcsefajta | kerámia korund |
| Tányér | üvegszálszövet |
| Kivitel | kúpos, 6° |

Előnyök: Legnagyobb agresszivitás nagy igénybevételű élciszolásokhoz - Magas élstabilitás - Jobb leválasztási teljesítmény nagy teljesítményű sarokcsiszolóval alkalmazva növelt nyomóerő mellett

Szemcsetartomány:

| 16 | 24 | 30 | 36 | 40 | 50 | 60 | 80 | 100 | 120 | 150 | 180 | 220 | 240 | 280 | 320 | 360 | 400 | 500 | 600 | 800 | 1000 | 1200 | 1500 | 2000 |
|-----------------------|------|---------|------------------------|--------------------------|-----------------------|----------|----------|-----|-----|-----|-----|-----|-----|-----|-----|-----|-----|-----|-----|-----|------|------|------|------|
| átmérő x furat mm-ben | alak | szemcse | max. kerületi sebesség | megengedett fordulatszám | csomagolási egység/db | cikkszám | ár/db Ft | | | | | | | | | | | | | | | | | |
| 115 x 22,23 | | 40 | 80 m/s | 13300 1/min | 10 | 322862 | 1.447 | | | | | | | | | | | | | | | | | |
| 115 x 22,23 | | 60 | 80 m/s | 13300 1/min | 10 | 322863 | 1.447 | | | | | | | | | | | | | | | | | |
| 115 x 22,23 | | 80 | 80 m/s | 13300 1/min | 10 | 322864 | 1.447 | | | | | | | | | | | | | | | | | |
| 125 x 22,23 | | 40 | 80 m/s | 12200 1/min | 10 | 322867 | 1.680 | | | | | | | | | | | | | | | | | |
| 125 x 22,23 | | 60 | 80 m/s | 12200 1/min | 10 | 322868 | 1.680 | | | | | | | | | | | | | | | | | |
| 125 x 22,23 | | 80 | 80 m/s | 12200 1/min | 10 | 322869 | 1.680 | | | | | | | | | | | | | | | | | |

Lamellás csiszolótányér

SMT 925 SPECIAL



| | |
|----------------|-----------|
| Osztály | SPECIAL |
| Agresszivitás | ■■■■■■■■■ |
| Élettartam | ■■■■■■■■□ |

| | |
|-----------------------------|---|
| Alkalmazási terület: | |
| nemesacél | ● |
| acél | ● |



| | |
|----------------------|-------------------------------|
| Tulajdonságok | |
| Szemcsefajta | zirkonkorund |
| Tányér | műanyag, üvegszállal erősítve |
| Kivitel | kúpos, 12°, egyenes |

Előnyök: Érezhetően nagyobb csiszolási teljesítmény és hosszabb élettartam - Jobb leválasztási teljesítmény nagy teljesítményű sarokcsiszolóval alkalmazva növelt nyomóerő mellett - Legnagyobb leválasztási teljesítmény hosszabb élettartam mellett

Szemcsetartomány:

| 16 | 24 | 30 | 36 | 40 | 50 | 60 | 80 | 100 | 120 | 150 | 180 | 220 | 240 | 280 | 320 | 360 | 400 | 500 | 600 | 800 | 1000 | 1200 | 1500 | 2000 |
|-----------------------|------|---------|------------------------|--------------------------|-----------------------|----------|----------|-----|-----|-----|-----|-----|-----|-----|-----|-----|-----|-----|-----|-----|------|------|------|------|
| átmérő x furat mm-ben | alak | szemcse | max. kerületi sebesség | megengedett fordulatszám | csomagolási egység/db | cikkszám | ár/db Ft | | | | | | | | | | | | | | | | | |
| 115 x 22,23 | | 40 | 80 m/s | 13300 1/min | 10 | 321714 | 1.527 | | | | | | | | | | | | | | | | | |
| 115 x 22,23 | | 60 | 80 m/s | 13300 1/min | 10 | 321715 | 1.527 | | | | | | | | | | | | | | | | | |
| 115 x 22,23 | | 36 | 80 m/s | 13300 1/min | 10 | 321668 | 1.527 | | | | | | | | | | | | | | | | | |
| 115 x 22,23 | | 40 | 80 m/s | 13300 1/min | 10 | 321670 | 1.527 | | | | | | | | | | | | | | | | | |
| 115 x 22,23 | | 60 | 80 m/s | 13300 1/min | 10 | 321674 | 1.527 | | | | | | | | | | | | | | | | | |
| 115 x 22,23 | | 80 | 80 m/s | 13300 1/min | 10 | 321677 | 1.527 | | | | | | | | | | | | | | | | | |
| 125 x 22,23 | | 40 | 80 m/s | 12200 1/min | 10 | 321719 | 1.797 | | | | | | | | | | | | | | | | | |

Az árak az ÁFA-t nem tartalmazzák.



► FIGYELEM: Folytatás az előző oldalról - SMT 925 Special, Lamellás csiszológépek

| átmérő x furat mm-ben | alak | szemcse | max. kerületi sebesség | megengedett fordulatszám | csomagolási egység/db | cikkszám | ár/db Ft |
|--------------------------|------|---------|---------------------------|-----------------------------|--------------------------|----------|--------------|
| 125 x 22,23 | | 60 | 80 m/s | 12200 1/min | 10 | 321720 | 1.797 |
| 125 x 22,23 | | 80 | 80 m/s | 12200 1/min | 10 | 321721 | 1.797 |
| 125 x 22,23 | | 40 | 80 m/s | 12200 1/min | 10 | 321671 | 1.797 |
| 125 x 22,23 | | 60 | 80 m/s | 12200 1/min | 10 | 321675 | 1.797 |
| 125 x 22,23 | | 80 | 80 m/s | 12200 1/min | 10 | 321678 | 1.797 |
| 180 x 22,23 | | 24 | 80 m/s | 8500 1/min | 5 | 321667 | 5.663 |
| 180 x 22,23 | | 36 | 80 m/s | 8500 1/min | 5 | 321669 | 5.663 |
| 180 x 22,23 | | 40 | 80 m/s | 8500 1/min | 5 | 321672 | 5.663 |
| 180 x 22,23 | | 60 | 80 m/s | 8500 1/min | 5 | 321676 | 5.663 |

Lamellás csiszológépek

SMT 926 SPECIAL



Osztály

SPECIAL

Agresszivitás

Élettartam

Alkalmazási terület:

nemesacél

acél



Tulajdonságok

Szemcsefajta zirkonkorund

Tányér üvegszálzövet

Kivitel kúpos, 6°

Előnyök: Maximális élettartam magas leválasztási teljesítmény mellett - Kifejezetten acél és nemesacél durva megmunkálásához - Jobb leválasztási teljesítmény nagy teljesítményű sarokcsiszolóval alkalmazva megnövelt nyomóerő mellett

Szemcsetartomány:

| | | | | | | | | | | | | | | | | | | | | | | | | |
|----|----|----|----|----|----|----|----|-----|-----|-----|-----|-----|-----|-----|-----|-----|-----|-----|-----|-----|------|------|------|------|
| 16 | 24 | 30 | 36 | 40 | 50 | 60 | 80 | 100 | 120 | 150 | 180 | 220 | 240 | 280 | 320 | 360 | 400 | 500 | 600 | 800 | 1000 | 1200 | 1500 | 2000 |
|----|----|----|----|----|----|----|----|-----|-----|-----|-----|-----|-----|-----|-----|-----|-----|-----|-----|-----|------|------|------|------|

| átmérő x furat mm-ben | alak | szemcse | max. kerületi sebesség | megengedett fordulatszám | csomagolási egység/db | cikkszám | ár/db Ft |
|--------------------------|------|---------|---------------------------|-----------------------------|--------------------------|----------|--------------|
| 115 x 22,23 | | 40 | 80 m/s | 13300 1/min | 10 | 321703 | 1.362 |
| 115 x 22,23 | | 60 | 80 m/s | 13300 1/min | 10 | 321706 | 1.362 |
| 115 x 22,23 | | 80 | 80 m/s | 13300 1/min | 10 | 321708 | 1.362 |
| 125 x 22,23 | | 40 | 80 m/s | 12200 1/min | 10 | 321704 | 1.576 |
| 125 x 22,23 | | 60 | 80 m/s | 12200 1/min | 10 | 321707 | 1.576 |
| 125 x 22,23 | | 80 | 80 m/s | 12200 1/min | 10 | 321709 | 1.576 |
| 180 x 22,23 | | 40 | 80 m/s | 8500 1/min | 10 | 321705 | 2.911 |

Az árak az ÁFA-t nem tartalmazzák.

Lamellás csiszolótányérok

Lamellás csiszolótányér, multi-kötőanyaggal

SMT 996 SPECIAL



Osztály SPECIAL

Agresszivitás ■■■■■■■■

Élettartam ■■■■■■■□

Alkalmazási terület:

nemesacél ●



Tulajdonságok

Szemcsefajta kerámia korund + multi k.

Tányér üvegszálszövet

Kivitel kúpos, 6°, egyenes

Előnyök: Agresszív csiszolás csekély nyomóerő mellett - Magas élstabilitás - "Hidegebb csiszolás" a multi-kötőanyagnak köszönhetően - Jobb leválasztási teljesítmény nagy teljesítményű sarokcsiszolóval alkalmazva megnövelt nyomóerő mellett

Szemcsetartomány:

| 16 24 30 36 40 50 60 80 100 120 150 180 220 240 280 320 360 400 500 600 800 1000 1200 1500 2000 | | | | | | | | | | | | | | | | | | | | | |
|---|------|---------|------------------------|--------------------------|-----------------------|----------|--------------|--|--|--|--|--|--|--|--|--|--|--|--|--|--|
| átmérő x furat mm-ben | alak | szemcse | max. kerületi sebesség | megengedett fordulatszám | csomagolási egység/db | cikkszám | ár/db Ft | | | | | | | | | | | | | | |
| 115 x 22,23 | | 40 | 80 m/s | 13300 1/min | 10 | 322849 | 1.662 | | | | | | | | | | | | | | |
| 115 x 22,23 | | 60 | 80 m/s | 13300 1/min | 10 | 322850 | 1.662 | | | | | | | | | | | | | | |
| 115 x 22,23 | | 80 | 80 m/s | 13300 1/min | 10 | 322851 | 1.662 | | | | | | | | | | | | | | |
| 125 x 22,23 | | 40 | 80 m/s | 12200 1/min | 10 | 322852 | 1.983 | | | | | | | | | | | | | | |
| 125 x 22,23 | | 60 | 80 m/s | 12200 1/min | 10 | 322853 | 1.983 | | | | | | | | | | | | | | |
| 125 x 22,23 | | 80 | 80 m/s | 12200 1/min | 10 | 322854 | 1.983 | | | | | | | | | | | | | | |

Az árak az ÁFA-t nem tartalmazzák.



A large grid of small dots for taking notes.



Kronenflex® vágó- és csiszolókorongok

A termékről

Számunkra, akik feltaláltuk a magas fordulatszámon működő vágókorongot egészen természetes a Kronenflex® termékek folyamatos fejlesztése és megújítása.

A Kronenflex® vágó- és csiszolókorongokat az optimálisan megválasztott csiszolószemcse és a műgyantakötés következtében magas agresszivitás, kiváló élettartam és folyamatosan magas minőség jellemzi. Az oSa előírások és az EN 12413 európai biztonsági normák betartásával lehetővé válik a legmagasabb biztonsági szabvány elérése.

A legkülönbézetesebb felhasználásra való speciális termékek folyamatos innovációjával és a Kronenflex® termékek állandó fejlesztésével minden szokásos anyaghoz és felhasználási területhez optimális megoldást kínálunk.

Tipikusan megmunkálható anyagok

- ▶ acél
- ▶ nemesacél
- ▶ szerkezeti acél
- ▶ színesfém
- ▶ öntvények
- ▶ kő
- ▶ műanyagok
- ▶ ásványi anyagok
- ▶ csövek
- ▶ lapos vasak
- ▶ lemezek
- ▶ tömör száanyagok

Jellemző felhasználási terület

- ▶ karosszéria javítás
- ▶ felújítási munkák
- ▶ lakatosműhelyek
- ▶ acélszerkezet építők
- ▶ berendezés gyártók
- ▶ tartályépítők
- ▶ karbantartók
- ▶ épületlakatosok
- ▶ járműipar
- ▶ öntödék
- ▶ hajógyárak

Kronenflex® vágókorongok

| Kronenflex vágókorongok | oldal |
|-------------------------|-------|
| 0,8–1,2 mm | 252 |
| Mini vágókorongok | 259 |
| 1,6–1,9 mm | 260 |
| 2,0–3,2 mm | 264 |
| Nagyméretű vágókorongok | 272 |

Kronenflex® csiszolókorongok

| Kronenflex csiszolókorongok | oldal |
|-----------------------------|-------|
| Csiszolókorongok | 282 |

Kronenflex® vágó- és csiszolókorongok

Alkalmazási útmutató

1. Vonalkód (EAN-13)
2. Biztonsági piktogramok
3. Maximális üzemi sebesség
4. Klingspor cikkszám
5. Forma, keménység és kötés adatai EN 12413 szerint
6. Méret mm-ben és inch-ben
7. Felhasználási terület (lásd a színek-rendszert)

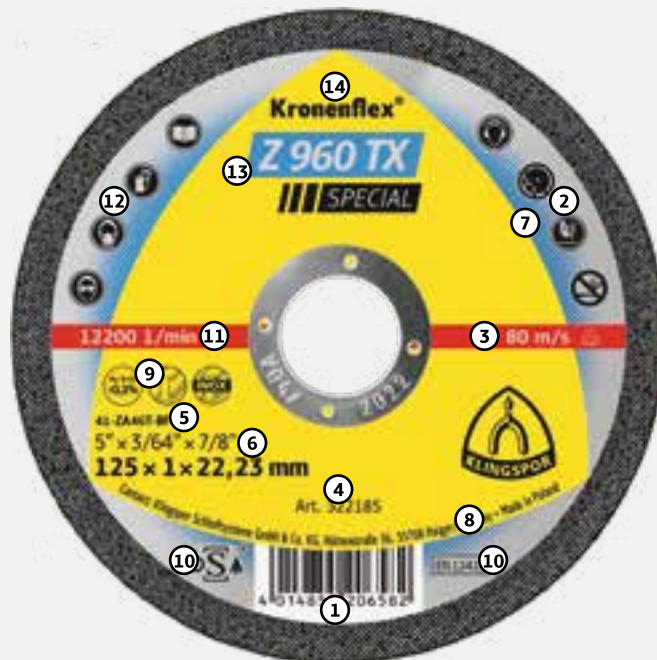

8. Tájékoztató a gyártóról
9. Alkalmazási korlátok
10. Biztonsági szabványok (oSa / EN 12413)
11. Megengedett maximális fordulatszám
12. Biztonsági piktogramok
13. Termékvonal / típus
14. Klingspor márka Kronenflex®

Minőségi osztályok

Az egyszerű beazonosítás érdekében a Kronenflex® vágó- és csiszolókorongok három teljesítmény osztályban hat színnel rendelkeznek.



EXTRA

Kedvező ár/teljesítmény arányú termék általános felhasználásra.



SUPRA

Kiváló termék különféle felhasználásra, hosszú élettartammal és nagy vágási sebességgel.



SPECIAL

Nagyteljesítményű korong speciális felhasználásra kiváló élettartammal és vágási teljesítménnyel.

Kronenflex® vágó- és csiszolókorongok

Alkalmazási útmutató



1. Címke és fedőpapír

A címke tartalmaz minden fontos tudnivalót a termékkel kapcsolatban a gyártásra és a csiszolószerszám helyes alkalmazására vonatkozóan.

2. Keverék

Szemcse: Manapság minden szemcsefajta kizárólag szintetikus úton gyártnak, mert csak ez biztosítja a folyamatosan magas minőséget a korong vágási és kopási magatartását illetően.

Műgyanta és töltőanyagok: A vágó- csiszolókorongok további fontos alkotó elemei a gyanta (folyékony és száraz) és a töltőanyagok, melyek segítségével a korongok olyan fontos tulajdonságai, mint a stabilitás, forgácsolási teljesítmény, keménység és szilárdság a gyártás során szabályozhatóak és a mindenkori alkalmazási célhoz igazíthatóak.



3. Fémgyűrű

A korong lejárati idejéről nyújt felvilágosítást

4. Üvegszálzövet

Az üvegszálzövet, mint erősítés elősegíti a korong stabilitását és növeli a biztonságot. Az üvegszálzövet mennyisége és erőssége függ a korong típusától és felhasználási céljától. Minél nagyobb a vágókorong lehetséges oldalirányú terhelése (a kézzel történő vágás esetében pl. nagyobb, mint a helyhez kötött gépi vágásnál), annál több, ill. stabilabb üvegszálzövetet kell a vágókorongnak tartalmaznia. Vékony vágókorongoknál (0,8 mm-1,0 mm) különösen vékony szövetet alkalmaznak annak érdekében, hogy a csekély korongvastagság ellenére a szövetbetétek között lehetőleg vastag szemcseréteget érjenek el. A csiszolókorongok minimum 3 réteg üvegszálzövetet tartalmaznak.

A Klingspor vágó- és csiszolókorongok színkód-rendszere

| Általános fém: | Nemesacél (Inox): | Acél: | Alumínium: | Öntvény: | Kő/beton: |
|----------------|-------------------|--------|------------|----------|-----------|
| szürke | kék | fekete | ezüst | piros | zöld |
| | | | | | |

Piktogramok a termékoldalakon



Egy üvegszálzövet



Kettő üvegszálzövet



Vas, kén és klór mentes



25 db-os egységcsomagok Kronenflex® dobozban a nagy teljesítmény hosszantartó megőrzéséért és a nedvességtől való védelem érdekében

Kronenflex® vágó- és csiszolókorongok

Alkalmazási útmutató



| Negyedév | |
|----------|-------------------|
| V 01 | január-március |
| V 04 | április-június |
| V 07 | július-szeptember |
| V 10 | október-december |

Biztonság és tárolás

A vágó- és csiszolókorongok eltarthatósága elsősorban azok nedvességtartalmától függ.

Azok a vágó- és csiszolókorongok, amelyek a gyártást követően magas nedvességnek vannak kitéve, elveszítik eredeti eltarthatósági idejüket. Helyes tárolásnál élettartamuk éveken keresztül megközelítőleg állandó marad. A vágó- és csiszolókorongoknál biztonsági kockázatot jelent, ha közvetlenül víz, vagy vízgőz éri őket.

A felhasználó köteles a terméket az előírásnak megfelelően használni. Ez érvényes jogi okokból az eltarthatósági dátumra is. Ezért tehát általánosan érvényes, hogy a vágó- és csiszolókorongokat nem szabad az eltarthatósági időn túl felhasználni!

Biztonságos munkavégzés...

...odafigyeléssel és a veszélyek ismeretével

Kerülje el a korongok használata közben az alábbi veszélyeket:

- ▶ a forgó koronggal való érintkezés
- ▶ a csiszolókorong eltörése
- ▶ csiszolati por és lerakódás
- ▶ vibráció
- ▶ zaj

...személyes munkavédelemmel

Használjon védőszemüveget, kesztyűt, fülvédőt és pormaszkot! Durvább csiszolási munkáknál arcvédő, bőrkötény és védőcipő is szükséges.

...a gép védőburkolatának használatával

A vágógépet védőburkolattal szállítják, amit sem eltávolítani, sem módosítani nem szabad. A fazékköveket teljes kerületük mentén burkolattal kell eltakarni.

Emiatt a fazékköveket csak állítható burkolatú gépekkel szabad használni, annak érdekében, hogy a korong kopásának megfelelően úgy lehessen a burkolatot beállítani, hogy minimális legyen a fazékkő szabad kilógása.

... a szerelés előtti szemrevételezéssel és ellenőrzéssel

Bizonyosodjon meg arról, hogy a korong fordulatszáma a gép fordulatszámával megegyezik és kerülje el, hogy a megengedett legnagyobb fordulatszámot átlépje.

Gondosan vizsgálja meg, hogy a vágó-, vagy csiszolókorong sérülésmentes-e. Amennyiben sérülést talál a korongon, azt ne használja! Cégünk vágó- és csiszolókorongjai megfelelő piktogramokkal vannak ellátva.

... helyes használattal

Ügyeljen a szakszerű használatra! Kerülje el a korong felületének, vagy felfogó furatának sérülését leesés, ütődés, vagy erőbehatás által. Ügyeljen a korong biztonságos és szakszerű felfogására, használja a megfelelő felfogóanyát. Munkakezdés előtt minden korongnak mintegy 30 másodpercig kell futnia az üzemi fordulatszámon.

Ügyeljen a FEPA biztonságtechnikai előírásaira, valamint a 12413 Európai Szabvány baleset-megelőzéssel kapcsolatos irányelveire!

A vágó- és csiszolókorongok csiszolási teljesítménye nagymértékben függ a kerületi sebességtől és a korongra ható szorító erőttől.

Az optimális kerületi sebesség

Túl alacsony sebesség

Amennyiben az alkalmazott gép fordulatszáma túl alacsony, a vágó- vagy csiszolókorong "ugrálni" kezd, ami a korong szélének egyenetlen kopásához vezet. Különösen vékony keresztmetszetű anyagnál, mint pl. lemez és huzal vágásánál a szemcse kiszakad a kötésből és a korong aránytalanul gyorsan elkopik.

Optimális sebesség

A Klingspor vágó- és csiszolókorongok nagyteljesítményű szerszámok. Úgy lettek kifejlesztve, hogy a legjobb teljesítményüket (amit a lecsiszolt anyagmennyiség/korongkopás arányával mérünk) a maximálisan megengedett kerületi sebességükhöz közeli tartományban ériék el. Tartsa ezért a teljes munkafolyamat alatt a fordulatot folyamatosan magasán és szükség esetén válasszon erősebb teljesítményű gépet.

Túl magas fordulatszám

A maximálisan megengedett fordulatszám és kerületi sebesség minden korong címkéjén fel van tüntetve. A saját biztonsága érdekében figyeljen arra, hogy ezt az értéket sose lépje túl csiszolás közben.

A helyes szorító erő

Az eredményes vágásnak, vagy csiszolásnak fontos előfeltétele az alkalmazott szorító erő helyes megválasztása.

Egy gyakran elkövetett hiba, mikor a korongot kímélendő lecsökkentjük a szorító erőt és ezáltal megnöveljük a vágási időt. Az ilyen esetekben a munkadarabnál túlmelegedés (elkékülés) lép fel; a vágókorong eltömődik és „beég”.

Emiatt a szorító erőt olyan magasán kell tartani, hogy a vágási idő a lehető legalacsonyabb maradjon. Ez különösen érvényes hőre érzékeny munkadaraboknál nagy keresztmetszetű vágások esetében.

A helyes kötéskeménység

...vágókorongoknál

A helyes vágókorong kiválasztásánál a következő szabály általánosan érvényes: minél keményebb a megmunkálandó anyag, annál puhább kötésű legyen a korong. Az ok egyszerű: a korong élettartamát az befolyásolja leginkább, hogy a megmunkálandó anyag vágási felülete felkeményedik-e, vagy sem. A nagy hőterhelés hatására a korong "beüvegesedik" és elveszíti vágóképességét. Ilyen esetben a kötés keménységét csökkenteni kell és egy puhább korongot kell választani.

...csiszolókorongoknál

A csiszolókorongokra is igaz az "ökölszabály": minél keményebb a munkadarab, annál puhább legyen a korong kötéskeménysége. Emellett az alkalmazási terület nagyon fontos szerepet játszik. A sarkok, élek és sorják nagyon élesek és könnyen kiszakítják a csiszolószemcséket a kötésből. Ezért ilyen esetekben keményebb kötés javasolt.

Ha azonban ezzel szemben felületeket, ill. kisebb hegesztési varratokat kell megdolgozni, a túl kemény korong könnyen élettelené válna, és nem dolgozna. A korong ugyan tartós lenne, de a csekély leválasztás miatt megnövekedne a munkaidő és annak költsége. Felületek megmunkálásához a legcélszerűbb egy közepes, vagy puha kötéskeménységű korongot választani.

Kronenflex® vágó- és csiszolókorongok

Alkalmazási útmutató

A helyes megmunkálási szög vágás esetén

A vágókorongokat csak radiális irányban szabad terhelni. Csak így akadályozható meg a különösen nagy szorítóerő esetében az anyagfáradás, ami végül korongtöréshez vezet.

A vágandó munkadarabot úgy kell rögzíteni, hogy a vágás során a munkadarab a korongot ne csípje be. Ajánlatos a munkadarabot a vágás helyéhez a lehető legközelebb befogni, hogy elkerüljük a vibrációt és a belengést.

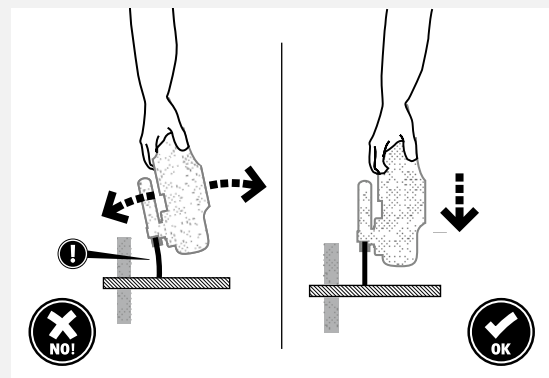
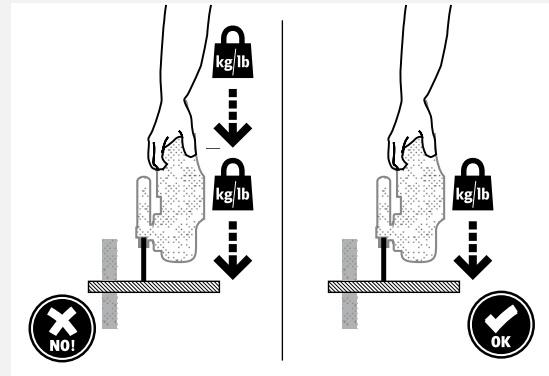

A helyes megmunkálási szög csiszolás esetén

A csiszolókorongok teljesítménye 25-30°-os megmunkálási szögnél a legnagyobb.

Ennél a szögnél a legkedvezőbb a lecsiszolt anyagmennyiség és a korongkopás aránya. Ha lehetséges, mindig ezt a megmunkálási szöveget kell választani.

Amennyiben a megmunkálás szögét 15° alá csökkentjük, a megmunkálás során egy nagyon vékony él alakul ki a korong peremén. Ez a túl elvékonyított rész már kis szögváltozás esetén sem tud a szorító erőnek ellenállni és kitörik.

Így értékes csiszolószemcséket veszítünk el, továbbá kiegyensúlyozatlanság lép fel, ami szintén egy idő előtti korongcserét okozhat.

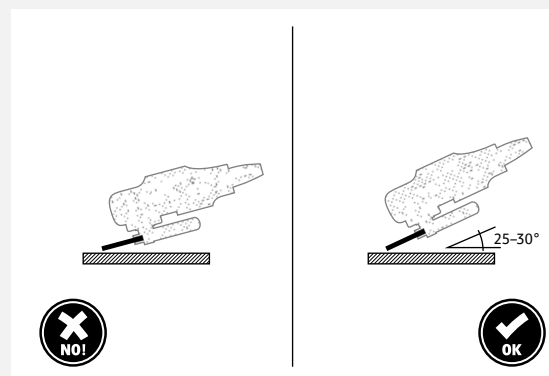
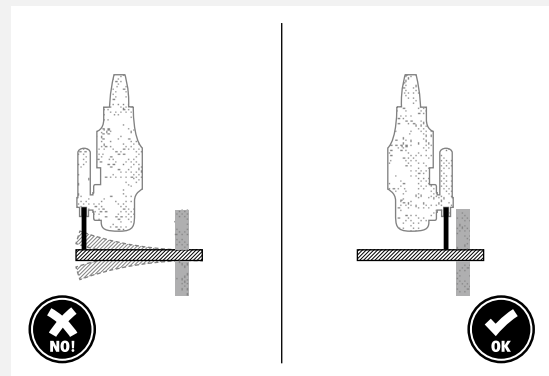

A helyes felfogás...

... jobb erőátvitel érdekében

A vágó- és csiszolókorongot szorító elemekkel rögzítik a csiszológépen. E szorító elemek közvetítik a meghajtó erőt a korongra. Biztonsági okokból ezért nagyon fontos, hogy mindig hibátlan szorító anyát és alátétet használjunk.

... a nagyobb biztonság érdekében

Kimondottan az egyenes kivitelű, 180 és 230 mm átmérőjű vékony vágókorongok esetében az FL 76 típusú felfogó tárcsák használata megnöveli az oldalstabilitást és ezáltal a pontosabb vágásirányítást. A szorító elemekre vonatkozó érvényes előírásokat és szabványokat be kell tartani. A szorító elemek kialakításának és átmérőinek egymással meg kell egyeznie. Különböző átmérőjű szorító elemek használata nem megengedett.

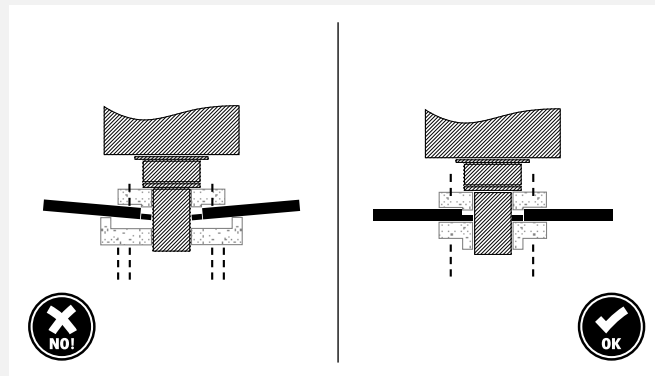

Domborított csiszolókorongok

4 - 10 mm vastagság

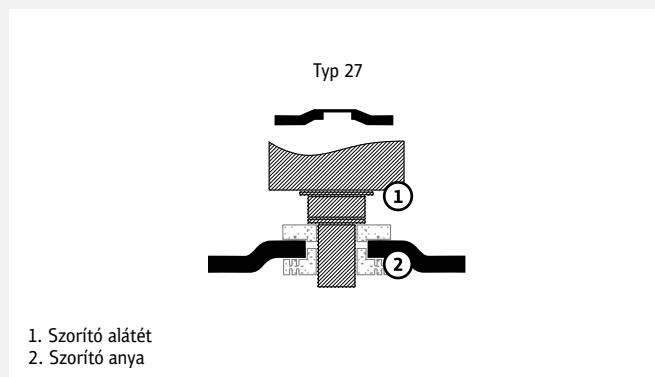

Egyenes és domborított vágókorongok

0,8 - 4 mm vastagság

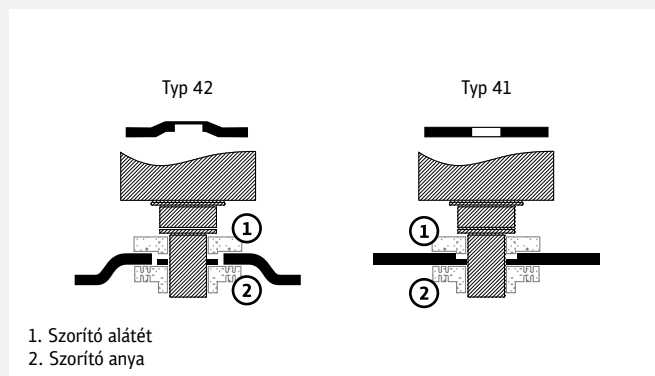

Kronenflex® vágó- és csiszolókorongok

Alkalmazási útmutató

Hiba beazonosítás és elhárítás

| Hiba leírása | Lehetséges ok | Megoldás |
|-----------------------------|---|---|
| A vágási felület elkékül | Túl hosszú a vágás ideje | Növeljes az előtolást vagy a nyomó erőt! |
| | Túl alacsony motorteljesítmény | Válasszon erősebb gépet! |
| | A korong túl kemény | Válasszon puhább kötésű korongot! |
| | Az anyagkeresztmetszet a korongátmérőhöz képest túl nagy | Fűrészelő mozdulatokkal dolgozzon / kisebb keresztmetszeteket vágjon! |
| Túl nagy a korongkopás | A vágókorong túl vastag a feladathoz | Vékonyabb koronggal dolgozzon! |
| | Világos vágási felület esetében: a korong keménysége túl alacsony | Keményebb kötésű korongot használjon! |
| | Túl alacsony kerületi sebesség | Növelje a kerületi sebességet! |
| Ferde vágás | Túl nagy a fordulatszám esés | Csökkentse vágás közben a szorító erőt, vagy válasszon erősebb gépet! |
| | Hiányos munkadarab rögzítés | A munkadarabot a vágás helyéhez közelebb rögzítse! |
| | Az alkalmazott szorító erő túl nagy | Csökkentse a szorító erőt! |
| | A vágókorong túl vékony a feladathoz | Vastagabb koronggal dolgozzon! |
| Korongtörés | A korong szerkezete kilágylt | Cserélje le a korongot! |
| | Rosszul vezették a gépet | Kerülje el a korongra ható oldalirányú terhelést! |
| | Hibás szorítóelemek alkalmazása | Azonos legyen a szorító anyja és a szorító alátét átmérője! |
| | Vágókorongot csiszolókorongként használtak | Vágókorongot tilos csiszolási munkákhoz használni! |
| A korong széle kirojtosodik | A munkadarab nem megfelelően van rögzítve | A munkadarabot a vágás helyéhez a lehető legközelebb rögzítse! |
| | A korong széle megégett | Puhább kötést válasszon, csökkentse a szorító erőt! |
| A korong ugrál | A munkadarab nem megfelelően van rögzítve | A munkadarabot a vágás helyéhez a lehető legközelebb rögzítse! |
| | A szorítóelemek elkoszolódtak, vagy elkoptak | Tisztítsa meg, vagy cserélje ki a szorítóelemeket! |
| | Csapágyhiba | Cseréljen gépet, vagy cseréltesse ki a csapágyat! |
| Kitört a korong furata | A tárcsa furatának és a felfogásnak a mérete nem egyezik | Megegyező furatméretet, vagy furatszűkítő gyűrűt használjon! |
| | A szorítóelemek különbözőek | Azonos legyen a szorító anyja és a szorító alátét átmérője! |
| | Rosszul vezették a gépet | Csökkentse a korongra ható oldalirányú terhelést! |
| | A vágókorongal csiszolási munkát végeztek | Vágókorongot tilos csiszolási munkákhoz használni! |

| Hiba leírása | Lehetséges ok | Megoldás |
|--|---|---|
| Túl alacsony a leválasztási teljesítmény | Ha fényes a korong felülete: túl kemény a korong kötése | Válasszon puhább kötésű korongot! |
| | A munkavégzés közben nem elégséges a nyomóerő | Növelje a nyomóerőt! |
| | A gépteljesítmény túl alacsony | Válasszon erősebb gépet! |
| A korong eltömődik | A korong kötése túl kemény | Válasszon puhább kötésű korongot! |
| | Eltömődés színesfémek megmunkálásakor | Használjon puhább kötést, vagy speciális, színesfémek megmunkálására való korongot! |
| A korong kopása túl nagy | A nyomóerő túl alacsony | Növelje a nyomóerőt! |
| | Túl nagy a nyomóerő | Csökkentse a nyomóerőt! |
| | A korong kötése túl puha | Válasszon keményebb kötésű korongot! |
| | A gép fordulatszáma túlzottan leesik | Csökkentse a nyomóerőt! |
| A korong széle egyenetlen, kitöredezett | A gépteljesítmény túl alacsony | Válasszon erősebb gépet |
| | A megmunkálási szög túl kicsi | Növelje a megmunkálás szögét (minimális érték 15°)! |
| A korong üt | A szorítóerő túl nagy | Csökkentse a szorítóerőt! |
| | A felfogás nem koncentrikus | Ellenőrizze a korong furatátmérőjét és a felfogás méretét, szükség esetén válasszon megfelelő furatátmérőt! |
| | A meghajtótengely elkoptott | Cserélje le a gépet! |
| | A szorítóelemek beszennyeződtek, elkoptak, vagy hibásak | Tisztítsa meg a szorítóelemeket, cserélje le, vagy ellenőrizze méretüket! |
| | A korong kiegyenlítettlen | Cserélje le a korongot! |

Mit árul el a típusmegnevezés a csiszoló- vagy vágókorongok felépítéséről

A csiszoló- vagy vágókorong típusmegnevezése nem csak a terméknevet mutatja meg. Fontos információkat nyújt a teljesítménysztról és az eszköz összetételéről. Az első betű utal a korong csiszolószemcse fajtájára. Ezt egy háromjegyű szám követi, melynek első számjegye a teljesítménysztról tájékoztat. (A teljesítménysztró a terméknev alatt is még egyszer megtalálható.) A két utolsó számjegy adja meg, melyik szemcseméretet alkalmaztuk. A típusmegnevezés végén lévő betűk mutatják meg a csiszoló- vagy vágókorong keménységi fokát.

| Szemcefajta | Teljesítménysztró | Szemcseméret FEPA-szabvány szerint | Keménység | Teljesítménysztró |
|---------------------------|-------------------------|------------------------------------|-----------------|-------------------|
| A Alumínium oxid | 3 EXTRA | 16 | M puha | EXTRA |
| C Szilícium-karbid | 6 SUPRA | 24 | N | SUPRA |
| Z Zirkon korund | 9 SPECIAL | 30 | R | SPECIAL |
| | | 36 | S | |
| | | 46 | T kemény | |
| | | 60 | | |
| | | 80 | | |

A Z 960 TX vágókorong példáján át magyarázva:

| Szemcefajta | Teljesítménysztró | Szemcseméret FEPA-szabvány szerint | Keménység | Teljesítménysztró |
|------------------------|-------------------------|------------------------------------|------------------|-------------------|
| Z Zirkon korund | 9 SPECIAL | 60 | TX kemény | SPECIAL |

Biztonságos megmunkálás a Klingspor csiszolóanyagokkal

A Klingspor vágó- és csiszolókorongokat az oSa és az EN 12413 szabvány előírásai szerint gyártják, amia felhasználó részére a legmagasabb biztonságot nyújtja.



Viseljen védőszemüveget!



Viseljen kesztyűt!



Viseljen védőmaszkot!



Tartsa be a biztonsági utasításokat!



Viseljen fülvédőt!



Nedves csiszolásnál nem használható!



Oldalsziszoláshoz nem használható



Sérülten nem használható

Kronenflex® vágókorongok

0,8 – 1,2 mm

A termékről

A Klingspor Kronenflex® 0,8 - 1,2 mm vastagságú vékony vágókorongokat rövid vágási idő és csekély sorjaképződés jellemzi.

Különösen vékony anyagok vágásánál győződhethünk meg kiváló tulajdonságaikról, ami csekély hőterhelés mellett pontos, gyors vágást tesz lehetővé.

A korongok kitűnő vágási tulajdonságai miatt nyomóerőként már a gép saját súlya is elegendő.

A Klingspor Kronenflex® 0,8 - 1,2 mm vastagságú vágókorongok biztonságos, gazdaságos és hatékony termékek.

Tipikusan megmunkálható anyagok

- ▶ acél
- ▶ nemesacél
- ▶ építési acél
- ▶ színesfémek
- ▶ öntvények
- ▶ vékonyfalú profilok
- ▶ vékony lemezek
- ▶ vékony csövek
- ▶ trapézlemezek
- ▶ lapos vasak
- ▶ kábelcsatornák
- ▶ acél drótkötelek

Jellemző felhasználási terület

- ▶ karosszéria javítás
- ▶ felújítási munkák
- ▶ lakatosműhelyek
- ▶ acélszerkezet építők
- ▶ berendezés gyártók
- ▶ tartályépítők
- ▶ karbantartók
- ▶ épületlakatosok
- ▶ járműipar

Megmunkálható anyagok

| típus | vastagság [mm] | acél | edzett acél | szerszám acél | nemesacél | magasan ötvözött acél | rozsdá- és saválló acél | alumínium | bronz | réz | sárgaréz | cinköntvény | öntöttvas | oldal |
|--------------------------------------|----------------|------|-------------|---------------|-----------|-----------------------|-------------------------|-----------|-------|-----|----------|-------------|-----------|----------|
| A 980 TZ SPECIAL | 0,8 | ● | ● | ● | ● | ● | ● | ● | ○ | ○ | ○ | ○ | ○ | 245 |
| A 60 EXTRA | 1,0 | ● | ○ | ○ | ● | ○ | ○ | ○ | ○ | ○ | ○ | ○ | ○ | 246, 247 |
| A 660 R SUPRA | 1,0 | ● | ● | ● | ● | ○ | ○ | ○ | ○ | ○ | ○ | ○ | ○ | 248 |
| A 60 TZ SPECIAL INOX | 1,0 | ● | ● | ● | ● | ● | ● | ○ | ○ | ○ | ○ | ● | ○ | 248, 249 |
| A 960 TZ SPECIAL | 1,0 | ● | ● | ● | ● | ● | ● | ○ | ○ | ○ | ○ | ● | ○ | 249 |
| A 60 N SUPRA | 1,0 | ○ | ○ | ○ | ○ | ○ | ○ | ● | ● | ● | ● | ○ | ○ | 247 |
| K 960 TX SPECIAL | 1,0 | ● | ● | ● | ● | ● | ● | ○ | ○ | ○ | ○ | ● | ● | 250 |
| Z 960 TX SPECIAL | 1,0 | ● | ● | ● | ● | ● | ● | ○ | ○ | ○ | ○ | ● | ○ | 250 |
| EDGE SPECIAL | 1,2 | ● | ● | ● | ● | ● | ● | ● | ○ | ○ | ○ | ● | ○ | 258 |
| A 660 R SUPRA Mini vágókorong | 1,0-1,6 | ● | ● | ● | ○ | ○ | ○ | ○ | ○ | ○ | ○ | ○ | ○ | 251 |

● = fő alkalmazás ○ = lehetséges alkalmazás

Kronenflex® doboz

Normál esetben a vágókorongok teljesítménye a gyártás utáni hetekben az időjárás hatására csökken. Annak érdekében, hogy a felhasználók az újonnan kifejlesztett vágókorong típusok minden előnyét kihasználhassák, a vágókorongokat légmentes dobozba csomagoltuk. A kartoncsomagolással összehasonlítva a korongok frissebbek maradnak és 40 %-kal jobb a teljesítményük.



Kronenflex® vágókorongok 0,8 - 1,2 mm

kézi darabológépekhez



Vágókorong INOX

A 980 TZ SPECIAL



| | |
|----------------|----------|
| Osztály | SPECIAL |
| Keménység | ■■■■■■■□ |
| Agresszivitás | ■■■■■■□□ |
| Élettartam | ■■■■■■□□ |



| | |
|-----------------------------|---|
| Alkalmazási terület: | |
| nemesacél | ● |
| acél | ● |
| színesfém | ● |

Előnyök: Vas-, kén- és klórmentes - Nagyon gyors vágás - Különösen pontos és tiszta vágás - Csekély hőterhelés - A kis mértékű sorjaképződés miatt jelentősen kevesebb utómunkálás - 25 db-onként a légmentesen záródó Kronenflex®Boxba csomagolva, amely biztosítja a hosszantartó teljesítményt és véd a nedvességtől

| átmérő x szélesség x furat mm-ben | alak | max. kerületi sebesség | megengedett fordulatszám | csomagolási egység/db | cikkszám | ár/db Ft |
|-----------------------------------|------|------------------------|--------------------------|-----------------------|----------|----------|
| 115 x 0,8 x 22,23 | | 80 m/s | 13300 1/min | 25 | 322182 | 564 |
| 125 x 0,8 x 22,23 | | 80 m/s | 12200 1/min | 25 | 322183 | 632 |

Vágókorong

A 60 EXTRA



| | |
|----------------|----------|
| Osztály | EXTRA |
| Keménység | ■■■■■■□□ |
| Agresszivitás | ■■■■□□□□ |
| Élettartam | ■■■■■■□□ |

| | |
|-----------------------------|---|
| Alkalmazási terület: | |
| nemesacél | ● |
| általános fém | ● |

Előnyök: Csekély sorjaképződés - Csekély hőterhelés - Kiváló ár/teljesítmény arány

| átmérő x szélesség x furat mm-ben | alak | max. kerületi sebesség | megengedett fordulatszám | csomagolási egység/db | cikkszám | ár/db Ft |
|-----------------------------------|------|------------------------|--------------------------|-----------------------|----------|----------|
| 115 x 1 x 22,23 | | 80 m/s | 13300 1/min | 25 | 262936 | 332 |
| 125 x 1 x 22,23 | | 80 m/s | 12200 1/min | 25 | 262937 | 381 |

Az árak az ÁFA-t nem tartalmazzák.

Kronenflex® vágókorongok 0,8 - 1,2 mm

kézi darabológépekhez

Vágókorong

A 60 EXTRA



Osztály EXTRA

Keménység ■■■■■■□□

Agresszivitás ■■■■■□□□

Élettartam ■■■■■□□□

Alkalmazási terület:

nemesacél ●

általános fém ●

Előnyök: Csekély sorjaképződés - Csekély hőterhelés - Kiváló ár/teljesítmény arány - 10 db vágókorong egy átlátszó tetejű fémdobozba csomagolva

| átmérő x szélesség x furat mm-ben | alak | max. kerületi sebesség | megengedett fordulatszám | csomagolási egység/doboz | cikkszám | ár/doboz Ft |
|-----------------------------------|------|------------------------|--------------------------|--------------------------|----------|-------------|
| 115 x 1 x 22,23 | | 80 m/s | 13300 1/min | 10 korong | 310499 | 3.815 |
| 125 x 1 x 22,23 | | 80 m/s | 12200 1/min | 10 korong | 310500 | 4.350 |

Rendelési egység: 5 doboz = 50 db korong

Vágókorong

A 60 EXTRA



Osztály EXTRA

Keménység ■■■■■■□□

Agresszivitás ■■■■■□□□

Élettartam ■■■■■□□□

Alkalmazási terület:

nemesacél ●

általános fém ●

Előnyök: Csekély sorjaképződés - Csekély hőterhelés - Kiváló ár/teljesítmény arány - 10 db vágókorong egy átlátszó tetejű fémdobozba csomagolva. 5 db doboz egy kínáló dobozban

| átmérő x szélesség x furat mm-ben | alak | max. kerületi sebesség | megengedett fordulatszám | csomagolási egység/doboz | cikkszám | ár/doboz Ft |
|-----------------------------------|------|------------------------|--------------------------|--------------------------|----------|-------------|
| 125 x 1 x 22,23 | | 80 m/s | 12200 1/min | 10 db korong | 312031 | 4.535 |

Az árak az ÁFA-t nem tartalmazzák.

Kronenflex® vágókorongok 0,8 - 1,2 mm

kézi darabológépekhez



Vágókorong

A 60 N SUPRA



| | | |
|----------------|-----------------|-----------------------------|
| Osztály | SUPRA | Alkalmazási terület: |
| Keménység | ■ ■ ■ ■ □ □ □ □ | alumínium ● |
| Agresszivitás | ■ ■ ■ ■ ■ □ □ □ | acél ○ |
| Élettartam | ■ ■ ■ ■ ■ □ □ □ | |

Előnyök: A speciális összetétel megakadályozza az eltömődést és az elkenődést - Csekély sorjaképződés

| átmérő x szélesség x furat mm-ben | alak | max. kerületi sebesség | megengedett fordulatszám | csomagolási egység/db | cikkszám | ár/db Ft |
|-----------------------------------|------|------------------------|--------------------------|-----------------------|----------|----------|
| 115 x 1 x 22,23 | | 80 m/s | 13300 1/min | 25 | 264297 | 431 |
| 125 x 1 x 22,23 | | 80 m/s | 12200 1/min | 25 | 264298 | 493 |

Vágókorong INOX

A 660 R SUPRA



| | | |
|----------------|-----------------|-----------------------------|
| Osztály | SUPRA | Alkalmazási terület: |
| Keménység | ■ ■ ■ ■ ■ □ □ □ | nemesacél ● |
| Agresszivitás | ■ ■ ■ ■ ■ □ □ □ | acél ● |
| Élettartam | ■ ■ ■ ■ ■ □ □ □ | |

Előnyök: Vas-, kén- és klórmentes - Csekély sorjaképződés - Csekély nyomóerő mellett is kiváló vágásteljesítmény

| átmérő x szélesség x furat mm-ben | alak | max. kerületi sebesség | megengedett fordulatszám | csomagolási egység/db | cikkszám | ár/db Ft |
|-----------------------------------|------|------------------------|--------------------------|-----------------------|----------|----------|
| 115 x 1 x 22,23 | | 80 m/s | 13300 1/min | 25 | 328905 | 416 |
| 125 x 1 x 22,23 | | 80 m/s | 12200 1/min | 25 | 328906 | 478 |

Az árak az ÁFA-t nem tartalmazzák.

Kronenflex® vágókorongok 0,8 - 1,2 mm

kézi darabológépekhez

Vágókorong

A 60 TZ SPECIAL



Osztály SPECIAL

Alkalmazási terület:

| | |
|---------------|-----------|
| Keményiség | ■■■■■■■□ |
| Agresszivitás | ■■■■■■■□□ |
| Élettartam | ■■■■■■■□□ |

| | |
|-----------|---|
| nemesacél | ● |
| acél | ● |
| színesfém | ⦿ |

Előnyök: Vas-, kén- és klórmentes - Gyors vágási idő - Csekély sorjaképződés - Csekély hőterhelés

| átmérő x szélesség x furat mm-ben | alak | max. kerületi sebesség | megengedett fordulatszám | csomagolási egység/db | cikkszám | ár/db Ft |
|--------------------------------------|------|---------------------------|-----------------------------|--------------------------|----------|-------------|
| 100 x 1 x 16 | | 80 m/s | 15300 1/min | 25 | 202402 | 464 |
| 115 x 1 x 22,23 | | 80 m/s | 13300 1/min | 25 | 202400 | 441 |
| 115 x 1 x 22,23 | | 80 m/s | 13300 1/min | 25 | 233741 | 441 |
| 115 x 1 x 22,23 X-LOCK | | 80 m/s | 13300 1/min | 25 | 351259 | 683 |
| 125 x 1 x 22,23 | | 80 m/s | 12200 1/min | 25 | 202401 | 501 |
| 125 x 1 x 22,23 | | 80 m/s | 12200 1/min | 25 | 233742 | 501 |
| 125 x 1 x 22,23 X-LOCK | | 80 m/s | 12200 1/min | 25 | 351258 | 776 |

Vágókorong

A 60 TZ SPECIAL



Osztály SPECIAL

Alkalmazási terület:

| | |
|---------------|-----------|
| Keményiség | ■■■■■■■□ |
| Agresszivitás | ■■■■■■■□□ |
| Élettartam | ■■■■■■■□□ |

| | |
|-----------|---|
| nemesacél | ● |
| acél | ● |
| színesfém | ⦿ |

Előnyök: Vas-, kén- és klórmentes - Gyors vágási idő - Csekély sorjaképződés - Csekély hőterhelés - 10 db vágókorong egy átlátszó tetejű fémdobozba csomagolva

| átmérő x szélesség x furat mm-ben | alak | max. kerületi sebesség | megengedett fordulatszám | csomagolási egység/doboz | cikkszám | ár/doboz Ft |
|--------------------------------------|------|---------------------------|-----------------------------|-----------------------------|----------|----------------|
| 115 x 1 x 22,23 | | 80 m/s | 13300 1/min | 10 korong | 310503 | 4.756 |
| 125 x 1 x 22,23 | | 80 m/s | 12200 1/min | 10 korong | 310504 | 5.399 |

Rendelési egység: 5 doboz = 50 db korong

Az árak az ÁFA-t nem tartalmazzák.

Kronenflex® vágókorongok 0,8 - 1,2 mm kézi darabológépekhez



Vágókorong INOX

A 960 TZ SPECIAL



| | |
|----------------|-----------|
| Osztály | SPECIAL |
| Keménység | ■■■■■■■■■ |
| Agresszivitás | ■■■■■■■■□ |
| Élettartam | ■■■■■■■■■ |



| | |
|-----------------------------|---|
| Alkalmazási terület: | |
| nemesacél | ● |
| acél | ● |

Előnyök: Vas-, kén- és klórmentes - Rövid vágási idő mellett hosszú élettartam - Csekély hőterhelés - Kis mértékű sorjaképződés - Optimális kötésrendszer a jelentősen hosszabb élettartam érdekében - Sokoldalú alkalmazhatóság - 25 db-onként a légmentesen záródó Kronenflex®Boxba csomagolva, amely biztosítja a hosszantartó teljesítményt és véd a nedvességtől

| átmérő x szélesség x furat mm-ben | alak | max. kerületi sebesség | megengedett fordulatszám | csomagolási egység/db | cikkszám | ár/db Ft |
|-----------------------------------|------|------------------------|--------------------------|-----------------------|----------|----------|
| 115 x 1 x 22,23 | — | 80 m/s | 13300 1/min | 25 | 322180 | 479 |
| 125 x 1 x 22,23 | — | 80 m/s | 12200 1/min | 25 | 322181 | 539 |

Vágókorong INOX

K 960 TX SPECIAL



| | |
|----------------|-----------|
| Osztály | SPECIAL |
| Keménység | ■■■■■■■■■ |
| Agresszivitás | ■■■■■■■■■ |
| Élettartam | ■■■■■■■■■ |

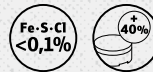

| | |
|-----------------------------|---|
| Alkalmazási terület: | |
| acél | ● |
| nemesacél | ● |
| magasan ötvözött fémek | ● |
| szénacél | ● |
| titán | ● |

KERÁMIA !

Előnyök: Vas-, kén- és klórmentes - Kimagasló teljesítmény a kerámia szemcsének köszönhetően csekély nyomóerő mellett is - 25 darabonként légmentesen záródó Kronenflex® Boxba csomagolva, amely biztosítja a hosszantartó teljesítményt és véd a nedvességtől

| átmérő x szélesség x furat mm-ben | alak | max. kerületi sebesség | megengedett fordulatszám | csomagolási egység/db | cikkszám | ár/db Ft |
|-----------------------------------|------|------------------------|--------------------------|-----------------------|----------|----------|
| 115 x 1 x 22,23 | — | 80 m/s | 13300 1/min | 25 | 328885 | 639 |
| 125 x 1 x 22,23 | — | 80 m/s | 12200 1/min | 25 | 328886 | 720 |

Az árak az ÁFA-t nem tartalmazzák.

Kronenflex® vágókorongok 0,8 - 1,2 mm

kézi darabológépekhez

Vágókorong INOX

Z 960 TX SPECIAL



| Osztály | SPECIAL |
|---------------|-----------|
| Keményesség | ■■■■■■■■■ |
| Agresszivitás | ■■■■■■■■■ |
| Élettartam | ■■■■■■■■■ |

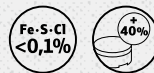

| Alkalmazási terület: | |
|----------------------|---|
| nemesacél | ● |
| ötvözetek | ● |
| szénacél | ● |
| titán | ● |

ZIRKON



Előnyök: Vas-, kén- és klórmentes - Ideális szívós és kemény anyagokhoz, pl. titánhoz és magasan ötvözött acélhoz - Zirkonkorund szemcse a folyamatos önéleződésért - Csekély hőterhelés - Kis mértékű sorjaképződés - 25 db-onként a légmentesen záródó Kronenflex®Boxba csomagolva, amely biztosítja a hosszantartó teljesítményt és véd a nedvességtől

| átmérő x szélesség x furat mm-ben | alak | max. kerületi sebesség | megengedett fordulatszám | csomagolási egység/db | cikkszám | ár/db Ft |
|-----------------------------------|------|------------------------|--------------------------|-----------------------|----------|----------|
| 115 x 1 x 22,23 | — | 80 m/s | 13300 1/min | 25 | 322184 | 533 |
| 125 x 1 x 22,23 | — | 80 m/s | 12200 1/min | 25 | 322185 | 598 |

Vágókorong

EDGE SPECIAL



| Osztály | |
|---------------|-----------|
| Keményesség | ■■■■■■■■■ |
| Agresszivitás | ■■■■■■■■□ |
| Élettartam | ■■■■■■■■■ |



| Alkalmazási terület: | |
|----------------------|---|
| nemesacél | ● |
| acél | ● |
| alumínium | ● |

ÚJ



Előnyök: Nagy teljesítményű vágókorong önélező csiszolószemcsével - Nagy vágási teljesítmény és hosszú élettartam - Széles alkalmazási kör - 25 db-os kiserelésben, Kronenflex Box®-ban a tartósan nagy teljesítmény és a nedvesség elleni védelem érdekében

| átmérő x szélesség x furat mm-ben | alak | max. kerületi sebesség | megengedett fordulatszám | csomagolási egység/db | cikkszám | ár/db Ft |
|-----------------------------------|------|------------------------|--------------------------|-----------------------|----------|----------|
| 115 x 1,2 x 22,23 | — | 80 m/s | 13300 1/min | 25 | 355380 | 558 |
| 125 x 1,2 x 22,23 | — | 80 m/s | 12200 1/min | 25 | 355379 | 633 |

Az árak az ÁFA-t nem tartalmazzák.

Kronenflex® mini vágókorong

kézi darabológépekhez



Vágókorongok

Mini vágókorong

A 660 R SUPRA

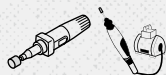

Fe-S-CI
<0,1%

Osztály SUPRA

Alkalmazási terület:

| | |
|---------------|---------------|
| Keménység | ■ ■ ■ ■ ■ □ □ |
| Agresszivitás | ■ ■ ■ ■ ■ □ □ |
| Élettartam | ■ ■ ■ ■ ■ □ □ |

| | |
|-----------|---|
| acél | ● |
| nemesacél | ● |

Előnyök: Csekély sorjaképződés - Univerzálisan használható korong nehezen hozzáférhető helyeken - Lemezek, profilok és tömör anyagok vágásához

| átmérő x szélesség x furat mm-ben | alak | max. kerületi sebesség | megengedett fordulatszám | csomagolási egység/db | cikkszám | ár/db Ft |
|-----------------------------------|------|------------------------|--------------------------|-----------------------|----------|----------|
| 50 x 1 x 6 | | 100 m/s | 38200 1/min | 100 | 329096 | 452 |
| 50 x 1 x 10 | | 100 m/s | 38200 1/min | 100 | 329097 | 452 |
| 76 x 1 x 6 | | 100 m/s | 25200 1/min | 100 | 329098 | 620 |
| 76 x 1 x 10 | | 100 m/s | 25200 1/min | 100 | 329099 | 620 |
| 76 x 1,6 x 6 | | 100 m/s | 25200 1/min | 100 | 329100 | 620 |
| 76 x 1,6 x 10 | | 100 m/s | 25200 1/min | 100 | 329101 | 620 |
| 100 x 1 x 6 | | 100 m/s | 19000 1/min | 25 | 329102 | 783 |
| 100 x 1 x 10 | | 100 m/s | 19000 1/min | 25 | 329103 | 783 |

Felfogósár

SD 660



Előnyök: Befogócsap az A 660 R kis vágókorongok egyenes csiszolóra, hajlékony tengelyre, fúrógépre való befogásához - 6 és 10 mm-es furatba illeszkedik

| méret mm-ben | hozzaálló típus | csomagolási egység/db | cikkszám | ár/db Ft |
|--------------|---------------------|-----------------------|----------|----------|
| 6 | 6 és 10 mm-es furat | 1 | 337156 | 5.010 |

Az árak az ÁFA-t nem tartalmazzák.

Kronenflex® vágókorongok

1,6 – 1,9 mm

A termékről

A Klingspor Kronenflex® 1,6 - 1,9 mm vastagságú vágókorongokat a kiváló vágási tulajdonság és a magas oldalstabilitás jellemzi.

Mindenekelőtt a közepesen vastag keresztmetszetű anyagok megmunkálásánál meggyőző a használatuk. Rövid vágási idő, jó stabilitás és csekély sorjaképződés jellemzi őket.

Az előnyös tulajdonságuk és széleskörű alkalmazhatóságuknak köszönhetően a Klingspor Kronenflex vágókorong az 1,6 - 1,9 mm vastagságú korongok piacán az egyik legjobb teljesítményű univerzális termék.

Tipikusan megmunkálható anyagok

- ▶ acél
- ▶ nemesacél
- ▶ építési acél
- ▶ színesfém
- ▶ öntvények
- ▶ tömör anyagok
- ▶ lapos vasak
- ▶ lemezek
- ▶ csővek

Jellemző felhasználási terület

- ▶ lakatosműhelyek
- ▶ hajógyarak
- ▶ acélszerkezet építés
- ▶ gépgyártás
- ▶ épületlakatos munkák
- ▶ járműipar

| típus | vastagság [mm] | Megmunkálható anyag | | | | | | | | | | | | oldal | |
|----------------------|----------------|---------------------|-------------|---------------|-----------|-----------------------|-------------------------|-----------|-------|----------|----------|-------------------------------|-------------|-------|-----|
| | | acél | edzett acél | szerszám acél | nemesacél | magasan ötvözött acél | rozsdás és saválló acél | alumínium | bronz | vörösréz | sárgaréz | alumínium nagynyomású öntvény | cinköntvény | | |
| A 346 EXTRA | 1,6 | ● | ○ | ○ | ● | ○ | ● | ○ | ○ | ○ | ○ | ○ | ○ | ○ | 261 |
| A 646 R SUPRA | 1,6–1,9 | ● | ● | ○ | ○ | ● | ● | | | | | | | | 261 |
| A 46 TZ SPECIAL INOX | 1,6–1,9 | ● | ● | ● | ● | ● | ● | ○ | ○ | ○ | ○ | | ● | | 262 |
| A 946 TZ SPECIAL | 1,6–1,9 | ● | ● | ● | ● | ● | ● | ● | ○ | ○ | ○ | ○ | ○ | ○ | 263 |

● = fő alkalmazás ○ = lehetséges alkalmazás

Kronenflex® vágókorongok 1,6 - 1,9 mm

kézi darabológépekhez



Vágókorong

A 346 EXTRA



| Osztály | EXTRA | Alkalmazási terület: |
|---------------|-----------------|----------------------|
| Keménység | ■ ■ ■ ■ □ □ □ □ | nemesacél ● |
| Agresszivitás | ■ ■ ■ ■ □ □ □ □ | acél ● |
| Élettartam | ■ ■ ■ ■ □ □ □ □ | alumínium ○ |

Előnyök: Vas-, kén- és klórmentes - Univerzálisan alkalmazható acélon és rozsdamentes acélon (INOX) - Vágókorong kalcinált, köbös korundból, önélező - Csekély sorjaképződés, hosszabb élettartam - Különösen alkalmas vékonyabb anyagok, például profilok és csövek vágásához

| átmérő x szélesség x furat mm-ben | alak | max. kerületi sebesség | megengedett fordulatszám | csomagolási egység/db | cikkszám | ár/db Ft |
|-----------------------------------|------|------------------------|--------------------------|-----------------------|----------|----------|
| 115 x 1,6 x 22,23 | | 80 m/s | 13300 1/min | 25 | 340936 | 357 |
| 125 x 1,6 x 22,23 | | 80 m/s | 12200 1/min | 25 | 340938 | 396 |

Vágókorong

A 646 R SUPRA



| Osztály | SUPRA | Alkalmazási terület: |
|---------------|-----------------|----------------------|
| Keménység | ■ ■ ■ ■ ■ □ □ □ | acél ● |
| Agresszivitás | ■ ■ ■ ■ ■ □ □ □ | nemesacél ○ |
| Élettartam | ■ ■ ■ ■ ■ □ □ □ | |

Előnyök: Vas-, kén- és klórmentes - Univerzálisan alkalmazható acélon és rozsdamentes acélon - Vágókorong kalcinált, köbös korundból, önélező - Rendkívül erőteljes vágás tömör acél vágásakor

| átmérő x szélesség x furat mm-ben | alak | max. kerületi sebesség | megengedett fordulatszám | csomagolási egység/db | cikkszám | ár/db Ft |
|-----------------------------------|------|------------------------|--------------------------|-----------------------|----------|----------|
| 115 x 1,6 x 22,23 | | 80 m/s | 13300 1/min | 25 | 340947 | 407 |
| 125 x 1,6 x 22,23 | | 80 m/s | 12200 1/min | 25 | 340946 | 468 |
| 150 x 1,6 x 22,23 | | 80 m/s | 10200 1/min | 25 | 340945 | 572 |
| 180 x 1,6 x 22,23 | | 80 m/s | 8500 1/min | 25 | 340944 | 624 |
| 230 x 1,9 x 22,23 | | 80 m/s | 6600 1/min | 25 | 340943 | 897 |
| 230 x 1,9 x 22,23 | | 80 m/s | 6600 1/min | 25 | 340942 | 897 |

Az árak az ÁFA-t nem tartalmazzák.

Kronenflex® vágókorongok 1,6 - 1,9 mm

kézi darabológépekhez

Vágókorong INOX

A 46 TZ SPECIAL



| | |
|----------------|----------|
| Osztály | SPECIAL |
| Keménység | ■■■■■■■□ |
| Agresszivitás | ■■■■■■■□ |
| Élettartam | ■■■■■■■□ |



| | |
|-----------------------------|---|
| Alkalmazási terület: | |
| nemesacél | ● |
| acél | ● |

XLOCK



Előnyök: Vas-, kén- és klórmentes - Univerzálisan alkalmazható acélon és rozsdamentes acélon (INOX) – Elsőrangú választás professzionális alkalmazásokhoz és a fokozott követelményű anyagok vágásához

| átmérő x szélesség x furat mm-ben | alak | max. kerületi sebesség | megengedett fordulatszám | csomagolási egység/db | cikkszám | ár/db Ft |
|-----------------------------------|------|------------------------|--------------------------|-----------------------|----------|----------|
| 100 x 1,6 x 16 | — | 80 m/s | 15300 1/min | 25 | 194071 | 596 |
| 115 x 1,6 x 22,23 | — | 80 m/s | 13300 1/min | 25 | 187170 | 441 |
| 115 x 1,6 x 22,23 | — | 80 m/s | 13300 1/min | 25 | 235378 | 441 |
| 115 x 1,6 x 22,23 X-LOCK | — | 80 m/s | 13300 1/min | 25 | 351257 | 683 |
| 125 x 1,6 x 22,23 | — | 80 m/s | 12200 1/min | 25 | 187171 | 501 |
| 125 x 1,6 x 22,23 | — | 80 m/s | 12200 1/min | 25 | 235379 | 501 |
| 125 x 1,6 x 22,23 X-LOCK | — | 80 m/s | 12200 1/min | 25 | 351256 | 776 |
| 150 x 1,6 x 22,23 | — | 80 m/s | 10200 1/min | 25 | 241472 | 694 |
| 180 x 1,6 x 22,23 | — | 80 m/s | 8500 1/min | 25 | 221161 | 753 |
| 180 x 1,6 x 22,23 | — | 80 m/s | 8500 1/min | 25 | 312257 | 753 |
| 230 x 1,9 x 22,23 | — | 80 m/s | 6600 1/min | 25 | 224084 | 1.144 |
| 230 x 1,9 x 22,23 | — | 80 m/s | 6600 1/min | 25 | 265044 | 1.144 |

Az árak az ÁFA-t nem tartalmazzák.

Kronenflex® vágókorongok 1,6 - 1,9 mm

kézi darabológépekhez



Vágókorong

A 946 TZ SPECIAL



| | |
|----------------------|-----------|
| Osztály | SPECIAL |
| Keménység | ■■■■■■■■■ |
| Agresszivitás | ■■■■■■■■■ |
| Élettartam | ■■■■■■■□ |



| | |
|-----------------------------|---|
| Alkalmazási terület: | |
| acél | ● |
| nemesacél | ● |
| színesfém | ○ |
| öntvény | ○ |

Előnyök: Vas-, kén- és klórmentes - Extra hosszú élettartam minden alkalmazásban - Általánosan használható a fémfeldolgozásban - Gyors vágási idő - Csekély sorjaképződés - Csekély hőterhelés - 25 db-onként a légmentesen záródó Kronenflex®Boxba csomagolva, amely biztosítja a hosszantartó teljesítményt és véd a nedvességtől

| átmérő x szélesség x furat mm-ben | alak | max. kerületi sebesség | megengedett fordulatszám | csomagolási egység/db | cikkszám | ár/db Ft |
|-----------------------------------|------|------------------------|--------------------------|-----------------------|----------|----------|
| 115 x 1,6 x 22,23 | | 80 m/s | 13300 1/min | 25 | 339109 | 526 |
| 125 x 1,6 x 22,23 | | 80 m/s | 12200 1/min | 25 | 339110 | 601 |
| 150 x 1,6 x 22,23 | | 80 m/s | 10200 1/min | 25 | 339111 | 833 |
| 180 x 1,6 x 22,23 | | 80 m/s | 8500 1/min | 25 | 339112 | 905 |
| 230 x 1,9 x 22,23 | | 80 m/s | 6600 1/min | 25 | 339113 | 1.374 |
| 230 x 1,9 x 22,23 | | 80 m/s | 6600 1/min | 25 | 339114 | 1.374 |

Felfogó tárcsa

FL 76



Előnyök: A felfogó tárcsa készlet használata az egyenes kivitelű, 180-230 mm átmérőjű vékony vágótárcsáknál megnöveli az oldalstabilitást

| átmérő mm-ben | hozzáálló típus | csomagolási egység/db | cikkszám | ár/db Ft |
|---------------|------------------------------|-----------------------|----------|----------|
| 76 | A 46 TZ + A 646 R + A 946 TZ | 1 Set | 236130 | 26.451 |

Az árak az ÁFA-t nem tartalmazzák.

Kronenflex® vágókorongok

2,0–3,2 mm

A termékről

A Klingspor Kronenflex® 2,0 - 3,2 mm vastagságú vágókorongokat különösen nagy oldalstabilitás jellemzi. Ez a gyakorlatban főként azoknál az alkalmazásoknál fontos, melyeknél az anyagba való mély behatolás szükséges - pl. nagyobb profilok vágása esetén. A nagymértékű oldalirányú erő, amely e munkálatoknál felmerül, különösen nagy stabilitást kíván meg a korongtól.

Szélessége ellenére a KINGSPOR Kronenflex 2,0 mm - 3,2 mm vastagságú vágókorongokat jó vágási sebesség és magas élettartam jellemzi. Így ez a vágókorong ideális az olyan munkákhoz, melyeknél a korong oldalstabilitásával szemben különösen nagy az igénybevétel.

Tipikusan megmunkálható anyagok

- ▶ acél
- ▶ nemesacél
- ▶ szerkezeti acél
- ▶ színesfém
- ▶ öntvények
- ▶ kő
- ▶ műanyagok
- ▶ ásványi anyagok
- ▶ tömőr száanyagok
- ▶ csövek
- ▶ lapos vasak
- ▶ lemezek

Jellemző felhasználási terület

- ▶ öntödék
- ▶ lakatos műhelyek
- ▶ hajógyárak
- ▶ szerkezet építők
- ▶ berendezés gyártók
- ▶ épület lakatosok
- ▶ szervíz, karbantartás

Megmunkálható anyag

| típus | vastagság [mm] | acél | edzett acél | szerszámacél | nemesacél | magasan ötvözött acélok | rozsdá- és saválló acélok | alumínium | bronz | vörösréz | sárgaréz | cink öntvény | öntöttvas | kő / beton | oldal |
|------------------------|----------------|------|-------------|--------------|-----------|-------------------------|---------------------------|-----------|-------|----------|----------|--------------|-----------|------------|-------|
| A 24 EXTRA | 2,0–3,2 | ● | ○ | ● | ○ | ○ | ○ | ○ | ○ | ○ | ○ | ○ | ○ | | 265 |
| A 24 R SUPRA | 2,5–3,0 | ● | ● | ● | ○ | ○ | ○ | | | | | ○ | ○ | | 266 |
| A 24 N SUPRA INOX | 2,5–3,0 | ○ | ● | ○ | ● | ● | ● | ○ | ○ | ○ | ○ | | | | 266 |
| A 36 R SUPRA INOX | 2,0–2,5 | ○ | ○ | ● | ● | ● | ● | | ○ | ○ | ○ | | | | 267 |
| A 36 TZ SPECIAL INOX | 2,0 | ○ | ○ | ● | ● | ● | ● | | | | | | ○ | | 267 |
| A 24 R/36 SPECIAL INOX | 2,5–3,0 | ○ | ○ | ● | ● | ● | ● | | | | | | | | 268 |
| A 24 TZ SPECIAL | 2,5–3,0 | ○ | | ○ | ● | ● | ● | | | | | | ○ | | 268 |
| A 46 N SUPRA | 2,5–3,0 | | | | | | | ● | ● | ● | ● | ○ | | | 269 |
| C 24 EXTRA | 2,5–3,0 | | | | | | | | | | | | | ● | 269 |
| C 24 R SUPRA | 2,5–3,0 | | | | | | | | | | | | ○ | ● | 270 |

● = fő alkalmazás ○ = lehetséges alkalmazás

Kronenflex® vágókorongok 2,0 - 3,2 mm kézi darabológépekhez



Vágókorong

A 24 EXTRA



Osztály EXTRA

Keményység ■■■■■□□□

Agresszivitás ■■■■■□□□

Élettartam ■■■■■□□□

Alkalmazási terület:

általános fém ●

XLOCK !

Előnyök: Bevált, rendkívül népszerű termék - Általánosan használható vágókorong kiváló ár/teljesítmény aránnyal - A fémiparban univerzálisan alkalmazható - Tömör anyagot is gyorsan vág

| átmérő x szélesség x furat mm-ben | alak | max. kerületi sebesség | megengedett fordulatszám | csomagolási egység/db | cikkszám | ár/db Ft |
|--------------------------------------|------|---------------------------|-----------------------------|--------------------------|----------|-------------|
| 100 x 2,5 x 16* | | 80 m/s | 15300 1/min | 25 | 188998 | 487 |
| 115 x 2,5 x 22,23* | | 80 m/s | 13300 1/min | 25 | 242137 | 302 |
| 115 x 2,5 x 22,23* | | 80 m/s | 13300 1/min | 25 | 188461 | 302 |
| 115 x 2,5 x 22,23 X-LOCK* | | 80 m/s | 13300 1/min | 25 | 351255 | 483 |
| 115 x 3,2 x 22,23 | | 80 m/s | 13300 1/min | 25 | 209014 | 497 |
| 125 x 2,5 x 22,23* | | 80 m/s | 12200 1/min | 25 | 242138 | 339 |
| 125 x 2,5 x 22,23* | | 80 m/s | 12200 1/min | 25 | 188463 | 339 |
| 125 x 2,5 x 22,23 X-LOCK* | | 80 m/s | 12200 1/min | 25 | 351254 | 541 |
| 125 x 3,2 x 22,23 | | 80 m/s | 12200 1/min | 25 | 209016 | 544 |
| 150 x 2,5 x 22,23 | | 80 m/s | 10200 1/min | 25 | 235375 | 592 |
| 150 x 2,5 x 22,23 | | 80 m/s | 10200 1/min | 25 | 235374 | 597 |
| 180 x 2 x 22,23 | | 80 m/s | 8500 1/min | 25 | 286455 | 641 |
| 180 x 3 x 22,23 | | 80 m/s | 8500 1/min | 25 | 13490 | 657 |
| 180 x 3 x 22,23 | | 80 m/s | 8500 1/min | 25 | 189000 | 657 |
| 230 x 2 x 22,23 | | 80 m/s | 6600 1/min | 25 | 286456 | 891 |
| 230 x 3 x 22,23 | | 80 m/s | 6600 1/min | 25 | 13492 | 872 |
| 230 x 3 x 22,23 | | 80 m/s | 6600 1/min | 25 | 189002 | 872 |

* ÚJ ÖSSZETÉTEL

Az árak az ÁFA-t nem tartalmazzák.

Kronenflex® vágókorongok 2,0 - 3,2 mm

kézi darabológépekhez

Vágókorong

A 24 R

SUPRA



Osztály SUPRA

Keménység ■■■■■□□

Agresszivitás ■■■■■□□

Élettartam ■■■■■□□

Alkalmazási terület:

acél ●

nemesacél ○

öntvény ○

Előnyök: Optimális kivitel az acélmegmunkálás területére - Nemesacélhoz is használható - Jó vágóképesség

| átmérő x szélesség x furat mm-ben | alak | max. kerületi sebesség | megengedett fordulatszám | csomagolási egység/db | cikkszám | ár/db Ft |
|-----------------------------------|------|------------------------|--------------------------|-----------------------|----------|----------|
| 100 x 2,5 x 16* | | 80 m/s | 15300 1/min | 25 | 13754 | 519 |
| 115 x 2,5 x 22,23* | | 80 m/s | 13300 1/min | 25 | 13297 | 415 |
| 115 x 2,5 x 22,23* | | 80 m/s | 13300 1/min | 25 | 13466 | 415 |
| 125 x 2,5 x 22,23* | | 80 m/s | 12200 1/min | 25 | 13295 | 472 |
| 125 x 2,5 x 22,23* | | 80 m/s | 12200 1/min | 25 | 13738 | 472 |
| 150 x 2,5 x 22,23 | | 80 m/s | 10200 1/min | 25 | 6667 | 740 |
| 180 x 3 x 22,23 | | 80 m/s | 8500 1/min | 25 | 13456 | 852 |
| 180 x 3 x 22,23 | | 80 m/s | 8500 1/min | 25 | 13470 | 852 |
| 230 x 3 x 22,23 | | 80 m/s | 6600 1/min | 25 | 13464 | 1.099 |
| 230 x 3 x 22,23 | | 80 m/s | 6600 1/min | 25 | 13478 | 1.099 |

* ÚJ ÖSSZETÉTEL

Vágókorong INOX

A 24 N

SUPRA



Osztály SUPRA

Keménység ■■■□□□□

Agresszivitás ■■■■■□□

Élettartam ■■■■■□□

Alkalmazási terület:

nemesacél ●

alumínium ○

Előnyök: A speciális összetétel meggátolja az elkenődést és eltömődést - Nemesacélnál magas leválasztási teljesítmény a nemesített korundnak köszönhetően

| átmérő x szélesség x furat mm-ben | alak | max. kerületi sebesség | megengedett fordulatszám | csomagolási egység/db | cikkszám | ár/db Ft |
|-----------------------------------|------|------------------------|--------------------------|-----------------------|----------|----------|
| 115 x 2,5 x 22,23 | | 80 m/s | 13300 1/min | 25 | 3020 | 425 |
| 125 x 2,5 x 22,23 | | 80 m/s | 12200 1/min | 25 | 2951 | 472 |
| 150 x 2,5 x 22,23 | | 80 m/s | 10200 1/min | 25 | 235377 | 715 |
| 180 x 3 x 22,23 | | 80 m/s | 8500 1/min | 25 | 13455 | 867 |
| 180 x 3 x 22,23 | | 80 m/s | 8500 1/min | 25 | 13469 | 867 |
| 230 x 3 x 22,23 | | 80 m/s | 6600 1/min | 25 | 13463 | 1.099 |
| 230 x 3 x 22,23 | | 80 m/s | 6600 1/min | 25 | 13477 | 1.099 |

Az árak az ÁFA-t nem tartalmazzák.

Kronenflex® vágókorongok 2,0 - 3,2 mm

kézi darabológépekhez



Vágókorongok

Vágókorong INOX

A 36 R SUPRA



Osztály SUPRA

Alkalmazási terület:

Keménység ■■■■■□□□

nemesacél ●

Agresszivitás ■■■■■■□

Élettartam ■■■■■□□

Előnyök: Kiváló vágási képesség - Optimális agresszivitás és élettartam

| átmérő x szélesség x furat mm-ben | alak | max. kerületi sebesség | megengedett fordulatszám | csomagolási egység/db | cikkszám | ár/db Ft |
|-----------------------------------|------|------------------------|--------------------------|-----------------------|----------|----------|
| 115 x 2 x 22,23 | | 80 m/s | 13300 1/min | 25 | 123208 | 396 |
| 125 x 2 x 22,23 | | 80 m/s | 12200 1/min | 25 | 126849 | 445 |
| 150 x 2 x 22,23 | | 80 m/s | 10200 1/min | 25 | 251752 | 685 |
| 180 x 2,5 x 22,23 | | 80 m/s | 8500 1/min | 25 | 123209 | 971 |
| 230 x 2,5 x 22,23 | | 80 m/s | 6600 1/min | 25 | 123833 | 1.325 |

Vágókorong INOX

A 36 TZ SPECIAL



Osztály SPECIAL

Alkalmazási terület:

Keménység ■■■■■■□

nemesacél ●

Agresszivitás ■■■■■■

acél ○

Élettartam ■■■■■□□

Előnyök: Kitűnő vágásteljesítmény kis nyomóerő mellett is

| átmérő x szélesség x furat mm-ben | alak | max. kerületi sebesség | megengedett fordulatszám | csomagolási egység/db | cikkszám | ár/db Ft |
|-----------------------------------|------|------------------------|--------------------------|-----------------------|----------|----------|
| 115 x 2 x 22,23 | | 80 m/s | 13300 1/min | 25 | 136549 | 509 |
| 125 x 2 x 22,23 | | 80 m/s | 12200 1/min | 25 | 136550 | 595 |
| 180 x 2 x 22,23 | | 80 m/s | 8500 1/min | 25 | 136551 | 1.125 |
| 230 x 2 x 22,23 | | 80 m/s | 6600 1/min | 25 | 136552 | 1.568 |

Az árak az ÁFA-t nem tartalmazzák.

Kronenflex® vágókorongok 2,0 - 3,2 mm

kézi darabológépekhez

Vágókorong INOX

A 24 TZ SPECIAL



| | |
|----------------|---------|
| Osztály | SPECIAL |
| Keménység | ■■■■■□□ |
| Agresszivitás | ■■■■■□□ |
| Élettartam | ■■■■■□□ |

| | |
|-----------------------------|---|
| Alkalmazási terület: | |
| nemesacél | ● |
| acél | ○ |
| öntvény | ○ |

Előnyök: Optimális kivitel nemesacél megmunkálásra

| átmérő x szélesség x furat mm-ben | alak | max. kerületi sebesség | megengedett fordulatszám | csomagolási egység/db | cikkszám | ár/db Ft |
|-----------------------------------|------|------------------------|--------------------------|-----------------------|----------|--------------|
| 115 x 2,5 x 22,23 | | 80 m/s | 13300 1/min | 25 | 136554 | 595 |
| 125 x 2,5 x 22,23 | | 80 m/s | 12200 1/min | 25 | 136555 | 679 |
| 180 x 3 x 22,23 | | 80 m/s | 8500 1/min | 25 | 136558 | 1.251 |
| 230 x 3 x 22,23 | | 80 m/s | 6600 1/min | 25 | 136559 | 1.783 |

Vágókorong INOX

A 24 R/36 SPECIAL



| | |
|----------------|---------|
| Osztály | SPECIAL |
| Keménység | ■■■■■□□ |
| Agresszivitás | ■■■■■□□ |
| Élettartam | ■■■■■□□ |

| | |
|-----------------------------|---|
| Alkalmazási terület: | |
| nemesacél | ● |

Előnyök: Speciális korong az atomipar számára - Vas-, kén- és klórmentes

| átmérő x szélesség x furat mm-ben | alak | max. kerületi sebesség | megengedett fordulatszám | csomagolási egység/db | cikkszám | ár/db Ft |
|-----------------------------------|------|------------------------|--------------------------|-----------------------|----------|--------------|
| 115 x 2,5 x 22,23 | | 80 m/s | 13300 1/min | 25 | 60534 | 360 |
| 125 x 2,5 x 22,23 | | 80 m/s | 12200 1/min | 25 | 2825 | 402 |
| 180 x 3 x 22,23 | | 80 m/s | 8500 1/min | 25 | 60537 | 914 |
| 230 x 3 x 22,23 | | 80 m/s | 6600 1/min | 25 | 60061 | 1.279 |

Az árak az ÁFA-t nem tartalmazzák.

Kronenflex® vágókorongok 2,0 - 3,2 mm kézi darabológépekhez



Vágókorongok

Vágókorong

A 46 N SUPRA



Osztály SUPRA

Alkalmazási terület:

Keménység ■■■■□□□□ alumínium ●

Agresszivitás ■■■■□□□□

Élettartam ■■■■□□□□

Előnyök: A speciális összetétel meggátolja az elkenődést és eltömődést - Optimális vágási teljesítmény színesfémeknél

| átmérő x szélesség x furat mm-ben | alak | max. kerületi sebesség | megengedett fordulatszám | csomagolási egység/db | cikkszám | ár/db Ft |
|-----------------------------------|------|------------------------|--------------------------|-----------------------|----------|--------------|
| 115 x 2,5 x 22,23 | | 80 m/s | 13300 1/min | 25 | 170707 | 464 |
| 125 x 2,5 x 22,23 | | 80 m/s | 12200 1/min | 25 | 170708 | 509 |
| 180 x 3 x 22,23 | | 80 m/s | 8500 1/min | 25 | 170709 | 1.106 |
| 230 x 3 x 22,23 | | 80 m/s | 6600 1/min | 25 | 170710 | 1.635 |

Vágókorong

C 24 EXTRA



Osztály EXTRA

Alkalmazási terület:

Keménység ■■■■□□□□ kő/beton ●

Agresszivitás ■■■■□□□□

Élettartam ■■■■□□□□

Előnyök: Univerzális vágókorong ásványi eredetű anyagok vágásához - Az éles és durva szilícium-karbid szemcsének köszönhetően sokféle munkára használható

| átmérő x szélesség x furat mm-ben | alak | max. kerületi sebesség | megengedett fordulatszám | csomagolási egység/db | cikkszám | ár/db Ft |
|-----------------------------------|------|------------------------|--------------------------|-----------------------|----------|--------------|
| 100 x 2,5 x 16 | | 80 m/s | 15300 1/min | 25 | 188999 | 516 |
| 115 x 2,5 x 22,23 | | 80 m/s | 13300 1/min | 25 | 242143 | 396 |
| 115 x 2,5 x 22,23 | | 80 m/s | 13300 1/min | 25 | 188462 | 396 |
| 125 x 2,5 x 22,23 | | 80 m/s | 12200 1/min | 25 | 242144 | 445 |
| 125 x 2,5 x 22,23 | | 80 m/s | 12200 1/min | 25 | 188464 | 445 |
| 180 x 3 x 22,23 | | 80 m/s | 8500 1/min | 25 | 13489 | 776 |
| 180 x 3 x 22,23 | | 80 m/s | 8500 1/min | 25 | 189001 | 776 |
| 230 x 3 x 22,23 | | 80 m/s | 6600 1/min | 25 | 13491 | 1.127 |
| 230 x 3 x 22,23 | | 80 m/s | 6600 1/min | 25 | 189003 | 1.127 |

Az árak az ÁFA-t nem tartalmazzák.

Kronenflex® vágókorongok 2,0 - 3,2 mm

kézi darabológépekhez

Vágókorong

C 24 R SUPRA



Osztály SUPRA

Alkalmazási terület:

Keményiség ■■■■■□□□

kő/beton ●

Agresszivitás ■■■■■□□□

öntvény ○

Élettartam ■■■■■□□□

Előnyök: Az éles, durva szilíciumkarbid szemcsének köszönhetően optimális ásványi eredetű munkadarabokhoz

| átmérő x szélesség x furat mm-ben | alak | max. kerületi sebesség | megengedett fordulatszám | csomagolási egység/db | cikkszám | ár/db Ft |
|--------------------------------------|------|---------------------------|-----------------------------|--------------------------|----------|--------------|
| 115 x 2,5 x 22,23 | | 80 m/s | 13300 1/min | 25 | 13465 | 472 |
| 125 x 2,5 x 22,23 | | 80 m/s | 12200 1/min | 25 | 13739 | 519 |
| 230 x 3 x 22,23 | | 80 m/s | 6600 1/min | 25 | 13461 | 1.200 |
| 230 x 3 x 22,23 | | 80 m/s | 6600 1/min | 25 | 13475 | 1.200 |

Az árak az ÁFA-t nem tartalmazzák.



A large grid of small dots for taking notes.

Kronenflex® nagyméretű vágókorongok

A termékről

Klingspor Kronenflex nagyméretű vágókorongok 300 mm vagy ennél nagyobb átmérőjű, nagyteljesítményű, erős korongok.

Kiváló oldalstabilitásának köszönhetően biztos vágást tesznek lehetővé a legkeményebb vágandó anyag esetében is. A mindenkori felhasználásnak megfelelően optimalizált szemcse és gyanta lehetővé teszi a csekély hőterhelés melletti gyors vágást hosszú élettartam mellett.

Az asztaltól a kézi vágógépekig, a vasúti sínépítéstől az ipariban használatos helyhez kötött gépekig a Klingspor Kronenflex nagyméretű vágókorongjai ideális megoldások, amennyiben kiváló teljesítmény és nagyfokú biztonság a cél.

| típus | vastagság [mm] | Géptípusok | | | | Mégmunkálható anyag | | | | | | | | | | | | oldal | | |
|-------------------|----------------|--------------------|---------------------|-----------------|-----------------------------|---------------------|-------------|---------------|-----------|-----------------------|-------------------------|-----------|-------|----------|----------|-------------|------------|-------|-----------|---------|
| | | kézi vágógép 80m/s | kézi vágógép 100m/s | asztali vágógép | állványos darabológép < 5KW | acél | edzett acél | szerszám acél | nemesacél | magasan ötvözött acél | rozsdá- és saválló acél | alumínium | bronz | vörösréz | sárgaréz | cinköntvény | öntött vas | | kő /beton | aszfalt |
| A 24 EXTRA | 3,5 | ● | | | | ● | ○ | ● | ○ | ○ | ○ | | | | | | ○ | | | 275 |
| C 24 EXTRA | 3,5 | ● | | | | | | | | | | | | | | | ○ | ● | ○ | 275 |
| A 624 SX SPECIAL | 3,5–4,0 | | ● | | | ● | ● | | | | | | | | | | | | | 276 |
| A 924 R SPECIAL | 3,5–4,0 | | ● | | | ● | ● | ● | ● | ● | ● | | | | | | ○ | | | 276 |
| A 924 SX SPECIAL | 3,5–4,0 | | ● | | | ● | ● | | | | | | | | | | | | | 277 |
| A 330 EXTRA | 2,5 | | | ● | | ● | ○ | ○ | ○ | ○ | ○ | | | | | | | | | 279 |
| A 630 N SUPRA | 2,5 | | | ● | | ● | ○ | ○ | ○ | ○ | ○ | | | | | | | | | 279 |
| A 930 N SPECIAL | 2,5–3,5 | | | ● | | ● | ○ | ○ | ○ | ○ | ○ | | | | | | | | | 280 |
| A 24 R SUPRA | 3,0–4,5 | | | | ● | ● | ● | ● | ○ | ○ | ○ | | | | | | ○ | | | 278 |
| A 24 N SUPRA INOX | 3,5 | | | | ● | ○ | ● | ● | ● | ● | ● | ○ | ○ | ○ | ○ | ○ | | | | 278 |

● = fő alkalmazás ○ = lehetséges alkalmazás

Vágókorongok különféle típusú gépekhez:

- ▶ kézi vágógép (80 m/s)
- ▶ sínhez rögzített kézi vágógép (100 m/s)
- ▶ 3 kW-nál kisebb teljesítményű hordozható asztali vágógép
- ▶ állványos daraboló gép 5 KW teljesítményig
- ▶ 5 KW-nál nagyobb teljesítményű állványos daraboló gép

FIGYELEM! Az állványos gépekhez való vágókorongokat tilos kézi daraboló gépekhez használni!

Termékek kézi vágógépekhez

Ezeket a termékeket kézi (benzines, elektromos, nagy frekvenciájú) vágógépekhez fejlesztették ki.

Fontos, hogy a gépeken megadott maximális kerületi sebesség megegyezzen a termékénél megadottal. A kereskedelemben 80 m/s és 100 m/s-mal működő gépek kaphatók. A Klingspor nagyteljesítményű vágókorongjai 80 m/s kerületi sebességre engedélyezettek. A vasúti sínhez rögzíthető vágógépekhez használatos korongoknál ez az érték 100 m/s-ig megengedett.

Termékek hordozható asztali vágógépekhez

Az e termékcsoporthoz tartozó korongok korongvastagságuk és felépítésük miatt különösen alkalmasak a kis teljesítményű asztali vágógépekhez. Ezeket a termékeket nem szabad nagyobb, állványos és/vagy kézi daraboló gépeken használni.

A korongokra jellemző a magas vágási sebesség, gyors vágás, csekély felmelegedés mellett.

Termékek állványos daraboló gépekhez

Állványos gépeken nagy átmérőjű és nehéz munkadarabokat vághatunk el gazdaságosan és nagy biztonsággal.

A termékcsoporthoz tartozó korongokat különösen nagy teljesítmény és élettartam jellemzi. A jó agresszivitás nagy keresztmetszeteknél is csekély hőterhelést eredményez.

Kronenflex® nagyméretű vágókorongok

Alkalmazási útmutató

Melyik korong milyen gépen?

Az állványos és kézi vágó gépeken használatos nagyméretű vágókorongok különböző felépítésűek és szerkezetükben illeszkednek a gép típusához.

Biztonsági okokból az állványos gépeken használatos nagyméretű vágókorongokat soha nem szabad kézi vágó gépeken használni.

A nagyméretű vágókorong furatátmérője nem árulja el, hogy állványos vagy kézi vágógéphez való vágókorongról van szó.

A lenti táblázat útmutatást ad azzal kapcsolatban, hogy a Klingspor melyik korongtípusát melyik géptípuson kell alkalmazni.

| típus | Ø [mm] | vas- tagság [mm] | furat Ø [mm] | géptípusok | biztonság | | |
|-------------------------|-----------|------------------------|------------------|--|---------------------------|------------------------------|-------|
| | | | | | max. kerületi sebesség | felhasználás módja (EN12413) | |
| A 24 EXTRA | 300 | 3,5 | 20/22,23 | általános kézi vágógépek (benzines, elektromos, nagy frekvenciájú) | 80 m/s | szabdkézi vágás | |
| C 24 EXTRA | 300 | 3,5 | 20/22,23 | | | | |
| A 330 EXTRA | 350 | 2,5 | 25,4 | | | | |
| | 300 | 2,5 | 25,4 | | | | |
| A 630 N SUPRA | 350 | 2,5 | 25,4 | hordozható asztali vágógépek, vágófűrészek | 80 m/s | kötött irányú vágás | <3 KW |
| | 400 | 3,2 | 25,4 | | | | |
| A 930 N SPECIAL | 300 | 2,5 | 25,4 | | | | |
| | 350 | 3,0 | 25,4 | | | | |
| A 24 R SUPRA | 250 | 3 | 32 | állványos vágógépek | 100 m/s | kötött irányú vágás | >3 KW |
| | 300 | 3 | 22,23/25,4/30/32 | | | | |
| | 350 | 3,5 | 25,4/32 | | | | |
| | 400 | 4,5 | 25,4/32/40 | | | | |
| A 24 N SUPRA | 350 | 3,5 | 25,4 | | | | |
| A 24 R/06 SUPRA | 400 | 4 | 25,4 | állványos vágógépek | 100 m/s | kötött irányú vágás | >5 KW |
| A 924 R SPECIAL | 300 | 3,5 | 20/22,23/25,4 | általános kézi vágógépek (benzines, elektromos, nagy frekvenciájú) | 100 m/s | szabdkézi vágás | |
| | 350 | 4 | 20/22,23/25,4 | | | | |
| A 624 SX SUPRA | 300 | 3,5 | 22,23 | kézi vágógépek (benzines, elektromos, nagyfrekvenciás, hidraulikus) felfogó szerkezettel | 100 m/s | kötött irányú vágás | |
| | 350 | 4 | 22,23/25,4 | | | | |
| | 400 | 4 | 25,4 | | | | |
| | 300 | 3,5 | 22,23 | | | | |
| A 924 SX SPECIAL | 350 | 4 | 22,23/25,4 | | | | |
| | 400 | 4 | 22,23/25,4 | | | | |

Kronenflex® nagyméretű vágókorongok

kézi benzinmotoros darabológépekhez



Vágókorongok

Vágókorong

A 24 EXTRA



| | |
|----------------|-----------------|
| Osztály | EXTRA |
| Keménység | ■ ■ ■ ■ □ □ □ □ |
| Agresszivitás | ■ ■ ■ ■ □ □ □ □ |
| Élettartam | ■ ■ ■ ■ □ □ □ □ |

| | |
|-----------------------------|---|
| Alkalmazási terület: | |
| általános fém | ● |

Előnyök: Kiváló ár/teljesítmény arányú standard vágókorong - Általánosan alkalmazható a fémfeldolgozás területén - Benzinmotoros kézi daraboló gépekhez 80 m/s kerületi sebességig

| átmérő x szélesség x furat mm-ben | alak | max. kerületi sebesség | megengedett fordulatszám | csomagolási egység/db | cikkszám | ár/db Ft |
|-----------------------------------|------|------------------------|--------------------------|-----------------------|----------|----------|
| 300 x 3,5 x 20 | | 80 m/s | 5100 1/min | 10 | 288221 | 2.077 |
| 300 x 3,5 x 22,23 | | 80 m/s | 5100 1/min | 10 | 288222 | 2.077 |

Vágókorong

C 24 EXTRA



| | |
|----------------|-----------------|
| Osztály | EXTRA |
| Keménység | ■ ■ ■ ■ □ □ □ □ |
| Agresszivitás | ■ ■ ■ ■ □ □ □ □ |
| Élettartam | ■ ■ ■ ■ □ □ □ □ |

| | |
|-----------------------------|---|
| Alkalmazási terület: | |
| kő/beton | ● |

Előnyök: Az éles, durva szilícium-karbid szemcsének köszönhetően optimális ásványi eredetű munkadarabokhoz - Benzinmotoros kézi daraboló gépekhez 80 m/s kerületi sebességig

| átmérő x szélesség x furat mm-ben | alak | max. kerületi sebesség | megengedett fordulatszám | csomagolási egység/db | cikkszám | ár/db Ft |
|-----------------------------------|------|------------------------|--------------------------|-----------------------|----------|----------|
| 300 x 3,5 x 20 | | 80 m/s | 5100 1/min | 10 | 288223 | 2.275 |
| 300 x 3,5 x 22,23 | | 80 m/s | 5100 1/min | 10 | 288224 | 2.275 |

Az árak az ÁFA-t nem tartalmazzák.

Kronenflex® nagyméretű vágókorongok

kézi, vagy sínhez rögzített benzinmotoros darabológépekhez

Vágókorong

A 924 R SPECIAL



| | |
|----------------|---------|
| Osztály | SPECIAL |
| Keményység | ■■■■■□□ |
| Agresszivitás | ■■■■■□□ |
| Élettartam | ■■■■■□□ |

| | |
|-----------------------------|---|
| Alkalmazási terület: | |
| acél | ● |
| nemesacél | ○ |

Előnyök: Optimalizált kötés acélmegmunkáláshoz, rozsdamentes acélon is használható – Benzinüzemű szabad kézi szerszámokon való használathoz 100 m/s vágási sebességgel – Csövek, rudak, profilok és szilárd anyagok szabadkézi vágása

ÚJ!

| átmérő x szélesség x furat mm-ben | alak | max. kerületi sebesség | megengedett fordulatszám | csomagolási egység/db | cikkszám | ár/db Ft |
|-----------------------------------|------|------------------------|--------------------------|-----------------------|----------|----------|
| 305 x 4 x 20 | — | 100 m/s | 6400 1/min | 10 | 354419 | 3.770 |
| 305 x 4 x 22,23 | — | 100 m/s | 6400 1/min | 10 | 354418 | 3.317 |
| 305 x 4 x 25,4 | — | 100 m/s | 6400 1/min | 10 | 354417 | 3.317 |
| 356 x 4 x 20 | — | 100 m/s | 5500 1/min | 10 | 354416 | 5.123 |
| 356 x 4 x 22,23 | — | 100 m/s | 5500 1/min | 10 | 354415 | 5.123 |
| 356 x 4 x 25,4 | — | 100 m/s | 5500 1/min | 10 | 354414 | 5.123 |

Vágókorong

A 624 SX SUPRA



| | |
|----------------|---------|
| Osztály | SUPRA |
| Keményység | ■■■■■□□ |
| Agresszivitás | ■■■■■□□ |
| Élettartam | ■■■■■□□ |



| | |
|-----------------------------|---|
| Alkalmazási terület: | |
| acél | ● |

Előnyök: Univerzálisan alkalmazható minden szintű vágáshoz - Kis motorteljesítményű (<5kW) gépekhez és kemény sínekhez - Gyors vágás a puhább műgyanta kötésnek köszönhetően - Benzinmotoros, sínhez rögzíthető vágógéphez 100 m/s kerületi sebességig

| átmérő x szélesség x furat mm-ben | alak | max. kerületi sebesség | megengedett fordulatszám | csomagolási egység/db | cikkszám | ár/db Ft |
|-----------------------------------|------|------------------------|--------------------------|-----------------------|----------|----------|
| 305 x 3,5 x 22,23 | — | 100 m/s | 6400 1/min | 10 | 353111 | 3.896 |
| 356 x 4 x 22,23 | — | 100 m/s | 5500 1/min | 10 | 351433 | 5.332 |
| 356 x 4 x 25,4 | — | 100 m/s | 5500 1/min | 10 | 340641 | 5.332 |
| 406 x 4 x 25,4 | — | 100 m/s | 4800 1/min | 10 | 351436 | 6.093 |

Az árak az ÁFA-t nem tartalmazzák.

Kronenflex® nagyméretű vágókorongok

sínhez rögzített benzinmotoros darabológépekhez



Vágókorong

A 924 SX SPECIAL



Osztály SPECIAL

Keményység ■■■■■■□

Agresszivitás ■■■■■■

Élettartam ■■■■■■

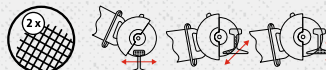

Alkalmazási terület:

acél ●

Előnyök: Univerzálisan alkalmazható minden sántípus vágásához - Csúcsminőség a nagy motor-
teljesítményű (>5kW) gépekhez - Benzinmotoros, sínhez rögzíthető vágógéphez 100 m/s kerületi
sebességig - Nagyon jó élettartam

| átmérő x szélesség x furat mm-ben | alak | max. kerületi sebesség | megengedett fordulatszám | csomagolási egység/db | cikkszám | ár/db Ft |
|--------------------------------------|------|---------------------------|-----------------------------|--------------------------|----------|--------------|
| 305 x 3,5 x 22,23 | — | 100 m/s | 6400 1/min | 10 | 353093 | 4.867 |
| 356 x 4 x 22,23 | — | 100 m/s | 5500 1/min | 10 | 352325 | 6.667 |
| 356 x 4 x 25,4 | — | 100 m/s | 5500 1/min | 10 | 353097 | 6.667 |
| 406 x 4 x 25,4 | — | 100 m/s | 4800 1/min | 10 | 352324 | 7.618 |

Vágókorongok

Az árak az ÁFA-t nem tartalmazzák.

Kronenflex® nagyméretű vágókorongok

helyhez kötött darabológépekhez

Vágókorong

A 24 R

SUPRA



Osztály SUPRA

Keménység ■■■■■■□□

Agresszivitás ■■■■■■□□

Élettartam ■■■■■■□□

Alkalmazási terület:

acél ●

nemesacél ○

öntvény ○

Előnyök: Optimális kivitel acélmegmunkáláshoz - Nemesacélhoz is használható - Jó vágási teljesítmény - Optimális 3-5 kW teljesítményű állványos vágógépekhez

| átmérő x szélesség x furat mm-ben | alak | max. kerületi sebesség | megengedett fordulatszám | csomagolási egység/db | cikkszám | ár/db Ft |
|-----------------------------------|------|------------------------|--------------------------|-----------------------|----------|----------|
| 250 x 3 x 32 | — | 100 m/s | 7600 1/min | 10 | 2465 | 2.400 |
| 300 x 3 x 22,23 | — | 100 m/s | 6400 1/min | 10 | 71365 | 2.770 |
| 300 x 3 x 25,4 | — | 100 m/s | 6400 1/min | 10 | 6793 | 2.770 |
| 300 x 3 x 30 | — | 100 m/s | 6400 1/min | 10 | 13524 | 2.770 |
| 300 x 3 x 32 | — | 100 m/s | 6400 1/min | 10 | 6807 | 2.770 |
| 350 x 3,5 x 25,4 | — | 100 m/s | 5500 1/min | 10 | 13528 | 4.256 |
| 350 x 3,5 x 32 | — | 100 m/s | 5500 1/min | 10 | 13536 | 4.256 |
| 400 x 4,5 x 25,4 | — | 100 m/s | 4800 1/min | 10 | 292933 | 6.385 |
| 400 x 4,5 x 32 | — | 100 m/s | 4800 1/min | 10 | 292932 | 6.385 |
| 400 x 4,5 x 40 | — | 100 m/s | 4800 1/min | 10 | 296567 | 6.375 |

Vágókorong INOX

A 24 N

SUPRA



Osztály SUPRA

Keménység ■■■□□□□□

Agresszivitás ■■■■■■□□

Élettartam ■■■■■■□□

Alkalmazási terület:

nemesacél ●

acél ○

alumínium ○

Előnyök: Nemesített koronddal - A speciális összetétel megakadályozza az elkenődést és az eltömődést - Optimális 3-5 kW teljesítményű állványos vágógépekhez

| átmérő x szélesség x furat mm-ben | alak | max. kerületi sebesség | megengedett fordulatszám | csomagolási egység/db | cikkszám | ár/db Ft |
|-----------------------------------|------|------------------------|--------------------------|-----------------------|----------|----------|
| 350 x 3,5 x 25,4 | — | 100 m/s | 5500 1/min | 10 | 13527 | 4.673 |

Az árak az ÁFA-t nem tartalmazzák.

Kronenflex® nagyméretű vágókorongok

hordozható asztali gépekhez



Vágókorong

A 330 EXTRA



Osztály EXTRA

| | |
|---------------|-----------------|
| Keményiség | ■ ■ ■ ■ ■ ■ □ □ |
| Agresszivitás | ■ ■ ■ ■ ■ ■ □ □ |
| Élettartam | ■ ■ ■ ■ ■ ■ □ □ |



Alkalmazási terület:

| | |
|-----------|---|
| acél | ● |
| nemesacél | ⓪ |
| alumínium | ⓪ |
| öntvény | ⓪ |

Előnyök: Jó stabilitás a vágásnál - Jó vágásidő hosszú élettartam mellett - Minden járatos gyakori profilhoz ajánlott - Minden asztali vágógéphez használható az ipar és a kézműipar területén

| átmérő x szélesség x furat mm-ben | alak | max. kerületi sebesség | megengedett fordulatszám | csomagolási egység/db | cikkszám | ár/db Ft |
|-----------------------------------|------|------------------------|--------------------------|-----------------------|----------|----------|
| 300 x 2,5 x 25,4 | | 80 m/s | 5100 1/min | 10 | 353327 | 1.937 |
| 350 x 2,5 x 25,4 | | 80 m/s | 4400 1/min | 10 | 339069 | 2.756 |
| 406 x 3 x 25,4 | | 80 m/s | 3800 1/min | 10 | 353329 | 3.698 |

Vágókorong

A 630 N SUPRA



Osztály SUPRA

| | |
|---------------|-----------------|
| Keményiség | ■ ■ ■ ■ ■ ■ □ □ |
| Agresszivitás | ■ ■ ■ ■ ■ ■ □ □ |
| Élettartam | ■ ■ ■ ■ ■ ■ □ □ |



Alkalmazási terület:

| | |
|-----------|---|
| acél | ● |
| nemesacél | ⓪ |
| alumínium | ⓪ |
| öntvény | ⓪ |

Előnyök: Nagy agresszivitás hosszú élettartammal - Kiválóan alkalmas tömör anyag vágásához - Optimalizált kötés az univerzális használathoz - Csekély hőterhelés - Csekély sorjaképződés

| átmérő x szélesség x furat mm-ben | alak | max. kerületi sebesség | megengedett fordulatszám | csomagolási egység/db | cikkszám | ár/db Ft |
|-----------------------------------|------|------------------------|--------------------------|-----------------------|----------|----------|
| 300 x 2,5 x 25,4 | | 80 m/s | 5100 1/min | 10 | 353325 | 2.310 |
| 350 x 2,5 x 25,4 | | 80 m/s | 4400 1/min | 10 | 339070 | 3.305 |
| 406 x 3,2 x 25,4 | | 80 m/s | 3800 1/min | 10 | 353328 | 4.435 |

Az árak az ÁFA-t nem tartalmazzák.

Kronenflex® nagyméretű vágókorongok

hordozható asztali gépekhez

Vágókorong

A 930 N SPECIAL



Osztály SPECIAL

Keményység ■■■■■■□

Agresszivitás ■■■■■■

Élettartam ■■■■■■



Alkalmazási terület:

acél ●

nemesacél ○

alumínium ○

öntvény ○

Előnyök: Kiemelkedően erőteljes és rendkívüli élettartam az univerzális használathoz - Alacsony hőterhelés - Kiválóan alkalmas tömör anyag vágásához

| átmérő x szélesség x furat mm-ben | alak | max. kerületi sebesség | megengedett fordulatszám | csomagolási egység/db | cikkszám | ár/db Ft |
|--------------------------------------|------|---------------------------|-----------------------------|--------------------------|----------|--------------|
| 300 x 2,5 x 25,4 | — | 80 m/s | 5100 1/min | 10 | 322627 | 3.173 |
| 350 x 3 x 25,4 | — | 80 m/s | 4400 1/min | 10 | 322628 | 4.132 |

Az árak az ÁFA-t nem tartalmazzák.



A large grid of small dots for taking notes.



Kronenflex® csiszolókorongok



A termékről

A Kronenflex® csiszolókorongokat a tartós agresszivitás és a maximális csiszolási teljesítmény jellemzi. A csiszolás és az élettartam optimális teljesítményaránya a korong maradéktalan felhasználásáig biztosított.

A Kronenflex® csiszolókorongok lefedik a felületmegmunkálás, az élettörés és sorjamegmunkálás feladatkörét. Cégünk segítséget nyújt Önöknek a korongok kiválasztásánál.

A Klingspor mindenhez tud megfelelő csiszolószerszámot ajánlani - az általános fémmegmunkálástól az acél, nemesacél és színesfém megmunkálásán keresztül az olyan különleges feladatokig, mint a csővezeték építés és az atomipar munkái. Kiegészítik a programot a kőmegmunkáló korongok és fazékkövek.

Speciális problémák, szakmai kérdések esetén felhasználás technikai szakembereink szívesen állnak rendelkezésükre.

A 243. oldalon fontos információkat talál a címkék jelöléséről, a termékcsaládokról, a konstrukcióról, a biztonságról és a csiszolókorongok használatáról.

Hasznos tippek

A csiszolókorongokra is igaz az "ökölzába": minél keményebb a munkadarab, annál puhább legyen a korong kötés keménysége. Emellett az alkalmazási terület nagyon fontos szerepet játszik.

A sarkok, élek és sorjak nagyon élesek és könnyen kiszakítják a csiszolószemcséket a kötésből. Ezért ilyen esetekben keményebb kötés javasolt.

Ha azonban ezzel szemben felületeket, ill. kisebb hegesztési varratokat kell megdolgozni, a túl kemény korong könnyen élettlené válna, és nem dolgozna. A korong ugyan tartós lenne, de a csekély leválasztás miatt megnövekedne a munkaidő és annak költsége.

Felületek megmunkálásához a legcélszerűbb egy közepes, vagy puha kötés keménységű korongot választani.

| típus | vastagság [mm] | Megmunkálható anyag | | | | | | | | | | | | | oldal |
|-------------------|----------------|---------------------|-------------|---------------|-----------|-----------------------|-------------------------|-----------|-------|----------|----------|-------------|-----------|------------|-------|
| | | acél | edzett acél | szerszám acél | nemesacél | magasan ötvözött acél | rozsdá- és saválló acél | alumínium | bronz | vörösréz | sárgaréz | cinköntvény | öntöttvas | kő / beton | |
| A 24 EXTRA | 6,0-8,0 | ● | ○ | ○ | ○ | ○ | ○ | | | | | ○ | ○ | | 284 |
| A 24 EXTRA T | 6,0-8,0 | ● | ○ | ○ | ○ | ○ | ○ | | | | | | ○ | | 284 |
| A 24 R SUPRA | 4,0-10 | ● | ● | ● | ○ | ○ | ○ | | | | | | ○ | | 285 |
| A 24 R/01 SPECIAL | 4,0 | ● | ● | ● | ○ | ○ | ○ | | | | | | | | 285 |
| A 24 N SUPRA INOX | 6,0-8,0 | ○ | ● | ○ | ● | ● | ● | | | | | | | | 286 |
| A 24 R/36 SPECIAL | 6,0 | ○ | ○ | ○ | ● | ● | ● | | | | | | | | 286 |
| A 46 N SUPRA | 6,0-8,0 | | | | | | | ● | ○ | ○ | ○ | ○ | | | 287 |
| A 46 VZ SPECIAL | 2,0 | ○ | ○ | ● | ● | ● | ● | | | | | ○ | | | 287 |
| A 624 T SUPRA | 6,0 | ● | ● | ● | ● | ○ | ○ | | | | | ○ | ● | | 288 |
| C 24 R SUPRA | 6 | | | | | | | | | | | | ○ | ● | 288 |
| A 16 R SUPRA | 55 | ● | | | | | | | | | | | ○ | | 289 |
| A 30 R SUPRA | 55 | ● | | | | | | | | | | | | | 289 |
| C 16 R SUPRA | 55 | | | | | | | | | | | | ○ | ● | 290 |
| C 30 R SUPRA | 55 | | | | | | | | | | | | ○ | ● | 290 |

● = fő alkalmazás ○ = lehetséges alkalmazás

Kronenflex® csiszolókorongok

kézi csiszológépekhez

Csiszolókorong

A 24 EXTRA



Osztály EXTRA

Keménység ■■■■■□□□

Agresszivitás ■■■■■□□□

Élettartam ■■■■■□□□

Alkalmazási terület:

általános fém ●

XLOCK !

Előnyök: Univerzális korong rendkívül jó ár/teljesítmény aránnyal - Általánosan használható a fémfeldolgozás területén - Valamennyi járatos sarokcsiszoló géppel kiváló csiszolást eredményez

| átmérő x szélesség x furat mm-ben | alak | max. kerületi sebesség | megengedett fordulatszám | csomagolási egység/db | cikkszám | ár/db Ft |
|--------------------------------------|------|---------------------------|-----------------------------|--------------------------|----------|-------------|
| 100 x 6 x 16 | | 80 m/s | 15300 1/min | 10 | 189004 | 724 |
| 115 x 6 x 22,23 | | 80 m/s | 13300 1/min | 10 | 188465 | 627 |
| 115 x 6 x 22,23 X-LOCK | | 80 m/s | 13300 1/min | 10 | 351253 | 897 |
| 125 x 6 x 22,23 | | 80 m/s | 12200 1/min | 10 | 188466 | 699 |
| 125 x 6 x 22,23 X-LOCK | | 80 m/s | 12200 1/min | 10 | 351252 | 1.014 |
| 150 x 6 x 22,23 | | 80 m/s | 10200 1/min | 10 | 235371 | 955 |
| 180 x 6 x 22,23 | | 80 m/s | 8500 1/min | 10 | 13444 | 1.116 |
| 180 x 8 x 22,23 | | 80 m/s | 8500 1/min | 10 | 13446 | 1.491 |
| 230 x 6 x 22,23 | | 80 m/s | 6600 1/min | 10 | 13447 | 1.735 |
| 230 x 8 x 22,23 | | 80 m/s | 6600 1/min | 10 | 13448 | 2.403 |

Csiszolókorong

A 24 EXTRA T



Osztály EXTRA

Keménység ■■■■■□□□

Agresszivitás ■■■□□□□

Élettartam ■■■■■□□□

Alkalmazási terület:

általános fém ●

Előnyök: Különösen kemény kötésű csiszolókorong - Optimális élciszoláshoz és a kemény, durva sorják eltávolításához

| átmérő x szélesség x furat mm-ben | alak | max. kerületi sebesség | megengedett fordulatszám | csomagolási egység/db | cikkszám | ár/db Ft |
|--------------------------------------|------|---------------------------|-----------------------------|--------------------------|----------|-------------|
| 180 x 6 x 22,23 | | 80 m/s | 8500 1/min | 10 | 13794 | 1.149 |
| 180 x 8 x 22,23 | | 80 m/s | 8500 1/min | 10 | 13445 | 1.539 |

Az árak az ÁFA-t nem tartalmazzák.















Csiszolókorong

A 24 R SUPRA



| | | | |
|----------------|-----------------|-----------------------------|---|
| Osztály | SUPRA | Alkalmazási terület: | |
| Keményység | ■ ■ ■ ■ □ □ □ □ | acél | ● |
| Agresszivitás | ■ ■ ■ ■ ■ □ □ □ | nemesacél | ⊙ |
| Élettartam | ■ ■ ■ ■ □ □ □ □ | öntvény | ⊙ |

Előnyök: Optimális receptúra az acélmegmunkálás területére - Rozsdamentes anyag megmunkálására is alkalmas - Nagy választékban raktárról rendelhető

| átmérő x szélesség x furat mm-ben | alak | max. kerületi sebesség | megengedett fordulatszám | csomagolási egység/db | cikkszám | ár/db Ft |
|-----------------------------------|---|------------------------|--------------------------|-----------------------|----------|--------------|
| 100 x 4 x 16 |  | 80 m/s | 15300 1/min | 10 | 13400 | 800 |
| 100 x 6 x 16 |  | 80 m/s | 15300 1/min | 10 | 6578 | 845 |
| 115 x 4 x 22,23 |  | 80 m/s | 13300 1/min | 10 | 13746 | 703 |
| 115 x 6 x 22,23 |  | 80 m/s | 13300 1/min | 10 | 13401 | 759 |
| 125 x 4 x 22,23 |  | 80 m/s | 12200 1/min | 10 | 240831 | 756 |
| 125 x 6 x 22,23 |  | 80 m/s | 12200 1/min | 10 | 13402 | 840 |
| 150 x 6 x 22,23 |  | 80 m/s | 10200 1/min | 10 | 13403 | 1.119 |
| 180 x 10 x 22,23 |  | 80 m/s | 8500 1/min | 10 | 13423 | 2.202 |
| 180 x 4 x 22,23 |  | 80 m/s | 8500 1/min | 10 | 13408 | 1.215 |
| 180 x 7 x 22,23 |  | 80 m/s | 8500 1/min | 10 | 13413 | 1.704 |
| 180 x 8 x 22,23 |  | 80 m/s | 8500 1/min | 10 | 13418 | 1.910 |
| 230 x 4 x 22,23 |  | 80 m/s | 6600 1/min | 10 | 13428 | 1.785 |
| 230 x 6 x 22,23 |  | 80 m/s | 6600 1/min | 10 | 13433 | 2.612 |
| 230 x 8 x 22,23 |  | 80 m/s | 6600 1/min | 10 | 13438 | 3.043 |



Csiszolókorong

A 24 R/01 SPECIAL



| | | | |
|----------------|-----------------|-----------------------------|---|
| Osztály | SPECIAL | Alkalmazási terület: | |
| Keményység | ■ ■ ■ ■ □ □ □ □ | acél | ● |
| Agresszivitás | ■ ■ ■ ■ ■ □ □ □ | nemesacél | ⊙ |
| Élettartam | ■ ■ ■ □ □ □ □ □ | | |

Előnyök: Speciális korong csővezeték építéshez és tartálygyártáshoz - Alkalmas varratgyökök kicsiszolására - Hegesztési hibák kijavítására

| átmérő x szélesség x furat mm-ben | alak | max. kerületi sebesség | megengedett fordulatszám | csomagolási egység/db | cikkszám | ár/db Ft |
|-----------------------------------|---|------------------------|--------------------------|-----------------------|----------|--------------|
| 125 x 4 x 22,23 |  | 80 m/s | 12200 1/min | 10 | 130825 | 823 |
| 180 x 4 x 22,23 |  | 80 m/s | 8500 1/min | 10 | 13756 | 1.330 |

Az árak az ÁFA-t nem tartalmazzák.

Kronenflex® csiszolókorongok

kézi csiszológépekhez

Csiszolókorong INOX

A 24 N

SUPRA



| | |
|----------------|-----------------|
| Osztály | SUPRA |
| Keménység | ■ ■ ■ ■ □ □ □ □ |
| Agresszivitás | ■ ■ ■ ■ ■ □ □ □ |
| Élettartam | ■ ■ ■ ■ □ □ □ □ |

| | |
|-----------------------------|---|
| Alkalmazási terület: | |
| nemesacél | ● |
| alumínium | ○ |

Előnyök: Magas leválasztási teljesítmény rozsdamentes anyagoknál - A lecsiszolt mennyiség és a korongkopás optimális arányban áll

| átmérő x szélesség x furat mm-ben | alak | max. kerületi sebesség | megengedett fordulatszám | csomagolási egység/db | cikkszám | ár/db Ft |
|-----------------------------------|------|------------------------|--------------------------|-----------------------|----------|--------------|
| 115 x 6 x 22,23 | | 80 m/s | 13300 1/min | 10 | 2923 | 938 |
| 125 x 6 x 22,23 | | 80 m/s | 12200 1/min | 10 | 2922 | 1.050 |
| 180 x 4 x 22,23 | | 80 m/s | 8500 1/min | 10 | 13407 | 1.510 |
| 180 x 6 x 22,23 | | 80 m/s | 8500 1/min | 10 | 13412 | 1.786 |
| 180 x 8 x 22,23 | | 80 m/s | 8500 1/min | 10 | 13417 | 2.448 |
| 230 x 6 x 22,23 | | 80 m/s | 6600 1/min | 10 | 13432 | 2.790 |

Csiszolókorong

A 24 R/36

SPECIAL



| | |
|----------------|-----------------|
| Osztály | SPECIAL |
| Keménység | ■ ■ ■ ■ □ □ □ □ |
| Agresszivitás | ■ ■ ■ ■ ■ □ □ □ |
| Élettartam | ■ ■ ■ ■ □ □ □ □ |

| | |
|-----------------------------|---|
| Alkalmazási terület: | |
| nemesacél | ● |

Előnyök: Speciális korong az atomipar számára - Vas-, kén- és klórmentes - A leválasztás és a kopás optimális arányban áll

| átmérő x szélesség x furat mm-ben | alak | max. kerületi sebesség | megengedett fordulatszám | csomagolási egység/db | cikkszám | ár/db Ft |
|-----------------------------------|------|------------------------|--------------------------|-----------------------|----------|--------------|
| 115 x 6 x 22,23 | | 80 m/s | 13300 1/min | 10 | 2488 | 883 |
| 125 x 6 x 22,23 | | 80 m/s | 12200 1/min | 10 | 2830 | 983 |
| 180 x 6 x 22,23 | | 80 m/s | 8500 1/min | 10 | 2463 | 2.050 |

Az árak az ÁFA-t nem tartalmazzák.

Csiszolókorong

A 46 N SUPRA



| | | | |
|----------------|-----------------|-----------------------------|---|
| Osztály | SUPRA | Alkalmazási terület: | |
| Keménység | ■ ■ ■ ■ □ □ □ □ | alumínium | ● |
| Agresszivitás | ■ ■ ■ ■ ■ □ □ □ | színesfém | ⓪ |
| Élettartam | ■ ■ ■ ■ □ □ □ □ | | |

Előnyök: Színes fémek megmunkálásánál nem tömődik el - A lecsiszolt mennyiség és a korongkopás optimális arányban áll

| átmérő x szélesség x furat mm-ben | alak | max. kerületi sebesség | megengedett fordulatszám | csomagolási egység/db | cikkszám | ár/db Ft |
|-----------------------------------|------|------------------------|--------------------------|-----------------------|----------|----------|
| 115 x 6 x 22,23 | | 80 m/s | 13300 1/min | 10 | 6622 | 983 |
| 125 x 6 x 22,23 | | 80 m/s | 12200 1/min | 10 | 2226 | 1.102 |
| 180 x 6 x 22,23 | | 80 m/s | 8500 1/min | 10 | 13410 | 1.978 |
| 180 x 8 x 22,23 | | 80 m/s | 8500 1/min | 10 | 13415 | 2.596 |

Vékony vágókorong

A 46 VZ SPECIAL



| | | | |
|----------------|-----------------|-----------------------------|---|
| Osztály | SPECIAL | Alkalmazási terület: | |
| Keménység | ■ ■ ■ ■ ■ □ □ □ | nemesacél | ● |
| Agresszivitás | ■ ■ ■ ■ ■ □ □ □ | acél | ● |
| Élettartam | ■ ■ ■ ■ ■ □ □ □ | színesfém | ⓪ |

Előnyök: Hosszú élettartam - Kombinált korong: egy koronggal lehet vágni és könnyű tisztítási munkákat végezni - Magas vágási agresszivitás - Nem kell a korongot cserélni

| átmérő x szélesség x furat mm-ben | alak | max. kerületi sebesség | megengedett fordulatszám | csomagolási egység/db | cikkszám | ár/db Ft |
|-----------------------------------|------|------------------------|--------------------------|-----------------------|----------|----------|
| 115 x 2 x 22,23 | | 80 m/s | 13300 1/min | 25 | 298176 | 572 |
| 125 x 2 x 22,23 | | 80 m/s | 12200 1/min | 25 | 298177 | 641 |

Az árak az ÁFA-t nem tartalmazzák.

Kronenflex® csiszolókorongok

kézi csiszológépekhez

Csiszolókorong

A 624 T

SUPRA



Osztály SUPRA

Keménység ■■■■■■□

Agresszivitás ■■■■□□□

Élettartam ■■■■■■□

Alkalmazási terület:

acél ●

nemesacél ●

öntvény ●

Előnyök: Speciális összetétel a legkülönbözőbb anyagok megmunkálására - A lecsiszolt mennyiség és a korongkopás optimális arányban áll

| átmérő x szélesség x furat mm-ben | alak | max. kerületi sebesség | megengedett fordulatszám | csomagolási egység/db | cikkszám | ár/db Ft |
|-----------------------------------|------|------------------------|--------------------------|-----------------------|----------|--------------|
| 115 x 6 x 22,23 | | 80 m/s | 13300 1/min | 10 | 325215 | 1.094 |
| 125 x 6 x 22,23 | | 80 m/s | 12200 1/min | 10 | 325216 | 1.317 |
| 180 x 6 x 22,23 | | 80 m/s | 8500 1/min | 10 | 325217 | 2.346 |
| 230 x 6 x 22,23 | | 80 m/s | 6600 1/min | 10 | 325218 | 3.771 |

Csiszolókorong

C 24 R

SUPRA



Osztály SUPRA

Keménység ■■■□□□□

Agresszivitás ■■■■□□□

Élettartam ■■■■□□□

Alkalmazási terület:

kő/beton ●

öntvény ○

Előnyök: Ideális kő és ásványi anyagok megmunkálásához - Magas leválasztás az éles, durva szilícium-karbid szemcsének köszönhetően

| átmérő x szélesség x furat mm-ben | alak | max. kerületi sebesség | megengedett fordulatszám | csomagolási egység/db | cikkszám | ár/db Ft |
|-----------------------------------|------|------------------------|--------------------------|-----------------------|----------|--------------|
| 115 x 6 x 22,23 | | 80 m/s | 13300 1/min | 10 | 6664 | 812 |
| 125 x 6 x 22,23 | | 80 m/s | 12200 1/min | 10 | 6665 | 883 |
| 180 x 6 x 22,23 | | 80 m/s | 8500 1/min | 10 | 13409 | 1.824 |

Az árak az ÁFA-t nem tartalmazzák.

Fazékkő

A 16 R SUPRA



| | | |
|----------------|-----------------|-----------------------------|
| Osztály | SUPRA | Alkalmazási terület: |
| Keménység | ■ ■ ■ ■ □ □ □ □ | acél ● |
| Agresszivitás | ■ ■ ■ ■ □ □ □ □ | öntvény ○ |
| Élettartam | ■ ■ ■ □ □ □ □ □ | |

Előnyök: Felületek és hegesztési varratok megmunkálásához - Durva szemcse az agresszivitás érdekében

| átmérő x magasság x furat mm-ben | alak | max. kerületi sebesség | megengedett fordulatszám | csomagolási egység/db | cikkszám | ár/db Ft |
|----------------------------------|---|------------------------|--------------------------|-----------------------|----------|----------|
| 110 x 55 x 22,23 |  | 50 m/s | 8600 1/min | 6 | 13729 | 5.232 |

Fazékkő

A 30 R SUPRA



| | | |
|----------------|-----------------|-----------------------------|
| Osztály | SUPRA | Alkalmazási terület: |
| Keménység | ■ ■ ■ ■ □ □ □ □ | acél ● |
| Agresszivitás | ■ ■ ■ ■ □ □ □ □ | |
| Élettartam | ■ ■ ■ □ □ □ □ □ | |

Előnyök: Felületek és hegesztési varratok megmunkálásához - Optimalizált agresszivitás magas élettartam mellett

| átmérő x magasság x furat mm-ben | alak | max. kerületi sebesség | megengedett fordulatszám | csomagolási egység/db | cikkszám | ár/db Ft |
|----------------------------------|---|------------------------|--------------------------|-----------------------|----------|----------|
| 110 x 55 x 22,23 |  | 50 m/s | 8600 1/min | 6 | 13728 | 5.232 |

Az árak az ÁFA-t nem tartalmazzák.

A fazékköveket kizárólag olyan sarokcsiszolóval szabad használni, amely fazékkőhöz illő védőburkolattal van ellátva!

Kronenflex® fazékkövek

kézi csiszológépekhez

Fazékkő

C 16 R SUPRA



Osztály SUPRA

Keménység ■■■■■□□□

Agresszivitás ■■■■■□□□

Élettartam ■■■■■□□□

Alkalmazási terület:

kő/beton ●

öntvény ○

Előnyök: Felületek és élek megmunkálásához - Kő és ásványi anyagok megmunkálásához -Agresszivitás az éles és durva szilícium-karbid szemcsének köszönhetően

| átmérő x magasság x furat mm-ben | alak | max. kerületi sebesség | megengedett fordulatszám | csomagolási egység/db | cikkszám | ár/db Ft |
|----------------------------------|------|------------------------|--------------------------|-----------------------|----------|----------|
| 110 x 55 x 22,23 | | 50 m/s | 8600 1/min | 6 | 13727 | 5.401 |

Fazékkő

C 30 R SUPRA



Osztály SUPRA

Keménység ■■■■■□□□

Agresszivitás ■■■■■□□□

Élettartam ■■■■■□□□

Alkalmazási terület:

kő/beton ●

öntvény ○

Előnyök: Felületek és élek megmunkálásához - Optimalizált agresszivitás magas élettartam mellett kő és ásványi anyagok megmunkálásához

| átmérő x magasság x furat mm-ben | alak | max. kerületi sebesség | megengedett fordulatszám | csomagolási egység/db | cikkszám | ár/db Ft |
|----------------------------------|------|------------------------|--------------------------|-----------------------|----------|----------|
| 110 x 55 x 22,23 | | 50 m/s | 8600 1/min | 6 | 13726 | 5.401 |

A fazékköveket kizárólag olyan sarokcsiszolóval szabad használni, amely fazékkőhöz illő védőburkolattal van ellátva!



A large grid of small dots for taking notes.



Gyémántszerszámok



A gyártástól az értékesítésig tartó teljes folyamat minden lépését ellenőrizve vált a Klingspor a világ vágó- és csiszolóanyag gyártásának egyik vezető vállalatává. Most kihasználva a cégcsoport fejlesztésben, gyártásban, saját globális kereskedelmi hálózatában elért eredményeit, valamint kiváló szerviz- és logisztikai hátterét egy átfogó gyémántszerszám-gyártási programot indít.

| Termék | Gép | Alkalmazás - anyag | /// SPECIAL | /// SUPRA | /// EXTRA | Oldal |
|---|--|--------------------------------------|--|-------------------------------------|---|------------------------------------|
| Gyémánt vágókorongok Ø 100 - 230 mm | Sarokcsiszoló | Univerzális | DT 900 U | DT 600 U DT 612 UT | DT 300 U DT 350 U | 298-302 |
| | | Beton | DT 900 UD DT 900 UT DT 900 B | | DT 300 UT DT 310 UT DT 350 B DT 350 BT | |
| | | Gránit | DT 900 G | | | 304 |
| | | Csempe | DT 900 FL DT 900 FT DT 900 FP | DT 600 GU DT 600 F | DT 300 F | 305-307 |
| | | Falazóhabarcs | | DN 600 U | | 308 |
| | | All Cut Metal | | DT 600 ACM | | 307 |
| | | All Cut Rescue | DT 900 ACR | | | 308 |
| | | Csiszolóátányér | Sarokcsiszoló | Beton | | DS 600 B DS 600 S |
| Meszes homokkő, esztrich és abrazív anyagok | | | | DS 600 A | | 310 |
| Felfogó anya M14 | | | | | DZ 114 | 312 |
| Epoxidgyanta, csemperagasztó | DT 900 PKD | | | DT 650 PKD | | 311 |
| Gyémánt vágókorongok Ø 250 - 500 mm | Benzinmotoros daraboló, asztali daraboló, fugavágógép | Univerzális | DT 900 U DT 900 US | DT 600 U DT 612 UT | DT 300 U DT 310 UT DT 350 U | 313-317 |
| | | Csempe | DT 900 FL | DT 600 F | DT 300 F | 317-318 |
| | | All Cut Rescue | DT 900 ACR | | | 319 |
| | | Aszfalt | DT 902 A DT 910 A | DT 602 A DT 612 A | DT 350 A | 320-321 |
| | | Aszfalt / beton | | DT 612 AB | DT 350 AB | 322 |
| | | Friss beton | DT 910 BF | | | 323 |
| | | Beton | DT 900 B DT 902 B DT 910 B | DT 602 B | DT 350 B DT 350 BT | 323-326 |
| | | Szűkítő gyűrű | | | DZ 100 RR | 326 |
| Koronafűrők | Fűrőállvány | Beton | DR 912 B | DK 612 B DK 654 B | | 327-329 |
| | | Egyedi szegmensek, gyűrűs szegmensek | DO 900 B | DE 600 B | | 330 |
| | Fűrőgép | Beton | | DD 600 U | | 331 |
| | | Felfogó szár | | | ADS 200 | 331 |
| | Fűrőgépek | Csempe | | DB 600 F | | 332 |
| | Sarokcsiszoló | Csempe | | DK 600 F | | 333 |
| | Géptámaszték | | | ABH 80 | 334 | |

Gyémántszerszámok

Alkalmazási útmutató

A három termékosztály

Minden egyes igényre használja a megfelelő szerszámot: a Klingspor gyémánt szerszámokat három termékosztályba soroljuk, valamint ötféle színkóddal különböztetjük meg annak érdekében, hogy a felhasználók gyorsan átlássák a legfontosabb alkalmazási területeket.

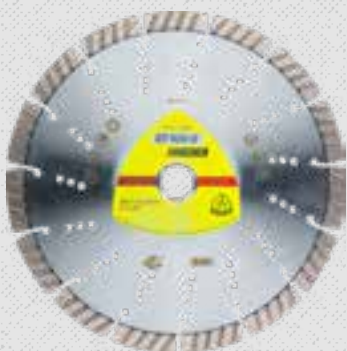

SPECIAL

900-as termékosztály – Nagyteljesítményű szerszámok kimagasló vágóteljesítménnyel és élettartammal. Azoknak a felhasználóknak, akik a legintenzívebb felhasználás mellett is a legmagasabb teljesítményt és megbízhatóságot várják el a szerszámjuktól.



SUPRA

600-as termékosztály – Profi szerszámok kitűnő ár/teljesítmény viszonytal. Azoknak a felhasználóknak, akiknek mindennapi munkájukhoz megbízható és jó teljesítményű gyémánt szerszámokra van szükségük.



EXTRA

300-as termékosztály – Márkaminőség attraktív áron. Azoknak a felhasználóknak, akiknek szerszámukkal szemben professzionális az igényük, de azt tartósan nem használják.

Gyémántszerszámok

Alkalmazási útmutató



1. Klingspor cikkszám
2. Típus
3. Felhasználási területi
4. Biztonsági piktogramok
5. Maximális kerületi sebesség
6. Klingspor-logó



7. Információ a gyártóról
8. Biztonsági előírások
9. Méretek mm-ben és coll-ban
10. Megengedett maximális fordulatszám
11. Forgásirány

A Klingspor gyémántszerszámok színkód-rendszere

Aszfalt

fekete



Csempe

zöld



Kő/ tűzálló

kék



Beton

piros



Univerzális

fehér



Fém

Szürke



Speciális alkalmazás

Sárga



Piktogramok a termékoldalakon



Nedves és száraz felhasználás



Nedves felhasználás



Száraz felhasználás



Kúpos szegmens



Detenso acél mag



Nedves felhasználás



Száraz felhasználás



Turbó szegmens



Leágázó szegmens



Ferde védőszegmens



Szendvicsmag

Gyémántszerszámok

Alkalmazási útmutató



1.

Standard szegmens

- ▶ jó vágási sebesség
- ▶ jó vágási képesség



2.

Turbó

- ▶ nyugodt futás
- ▶ tiszta vágási élek



3.

Folyamatos vágóél

- ▶ tiszta vágási élek
- ▶ precíz munkavégzés



4.

Turbószegmens

- ▶ nyugodt futás
- ▶ tiszta vágási élek
- ▶ magas vágási sebesség
- ▶ magas élettartam



5.

Rövid fogazás

- ▶ magas vágási képesség
- ▶ tiszta vágási élek



6.

Széles foghézagú

- ▶ nagy vágási sebesség

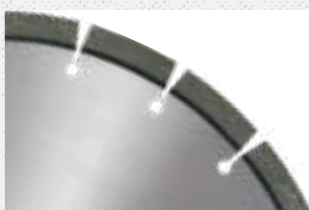

7.

Szűk foghézagú

- ▶ tiszta vágás
- ▶ nyugodt futás a szűk szegmenshézagok miatt



8.

Védőszegmens

- ▶ optimálisan védi a korongtestet



9.

Folyamatos vágóél speciális geometriával

- ▶ különösen tiszta vágási élek
- ▶ könnyű és kényelmes vágás



10.

Folyamatos vágóél lézer bevágásokkal

- ▶ finom és tiszta vágási élek
- ▶ speciálisan kőre és nagyméretű járólapokra

Fordulatszámok

A Klingspor gyémántszerszámok nagyteljesítményű termékek, melyeket úgy fejlesztettek ki, hogy azok a legjobb teljesítményt közvetlenül a maximális fordulatszám alatti tartományban érik el. A maximálisan megengedett fordulatszám és üzemi sebesség értéke minden gyémántszerszámon szerepel. A következő táblázat a

megengedett maximális fordulatszámokat tartalmazza, a gyémántszerszám átmérője és a megengedett maximális üzemi sebessége alapján.

| | | Megengedett maximális üzemi sebesség [m/s] | | | | | | | | | |
|--------|-----|--|-------|-------|-------|-------|-------|-------|-------|-------|-------|
| | | 30 | 35 | 40 | 45 | 50 | 55 | 60 | 70 | 80 | 100 |
| Ø [mm] | 200 | 2.865 | 3.342 | 3.820 | 4.297 | 4.775 | 5.252 | 5.730 | 6.685 | 7.640 | |
| | 230 | 2.491 | 2.906 | 3.322 | 3.737 | 4.152 | 4.567 | 4.982 | 5.813 | 6.643 | |
| | 250 | 2.292 | 2.674 | 3.056 | 3.438 | 3.820 | 4.202 | 4.584 | 5.348 | 6.112 | |
| | 300 | 1.910 | 2.228 | 2.547 | 2.865 | 3.183 | 3.502 | 3.820 | 4.456 | 5.093 | 6.360 |
| | 350 | 1.637 | 1.910 | 2.183 | 2.456 | 2.728 | 3.001 | 3.274 | 3.820 | 4.366 | 5.450 |
| | 400 | 1.432 | 1.671 | 1.910 | 2.149 | 2.387 | 2.626 | 2.865 | 3.342 | 3.820 | 4.770 |
| | 450 | 1.273 | 1.485 | 1.698 | 1.910 | 2.122 | 2.334 | 2.547 | 2.971 | 3.395 | 4.240 |
| | 500 | 1.146 | 1.337 | 1.528 | 1.719 | 1.910 | 2.101 | 2.292 | 2.674 | 3.056 | 3.810 |
| | 550 | 1.042 | 1.215 | 1.389 | 1.563 | 1.736 | 1.910 | 2.084 | 2.431 | 2.778 | |
| | 600 | 955 | 1.114 | 1.273 | 1.432 | 1.592 | 1.751 | 1.910 | 2.228 | 2.547 | |

Fordulatszám és hűtővízmennyiség

Az ajánlott fordulatszám tartomány

A diagram megadja a koronafúrók ideális fordulatszámát az átmérőjük és a maximális üzemi sebességük függvényében.

Ajánlott hűtővízmennyiség

A koronafúrókat mindig vízzel kell hűteni, bármely anyagnál is használják. Az ajánlott hűtővíz mennyiséget a táblázat jobb oldala mutatja.

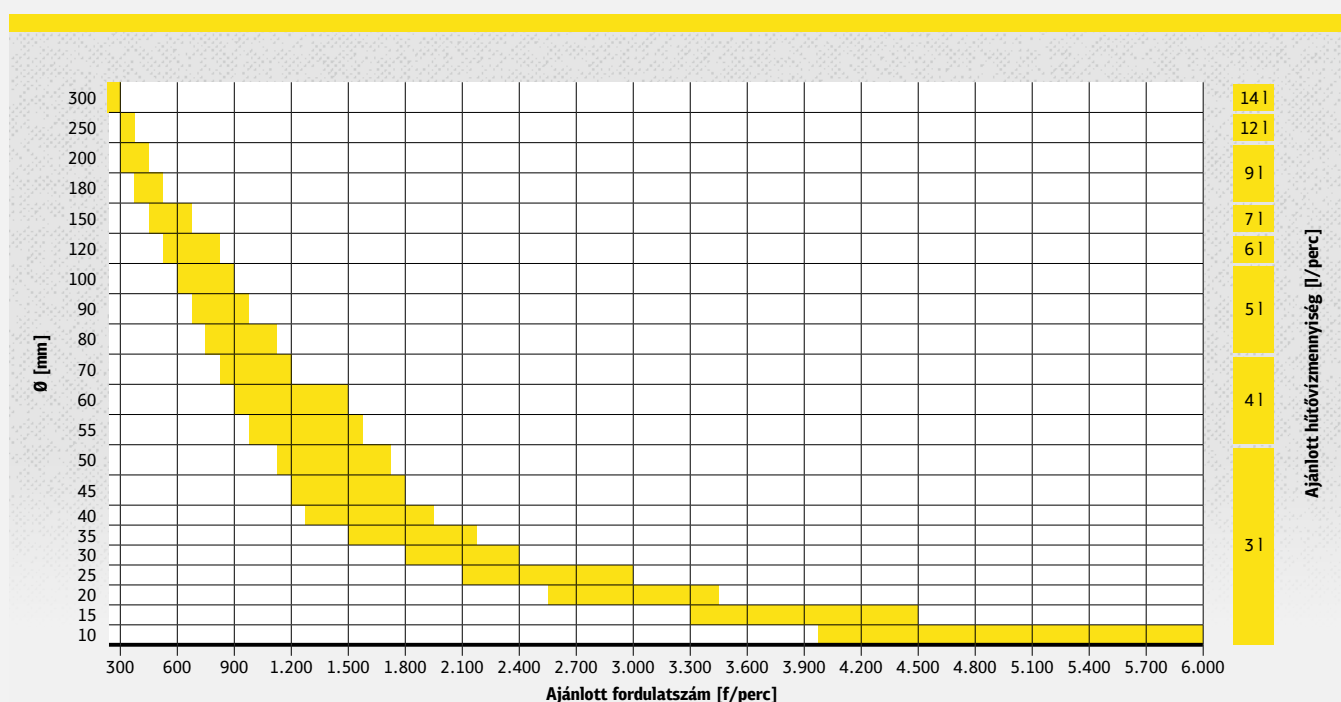

Gyémánt vágókorong sarokcsiszolóhoz

Gyémánt vágókorong

DT 300 U EXTRA

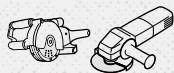

Tulajdonságok

| | |
|---------------|---------------|
| Kivitel | szinterezett |
| Szegmens | standard |
| Agresszivitás | ■ ■ ■ □ □ □ □ |
| Élettartam | ■ ■ ■ □ □ □ □ |

Alkalmazási terület:

| | |
|--------------------|---|
| építkezési anyagok | ● |
| beton, univerzális | ● |

Előnyök: Univerzális termék általános építőipari anyagok vágására - Jó vágási teljesítmény - Jó ár/teljesítmény arány

| átmérő x furat mm-ben | max. kerületi sebesség | megengedett fordulatszám | szegmens mm-ben db/hossz/szél./mag. | csomagolási egység/db | cikkszám | ár/db Ft |
|-----------------------|------------------------|--------------------------|-------------------------------------|-----------------------|----------|--------------|
| 115 x 22,23 | 80 m/s | 13300 1/min | 8 / 37,3 / 1,6 / 7 | 1 | 325345 | 3.919 |
| 125 x 22,23 | 80 m/s | 12200 1/min | 9 / 36,4 / 1,6 / 7 | 1 | 325346 | 4.353 |
| 180 x 22,23 | 80 m/s | 8500 1/min | 13 / 38,1 / 2 / 7 | 1 | 325347 | 6.987 |
| 230 x 22,23 | 80 m/s | 6600 1/min | 16 / 40,2 / 2,3 / 7 | 1 | 325348 | 8.739 |

Gyémánt vágókorong

DT 350 U EXTRA

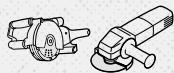

XLOCK !

Tulajdonságok

| | |
|---------------|-----------------|
| Kivitel | lézerhegesztett |
| Szegmens | standard |
| Agresszivitás | ■ ■ ■ ■ ■ □ □ |
| Élettartam | ■ ■ ■ ■ ■ □ □ |

Alkalmazási terület:

| | |
|--------------------|---|
| építkezési anyagok | ● |
| beton, univerzális | ● |

Előnyök: Univerzális termék lézeres hegesztésű standard szegmensekkel - Alkalmos általános építőanyagokhoz - Könnyű, kis rezgésű és gyors vágás kiváló élettartammal - Optimális ár-teljesítmény-arány

| átmérő x furat mm-ben | max. kerületi sebesség | megengedett fordulatszám | szegmens mm-ben db/hossz/szél./mag. | csomagolási egység/db | cikkszám | ár/db Ft |
|-----------------------|------------------------|--------------------------|-------------------------------------|-----------------------|----------|---------------|
| 115 x 22,23 | 80 m/s | 13300 1/min | 8 / 33 / 2,4 / 10 | 1 | 336214 | 5.487 |
| 115 x 22,23 X-LOCK | 80 m/s | 13300 1/min | 8 / 33 / 2,4 / 10 | 1 | 350463 | 6.311 |
| 125 x 22,23 | 80 m/s | 12200 1/min | 9 / 33 / 2,4 / 10 | 1 | 336215 | 6.131 |
| 125 x 22,23 X-LOCK | 80 m/s | 12200 1/min | 9 / 33 / 2,4 / 10 | 1 | 350464 | 7.050 |
| 180 x 22,23 | 80 m/s | 8500 1/min | 11 / 42 / 2,6 / 10 | 1 | 336216 | 9.772 |
| 230 x 22,23 | 80 m/s | 6600 1/min | 15 / 42 / 2,6 / 10 | 1 | 336219 | 12.218 |

Az árak az ÁFA-t nem tartalmazzák.

Gyémánt vágókorong

DT 600 U SUPRA



XLOCK !

Tulajdonságok

| | |
|---------------|-----------------|
| Kivitel | lézerhegesztett |
| Szegmens | rövid fogazás |
| Agresszivitás | ■■■■■□□ |
| Élettartam | ■■■■■□□ |

Alkalmazási terület:

| | |
|--------------------|---|
| építkezési anyagok | ● |
| beton, univerzális | ● |
| vasalt öreg beton | ● |
| mészhomokkő | ● |

Előnyök: Univerzálisan alkalmazható - Jó vágási tulajdonság és élettartam a minőségi alapanyagoknak és gyémántnak köszönhetően - Tiszta vágási élek

| átmérő x furat mm-ben | max. kerületi sebesség | megengedett fordulatszám | szegmens mm-ben db/hossz/szél./mag. | csomagolási egység/db | cikkszám | ár/db Ft |
|-----------------------|------------------------|--------------------------|-------------------------------------|-----------------------|----------|----------|
| 100 x 16 | 80 m/s | 15300 1/min | 11 / 20 / 2,4 / 9 | 1 | 325025 | 6.987 |
| 115 x 22,23 | 80 m/s | 13300 1/min | 13 / 20 / 2,4 / 9 | 1 | 322630 | 7.843 |
| 115 x 22,23 X-LOCK | 80 m/s | 13300 1/min | 13 / 20 / 2,4 / 9 | 1 | 350461 | 9.019 |
| 125 x 22,23 | 80 m/s | 12200 1/min | 15 / 20 / 2,4 / 9 | 1 | 322631 | 8.739 |
| 125 x 22,23 X-LOCK | 80 m/s | 12200 1/min | 15 / 20 / 2,4 / 9 | 1 | 350462 | 10.048 |
| 140 x 22,23 | 80 m/s | 11000 1/min | 17 / 20 / 2,4 / 9 | 1 | 325046 | 10.445 |
| 150 x 22,23 | 80 m/s | 10200 1/min | 18 / 20 / 2,4 / 9 | 1 | 322632 | 11.340 |
| 180 x 22,23 | 80 m/s | 8500 1/min | 22 / 20 / 2,6 / 9 | 1 | 322633 | 13.943 |
| 230 x 22,23 | 80 m/s | 6600 1/min | 30 / 20 / 2,6 / 9 | 1 | 322634 | 17.433 |

Gyémánt vágókorong

DT 612 UT SUPRA



Tulajdonságok

| | |
|---------------|-----------------|
| Kivitel | lézerhegesztett |
| Szegmens | Turbószegmens |
| Agresszivitás | ■■■■■□□ |
| Élettartam | ■■■■■□□ |

Alkalmazási terület:

| | |
|--------------------|---|
| építkezési anyagok | ● |
| beton, univerzális | ● |
| vasalt öreg beton | ● |
| mészhomokkő | ● |

Előnyök: Speciális turbószegmensek a rendkívül nagy vágási sebességhez szinte minden kemény anyagnál - Jó élettartam, még vasbetonnál is

| átmérő x furat mm-ben | max. kerületi sebesség | megengedett fordulatszám | szegmens mm-ben db/hossz/szél./mag. | csomagolási egység/db | cikkszám | ár/db Ft |
|-----------------------|------------------------|--------------------------|-------------------------------------|-----------------------|----------|----------|
| 115 x 22,23 | 80 m/s | 13300 1/min | 8 / 33 / 2,4 / 12 | 1 | 334044 | 8.122 |
| 125 x 22,23 | 80 m/s | 12200 1/min | 9 / 33 / 2,4 / 12 | 1 | 334045 | 9.058 |
| 150 x 22,23 | 80 m/s | 10200 1/min | 11 / 33 / 2,4 / 12 | 1 | 345388 | 11.379 |
| 180 x 22,23 | 80 m/s | 8500 1/min | 11 / 42 / 2,6 / 12 | 1 | 334046 | 14.405 |
| 230 x 22,23 | 80 m/s | 6600 1/min | 15 / 42 / 2,6 / 12 | 1 | 334047 | 18.038 |

Az árak az ÁFA-t nem tartalmazzák.

Gyémánt vágókorong sarokcsiszolóhoz

Gyémánt vágókorong

DT 900 U SPECIAL



Tulajdonságok

| | |
|---------------|-----------------|
| Kivitel | lézerhegesztett |
| Szegmens | Turbószegmens |
| Agresszivitás | ■■■■■■■■■■ |
| Élettartam | ■■■■■■■■■■ |



Alkalmazási terület:

| | | | |
|--------------------|---|--------------|---|
| építkezési anyagok | ● | kemény kőzet | ① |
| beton, univerzális | ● | | |
| vasalt öreg beton | ● | | |
| mészhomokkő | ● | | |

Előnyök: A speciális turbószegmens segítségével extrém magas vágási sebesség szinte valamennyi kemény anyag esetében - Megnövelt élettartam a titánbevonatú gyémántnak köszönhetően, vasalt beton vágása esetén is

| átmérő x furat mm-ben | max. kerületi sebesség | megengedett fordulatszám | szegmens mm-ben db/hossz/szél./mag. | csomagolási egység/db | cikkszám | ár/db Ft |
|-----------------------|------------------------|--------------------------|-------------------------------------|-----------------------|----------|---------------|
| 115 x 22,23 | 80 m/s | 13300 1/min | 8 / 33 / 2,4 / 12 | 1 | 325206 | 13.316 |
| 125 x 22,23 | 80 m/s | 12200 1/min | 9 / 33 / 2,4 / 12 | 1 | 325209 | 14.821 |
| 180 x 22,23 | 80 m/s | 8500 1/min | 11 / 42 / 2,6 / 12 | 1 | 325028 | 23.700 |
| 230 x 22,23 | 80 m/s | 6600 1/min | 15 / 42 / 2,6 / 12 | 1 | 325045 | 29.603 |

Gyémánt vágókorong

DT 900 UD SPECIAL



Tulajdonságok

| | |
|---------------|-----------------|
| Kivitel | lézerhegesztett |
| Szegmens | Turbószegmens |
| Agresszivitás | ■■■■■■■■■■ |
| Élettartam | ■■■■■■■■■■ |



Alkalmazási terület:

| | | | |
|--------------------|---|--------------|---|
| vasalt öreg beton | ● | kemény kőzet | ① |
| beton, univerzális | ● | | |
| építkezési anyagok | ● | | |
| mészhomokkő | ● | | |

Előnyök: Extrém magas vágási sebesség a turbószegmensnek köszönhetően - A Detenso-test biztosítja az alacsony vibrációt és a csökkentett zajterhelést - Megnövelt élettartam a titánbevonatú gyémántnak köszönhetően, csaknem minden kemény anyag vágásához

| átmérő x furat mm-ben | max. kerületi sebesség | megengedett fordulatszám | szegmens mm-ben db/hossz/szél./mag. | csomagolási egység/db | cikkszám | ár/db Ft |
|-----------------------|------------------------|--------------------------|-------------------------------------|-----------------------|----------|---------------|
| 230 x 22,23 | 80 m/s | 6600 1/min | 15 / 42 / 2,6 / 12 | 1 | 325210 | 30.441 |

Az árak az ÁFA-t nem tartalmazzák.

Gyémánt vágókorong

DT 300 UT EXTRA



Tulajdonságok

| | |
|---------------|------------------|
| Kivitel | szinterezett |
| Szegmens | turbó folyamatos |
| Agresszivitás | ■ ■ ■ ■ □ □ □ □ |
| Élettartam | ■ ■ ■ ■ □ □ □ □ |



Alkalmazási terület:

| | |
|--------------------|---|
| építkezési anyagok | ● |
| beton, univerzális | ● |
| tetőcserep | ● |

Előnyök: Univerzálisan alkalmazható, jó vágási teljesítmény, és jó ár/teljesítmény arány jellemzi - Turbófogazás a tiszta és kitérésmentes vágási élék érdekében - Tetőfedéshez ideális

| átmérő x furat mm-ben | max. kerületi sebesség | megengedett fordulatszám | szegmens mm-ben db/hossz/szél./mag. | csomagolási egység/db | cikkszám | ár/db Ft |
|-----------------------|------------------------|--------------------------|-------------------------------------|-----------------------|----------|----------|
| 100 x 16 / 22,23 | 80 m/s | 15300 1/min | CR / CR / 1,9 / 7 | 1 | 330625 | 3.641 |
| 115 x 22,23 | 80 m/s | 13300 1/min | CR / CR / 1,9 / 7 | 1 | 325353 | 4.093 |
| 125 x 22,23 | 80 m/s | 12200 1/min | CR / CR / 1,9 / 7 | 1 | 325354 | 4.563 |
| 180 x 22,23 | 80 m/s | 8500 1/min | CR / CR / 2,2 / 7 | 1 | 325355 | 7.247 |
| 230 x 22,23 | 80 m/s | 6600 1/min | CR / CR / 2,5 / 7 | 1 | 325356 | 9.036 |

Gyémánt vágókorong

DT 310 UT EXTRA



Tulajdonságok

| | |
|---------------|------------------|
| Kivitel | szinterezett |
| Szegmens | turbó folyamatos |
| Agresszivitás | ■ ■ ■ ■ □ □ □ □ |
| Élettartam | ■ ■ ■ ■ □ □ □ □ |



Alkalmazási terület:

| | |
|--------------------|---|
| építkezési anyagok | ● |
| beton, univerzális | ● |
| tetőcserep | ● |

Előnyök: Univerzálisan használható - Jó vágási teljesítmény, jó ár-teljesítmény-arány - Turbófogazat a tiszta és törésmentes élékért - Tetőfedéshez ideális - Agyag és tetőcserep vágásához

| átmérő x furat mm-ben | max. kerületi sebesség | megengedett fordulatszám | szegmens mm-ben db/hossz/szél./mag. | csomagolási egység/db | cikkszám | ár/db Ft |
|-----------------------|------------------------|--------------------------|-------------------------------------|-----------------------|----------|----------|
| 100 x 16 / 22,23 | 80 m/s | 15300 1/min | CR / CR / 2 / 10 | 1 | 334087 | 4.071 |
| 115 x 22,23 | 80 m/s | 13300 1/min | CR / CR / 2 / 10 | 1 | 334088 | 4.518 |
| 125 x 22,23 | 80 m/s | 12200 1/min | CR / CR / 2 / 10 | 1 | 334089 | 5.014 |
| 180 x 22,23 | 80 m/s | 8500 1/min | CR / CR / 2,5 / 10 | 1 | 334090 | 7.968 |
| 230 x 22,23 | 80 m/s | 6600 1/min | CR / CR / 2,5 / 10 | 1 | 334091 | 9.981 |

Az árak az ÁFA-t nem tartalmazzák.

Gyémánt vágókorong sarokcsiszolóhoz

Gyémánt vágókorong

DT 900 UT SPECIAL



Tulajdonságok

| | |
|---------------|------------------|
| Kivitel | szinterezett |
| Szegmens | turbó folyamatos |
| Agresszivitás | ■■■■■■■□ |
| Élettartam | ■■■■■■□□ |



Alkalmazási terület:

| | |
|--------------------|---|
| beton, univerzális | ● |
| építkezési anyagok | ● |
| tetőcserep | ● |

Előnyök: Hullámformájú alaptest - Elsősorban építőipari anyagok vágására - Tiszta vágási élek - Magas agresszivitás

| átmérő x furat mm-ben | max. kerületi sebesség | megengedett fordulatszám | szegmens mm-ben db/hossz/szél./mag. | csomagolási egység/db | cikkszám | ár/db Ft |
|-----------------------|------------------------|--------------------------|-------------------------------------|-----------------------|----------|---------------|
| 100 x 16 / 22,23 | 80 m/s | 15300 1/min | CR / CR / 2,2 / 10 | 1 | 330626 | 7.705 |
| 115 x 22,23 | 80 m/s | 13300 1/min | CR / CR / 2,2 / 10 | 1 | 325364 | 8.655 |
| 125 x 22,23 | 80 m/s | 12200 1/min | CR / CR / 2,2 / 10 | 1 | 325365 | 9.592 |
| 180 x 22,23 | 80 m/s | 8500 1/min | CR / CR / 2,5 / 10 | 1 | 325366 | 15.347 |
| 230 x 22,23 | 80 m/s | 6600 1/min | CR / CR / 2,5 / 10 | 1 | 325367 | 19.182 |

Gyémánt vágókorong

DT 350 B EXTRA



Tulajdonságok

| | |
|---------------|-----------------|
| Kivitel | lézerhegesztett |
| Szegmens | standard |
| Agresszivitás | ■■■■■■□□ |
| Élettartam | ■■■■■■□□ |



Alkalmazási terület:

| | |
|-------------------|---|
| beton | ● |
| vasalt öreg beton | ● |

Előnyök: Beton vágásához optimális ár/teljesítmény aránnyal - Könnyű, vibráció szegény és gyors vágás - Optimális élettartam

| átmérő x furat mm-ben | max. kerületi sebesség | megengedett fordulatszám | szegmens mm-ben db/hossz/szél./mag. | csomagolási egység/db | cikkszám | ár/db Ft |
|-----------------------|------------------------|--------------------------|-------------------------------------|-----------------------|----------|---------------|
| 125 x 22,23 | 80 m/s | 12200 1/min | 9 / 33 / 2,4 / 10 | 1 | 339828 | 6.131 |
| 150 x 22,23 | 80 m/s | 10200 1/min | 11 / 33 / 2,4 / 10 | 1 | 345382 | 7.987 |
| 230 x 22,23 | 80 m/s | 6600 1/min | 15 / 42 / 2,6 / 10 | 1 | 339829 | 12.218 |

Az árak az ÁFA-t nem tartalmazzák.

Gyémánt vágókorong

DT 350 BT EXTRA

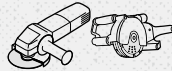

Tulajdonságok

| | |
|---------------|-----------------|
| Kivitel | lézerhegesztett |
| Szegmens | Turbószegmens |
| Agresszivitás | ■■■■■■■□ |
| Élettartam | ■■■■■■■□ |



Alkalmazási terület:

| | |
|-------------------|---|
| beton | ● |
| vasalt öreg beton | ⓪ |

ÚJ!

Előnyök: Speciális turbószegmensek a rendkívül nagy vágási sebességhez szinte minden kemény anyagnál - Optimális ár-teljesítmény-arány

| átmérő x furat mm-ben | max. kerületi sebesség | megengedett fordulatszám | szegmens mm-ben db/hossz/szél./mag. | csomagolási egység/db | cikkszám | ár/db Ft |
|-----------------------|------------------------|--------------------------|-------------------------------------|-----------------------|----------|---------------|
| 115 x 22,23 | 80 m/s | 13300 1/min | 8 / 33 / 2,4 / 10 | 1 | 354790 | 6.126 |
| 125 x 22,23 | 80 m/s | 12200 1/min | 9 / 33 / 2,4 / 10 | 1 | 354791 | 6.834 |
| 150 x 22,23 | 80 m/s | 10200 1/min | 11 / 33 / 2,4 / 10 | 1 | 354792 | 8.876 |
| 180 x 22,23 | 80 m/s | 8500 1/min | 11 / 42 / 2,6 / 10 | 1 | 354793 | 10.918 |
| 230 x 22,23 | 80 m/s | 6600 1/min | 15 / 42 / 2,6 / 10 | 1 | 354794 | 13.627 |

Gyémánt vágókorong

DT 900 B SPECIAL



Tulajdonságok

| | |
|---------------|-----------------|
| Kivitel | lézerhegesztett |
| Szegmens | standard |
| Agresszivitás | ■■■■■■■■■ |
| Élettartam | ■■■■■■■■■ |



Alkalmazási terület:

| | |
|--------------------|---|
| vasalt öreg beton | ● |
| beton, univerzális | ● |
| mészhomokkő | ⓪ |
| építkezési anyagok | ⓪ |

Előnyök: Titánbevonatú gyémánt az első osztályú vágási képesség érdekében - Magas vágási sebesség vasalt betonnál is - Nagyon magas élettartam - Professzionális betonmunkáláshoz fejlesztve

| átmérő x furat mm-ben | max. kerületi sebesség | megengedett fordulatszám | szegmens mm-ben db/hossz/szél./mag. | csomagolási egység/db | cikkszám | ár/db Ft |
|-----------------------|------------------------|--------------------------|-------------------------------------|-----------------------|----------|---------------|
| 115 x 22,23 | 80 m/s | 13300 1/min | 8 / 33 / 2,4 / 12 | 1 | 325205 | 11.555 |
| 125 x 22,23 | 80 m/s | 12200 1/min | 9 / 33 / 2,4 / 12 | 1 | 325208 | 12.855 |
| 180 x 22,23 | 80 m/s | 8500 1/min | 11 / 42 / 2,6 / 12 | 1 | 325027 | 20.517 |
| 230 x 22,23 | 80 m/s | 6600 1/min | 15 / 42 / 2,6 / 12 | 1 | 325034 | 25.667 |

Az árak az ÁFA-t nem tartalmazzák.

Gyémánt vágókorong sarokcsiszolóhoz

Gyémánt vágókorong

DT 600 GU SUPRA



Tulajdonságok

| | |
|---------------|-----------------|
| Kivitel | lézerhegesztett |
| Szegmens | standard |
| Agresszivitás | ■■■■■□□ |
| Élettartam | ■■■■■□□ |



Alkalmazási terület:

| | |
|---------|---|
| gránit | ● |
| terazzo | ● |

Előnyök: Magas forgácsolási ráta - Jó élettartam - Tiszta vágás - Jó ár/teljesítmény arány - Mindenféle gránit vágásához

| átmérő x furat mm-ben | max. kerületi sebesség | megengedett fordulatszám | szegmens mm-ben db/hossz/szél./mag. | csomagolási egység/db | cikkszám | ár/db Ft |
|-----------------------|------------------------|--------------------------|-------------------------------------|-----------------------|----------|---------------|
| 115 x 22,23 | 80 m/s | 13300 1/min | 8 / 33 / 2,4 / 10 | 1 | 336614 | 8.646 |
| 125 x 22,23 | 80 m/s | 12200 1/min | 9 / 33 / 2,4 / 10 | 1 | 336615 | 9.612 |
| 180 x 22,23 | 80 m/s | 8500 1/min | 11 / 42 / 2,6 / 10 | 1 | 336616 | 15.403 |
| 230 x 22,23 | 80 m/s | 6600 1/min | 15 / 42 / 2,6 / 10 | 1 | 336617 | 19.264 |

Gyémánt vágókorong

DT 900 G SPECIAL



Tulajdonságok

| | |
|---------------|-----------------|
| Kivitel | lézerhegesztett |
| Szegmens | szűk foghézagú |
| Agresszivitás | ■■■■■■■■■ |
| Élettartam | ■■■■■■■■■ |



Alkalmazási terület:

| | |
|-----------------|---|
| gránit | ● |
| porfir, kvarcit | ● |
| terazzo | ● |

Előnyök: Kúpos szegmensek extrém szűk foghézaggal - A Detenso-test biztosítja az alacsony vibrációt és a csökkentet zajterhelést - Kevésbé zajos és könnyű vágás - Tiszta vágási élék - Magas élettartam - Különösen alkalmas mindenféle gránit vágásához, beleértve a porfirt és a kvarcitot is

| átmérő x furat mm-ben | max. kerületi sebesség | megengedett fordulatszám | szegmens mm-ben db/hossz/szél./mag. | csomagolási egység/db | cikkszám | ár/db Ft |
|-----------------------|------------------------|--------------------------|-------------------------------------|-----------------------|----------|---------------|
| 115 x 22,23 | 80 m/s | 13300 1/min | 12 / 28 / 2,5 / 12 | 1 | 325029 | 14.144 |
| 125 x 22,23 | 80 m/s | 12200 1/min | 13 / 28 / 2,5 / 12 | 1 | 325031 | 15.738 |
| 180 x 22,23 | 80 m/s | 8500 1/min | 18 / 28 / 2,8 / 12 | 1 | 325049 | 25.183 |
| 230 x 22,23 | 80 m/s | 6600 1/min | 24 / 28 / 2,8 / 12 | 1 | 325115 | 31.478 |

Az árak az ÁFA-t nem tartalmazzák.

Gyémánt vágókorong

DT 300 F EXTRA



Tulajdonságok

| | |
|---------------|-------------------|
| Kivitel | szinterezett |
| Szegmens | folyamatos vágóél |
| Agresszivitás | ■■■■□□□□ |
| Élettartam | ■■■■□□□□ |



Alkalmazási terület:

| | |
|-----------|---|
| járólapok | ● |
| csempe | ● |

Előnyök: Tiszta vágási élek csempe megmunkálásnál - Kedvező árú minőségi termék

| átmérő x furat mm-ben | max. kerületi sebesség | megengedett fordulatszám | szegmens mm-ben db/hossz/szél./mag. | csomagolási egység/db | cikkszám | ár/db Ft |
|-----------------------|------------------------|--------------------------|-------------------------------------|-----------------------|----------|--------------|
| 100 x 16 / 22,23 | 80 m/s | 15300 1/min | CR / CR / 1,6 / 7 | 1 | 330623 | 3.139 |
| 115 x 22,23 | 80 m/s | 13300 1/min | CR / CR / 1,6 / 7 | 1 | 325357 | 3.537 |
| 125 x 22,23 | 80 m/s | 12200 1/min | CR / CR / 1,6 / 7 | 1 | 325358 | 3.919 |
| 180 x 22,23 | 80 m/s | 8500 1/min | CR / CR / 1,6 / 7 | 1 | 325359 | 6.267 |
| 230 x 22,23 | 80 m/s | 6600 1/min | CR / CR / 1,9 / 7 | 1 | 325360 | 7.843 |

Gyémánt vágókorong

DT 600 F SUPRA



Tulajdonságok

| | |
|---------------|-------------------|
| Kivitel | szinterezett |
| Szegmens | folyamatos vágóél |
| Agresszivitás | ■■■■□□□□ |
| Élettartam | ■■■■□□□□ |



Alkalmazási terület:

| | |
|---------------------|---|
| greslapok | ● |
| csempe | ● |
| mázás kályhacsempék | ● |

Előnyök: Profi vágókorong csempéhez és kemény kőzetekhez - Precíz munkavégzés - Rövid vágási idő - Tiszta vágási élek

| átmérő x furat mm-ben | max. kerületi sebesség | megengedett fordulatszám | szegmens mm-ben db/hossz/szél./mag. | csomagolási egység/db | cikkszám | ár/db Ft |
|-----------------------|------------------------|--------------------------|-------------------------------------|-----------------------|----------|---------------|
| 100 x 16 / 22,23 | 80 m/s | 15300 1/min | CR / CR / 1,6 / 7 | 1 | 330624 | 4.565 |
| 115 x 22,23 | 80 m/s | 13300 1/min | CR / CR / 1,6 / 7 | 1 | 325368 | 5.076 |
| 125 x 22,23 | 80 m/s | 12200 1/min | CR / CR / 1,6 / 7 | 1 | 325369 | 5.670 |
| 150 x 22,23 | 80 m/s | 10200 1/min | CR / CR / 1,6 / 7 | 1 | 325370 | 7.377 |
| 180 x 22,23 | 80 m/s | 8500 1/min | CR / CR / 1,6 / 7 | 1 | 325371 | 9.036 |
| 230 x 22,23 | 80 m/s | 6600 1/min | CR / CR / 1,9 / 7 | 1 | 325372 | 11.340 |

Az árak az ÁFA-t nem tartalmazzák.

Gyémánt vágókorong sarokcsiszolóhoz

Gyémánt vágókorong

DT 900 FL SPECIAL



Tulajdonságok

| | |
|---------------|---|
| Kivitel | szinterezett |
| Szegmens | folyamatos vágóél, lézer bevágásokkal |
| Agresszivitás | ■■■■■■■□ |
| Élettartam | ■■■■■■■□ |



Alkalmazási terület:

| | | | |
|------------|---|---------|---|
| falicsempe | ● | márvány | ● |
| járólap | ● | | |
| porcelán | ● | | |
| kerámia | ● | | |

Előnyök: Precíziós szerszám kemény falicsempe és járólap vágásához - Lézerbevágások a nyugodt futás és tökéletes vágási élek érdekében

| átmérő x furat mm-ben | max. kerületi sebesség | megengedett fordulatszám | szegmens mm-ben db/hossz/szél./mag. | csomagolási egység/db | cikkszám | ár/db Ft |
|-----------------------|------------------------|--------------------------|-------------------------------------|-----------------------|----------|----------|
| 115 x 22,23 | 80 m/s | 13300 1/min | CR / CR / 1,4 / 7 | 1 | 331042 | 10.219 |
| 125 x 22,23 | 80 m/s | 12200 1/min | CR / CR / 1,4 / 7 | 1 | 331043 | 11.309 |
| 180 x 22,23 | 80 m/s | 8500 1/min | CR / CR / 1,6 / 7 | 1 | 331044 | 18.132 |
| 230 x 22,23 | 80 m/s | 6600 1/min | CR / CR / 1,8 / 7 | 1 | 331041 | 22.697 |

Gyémánt vágókorong

DT 900 FT SPECIAL

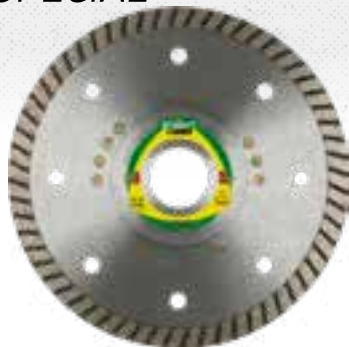

Tulajdonságok

| | |
|---------------|------------------|
| Kivitel | szinterezett |
| Szegmens | turbó folyamatos |
| Agresszivitás | ■■■■■■■ |
| Élettartam | ■■■■■■■□ |



Alkalmazási terület:

| | |
|---------------------|---|
| greslapok | ● |
| csempe | ● |
| mázás kályhacsempék | ● |
| gránit | ● |

Előnyök: 1,4 mm vastagságú vékony profi vágókorong extrém igénybevételekhez - Kiemelkedő vágóteljesítmény - Folyamatos vágóél turbófogazattal - Tiszta és kitörésmentes élek

| átmérő x furat mm-ben | max. kerületi sebesség | megengedett fordulatszám | szegmens mm-ben db/hossz/szél./mag. | csomagolási egység/db | cikkszám | ár/db Ft |
|-----------------------|------------------------|--------------------------|-------------------------------------|-----------------------|----------|----------|
| 100 x 16 / 22,23 | 80 m/s | 15300 1/min | CR / CR / 1,4 / 7,5 | 1 | 330627 | 8.376 |
| 115 x 22,23 | 80 m/s | 13300 1/min | CR / CR / 1,4 / 7,5 | 1 | 325392 | 9.419 |
| 125 x 22,23 | 80 m/s | 12200 1/min | CR / CR / 1,4 / 7,5 | 1 | 325393 | 10.445 |
| 180 x 22,23 | 80 m/s | 8500 1/min | CR / CR / 2 / 7 | 1 | 330628 | 16.754 |
| 230 x 22,23 | 80 m/s | 6600 1/min | CR / CR / 2 / 7 | 1 | 330629 | 20.900 |

Az árak az ÁFA-t nem tartalmazzák.

Gyémánt vágókorong

DT 900 FP SPECIAL



Tulajdonságok

| | |
|---------------|---|
| Kivitel | szinterezett |
| Szegmens | spec. geometri- ájú folyamatos vágóél |
| Agresszivitás | ■■■■■■■■■ |
| Élettartam | ■■■■■■■■□ |



Alkalmazási terület:

| | | | |
|--------------------|---|---------|---|
| kemény járólapok | ● | kerámia | ● |
| porcelán | ● | | |
| kemény falicsempék | ● | | |
| kemény greslapok | ● | | |

Előnyök: Extra vékony vágókorong kemény csempékhez és porcelánhoz - A speciális geometria lehetővé teszi a legnagyobb vágási sebességet és kitűnő vágási éleket

| átmérő x furat mm-ben | max. kerületi sebesség | megengedett fordulatszám | szegmens mm-ben db/hossz/szél./mag. | csomagolási egység/db | cikkszám | ár/db Ft |
|--------------------------|---------------------------|-----------------------------|--|--------------------------|----------|-------------|
| 115 x 22,23 | 80 m/s | 13300 1/min | CR / CR / 1,4 / 10 | 1 | 331039 | 11.765 |
| 125 x 22,23 | 80 m/s | 12200 1/min | CR / CR / 1,4 / 10 | 1 | 331040 | 13.106 |

Gyémánt vágókorong

DT 600 ACM SUPRA



Tulajdonságok

| | |
|---------------|-------------------|
| Kivitel | vákuumforrasztott |
| Szegmens | standard |
| Agresszivitás | ■■■■■■■■□ |
| Élettartam | ■■■■■■■■□ |



Alkalmazási terület:

| | | | |
|---------------|---|-----------|---|
| acél | ● | öntvény | ● |
| nemesacél | ● | alumínium | ● |
| általános fém | ● | | |
| színesfém | ● | | |

Előnyök: Vákuumforrasztott korong szinte minden fémes anyaghoz - Nincs kopás, mint a hagyományos gyémánt vágókorongoknál, ezért szinte szagtalan és szennyeződésmentes - Extra vékony penge a nagy vágóképességért és agresszivitásért

ÚJ!

| átmérő x furat mm-ben | max. kerületi sebesség | megengedett fordulatszám | szegmens mm-ben db/hossz/szél./mag. | csomagolási egység/db | cikkszám | ár/db Ft |
|--------------------------|---------------------------|-----------------------------|--|--------------------------|----------|-------------|
| 115 x 22,23 | 80 m/s | 13300 1/min | 8 / 42 / 1,3 / 1,8 | 1 | 355720 | 15.103 |
| 125 x 22,23 | 80 m/s | 12200 1/min | 10 / 36 / 1,3 / 1,8 | 1 | 355722 | 16.814 |
| 230 x 22,23 | 80 m/s | 6600 1/min | 16 / 42 / 1,6 / 1,8 | 1 | 355721 | 33.592 |

Az árak az ÁFA-t nem tartalmazzák.

Gyémánt vágókorong sarokcsiszolóhoz

Gyémánt vágókorong

DT 900 ACR SPECIAL



Tulajdonságok

| | |
|---------------|-------------------|
| Kivitel | vákuumforrasztott |
| Szegmens | szűk foghézagú |
| Agresszivitás | ■■■■■■■■■ |
| Élettartam | ■■■■■■■■■ |



Alkalmazási terület:

| | | | |
|--------------------------|---|---------|---|
| építkezési anyagok | ● | műanyag | ● |
| beton, univerzális | ● | gumi | ● |
| üveg | ● | | |
| faalapanyagú laptermékek | ● | | |

ÚJ!

Előnyök: Vákuumforrasztott gyémánt vágótárcsa szinte minden anyaghoz - A különleges gyártási folyamatnak köszönhetően nagyon széles alkalmazási kör - 10 mm magas gyémántbevonat a hosszú élettartamért és agresszív vágásért nagyon különböző és igényes anyagok esetén - Ideális mentési szolgálatok számára

| átmérő x furat mm-ben | max. kerületi sebesség | megengedett fordulatszám | szegmens mm-ben db/hossz/szél./mag. | csomagolási egység/db | cikkszám | ár/db Ft |
|-----------------------|------------------------|--------------------------|-------------------------------------|-----------------------|----------|----------|
| 115 x 22,23 | 80 m/s | 13300 1/min | 6 / 56 / 2,8 / 10 | 1 | 355723 | 17.856 |
| 125 x 22,23 | 80 m/s | 12200 1/min | 6 / 45 / 2,8 / 10 | 1 | 355724 | 19.902 |
| 230 x 22,23 | 80 m/s | 6600 1/min | 12 / 56 / 3,1 / 10 | 1 | 355725 | 39.804 |

Fugamaró

DN 600 U SUPRA



Tulajdonságok

| | |
|---------------|-----------------|
| Kivitel | lézerhegesztett |
| Szegmens | standard |
| Agresszivitás | ■■■■■■■□ |
| Élettartam | ■■■■■■□□ |



Alkalmazási terület:

| | |
|---------------|---|
| esztrich fuga | ● |
| vakolat | ● |
| gázbeton | ● |

Előnyök: Speciális fugavágó robusztus kivitelben régi habarcsmaradékok eltávolítására téglá, kő, valamint klinker homlokzatokhoz - A speciális kalapács-szegmensek optimálisan védik az alaptestet

| átmérő x furat mm-ben | max. kerületi sebesség | megengedett fordulatszám | szegmens mm-ben db/hossz/szél./mag. | csomagolási egység/db | cikkszám | ár/db Ft |
|-----------------------|------------------------|--------------------------|-------------------------------------|-----------------------|----------|----------|
| 80 x 22,23 | 80 m/s | 19100 1/min | 6 / 30 / 6 / 7 | 1 | 330630 | 21.988 |
| 115 x 22,23 | 80 m/s | 13300 1/min | 9 / 32 / 6 / 7 | 1 | 330631 | 28.271 |
| 115 x 22,23 | 80 m/s | 13300 1/min | 9 / 32 / 8 / 7 | 1 | 330658 | 33.001 |
| 115 x 22,23 | 80 m/s | 13300 1/min | 9 / 32 / 10 / 7 | 1 | 330663 | 37.691 |
| 115 x 22,23 | 80 m/s | 13300 1/min | 9 / 33 / 4,5 / 7 | 1 | 325380 | 23.572 |
| 125 x 22,23 | 80 m/s | 12200 1/min | 10 / 32 / 6 / 7 | 1 | 330632 | 31.408 |
| 125 x 22,23 | 80 m/s | 12200 1/min | 10 / 32 / 8 / 7 | 1 | 330662 | 36.648 |
| 125 x 22,23 | 80 m/s | 12200 1/min | 10 / 32 / 10 / 7 | 1 | 330664 | 41.879 |
| 125 x 22,23 | 80 m/s | 12200 1/min | 10 / 33 / 4,5 / 7 | 1 | 325381 | 26.173 |

Az árak az ÁFA-t nem tartalmazzák.

Gyémánt csiszolótányér

DS 300 B EXTRA



Tulajdonságok

| | |
|---------------|-----------------|
| Kivitel | forrasztott |
| Szegmens | standard |
| Agresszivitás | ■ ■ ■ ■ □ □ □ □ |
| Élettartam | ■ ■ ■ ■ □ □ □ □ |



Alkalmazási terület:

| | |
|--------------------|---|
| beton | ● |
| esztrich | ● |
| építkezési anyagok | ● |

Előnyök: Kétsoros csiszolótányér kiemelkedő leválasztási teljesítménnyel - Jó agresszivitás csekély erőfelfejtés mellett - Kiváló ár/teljesítmény arány - M14 adapter elérhető, lásd a DZ 114 típust

| átmérő x furat mm-ben | csiszolótányér vastagsága mm-ben | max. kerületi sebesség | megengedett fordulatszám | szegmens mm-ben db/szél./mag. | csomagolási egység/db | cikkszám | ár/db Ft |
|-----------------------|----------------------------------|------------------------|--------------------------|-------------------------------|-----------------------|----------|---------------|
| 100 x 16 / 22,23 | 20 | 80 m/s | 15300 1/min | 14 / 7 / 5,5 | 1 | 330622 | 13.263 |
| 115 x 22,23 | 20 | 80 m/s | 13300 1/min | 14 / 8,2 / 5,5 | 1 | 325361 | 14.908 |
| 125 x 22,23 | 24,5 | 80 m/s | 12200 1/min | 18 / 7 / 5 | 1 | 325362 | 18.243 |
| 180 x 22,23 | 30,5 | 80 m/s | 8500 1/min | 22 / 8 / 5 | 1 | 325363 | 26.529 |

Gyémánt csiszolótányér

DS 600 B SUPRA



Tulajdonságok

| | |
|---------------|-----------------|
| Kivitel | forrasztott |
| Szegmens | standard |
| Agresszivitás | ■ ■ ■ ■ ■ □ □ □ |
| Élettartam | ■ ■ ■ ■ ■ ■ □ □ |



Alkalmazási terület:

| | |
|--------------------|---|
| beton | ● |
| esztrich | ● |
| építkezési anyagok | ● |

Előnyök: Kétsoros csiszolótányér beton és abrazív anyagok megmunkálásához - Jó porelvezetés - Agresszív csiszolási teljesítmény - Magas élettartam - M14 adapter elérhető, lásd a DZ 114 típust

| átmérő x furat mm-ben | csiszolótányér vastagsága mm-ben | max. kerületi sebesség | megengedett fordulatszám | szegmens mm-ben db/szél./mag. | csomagolási egység/db | cikkszám | ár/db Ft |
|-----------------------|----------------------------------|------------------------|--------------------------|-------------------------------|-----------------------|----------|---------------|
| 100 x 16 / 22,23 | 20 | 80 m/s | 15300 1/min | 16 / 8,5 / 5,5 | 1 | 330621 | 20.911 |
| 115 x 22,23 | 20 | 80 m/s | 13300 1/min | 16 / 8,2 / 5,5 | 1 | 325377 | 23.558 |
| 125 x 22,23 | 23,5 | 80 m/s | 12200 1/min | 20 / 7,2 / 5,5 | 1 | 325378 | 28.781 |
| 180 x 22,23 | 30,5 | 80 m/s | 8500 1/min | 24 / 8 / 5,5 | 1 | 325379 | 41.891 |

Az árak az ÁFA-t nem tartalmazzák.

Gyémánt csiszolótányérok sarokcsiszolóhoz

Gyémánt csiszolótányér

DS 600 S SUPRA



Tulajdonságok

| | |
|---------------|-------------|
| Kivitel | forrasztott |
| Szegmens | standard |
| Agresszivitás | ■■■■■□□ |
| Élettartam | ■■■■■□□ |



Alkalmazási terület:

| | | | |
|-------------|---|-------|---|
| beton | ● | tégla | ● |
| samott | ● | | |
| terméskő | ● | | |
| falazo elem | ● | | |

Előnyök: Kitűnő porelszívás a speciális nyílásoknak köszönhetően - Kisebb súly a könnyített fémtányér miatt - Stabil terjesztmény és rezgésmentes futás - M14 adapter elérhető, lásd a DZ 114 típust

| átmérő x furat mm-ben | csiszolótányér vastagsága mm-ben | max. kerületi sebesség | megengedett fordulatszám | szegmens mm-ben db/szél./mag. | csomagolási egység/db | cikkszám | ár/db Ft |
|-----------------------|----------------------------------|------------------------|--------------------------|-------------------------------|-----------------------|----------|---------------|
| 100 x 16 / 22,23 | 20,5 | 80 m/s | 15300 1/min | 16 / 7,2 / 5,5 | 1 | 331022 | 24.405 |
| 115 x 22,23 | 20,5 | 80 m/s | 13300 1/min | 16 / 7,2 / 5,5 | 1 | 331023 | 27.455 |
| 125 x 22,23 | 20,5 | 80 m/s | 12200 1/min | 16 / 7,2 / 5,5 | 1 | 331024 | 33.601 |
| 180 x 22,23 | 30,5 | 80 m/s | 8500 1/min | 24 / 7,8 / 5,5 | 1 | 331025 | 48.855 |

Gyémánt csiszolótányér

DS 600 A SUPRA



Tulajdonságok

| | |
|---------------|-------------|
| Kivitel | forrasztott |
| Szegmens | standard |
| Agresszivitás | ■■■■■□□ |
| Élettartam | ■■■■■□□ |



Alkalmazási terület:

| | | | |
|-----------------|---|---------|---|
| aszfalt | ● | homokkő | ● |
| abrazív anyagok | ● | | |
| friss beton | ● | | |
| pórusbeton | ● | | |

Előnyök: Minden abrazív anyaghoz alkalmas - Kiváló csiszoló teljesítmény hosszú élettartam mellett - Gyors és sima csiszolás a kétsoros szegmenselrendezésnek köszönhetően - Hosszabb élettartam az optimalizált kötőanyag és gyémánt következtében - Egyszerű porelvezetés a szerszám nyílásainak köszönhetően - M14 adapter elérhető, lásd a DZ 114 típust

| átmérő x furat mm-ben | csiszolótányér vastagsága mm-ben | max. kerületi sebesség | megengedett fordulatszám | szegmens mm-ben db/szél./mag. | csomagolási egység/db | cikkszám | ár/db Ft |
|-----------------------|----------------------------------|------------------------|--------------------------|-------------------------------|-----------------------|----------|---------------|
| 100 x 16 / 22,23 | 20 | 80 m/s | 15300 1/min | 14 / 8,2 / 5,5 | 1 | 331026 | 13.972 |
| 115 x 22,23 | 20 | 80 m/s | 13300 1/min | 14 / 8,2 / 5,5 | 1 | 331027 | 15.696 |
| 125 x 22,23 | 24,5 | 80 m/s | 12200 1/min | 18 / 7,2 / 5 | 1 | 331028 | 19.187 |
| 180 x 22,23 | 30,5 | 80 m/s | 8500 1/min | 22 / 7,8 / 5,3 | 1 | 331029 | 27.897 |

Az árak az ÁFA-t nem tartalmazzák.

Gyémánt csiszolótányér

DS 650 PKD SUPRA



Tulajdonságok

| | |
|---------------|-------------|
| Kivitel | forrasztott |
| Agresszivitás | ■■■■■■■□ |
| Élettartam | ■■■■■■■□ |



Alkalmazási terület:

| | | | |
|--------------|---|---------|---|
| epoxidgyanta | ● | bitumen | ● |
| ragasztó | ● | festék | ● |
| bevonatok | ● | enyv | ● |
| kitt | ● | | |

ÚJ !

Előnyök: PCD csiszolótányér, jó leválasztási teljesítmény a kemény gyantákon és ragasztómaradványokon - Jó poreltávolítás - Agresszív csiszolási teljesítmény - A támasztó szegmensek biztosítják a nyugodt és vibráció szegény csiszolást - M14 adapter elérhető, lásd a DZ 114 típust

| átmérő x furat mm-ben | csiszolótányér vastagsága mm-ben | max. kerületi sebesség | megengedett fordulatszám | szegmens mm-ben db/szél./mag. | csomagolási egység/db | cikkszám | ár/db Ft |
|-----------------------|----------------------------------|------------------------|--------------------------|-------------------------------|-----------------------|----------|----------|
| 125 x 22,23 | 21,6 | 80 m/s | 12200 1/min | 6 / 13 / 3,6 | 1 | 355953 | 57.660 |
| 180 x 22,23 | 29 | 80 m/s | 8500 1/min | 6 / 13 / 4 | 1 | 355940 | 76.632 |

Gyémánt csiszolótányér

DS 900 PKD SPECIAL



Tulajdonságok

| | |
|---------------|-------------|
| Kivitel | forrasztott |
| Agresszivitás | ■■■■■■■■■ |
| Élettartam | ■■■■■■■■■ |



Alkalmazási terület:

| | | | |
|--------------|---|---------|---|
| ragasztó | ● | bitumen | ● |
| epoxidgyanta | ● | festék | ● |
| kitt | ● | enyv | ● |
| bevonatok | ● | | |

ÚJ !

Előnyök: A rendkívül agresszív polikristályos gyémánt vágóék lehetővé teszi a csiszolótányér számára a kemény és szilárd bevonatok eltávolítását - A támasztó szegmensek nyugodt és vibráció szegény csiszolást biztosítanak - M14 adapter elérhető, lásd a DZ 114 típust

| átmérő x furat mm-ben | csiszolótányér vastagsága mm-ben | max. kerületi sebesség | megengedett fordulatszám | szegmens mm-ben db/szél./mag. | csomagolási egység/db | cikkszám | ár/db Ft |
|-----------------------|----------------------------------|------------------------|--------------------------|-------------------------------|-----------------------|----------|----------|
| 125 x 22,23 | 21 | 80 m/s | 12200 1/min | 6 / 5 / 3,5 | 1 | 355941 | 90.024 |
| 180 x 22,23 | 21,5 | 80 m/s | 8500 1/min | 8 / 5 / 3,5 | 1 | 355948 | 119.412 |

Az árak az ÁFA-t nem tartalmazzák.

Felfogó anya

Felfogó anya M14

DZ 114



Előnyök: Ø 22,23 mm furatú csiszolótányér rögzítése az M14-es meneten, minden Klingspor csiszolótányérhez alkalmas

| méret mm-ben | csomagolási egység/db | cikkszám | ár/db Ft |
|-----------------|--------------------------|----------|-------------|
| M 14 menet | 1 | 331332 | 8.618 |

Az árak az ÁFA-t nem tartalmazzák.

Gyémánt vágókorongok benzinmotoros gépekhez / asztali darabolókhöz



Gyémánt vágókorong

DT 300 U EXTRA

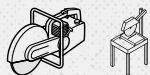

Tulajdonságok

| | |
|---------------|-----------------|
| Kivitel | szinterezett |
| Szegmens | standard |
| Agresszivitás | ■ ■ ■ ■ □ □ □ □ |
| Élettartam | ■ ■ ■ ■ □ □ □ □ |



Alkalmazási terület:

építkezési anyagok ●

Előnyök: Univerzális termék általános építőipari anyagok vágására - Jó vágási teljesítmény - Jó ár/teljesítmény arány

| átmérő x furat mm-ben | max. kerületi sebesség | megengedett fordulatszám | szegmens mm-ben db/hossz/szél./mag. | csomagolási egység/db | cikkszám | ár/db Ft |
|-----------------------|------------------------|--------------------------|-------------------------------------|-----------------------|----------|----------|
| 300 x 20 | 100 m/s | 6400 1/min | 17 / 50,1 / 2,8 / 7 | 1 | 326831 | 16.898 |
| 300 x 25,4 | 100 m/s | 6400 1/min | 17 / 50,1 / 2,8 / 7 | 1 | 325349 | 16.898 |
| 300 x 30 | 100 m/s | 6400 1/min | 17 / 50,1 / 2,8 / 7 | 1 | 325351 | 16.898 |
| 350 x 25,4 | 100 m/s | 5500 1/min | 20 / 50,1 / 2,8 / 7 | 1 | 325350 | 21.333 |
| 350 x 30 | 100 m/s | 5500 1/min | 20 / 50,1 / 2,8 / 7 | 1 | 325352 | 21.333 |

Gyémánt vágókorong

DT 310 UT EXTRA

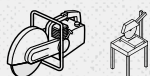

Tulajdonságok

| | |
|---------------|------------------|
| Kivitel | szinterezett |
| Szegmens | turbó folyamatos |
| Agresszivitás | ■ ■ ■ ■ □ □ □ □ |
| Élettartam | ■ ■ ■ ■ □ □ □ □ |



Alkalmazási terület:

építkezési anyagok ●
beton, univerzális ●

Előnyök: Univerzálisan használható - Jó vágási teljesítmény, jó ár-teljesítmény-arány - Turbó fogazat zárt peremmel a tiszta és törésmentes szélekért - 10 mm magas vágóperem

| átmérő x furat mm-ben | max. kerületi sebesség | megengedett fordulatszám | szegmens mm-ben db/hossz/szél./mag. | csomagolási egység/db | cikkszám | ár/db Ft |
|-----------------------|------------------------|--------------------------|-------------------------------------|-----------------------|----------|----------|
| 300 x 20 | 100 m/s | 6400 1/min | CR / CR / 3 / 10 | 1 | 334092 | 19.428 |
| 300 x 25,4 | 100 m/s | 6400 1/min | CR / CR / 3 / 10 | 1 | 339121 | 19.428 |
| 350 x 20 | 100 m/s | 5500 1/min | CR / CR / 3 / 10 | 1 | 334093 | 24.560 |
| 350 x 25,4 | 100 m/s | 5500 1/min | CR / CR / 3 / 10 | 1 | 339123 | 24.560 |

Az árak az ÁFA-t nem tartalmazzák.

Gyémánt vágókorongok benzinmotoros gépekhez / asztali darabolókhöz / fugavágó géphez

Gyémánt vágókorong

DT 350 U EXTRA



Tulajdonságok

| | |
|---------------|-----------------|
| Kivitel | lézerhegesztett |
| Szegmens | standard |
| Agresszivitás | ■■■■■□□ |
| Élettartam | ■■■■■□□ |

Alkalmazási terület:

| | |
|--------------------|---|
| építkezési anyagok | ● |
| beton, univerzális | ● |

Előnyök: Univerzális termék lézeres hegesztésű standard szegmensekkel - Alkalmos általános építőanyagokhoz - Könnyű, kis rezgésű és gyors vágás kiváló élettartammal - Optimális ár-teljesítmény-arány

| átmérő x furat mm-ben | max. kerületi sebesség | megengedett fordulatszám | szegmens mm-ben db/hossz/szél./mag. | csomagolási egység/db | cikkszám | ár/db Ft |
|--------------------------|---------------------------|-----------------------------|--|--------------------------|----------|---------------|
| 300 x 20 | 100 m/s | 6400 1/min | 21 / 40 / 2,8 / 10 | 1 | 336223 | 23.676 |
| 300 x 25,4 | 100 m/s | 6400 1/min | 21 / 40 / 2,8 / 10 | 1 | 336220 | 23.676 |
| 350 x 20 | 100 m/s | 5500 1/min | 24 / 40 / 3 / 10 | 1 | 336224 | 29.923 |
| 350 x 25,4 | 100 m/s | 5500 1/min | 24 / 40 / 3 / 10 | 1 | 336221 | 29.923 |
| 400 x 25,4 | 100 m/s | 4800 1/min | 28 / 40 / 3,6 / 10 | 1 | 347486 | 39.883 |

Gyémánt vágókorong

DT 600 U SUPRA

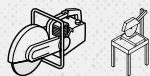

Tulajdonságok

| | |
|---------------|-----------------|
| Kivitel | lézerhegesztett |
| Szegmens | rövid fogazás |
| Agresszivitás | ■■■■■□□ |
| Élettartam | ■■■■■□□ |

Alkalmazási terület:

| | |
|--------------------|---|
| építkezési anyagok | ● |
| beton, univerzális | ● |
| vasalt öreg beton | ● |
| mészhomokkő | ● |

Előnyök: Magas vágási képesség - Hosszú élettartam a minőségi alapanyagoknak és gyémántnak köszönhetően - Tiszta vágási élék - Univerzálisan alkalmazható - Könnyű vágás a rövid fogazásnak köszönhetően

| átmérő x furat mm-ben | max. kerületi sebesség | megengedett fordulatszám | szegmens mm-ben db/hossz/szél./mag. | csomagolási egység/db | cikkszám | ár/db Ft |
|--------------------------|---------------------------|-----------------------------|--|--------------------------|----------|---------------|
| 300 x 20 | 100 m/s | 6400 1/min | 32 / 24 / 2,8 / 10 | 1 | 325183 | 33.802 |
| 300 x 25,4 | 100 m/s | 6400 1/min | 32 / 24 / 2,8 / 10 | 1 | 325184 | 33.802 |
| 300 x 30 | 100 m/s | 6400 1/min | 32 / 24 / 2,8 / 10 | 1 | 325185 | 33.802 |
| 350 x 20 | 100 m/s | 5500 1/min | 37 / 24 / 3 / 10 | 1 | 325194 | 42.707 |
| 350 x 25,4 | 100 m/s | 5500 1/min | 37 / 24 / 3 / 10 | 1 | 325195 | 42.707 |
| 350 x 30 | 100 m/s | 5500 1/min | 37 / 24 / 3 / 10 | 1 | 325196 | 42.707 |
| 400 x 20 | 100 m/s | 4800 1/min | 43 / 24 / 3,6 / 10 | 1 | 347484 | 56.913 |
| 400 x 25,4 | 100 m/s | 4800 1/min | 43 / 24 / 3,6 / 10 | 1 | 347485 | 56.913 |
| 400 x 30 | 100 m/s | 4800 1/min | 43 / 24 / 3,6 / 10 | 1 | 347527 | 56.913 |

Az árak az ÁFA-t nem tartalmazzák.



Gyémánt vágókorongok benzinmotoros gépekhez / asztali darabolókhöz / fugavágó géphez



► FIGYELEM: Folytatás az előző oldalról - DT 600 U Supra Gyémánt vágókorong

| átmérő x furat mm-ben | max. kerületi sebesség | megengedett fordulatszám | szegmens mm-ben db/hossz/szél./mag. | csomagolási egység/db | cikkszám | ár/db Ft |
|--------------------------|---------------------------|-----------------------------|--|--------------------------|----------|---------------|
| 450 x 25,4 | 100 m/s | 4300 1/min | 48 / 24 / 3,6 / 10 | 1 | 325201 | 71.150 |
| 450 x 30 | 100 m/s | 4300 1/min | 48 / 24 / 3,6 / 10 | 1 | 325200 | 71.150 |
| 500 x 25,4 | 100 m/s | 3900 1/min | 54 / 24 / 3,6 / 10 | 1 | 325203 | 85.372 |
| 500 x 30 | 100 m/s | 3900 1/min | 54 / 24 / 3,6 / 10 | 1 | 325202 | 85.372 |

Gyémánt vágókorong

DT 612 UT SUPRA



Tulajdonságok

| | |
|---------------|-----------------|
| Kivitel | lézerhegesztett |
| Szegmens | Turbószegmens |
| Agresszivitás | ■■■■■■■□ |
| Élettartam | ■■■■■■■□ |

Alkalmazási terület:

| | |
|--------------------|---|
| beton, univerzális | ● |
| vasalt öreg beton | ● |
| építkezési anyagok | ● |

Előnyök: Speciális turbószegmensek a rendkívül nagy vágási sebességhez szinte minden kemény anyagnál - Jó élettartam, még vasbetonnál is

| átmérő x furat mm-ben | max. kerületi sebesség | megengedett fordulatszám | szegmens mm-ben db/hossz/szél./mag. | csomagolási egység/db | cikkszám | ár/db Ft |
|--------------------------|---------------------------|-----------------------------|--|--------------------------|----------|---------------|
| 300 x 20 | 100 m/s | 6400 1/min | 20 / 40 / 2,8 / 12 | 1 | 340224 | 34.880 |
| 300 x 25,4 | 100 m/s | 6400 1/min | 20 / 40 / 2,8 / 12 | 1 | 340229 | 34.880 |
| 350 x 20 | 100 m/s | 5500 1/min | 22 / 40 / 3 / 12 | 1 | 340227 | 44.083 |
| 350 x 25,4 | 100 m/s | 5500 1/min | 22 / 40 / 3 / 12 | 1 | 340230 | 44.083 |
| 400 x 20 | 100 m/s | 4800 1/min | 26 / 40 / 3,6 / 12 | 1 | 347482 | 58.635 |
| 400 x 25,4 | 100 m/s | 4800 1/min | 26 / 40 / 3,6 / 12 | 1 | 347493 | 58.635 |

Az árak az ÁFA-t nem tartalmazzák.

Gyémánt vágókorongok benzinmotoros gépekhez / asztali darabolókhöz

Gyémánt vágókorong

DT 900 U SPECIAL

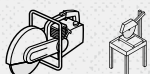

Tulajdonságok

| | |
|---------------|-----------------------|
| Kivitel | lézerhegesztett |
| Szegmens | szűk/széles foghézagú |
| Agresszivitás | ■■■■■■■■ |
| Élettartam | ■■■■■■■■ |

Alkalmazási terület:

| | | | |
|--------------------|---|--------|---|
| építkezési anyagok | ● | gránit | ● |
| beton, univerzális | ● | | |
| vasalt öreg beton | ● | | |
| mészhomokkő | ● | | |

Előnyök: Univerzálisan alkalmazható nagy teljesítményű szerszám - Extrém magas vágási sebesség - Speciális szegmenskötés a magas élettartam és a tiszta vágás érdekében - Profesionális használatra kifejlesztve

| átmérő x furat mm-ben | max. kerületi sebesség | megengedett fordulatszám | fogazás | szegmens mm-ben db/hossz/szél./mag. | csomagolási egység/db | cikkszám | ár/db Ft |
|-----------------------|------------------------|--------------------------|---------|-------------------------------------|-----------------------|----------|----------|
| 300 x 25,4 | 100 m/s | 6400 1/min | | 18 / 40 / 2,8 / 10 | 1 | 325053 | 41.499 |
| 300 x 25,4 | 100 m/s | 6400 1/min | | 21 / 40 / 2,8 / 10 | 1 | 325067 | 45.713 |
| 300 x 30 | 100 m/s | 6400 1/min | | 18 / 40 / 2,8 / 10 | 1 | 325052 | 41.499 |
| 300 x 30 | 100 m/s | 6400 1/min | | 21 / 40 / 2,8 / 10 | 1 | 325066 | 45.713 |
| 350 x 25,4 | 100 m/s | 5500 1/min | | 21 / 40 / 3 / 10 | 1 | 325085 | 52.668 |
| 350 x 25,4 | 100 m/s | 5500 1/min | | 24 / 40 / 3 / 10 | 1 | 325100 | 57.754 |
| 350 x 30 | 100 m/s | 5500 1/min | | 21 / 40 / 3 / 10 | 1 | 325084 | 52.668 |
| 350 x 30 | 100 m/s | 5500 1/min | | 24 / 40 / 3 / 10 | 1 | 325099 | 57.754 |
| 400 x 25,4 | 100 m/s | 4800 1/min | | 28 / 40 / 3,6 / 10 | 1 | 349233 | 77.136 |
| 400 x 25,4 | 100 m/s | 4800 1/min | | 24 / 40 / 3,6 / 10 | 1 | 349246 | 69.824 |
| 400 x 30 | 100 m/s | 4800 1/min | | 28 / 40 / 3,6 / 10 | 1 | 349234 | 77.136 |
| 400 x 30 | 100 m/s | 4800 1/min | | 24 / 40 / 3,6 / 10 | 1 | 349245 | 69.824 |
| 450 x 25,4 | 100 m/s | 4300 1/min | | 26 / 40 / 3,6 / 10 | 1 | 325133 | 87.259 |
| 450 x 25,4 | 100 m/s | 4300 1/min | | 32 / 40 / 3,6 / 10 | 1 | 325176 | 96.080 |
| 450 x 30 | 100 m/s | 4300 1/min | | 26 / 40 / 3,6 / 10 | 1 | 325132 | 87.259 |
| 450 x 30 | 100 m/s | 4300 1/min | | 32 / 40 / 3,6 / 10 | 1 | 325175 | 96.080 |
| 500 x 25,4 | 100 m/s | 3900 1/min | | 36 / 40 / 3,7 / 10 | 1 | 325155 | 115.460 |
| 500 x 25,4 | 100 m/s | 3900 1/min | | 30 / 40 / 3,7 / 10 | 1 | 325164 | 104.950 |
| 500 x 30 | 100 m/s | 3900 1/min | | 36 / 40 / 3,7 / 10 | 1 | 325154 | 115.460 |
| 500 x 30 | 100 m/s | 3900 1/min | | 30 / 40 / 3,7 / 10 | 1 | 325163 | 104.950 |
| 600 x 25,4 | 100 m/s | 3200 1/min | | 36 / 40 / 3,7 / 10 | 1 | 345023 | 418,00 € |

Az árak az ÁFA-t nem tartalmazzák.

Gyémánt vágókorong

DT 900 US SPECIAL



Tulajdonságok

| | |
|---------------|-----------------|
| Kivitel | lézerhegesztett |
| Szegmens | szűk foghézagú |
| Agresszivitás | ■■■■■■■■■■ |
| Élettartam | ■■■■■■■■■■ |



Alkalmazási terület:

| | | | |
|--------------------|---|--------|---|
| vasalt öreg beton | ● | gránit | ● |
| beton, univerzális | ● | | |
| építkezési anyagok | ● | | |
| mészhomokkő | ● | | |

Előnyök: Univerzálisan használható nagy teljesítményű szerszám - Extrém magas vágási sebesség - Speciális szegmenskötés a magas élettartam és a tiszta vágás érdekében - Professzionális használatra tervezve - A szendvics testnek köszönhetően kiválóan alkalmas a zajcsökkentett munkákhoz

| átmérő x furat mm-ben | max. kerületi sebesség | megengedett fordulatszám | fogazás | szegmens mm-ben db/hossz/szél./mag. | csomagolási egység/db | cikkszám | ár/db Ft |
|-----------------------|------------------------|--------------------------|---------|-------------------------------------|-----------------------|----------|----------|
| 300 x 25,4 | 100 m/s | 6400 1/min | | 21 / 40 / 2,8 / 10 | 1 | 334062 | 59.551 |
| 300 x 30 | 100 m/s | 6400 1/min | | 21 / 40 / 2,8 / 10 | 1 | 336725 | 59.551 |
| 350 x 25,4 | 100 m/s | 5500 1/min | | 24 / 40 / 3 / 10 | 1 | 334063 | 75.277 |
| 350 x 30 | 100 m/s | 5500 1/min | | 24 / 40 / 3 / 10 | 1 | 336726 | 75.277 |
| 450 x 25,4 | 100 m/s | 4300 1/min | | 32 / 40 / 3,6 / 10 | 1 | 334065 | 125.372 |
| 500 x 25,4 | 100 m/s | 3900 1/min | | 36 / 40 / 3,7 / 10 | 1 | 334066 | 150.555 |

Gyémánt vágókorong

DT 300 F EXTRA



Tulajdonságok

| | |
|---------------|-------------------|
| Kivitel | szinterezett |
| Szegmens | folyamatos vágóél |
| Agresszivitás | ■■■■□□□□ |
| Élettartam | ■■■■□□□□ |



Alkalmazási terület:

| | |
|-----------|---|
| járólapok | ● |
| csempe | ● |

Előnyök: Standard szerszám tiszta és kitérésmentes vágásfelületek elérésére - Jó ár/teljesítmény arány - 30 mm-es szűkítő gyűrű 25,4 mm-en

| átmérő x furat mm-ben | max. kerületi sebesség | megengedett fordulatszám | szegmens mm-ben db/hossz/szél./mag. | csomagolási egység/db | cikkszám | ár/db Ft |
|-----------------------|------------------------|--------------------------|-------------------------------------|-----------------------|----------|----------|
| 200 x 25,4 / 30 | 80 m/s | 7600 1/min | CR / CR / 1,9 / 7 | 1 | 325454 | 7.465 |

Az árak az ÁFA-t nem tartalmazzák.

Gyémánt vágókorongok asztali darabolókhoz

Gyémánt vágókorong

DT 600 F SUPRA



Tulajdonságok

| | |
|---------------|----------------------|
| Kivitel | szinterezett |
| Szegmens | folyamatos vágóél |
| Agresszivitás | ■■■■■■□□ |
| Élettartam | ■■■■■■□□ |

Alkalmazási terület:

| | |
|---------------------|---|
| greslapok | ● |
| csempe | ● |
| mázás kályhacsempék | ● |

Előnyök: Profi korong csempéhez és kemény kőhöz - Zárt perem a tiszta és kitörésmentes élek érdekében - 30 mm-es szűkítő gyűrű 25,4 mm-en

| átmérő x furat mm-ben | max. kerületi sebesség | megengedett fordulatszám | szegmens mm-ben db/hossz/szél./mag. | csomagolási egység/db | cikkszám | ár/db Ft |
|--------------------------|---------------------------|-----------------------------|--|--------------------------|----------|---------------|
| 180 x 25,4 / 30 | 80 m/s | 8500 1/min | CR / CR / 1,6 / 7 | 1 | 325455 | 9.036 |
| 200 x 25,4 / 30 | 80 m/s | 7600 1/min | CR / CR / 1,9 / 7 | 1 | 325373 | 10.788 |
| 250 x 25,4 / 30 | 80 m/s | 6100 1/min | CR / CR / 1,9 / 7 | 1 | 325374 | 17.011 |
| 300 x 25,4 / 30 | 100 m/s | 6400 1/min | CR / CR / 2 / 7 | 1 | 325375 | 21.983 |
| 350 x 25,4 / 30 | 100 m/s | 5500 1/min | CR / CR / 2 / 7 | 1 | 325376 | 27.718 |

Gyémánt vágókorong

DT 900 FL SPECIAL



Tulajdonságok

| | |
|---------------|---|
| Kivitel | szinterezett |
| Szegmens | folyamatos vágóél, lézer bevágásokkal |
| Agresszivitás | ■■■■■■□□ |
| Élettartam | ■■■■■■□□ |

Alkalmazási terület:

| | | | |
|------------|---|---------|---|
| falicsempé | ● | márvány | ● |
| járólap | ● | | |
| porcelán | ● | | |
| kerámia | ● | | |

Előnyök: Precíziós szerszám kemény falicsempé és járólap vágásához - Lézerbevágások a nyugodt futás és tökéletes vágási élek érdekében - 30 mm-es szűkítő gyűrű 25,4 mm-en

| átmérő x furat mm-ben | max. kerületi sebesség | megengedett fordulatszám | szegmens mm-ben db/hossz/szél./mag. | csomagolási egység/db | cikkszám | ár/db Ft |
|--------------------------|---------------------------|-----------------------------|--|--------------------------|----------|---------------|
| 180 x 25,4 / 30 | 100 m/s | 10650 1/min | CR / CR / 1,6 / 7 | 1 | 331045 | 18.132 |
| 200 x 25,4 / 30 | 100 m/s | 9550 1/min | CR / CR / 1,6 / 7 | 1 | 331046 | 21.528 |
| 230 x 25,4 / 30 | 100 m/s | 8350 1/min | CR / CR / 1,8 / 7 | 1 | 331048 | 22.697 |
| 250 x 25,4 / 30 | 100 m/s | 7600 1/min | CR / CR / 2 / 7 | 1 | 331047 | 34.005 |
| 300 x 25,4 / 30 | 100 m/s | 6400 1/min | CR / CR / 2,2 / 7 | 1 | 331049 | 43.961 |
| 350 x 25,4 / 30 | 100 m/s | 5500 1/min | CR / CR / 2,2 / 7 | 1 | 331050 | 55.486 |

Az árak az ÁFA-t nem tartalmazzák.

Gyémánt vágókorongok benzinmotoros gépekhez / fugavágó géphez



Gyémánt vágókorong

DT 900 ACR SPECIAL



ÚJ!

Tulajdonságok

| | |
|---------------|-------------------|
| Kivitel | vákuumforrasztott |
| Szegmens | szűk foghézagú |
| Agresszivitás | ■■■■■■■■■ |
| Élettartam | ■■■■■■■■■ |

Alkalmazási terület:

| | | | |
|--------------------------|---|---------|---|
| építkezési anyagok | ● | műanyag | ● |
| beton, univerzális | ● | gumi | ● |
| üveg | ● | | |
| faalapanyagú laptermékek | ● | | |

Előnyök: Vákuumforrasztott gyémánt vágótárcsa szinte minden anyaghoz - A különleges gyártási folyamatnak köszönhetően nagyon széles alkalmazási kör - 10 mm magas gyémántbevonat a hosszú élettartamért és agresszív vágásért nagyon különböző és igényes anyagok esetén - Ideális mentési szolgálatok számára

| átmérő x furat mm-ben | max. kerületi sebesség | megengedett fordulatszám | szegmens mm-ben db/hossz/szél./mag. | csomagolási egység/db | cikkszám | ár/db Ft |
|-----------------------|------------------------|--------------------------|-------------------------------------|-----------------------|----------|---------------|
| 300 x 20 | 100 m/s | 6400 1/min | 16 / 57 / 3,1 / 6 | 1 | 355726 | 58.776 |
| 300 x 25,4 | 100 m/s | 6400 1/min | 16 / 57 / 3,1 / 6 | 1 | 355727 | 58.776 |
| 350 x 20 | 100 m/s | 5500 1/min | 20 / 53 / 3,1 / 6 | 1 | 355729 | 74.028 |
| 350 x 25,4 | 100 m/s | 5500 1/min | 20 / 53 / 3,1 / 6 | 1 | 355728 | 74.028 |

Gyémánt vágókorong

DT 350 A EXTRA

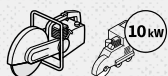

Tulajdonságok

| | |
|---------------|------------------|
| Kivitel | lézerhegesztett |
| Szegmens | széles foghézagú |
| Agresszivitás | ■■■■□□□□ |
| Élettartam | ■■■■□□□□ |

Alkalmazási terület:

| | |
|---------|---|
| aszfalt | ● |
| homokkő | ● |

Előnyök: Gyémánt vágókorong kiváló ár-teljesítmény-aránnyal az általános javítási munkákhoz - Speciálisan aszfalton végzett alkalmazásokhoz kialakítva - Ferde védőszegmessel a hátraköszörülés elkerülése és az acélpenge optimális védelme érdekében

| átmérő x furat mm-ben | max. kerületi sebesség | megengedett fordulatszám | fogazás | szegmens mm-ben db/hossz/szél./mag. | csomagolási egység/db | cikkszám | ár/db Ft |
|-----------------------|------------------------|--------------------------|---------|-------------------------------------|-----------------------|----------|---------------|
| 300 x 20 | 100 m/s | 6400 1/min | | 18 / 40 / 2,8 / 10 | 1 | 337731 | 22.028 |
| 300 x 25,4 | 100 m/s | 6400 1/min | | 18 / 40 / 2,8 / 10 | 1 | 337729 | 22.028 |
| 350 x 20 | 100 m/s | 5500 1/min | | 21 / 40 / 3,2 / 10 | 1 | 337732 | 27.801 |
| 350 x 25,4 | 100 m/s | 5500 1/min | | 21 / 40 / 3,2 / 10 | 1 | 337730 | 27.801 |
| 400 x 20 | 100 m/s | 4800 1/min | | 24 / 40 / 3,6 / 10 | 1 | 349236 | 37.040 |
| 400 x 25,4 | 100 m/s | 4800 1/min | | 24 / 40 / 3,6 / 10 | 1 | 349237 | 37.040 |
| 450 x 25,4 | 100 m/s | 4300 1/min | | 28 / 40 / 3,7 / 10 | 1 | 337734 | 46.193 |
| 500 x 25,4 | 100 m/s | 3900 1/min | | 30 / 40 / 3,7 / 10 | 1 | 337735 | 55.774 |

Az árak az ÁFA-t nem tartalmazzák.

Gyémánt vágókorongok benzinmotoros gépekhez / fugavágó géphez

Gyémánt vágókorong

DT 602 A

SUPRA

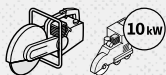

Tulajdonságok

| | |
|---------------|------------------|
| Kivitel | lézerhegesztett |
| Szegmens | széles foghézagú |
| Agresszivitás | ■■■■■■□□ |
| Élettartam | ■■■■■■□□ |

Alkalmazási terület:

| | |
|---------|---|
| aszfalt | ● |
| homokkő | ● |

Előnyök: Jó vágási sebesség - Jó élettartam - Védőszegmensek a test megóvása érdekében - Jó ár/ teljesítmény arány - Speciálisan aszfaltvágáshoz fejlesztve - Elektromos fugavágóhoz is használható

| átmérő x furat mm-ben | max. kerületi sebesség | megengedett fordulatszám | fogazás | szegmens mm-ben db/hossz/szél./mag. | csomagolási egység/db | cikkszám | ár/db Ft |
|-----------------------|------------------------|--------------------------|---------|-------------------------------------|-----------------------|----------|----------------|
| 300 x 20 | 100 m/s | 6400 1/min | | 18 / 40 / 2,8 / 10 | 1 | 327025 | 40.534 |
| 300 x 25,4 | 100 m/s | 6400 1/min | | 18 / 40 / 2,8 / 10 | 1 | 325060 | 40.534 |
| 350 x 20 | 100 m/s | 5500 1/min | | 21 / 40 / 3,2 / 10 | 1 | 327026 | 51.102 |
| 350 x 25,4 | 100 m/s | 5500 1/min | | 21 / 40 / 3,2 / 10 | 1 | 325092 | 51.102 |
| 400 x 20 | 100 m/s | 4800 1/min | | 24 / 40 / 3,6 / 10 | 1 | 349228 | 68.127 |
| 400 x 25,4 | 100 m/s | 4800 1/min | | 24 / 40 / 3,6 / 10 | 1 | 349240 | 68.127 |
| 450 x 25,4 | 100 m/s | 4300 1/min | | 28 / 40 / 3,7 / 10 | 1 | 325128 | 85.586 |
| 500 x 25,4 | 100 m/s | 3900 1/min | | 30 / 40 / 3,7 / 10 | 1 | 325171 | 102.611 |

Gyémánt vágókorong

DT 612 A

SUPRA

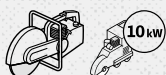

Tulajdonságok

| | |
|---------------|------------------|
| Kivitel | lézerhegesztett |
| Szegmens | széles foghézagú |
| Agresszivitás | ■■■■■■■■□□ |
| Élettartam | ■■■■■■■■□□ |

Alkalmazási terület:

| | |
|---------|---|
| aszfalt | ● |
| homokkő | ● |

Előnyök: Magas vágási sebesség jó élettartam mellett - Védőszegmensek az alaptest védelmére - Kifejezetten aszfaltvágáshoz kifejlesztve - Elektromos fugavágón is alkalmazható

| átmérő x furat mm-ben | max. kerületi sebesség | megengedett fordulatszám | fogazás | szegmens mm-ben db/hossz/szél./mag. | csomagolási egység/db | cikkszám | ár/db Ft |
|-----------------------|------------------------|--------------------------|---------|-------------------------------------|-----------------------|----------|----------------|
| 300 x 25,4 | 100 m/s | 6400 1/min | | 18 / 40 / 2,8 / 10 | 1 | 330075 | 49.744 |
| 350 x 25,4 | 100 m/s | 5500 1/min | | 21 / 40 / 3,2 / 10 | 1 | 330076 | 62.786 |
| 400 x 25,4 | 100 m/s | 4800 1/min | | 24 / 40 / 3,6 / 10 | 1 | 349227 | 83.746 |
| 450 x 25,4 | 100 m/s | 4300 1/min | | 28 / 40 / 3,7 / 10 | 1 | 330078 | 104.660 |
| 500 x 25,4 | 100 m/s | 3900 1/min | | 30 / 40 / 3,7 / 10 | 1 | 330079 | 125.618 |

Az árak az ÁFA-t nem tartalmazzák.

Gyémánt vágókorong

DT 902 A SPECIAL



Tulajdonságok

| | |
|---------------|------------------|
| Kivitel | lézerhegesztett |
| Szegmens | széles foghézagú |
| Agresszivitás | ■■■■■■■■■ |
| Élettartam | ■■■■■■■■□ |

Alkalmazási terület:

| | |
|-------------|---|
| aszfalt | ● |
| homokkő | ● |
| friss beton | ● |
| esztrich | ● |

Előnyök: Nagyon magas vágási sebesség - Jó élettartam - 12 mm magas szegmensek - Védőszegmensek a test védelme céljából

| átmérő x furat mm-ben | max. kerületi sebesség | megengedett fordulatszám | fogazás | szegmens mm-ben db/hossz/szél./mag. | csomagolási egység/db | cikkszám | ár/db Ft |
|-----------------------|------------------------|--------------------------|---------|-------------------------------------|-----------------------|----------|----------------|
| 300 x 25,4 | 100 m/s | 6400 1/min | | 18 / 40 / 2,8 / 12 | 1 | 325062 | 66.142 |
| 350 x 25,4 | 100 m/s | 5500 1/min | | 21 / 40 / 3,2 / 12 | 1 | 325094 | 83.634 |
| 400 x 25,4 | 100 m/s | 4800 1/min | | 24 / 40 / 3,6 / 12 | 1 | 349239 | 111.803 |
| 450 x 25,4 | 100 m/s | 4300 1/min | | 28 / 40 / 3,7 / 12 | 1 | 325130 | 139.536 |
| 500 x 25,4 | 100 m/s | 3900 1/min | | 30 / 40 / 3,7 / 12 | 1 | 325173 | 167.271 |

Gyémánt vágókorong

DT 910 A SPECIAL



Tulajdonságok

| | |
|---------------|-----------------|
| Kivitel | lézerhegesztett |
| Szegmens | szűk foghézagú |
| Agresszivitás | ■■■■■■■■□ |
| Élettartam | ■■■■■■■■■ |

Alkalmazási terület:

| | |
|-------------|---|
| aszfalt | ● |
| homokkő | ● |
| friss beton | ● |
| esztrich | ● |

Előnyök: Magas vágási sebesség - Jó élettartam - 12 mm magas szegmensek - Védőszegmensek a test védelme céljából

| átmérő x furat mm-ben | max. kerületi sebesség | megengedett fordulatszám | fogazás | szegmens mm-ben db/hossz/szél./mag. | csomagolási egység/db | cikkszám | ár/db Ft |
|-----------------------|------------------------|--------------------------|---------|-------------------------------------|-----------------------|----------|----------------|
| 300 x 25,4 | 100 m/s | 6400 1/min | | 21 / 40 / 2,8 / 12 | 1 | 325077 | 72.968 |
| 350 x 25,4 | 100 m/s | 5500 1/min | | 24 / 40 / 3,2 / 12 | 1 | 325110 | 92.169 |
| 400 x 25,4 | 100 m/s | 4800 1/min | | 28 / 40 / 3,6 / 12 | 1 | 349229 | 116.492 |
| 450 x 25,4 | 100 m/s | 4300 1/min | | 30 / 40 / 3,7 / 12 | 1 | 325161 | 145.512 |
| 500 x 25,4 | 100 m/s | 3900 1/min | | 35 / 40 / 3,7 / 12 | 1 | 325189 | 174.955 |

Az árak az ÁFA-t nem tartalmazzák.

Gyémánt vágókorongok benzinmotoros gépekhez / fugavágó géphez

Gyémánt vágókorong

DT 350 AB EXTRA

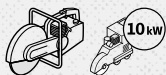

Tulajdonságok

| | |
|---------------|------------------|
| Kivitel | lézerhegesztett |
| Szegmens | széles foghézagú |
| Agresszivitás | ■ ■ ■ ■ □ □ □ □ |
| Élettartam | ■ ■ ■ □ □ □ □ □ |

Alkalmazási terület:

| | |
|---------|---|
| aszfalt | ● |
| beton | ● |

Előnyök: A lézer hegesztésű blokk, turbó és védő szegmenseknek köszönhetően kombinált termék valamennyi aszfalton és betonon végzett javítási munkához - 10 kW-ig használható benzin motoros szűrővel és aszfaltvágóval

| átmérő x furat mm-ben | max. kerületi sebesség | megengedett fordulatszám | fogazás | szegmens mm-ben db/hossz/szél./mag. | csomagolási egység/db | cikkszám | ár/db Ft |
|-----------------------|------------------------|--------------------------|---------|-------------------------------------|-----------------------|----------|---------------|
| 300 x 20 | 100 m/s | 6400 1/min | | 18 / 40 / 2,8 / 12 | 1 | 340232 | 33.490 |
| 300 x 25,4 | 100 m/s | 6400 1/min | | 18 / 40 / 2,8 / 12 | 1 | 340241 | 33.490 |
| 350 x 20 | 100 m/s | 5500 1/min | | 21 / 40 / 3,2 / 12 | 1 | 340236 | 42.345 |
| 350 x 25,4 | 100 m/s | 5500 1/min | | 21 / 40 / 3,2 / 12 | 1 | 340240 | 42.345 |
| 400 x 25,4 | 100 m/s | 4800 1/min | | 24 / 40 / 3,6 / 12 | 1 | 349235 | 56.756 |

Gyémánt vágókorong

DT 612 AB SUPRA



Tulajdonságok

| | |
|---------------|------------------|
| Kivitel | lézerhegesztett |
| Szegmens | széles foghézagú |
| Agresszivitás | ■ ■ ■ ■ ■ ■ □ □ |
| Élettartam | ■ ■ ■ ■ ■ □ □ □ |

Alkalmazási terület:

| | |
|---------|---|
| aszfalt | ● |
| beton | ● |

Előnyök: Kifijeztetten aszfalt és beton egyidejű vágására fejlesztették ki - Jó vágási sebesség, hosszú élettartam

| átmérő x furat mm-ben | max. kerületi sebesség | megengedett fordulatszám | fogazás | szegmens mm-ben db/hossz/szél./mag. | csomagolási egység/db | cikkszám | ár/db Ft |
|-----------------------|------------------------|--------------------------|---------|-------------------------------------|-----------------------|----------|----------------|
| 300 x 20 | 100 m/s | 6400 1/min | | 18 / 40 / 2,8 / 10 | 1 | 332344 | 51.381 |
| 300 x 25,4 | 100 m/s | 6400 1/min | | 18 / 40 / 2,8 / 10 | 1 | 330080 | 51.381 |
| 350 x 20 | 100 m/s | 5500 1/min | | 21 / 40 / 3,2 / 10 | 1 | 332345 | 64.910 |
| 350 x 25,4 | 100 m/s | 5500 1/min | | 21 / 40 / 3,2 / 10 | 1 | 330081 | 64.910 |
| 400 x 20 | 100 m/s | 4800 1/min | | 24 / 40 / 3,6 / 10 | 1 | 349225 | 86.532 |
| 400 x 25,4 | 100 m/s | 4800 1/min | | 24 / 40 / 3,6 / 10 | 1 | 349226 | 86.532 |
| 450 x 25,4 | 100 m/s | 4300 1/min | | 28 / 40 / 3,7 / 10 | 1 | 330083 | 108.154 |
| 500 x 25,4 | 100 m/s | 3900 1/min | | 30 / 40 / 3,7 / 10 | 1 | 330084 | 129.820 |

Az árak az ÁFA-t nem tartalmazzák.

Gyémánt vágókorongok benzinmotoros gépekhez / asztali darabolókhöz / fugavágó géphez



Gyémánt vágókorong

DT 910 BF SPECIAL

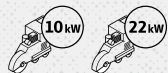

Tulajdonságok

| | |
|---------------|-------------------|
| Kivitel | lézerhegesztett |
| Szegmens | védőszegmensekkel |
| Agresszivitás | ■■■■■■■□ |
| Élettartam | ■■■■■■■□ |

Alkalmazási terület:

friss beton ●

Előnyök: Jó és könnyű vágás - 12 mm magas szegmensek - Védőszegmensek a mag védelméhez - Nagyon jó élettartam a magas minőségű és nagy koncentrációban jelen lévő gyémántoknak köszönhetően - Rendkívül jól használható előre kevert betonhoz

| átmérő x furat mm-ben | max. kerületi sebesség | megengedett fordulatszám | fogazás | szegmens mm-ben db/hossz/szél./mag. | csomagolási egység/db | cikkszám | ár/db Ft |
|-----------------------|------------------------|--------------------------|---------|-------------------------------------|-----------------------|----------|----------------|
| 300 x 25,4 | 100 m/s | 6400 1/min | | 21 / 40 / 2,8 / 12 | 1 | 330085 | 80.410 |
| 350 x 25,4 | 100 m/s | 5500 1/min | | 24 / 40 / 3,2 / 12 | 1 | 330086 | 101.369 |
| 400 x 25,4 | 100 m/s | 4800 1/min | | 28 / 40 / 3,6 / 12 | 1 | 349224 | 135.157 |
| 450 x 25,4 | 100 m/s | 4300 1/min | | 30 / 40 / 3,7 / 12 | 1 | 330088 | 169.373 |
| 500 x 25,4 | 100 m/s | 3900 1/min | | 35 / 40 / 3,7 / 12 | 1 | 330089 | 203.163 |

Gyémánt vágókorong

DT 350 B EXTRA



Tulajdonságok

| | |
|---------------|-----------------|
| Kivitel | lézerhegesztett |
| Szegmens | standard |
| Agresszivitás | ■■■■■■■□ |
| Élettartam | ■■■■■■■□ |

Alkalmazási terület:

beton ●
vasalt öreg beton ①

Előnyök: Beton és építési anyagok vágásához optimális ár/teljesítmény aránnyal - Könnyű, vibráció szegény és gyors vágás - Optimális élettartam

| átmérő x furat mm-ben | max. kerületi sebesség | megengedett fordulatszám | szegmens mm-ben db/hossz/szél./mag. | csomagolási egység/db | cikkszám | ár/db Ft |
|-----------------------|------------------------|--------------------------|-------------------------------------|-----------------------|----------|---------------|
| 300 x 20 | 100 m/s | 6400 1/min | 21 / 40 / 2,8 / 10 | 1 | 352749 | 23.685 |
| 350 x 20 | 100 m/s | 5500 1/min | 24 / 40 / 3 / 10 | 1 | 354663 | 29.923 |
| 350 x 25,4 | 100 m/s | 5500 1/min | 24 / 40 / 3 / 10 | 1 | 339830 | 29.923 |
| 400 x 25,4 | 100 m/s | 4800 1/min | 28 / 40 / 3,6 / 10 | 1 | 351133 | 41.868 |

Az árak az ÁFA-t nem tartalmazzák.

Gyémánt vágókorongok benzinmotoros gépekhez / asztali darabolókhöz / fugavágó géphez

Gyémánt vágókorong

DT 350 BT EXTRA

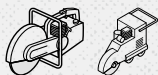

ÚJ !

Tulajdonságok

| | |
|---------------|-----------------|
| Kivitel | lézerhegesztett |
| Szegmens | Turbószegmens |
| Agresszivitás | ■■■■■■■□ |
| Élettartam | ■■■■■■□□ |

Alkalmazási terület:

| | |
|-------------------|---|
| beton | ● |
| vasalt öreg beton | ● |

Előnyök: Speciális turbószegmensek a rendkívül nagy vágási sebességhez szinte minden kemény anyagnál - Optimális ár-teljesítmény-arány

| átmérő x furat mm-ben | max. kerületi sebesség | megengedett fordulatszám | szegmens mm-ben db/hossz/szél./mag. | csomagolási egység/db | cikkszám | ár/db Ft |
|-----------------------|------------------------|--------------------------|-------------------------------------|-----------------------|----------|---------------|
| 300 x 20 | 100 m/s | 6400 1/min | 21 / 40 / 2,8 / 10 | 1 | 354795 | 26.426 |
| 300 x 25,4 | 100 m/s | 6400 1/min | 21 / 40 / 2,8 / 10 | 1 | 354796 | 26.426 |
| 350 x 20 | 100 m/s | 5500 1/min | 24 / 40 / 3 / 10 | 1 | 354797 | 33.351 |
| 350 x 25,4 | 100 m/s | 5500 1/min | 24 / 40 / 3 / 10 | 1 | 354798 | 33.351 |
| 400 x 25,4 | 100 m/s | 4800 1/min | 28 / 40 / 3,6 / 10 | 1 | 354799 | 44.442 |

Gyémánt vágókorong

DT 602 B SUPRA



Tulajdonságok

| | |
|---------------|------------------|
| Kivitel | lézerhegesztett |
| Szegmens | széles foghézagú |
| Agresszivitás | ■■■■■■□□ |
| Élettartam | ■■■■□□□□ |

Alkalmazási terület:

| | |
|-------------------|---|
| öreg beton | ● |
| vasalt öreg beton | ● |

Előnyök: Jó vágóképesség - Magas vágási sebesség - Különösen alkalmas közepes vasalt betonhoz - Elektromos fugavágógépen is használható

| átmérő x furat mm-ben | max. kerületi sebesség | megengedett fordulatszám | fogazás | szegmens mm-ben db/hossz/szél./mag. | csomagolási egység/db | cikkszám | ár/db Ft |
|-----------------------|------------------------|--------------------------|---------|-------------------------------------|-----------------------|----------|---------------|
| 300 x 25,4 | 100 m/s | 6400 1/min | | 18 / 40 / 2,8 / 9 | 1 | 325056 | 33.158 |
| 350 x 25,4 | 100 m/s | 5500 1/min | | 21 / 40 / 3,2 / 9 | 1 | 325088 | 41.862 |
| 400 x 25,4 | 100 m/s | 4800 1/min | | 24 / 40 / 3,6 / 9 | 1 | 349242 | 55.901 |
| 450 x 25,4 | 100 m/s | 4300 1/min | | 26 / 40 / 3,7 / 9 | 1 | 325136 | 69.554 |
| 500 x 25,4 | 100 m/s | 3900 1/min | | 30 / 40 / 3,7 / 9 | 1 | 325167 | 83.635 |

Az árak az ÁFA-t nem tartalmazzák.

Gyémánt vágókorongok benzinmotoros gépekhez / fugavágó géphez



Gyémánt vágókorong

DT 900 B SPECIAL

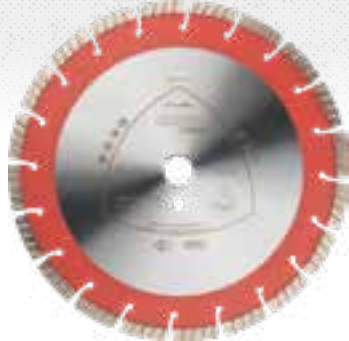

Tulajdonságok

| | |
|---------------|-----------------|
| Kivitel | lézerhegesztett |
| Szegmens | Turbószegmens |
| Agresszivitás | ■■■■■■■■■ |
| Élettartam | ■■■■■■■■■ |



Alkalmazási terület:

| | |
|--------------------|---|
| vasalt öreg beton | ● |
| beton, univerzális | ● |
| építkezési anyagok | ● |
| mészhomokkő | ⦿ |

Előnyök: Nagyteljesítményű korong magas vágási sebességgel a turbószegmensnek köszönhetően - Speciálisan betonvágáshoz kifejlesztve - Megnövelt élettartam a titánbevonatú gyémántnak köszönhetően

| átmérő x furat mm-ben | max. kerületi sebesség | megengedett fordulatszám | szegmens mm-ben db/hossz/szél./mag. | csomagolási egység/db | cikkszám | ár/db Ft |
|-----------------------|------------------------|--------------------------|-------------------------------------|-----------------------|----------|----------|
| 300 x 20 | 100 m/s | 6400 1/min | 20 / 40 / 2,8 / 12 | 1 | 325078 | 46.567 |
| 300 x 25,4 | 100 m/s | 6400 1/min | 20 / 40 / 2,8 / 12 | 1 | 325079 | 46.567 |
| 350 x 20 | 100 m/s | 5500 1/min | 22 / 40 / 3 / 12 | 1 | 325080 | 53.522 |
| 350 x 25,4 | 100 m/s | 5500 1/min | 22 / 40 / 3 / 12 | 1 | 325081 | 53.522 |
| 400 x 20 | 100 m/s | 4800 1/min | 26 / 40 / 3,6 / 12 | 1 | 347489 | 71.237 |
| 400 x 25,4 | 100 m/s | 4800 1/min | 26 / 40 / 3,6 / 12 | 1 | 347490 | 71.237 |

Gyémánt vágókorong

DT 902 B SPECIAL



Tulajdonságok

| | |
|---------------|------------------|
| Kivitel | lézerhegesztett |
| Szegmens | széles foghézagú |
| Agresszivitás | ■■■■■■■■■ |
| Élettartam | ■■■■■■■■□ |



Alkalmazási terület:

| | |
|-------------------|---|
| öreg beton | ● |
| vasalt öreg beton | ● |

Előnyök: Nagyon jó vágóképesség - Nagyon magas vágási sebesség - Erősen vasalt betonhoz is alkalmazható

| átmérő x furat mm-ben | max. kerületi sebesség | megengedett fordulatszám | fogazás | szegmens mm-ben db/hossz/szél./mag. | csomagolási egység/db | cikkszám | ár/db Ft |
|-----------------------|------------------------|--------------------------|---------|-------------------------------------|-----------------------|----------|----------|
| 300 x 25,4 | 100 m/s | 6400 1/min | | 18 / 40 / 2,8 / 11 | 1 | 325058 | 49.514 |
| 350 x 25,4 | 100 m/s | 5500 1/min | | 21 / 40 / 3,2 / 11 | 1 | 325090 | 62.776 |
| 400 x 25,4 | 100 m/s | 4800 1/min | | 24 / 40 / 3,6 / 11 | 1 | 349241 | 83.638 |
| 450 x 25,4 | 100 m/s | 4300 1/min | | 26 / 40 / 3,7 / 11 | 1 | 325138 | 104.544 |
| 500 x 25,4 | 100 m/s | 3900 1/min | | 30 / 40 / 3,7 / 11 | 1 | 325169 | 125.551 |

Az árak az ÁFA-t nem tartalmazzák.

Gyémánt vágókorongok fugavágó géphez / Szűkítő gyűrű

Gyémánt vágókorong

DT 910 B SPECIAL

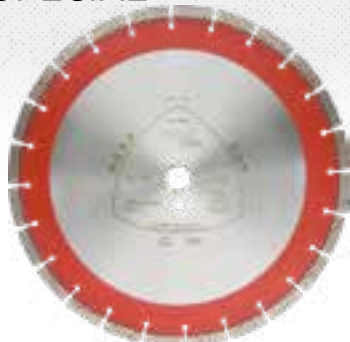

Tulajdonságok

| | |
|---------------|-----------------|
| Kivitel | lézerhegesztett |
| Szegmens | szűk foghézagú |
| Agresszivitás | ■■■■■■■□ |
| Élettartam | ■■■■■■■■■ |

Alkalmazási terület:

| | |
|-------------------|---|
| öreg beton | ● |
| vasalt öreg beton | ● |

Előnyök: Nagyon jó vágási képesség - Magas vágási sebesség - Hosszú élettartam - Erősen vasalt betonhoz is alkalmazható

| átmérő x furat mm-ben | max. kerületi sebesség | megengedett fordulatszám | fogazás | szegmens mm-ben db/hossz/szél./mag. | csomagolási egység/db | cikkszám | ár/db Ft |
|-----------------------|------------------------|--------------------------|---------|-------------------------------------|-----------------------|----------|----------------|
| 300 x 25,4 | 100 m/s | 6400 1/min | | 21 / 40 / 2,8 / 11 | 1 | 325073 | 54.621 |
| 350 x 25,4 | 100 m/s | 5500 1/min | | 24 / 40 / 3,2 / 11 | 1 | 325106 | 69.130 |
| 400 x 25,4 | 100 m/s | 4800 1/min | | 28 / 40 / 3,6 / 11 | 1 | 349230 | 92.169 |
| 450 x 25,4 | 100 m/s | 4300 1/min | | 32 / 40 / 3,7 / 11 | 1 | 325182 | 115.214 |
| 500 x 25,4 | 100 m/s | 3900 1/min | | 36 / 40 / 3,7 / 11 | 1 | 325193 | 138.257 |

Szűkítő gyűrű

DZ 100 RR



Előnyök: Fogazott szűkítőgyűrű a jobb rögzítés érdekében

| átmérő x szélesség x furat mm-ben | hozzállító típus | csomagolási egység/db | cikkszám | ár/db Ft |
|-----------------------------------|--------------------------------|-----------------------|----------|--------------|
| 22,23 x 1,2 x 15,88 | 22,23 mm-es furat | 1 | 337148 | 3.970 |
| 22,23 x 1,2 x 20 | 22,23 mm-es furat | 1 | 337282 | 3.970 |
| 25,4 x 2 x 20 | DT 300 U (325350) | 1 | 328933 | 3.970 |
| 25,4 x 2,5 x 20 | DT 602 A + DT 600 U | 1 | 328934 | 3.970 |
| 25,4 x 9 x 20 | DT 350 A + DT 350 U + DT 602 A | 1 | 339133 | 3.970 |
| 25,4 x 2 x 22,23 | 25,4 mm-es furat | 1 | 353265 | 3.970 |
| 30 x 2 x 25,4 | 30,00 mm-es furat | 1 | 337344 | 3.970 |
| 30 x 2,5 x 25,4 | 30,00 mm-es furat | 1 | 353266 | 3.970 |
| 30 x 2,5 x 20 | 30,00 mm-es furat | 1 | 353267 | 3.970 |
| 30 x 2 x 22,23 | 30,00 mm-es furat | 1 | 353268 | 3.970 |
| 30 x 2 x 20 | 30,00 mm-es furat | 1 | 353269 | 3.970 |

Az árak az ÁFA-t nem tartalmazzák.

Koronafúró R 1/2"

DK 612 B

SUPRA



Tulajdonságok

| | |
|---------------|-----------------|
| Kivitel | lézerhegesztett |
| Szegmens | standard |
| Agresszivitás | ■ ■ ■ ■ ■ ■ □ |
| Élettartam | ■ ■ ■ ■ ■ ■ □ |



Alkalmazási terület:

beton, univerzális ●

Előnyök: Koronafúró univerzális használatra - Magas vágási sebesség és élettartam - Koronaszegmensek a vágás gyorsasága érdekében - Elektromos fúrógépeken alkalmazható - Csere szegmenseket lásd a DE 600 B típusnál

| átmérő mm-ben | felfogás | hasznos hossz mm-ben | szegmens mm-ben db/hossz/szél./mag. | csomagolási egység/db | cikkszám | ár/db Ft |
|---------------|------------|----------------------|-------------------------------------|-----------------------|----------|----------|
| 52 | 1/2" menet | 300 | 5 / 24 / 2,5 / 10 | 1 | 325720 | 45.177 |
| 56 | 1/2" menet | 300 | 5 / 24 / 2,5 / 10 | 1 | 325721 | 45.899 |
| 61 | 1/2" menet | 300 | 5 / 24 / 2,5 / 10 | 1 | 325722 | 48.648 |
| 71 | 1/2" menet | 300 | 7 / 24 / 2,5 / 10 | 1 | 325724 | 53.511 |
| 81 | 1/2" menet | 300 | 8 / 24 / 2,5 / 10 | 1 | 325755 | 61.168 |
| 91 | 1/2" menet | 300 | 9 / 24 / 2,5 / 10 | 1 | 325756 | 65.358 |
| 101 | 1/2" menet | 300 | 9 / 24 / 2,5 / 10 | 1 | 325757 | 69.501 |
| 111 | 1/2" menet | 300 | 10 / 24 / 2,5 / 10 | 1 | 325758 | 76.483 |
| 121 | 1/2" menet | 300 | 10 / 24 / 2,5 / 10 | 1 | 325759 | 83.421 |
| 130 | 1/2" menet | 300 | 10 / 24 / 2,5 / 10 | 1 | 325761 | 99.413 |
| 140 | 1/2" menet | 300 | 11 / 24 / 2,5 / 10 | 1 | 325762 | 102.202 |
| 150 | 1/2" menet | 300 | 12 / 24 / 2,5 / 10 | 1 | 325763 | 111.213 |
| 160 | 1/2" menet | 300 | 12 / 24 / 2,5 / 10 | 1 | 325764 | 118.193 |
| 170 | 1/2" menet | 300 | 12 / 24 / 2,5 / 10 | 1 | 325765 | 123.057 |
| 180 | 1/2" menet | 300 | 13 / 24 / 2,5 / 10 | 1 | 325766 | 132.067 |
| 200 | 1/2" menet | 300 | 15 / 24 / 2,5 / 10 | 1 | 325768 | 152.921 |

Az árak az ÁFA-t nem tartalmazzák.

Koronafúrók 1 1/4" UNC csatlakozással

Koronafúró 1 1/4" UNC

DK 654 B

SUPRA



Tulajdonságok

Kivitel lézerhegesztett

Szegmens standard

Agresszivitás

Élettartam



Alkalmazási terület:

beton, univerzális

Előnyök: Koronafúró univerzális használatra - Nagyon gyors vágás - Magas élettartam - Korona-szegmensek a DK 612 B típushoz hasonlóan - Elektromos és hidraulikus gépeken alkalmazható - Cseré szegmenseket lásd a DE 600 B típusnál

| átmérő mm-ben | felfogás | hasznos hossz mm-ben | szegmens mm-ben db/hossz/szél./mag. | csomagolási egység/db | cikkszám | ár/db Ft |
|------------------|--------------|-------------------------|--|--------------------------|----------|----------------|
| 52 | 1 1/4" menet | 450 | 5 / 24 / 3,5 / 11 | 1 | 325769 | 47.566 |
| 56 | 1 1/4" menet | 450 | 5 / 24 / 3,5 / 11 | 1 | 325770 | 48.287 |
| 61 | 1 1/4" menet | 450 | 5 / 24 / 3,5 / 11 | 1 | 325771 | 51.215 |
| 62 | 1 1/4" menet | 450 | 5 / 24 / 3,5 / 11 | 1 | 325772 | 51.934 |
| 66 | 1 1/4" menet | 450 | 5 / 24 / 3,5 / 11 | 1 | 325773 | 54.142 |
| 72 | 1 1/4" menet | 450 | 6 / 24 / 3,5 / 11 | 1 | 325774 | 57.069 |
| 82 | 1 1/4" menet | 450 | 7 / 24 / 3,5 / 11 | 1 | 325775 | 65.852 |
| 92 | 1 1/4" menet | 450 | 8 / 24 / 3,5 / 11 | 1 | 325776 | 69.501 |
| 102 | 1 1/4" menet | 450 | 9 / 24 / 3,5 / 11 | 1 | 325777 | 73.195 |
| 112 | 1 1/4" menet | 450 | 10 / 24 / 3,5 / 11 | 1 | 325778 | 84.140 |
| 122 | 1 1/4" menet | 450 | 10 / 24 / 4 / 11 | 1 | 325779 | 95.131 |
| 132 | 1 1/4" menet | 450 | 10 / 24 / 4 / 11 | 1 | 325781 | 106.121 |
| 142 | 1 1/4" menet | 450 | 11 / 24 / 4 / 11 | 1 | 325782 | 109.770 |
| 152 | 1 1/4" menet | 450 | 12 / 24 / 4 / 11 | 1 | 325783 | 119.274 |
| 162 | 1 1/4" menet | 450 | 13 / 24 / 4 / 11 | 1 | 325784 | 126.573 |
| 172 | 1 1/4" menet | 450 | 13 / 24 / 4 / 11 | 1 | 325785 | 133.915 |
| 182 | 1 1/4" menet | 450 | 14 / 24 / 4 / 11 | 1 | 325786 | 144.905 |
| 202 | 1 1/4" menet | 450 | 15 / 24 / 4,5 / 11 | 1 | 325787 | 164.634 |
| 225 | 1 1/4" menet | 450 | 16 / 24 / 4,5 / 11 | 1 | 325788 | 201.209 |
| 250 | 1 1/4" menet | 450 | 17 / 24 / 4,5 / 11 | 1 | 325789 | 208.551 |
| 300 | 1 1/4" menet | 450 | 22 / 20 / 5 / 11 | 1 | 325790 | 259.764 |

Az árak az ÁFA-t nem tartalmazzák.

Koronafúró R 1/2"

DR 912 B SPECIAL



Tulajdonságok

| | |
|---------------|-----------------|
| Kivitel | lézerhegesztett |
| Szegmens | standard |
| Agresszivitás | ■■■■■■■■■■ |
| Élettartam | ■■■■■■■■■■ |



Alkalmazási terület:

beton, univerzális ●

Előnyök: Gyors vágás - Magas élettartam vasalt betonnál is - Állványos vagy kézi fúrógéphez

| átmérő mm-ben | felfogás | hasznos hossz mm-ben | szegmens mm-ben db/szél./mag. | csomagolási egység/db | cikkszám | ár/db Ft |
|------------------|------------|-------------------------|----------------------------------|--------------------------|----------|---------------|
| 8 | 1/2" menet | 300 | 1 / 2 / 10 | 1 | 325791 | 28.377 |
| 10 | 1/2" menet | 300 | 1 / 2 / 10 | 1 | 325792 | 28.964 |
| 12 | 1/2" menet | 300 | 1 / 2 / 10 | 1 | 325793 | 30.178 |
| 14 | 1/2" menet | 300 | 1 / 2 / 10 | 1 | 325794 | 32.610 |
| 15 | 1/2" menet | 300 | 1 / 2,5 / 10 | 1 | 325795 | 34.412 |
| 16 | 1/2" menet | 300 | 1 / 2,5 / 10 | 1 | 325796 | 35.000 |
| 18 | 1/2" menet | 300 | 1 / 2,5 / 10 | 1 | 325797 | 36.215 |
| 20 | 1/2" menet | 300 | 1 / 2,5 / 10 | 1 | 325798 | 37.431 |
| 22 | 1/2" menet | 300 | 1 / 2,5 / 10 | 1 | 325799 | 41.035 |
| 24 | 1/2" menet | 300 | 1 / 2,5 / 10 | 1 | 325800 | 41.663 |
| 25 | 1/2" menet | 300 | 1 / 2,5 / 10 | 1 | 325801 | 42.252 |
| 26 | 1/2" menet | 300 | 1 / 2,5 / 10 | 1 | 325802 | 44.682 |
| 28 | 1/2" menet | 300 | 1 / 2,5 / 10 | 1 | 325803 | 45.899 |
| 30 | 1/2" menet | 300 | 1 / 2,5 / 10 | 1 | 325804 | 48.287 |
| 32 | 1/2" menet | 300 | 1 / 2,5 / 10 | 1 | 325805 | 55.538 |
| 35 | 1/2" menet | 300 | 1 / 3 / 10 | 1 | 325806 | 60.357 |
| 40 | 1/2" menet | 300 | 1 / 3 / 10 | 1 | 325807 | 64.006 |
| 42 | 1/2" menet | 300 | 1 / 3,5 / 10 | 1 | 325808 | 71.216 |
| 52 | 1/2" menet | 300 | 1 / 3,5 / 10 | 1 | 325811 | 78.467 |

Az árak az ÁFA-t nem tartalmazzák.

Koronafúró szegmensek a DK 654 és DK 612 típusokhoz

Csere gyűrűszegmensek a DR 912 B koronafúróhoz

Csere szegmensek

DE 600 B SUPRA



Tulajdonságok

| | |
|---------------|-----------------|
| Kivitel | lézerhegesztett |
| Szegmens | standard |
| Agresszivitás | ■■■■■■■□ |
| Élettartam | ■■■■■■■□ |



Alkalmazási terület:

beton, univerzális ●

Előnyök: Egyedi szegmensek / Koronaszegmensek a gyors bevágáshoz - Csere szegmens a DK 612 B és DK 654 B típusokhoz

| szegmens hossz. mm-ben | hozáillő típus | szegmens mm-ben hossz/szél./mag./rádus | csomagolási egység/db | cikkszám | ár/db Ft |
|---------------------------|-------------------|---|--------------------------|----------|--------------|
| 20 | Ø >272 | 20 / 5 / 11 / G | 30 | 325839 | 3.514 |
| 24 | Ø 56-62 | 24 / 3,5 / 11 / 30 | 30 | 325833 | 3.243 |
| 24 | Ø 72-87 | 24 / 3,5 / 11 / 40 | 30 | 325834 | 3.243 |
| 24 | Ø 92-112 | 24 / 3,5 / 11 / 50 | 30 | 325835 | 3.243 |
| 24 | Ø 107-142 | 24 / 4 / 11 / 60 | 30 | 325836 | 3.514 |
| 24 | Ø 142-182 | 24 / 4 / 11 / 80 | 30 | 325837 | 3.514 |
| 24 | Ø 182-272 | 24 / 4 / 11 / 100 | 30 | 325838 | 3.514 |

Gyűrűszegmens

DO 900 B SPECIAL



Tulajdonságok

| | |
|---------------|-----------------|
| Kivitel | lézerhegesztett |
| Szegmens | standard |
| Agresszivitás | ■■■■■■■ |
| Élettartam | ■■■■■■■ |



Alkalmazási terület:

beton, univerzális ●

Előnyök: Csere gyűrűszegmens a DR 912 B koronafúróhoz

| átmérő mm-ben | szegmens mm-ben szél./mag. | csomagolási egység/db | cikkszám | ár/db Ft |
|------------------|-------------------------------|--------------------------|----------|---------------|
| 8 | 2 / 10 | 10 | 325812 | 10.360 |
| 10 | 2 / 10 | 10 | 325813 | 10.587 |
| 12 | 2 / 10 | 10 | 325814 | 11.035 |
| 14 | 2 / 10 | 10 | 325815 | 11.936 |
| 15 | 2,5 / 10 | 10 | 325816 | 12.567 |
| 16 | 2,5 / 10 | 10 | 325817 | 12.791 |
| 18 | 2,5 / 10 | 10 | 325818 | 13.243 |
| 20 | 2,5 / 10 | 5 | 325819 | 13.695 |
| 22 | 2,5 / 10 | 5 | 325820 | 15.900 |
| 24 | 2,5 / 10 | 5 | 325821 | 16.350 |

Az árak az ÁFA-t nem tartalmazzák.



Dobozsüllyesztő és felfogó szár



► FIGYELEM: Folytatás az előző oldalról - DO 900 B Gyűrűszegmens

| átmérő mm-ben | szegmens mm-ben db/hossz/szél./mag. | csomagolási egység/db | cikkszám | ár/db Ft |
|---------------|-------------------------------------|-----------------------|----------|----------|
| 25 | 2,5 / 10 | 5 | 325822 | 17.206 |
| 26 | 2,5 / 10 | 5 | 325823 | 17.658 |
| 28 | 2,5 / 10 | 5 | 325824 | 19.008 |
| 30 | 2,5 / 10 | 3 | 325825 | 19.865 |
| 32 | 2,5 / 10 | 3 | 325826 | 21.215 |
| 35 | 3 / 10 | 3 | 325827 | 24.276 |
| 40 | 3 / 10 | 3 | 325828 | 26.485 |
| 42 | 3,5 / 10 | 3 | 325829 | 30.044 |
| 52 | 3,5 / 10 | 3 | 325832 | 37.519 |

Gyémánt dobozsüllyesztő

DD 600 U SUPRA



Tulajdonságok

| | |
|---------------|-----------------|
| Kivitel | lézerhegesztett |
| Vágóél | szegmenses |
| Agresszivitás | ■■■■□□□□ |
| Élettartam | ■■■■■■■□ |



Alkalmazási terület:

| | |
|--------------------|---|
| falazó elem | ● |
| építkezési anyagok | ● |
| mészhomokkő | ● |

Előnyök: Puha és félkemény anyagok megmunkálásához, mint pl. téglá, klinkertégla és samott - Kétféle felfogó szár központosító fúrószárral együtt külön rendelhető (lásd az ADS 200 típust)

| átmérő mm-ben | felfogás | hasznos hossz mm-ben | szegmens mm-ben db/hossz/szél./mag. | csomagolási egység/db | cikkszám | ár/db Ft |
|---------------|------------|----------------------|-------------------------------------|-----------------------|----------|----------|
| 68 | M 16 menet | 70 | 3 / 24 / 3,5 / 7 | 1 | 325390 | 19.639 |
| 82 | M 16 menet | 70 | 4 / 24 / 3,5 / 7 | 1 | 325391 | 23.558 |

Felfogó szár

ADS 200



Előnyök: Felfogó szár SDS Plus, vagy hatszögletű befogással, 8 mm-es központosító fúróval a DD 600 U dobozsüllyesztőhöz

| méret mm-ben | felfogás | hozáilló típus | csomagolási egység/db | cikkszám | ár/db Ft |
|--------------|-------------|----------------|-----------------------|----------|----------|
| 115 | SDS befogás | DD 600 U | 1 | 236588 | 11.996 |
| 115 | hatszög | DD 600 U | 1 | 236442 | 11.996 |

Az árak az ÁFA-t nem tartalmazzák.

Gyémántfúró greslapokhoz

Gyémántfúró

DB 600 F SUPRA



Tulajdonságok

| | |
|---------------|-------------------|
| Kivitel | vákuumforrasztott |
| Vágóél | folyamatos |
| Agresszivitás | ■■■■■□□ |
| Élettartam | ■■■■■□□ |



Alkalmazási terület:

| | |
|---------------------|---|
| greslapok | ● |
| csempe | ● |
| mázás kályhacsempék | ● |

Előnyök: Száraz fúró nagy pontosságú, precíz fúráshoz olyan kemény anyagok esetében, mint a kerámiák, gránitcsempék és cserepek - Tiszta élek - Precíz lyukak - Nincsen kirepedés, kiugrás és széthasadás - Integrált hűtővaksz - Nem szükséges vizezni - Kiváló ár/teljesítmény arány

| átmérő mm-ben | felfogás | megengedett fordulatszám | hasznos hossz mm-ben | szegmens mm-ben db/mag. | csomagolási egység/db | cikkszám | ár/db Ft |
|---------------|--------------------|--------------------------|----------------------|-------------------------|-----------------------|----------|----------|
| 6 | 1/4" bit, hatszögű | 3000 1/min | 32 | 1 / 10 | 1 | 325382 | 13.106 |
| 8 | 1/4" bit, hatszögű | 3000 1/min | 40 | 1 / 10 | 1 | 325527 | 14.413 |
| 10 | 1/4" bit, hatszögű | 3000 1/min | 40 | 1 / 10 | 1 | 325383 | 15.721 |
| 12 | 1/4" bit, hatszögű | 3000 1/min | 40 | 1 / 10 | 1 | 325384 | 18.333 |
| 14 | 1/4" bit, hatszögű | 3000 1/min | 40 | 1 / 10 | 1 | 325528 | 20.946 |

Gyémántfúró készlet

DB 600 F SUPRA készlet



Tulajdonságok

| | |
|---------------|-------------------|
| Kivitel | vákuumforrasztott |
| Vágóél | folyamatos |
| Agresszivitás | ■■■■■□□ |
| Élettartam | ■■■■■□□ |



Alkalmazási terület:

| | |
|---------------------|---|
| greslapok | ● |
| csempe | ● |
| mázás kályhacsempék | ● |

Tulajdonságok: 6 részes gyémántfúró készlet Klingspor kofferben

Tartalma: 2x Ø 6 mm (325382), 1x Ø 8 mm (325527), 1x Ø 10 mm (325383), 1x Ø 12 mm (325384), 1x Ø 14 mm (325528), 1x géptámaszték (313807)

Előnyök: Gyémántfúrók és nemesacél géptámaszték praktikus és erős alumínium kofferben

| méret mm-ben | megengedett fordulatszám | csomagolási egység/db | cikkszám | ár/db Ft |
|----------------|--------------------------|-----------------------|----------|----------|
| 200 x 140 x 55 | 3000 1/min | 1 | 331021 | 78.522 |

Az árak az ÁFA-t nem tartalmazzák.

Gyémánt koronafúró

DK 600 F SUPRA



Tulajdonságok

| | |
|---------|-------------------|
| Kivitel | vákuumforrasztott |
| Vágóél | folyamatos |



Alkalmazási terület:

| | |
|-----------|---|
| greslapok | ● |
| járólapok | ● |
| csempe | ● |

Előnyök: Száraz koronafúró minden járatos sarokcsiszolóhoz - A legkeményebb csempéhez, falazathoz és kerámiához - Szabad kézzel központosítható - Pontos fúrás - Tiszta élék, precíz lyukak - Nincsen kirepedés, kiugrás és széthasadás - Nem szükséges vizezni

| átmérő mm-ben | felfogás | megengedett fordulatszám | hasznos hossz mm-ben | szegmens mm-ben db/mag. | csomagolási egység/db | cikkszám | ár/db Ft |
|------------------|------------|-----------------------------|-------------------------|----------------------------|--------------------------|----------|-------------|
| 6 | M 14 menet | 13300 1/min | 35 | 1 / 10 | 1 | 330670 | 12.290 |
| 8 | M 14 menet | 13300 1/min | 35 | 1 / 10 | 1 | 330671 | 12.821 |
| 10 | M 14 menet | 13300 1/min | 35 | 1 / 10 | 1 | 330672 | 13.397 |
| 12 | M 14 menet | 13300 1/min | 35 | 1 / 10 | 1 | 330673 | 13.972 |
| 14 | M 14 menet | 13300 1/min | 35 | 1 / 10 | 1 | 330674 | 15.652 |
| 20 | M 14 menet | 13300 1/min | 45 | 1 / 15 | 1 | 330675 | 16.183 |
| 22 | M 14 menet | 13300 1/min | 45 | 1 / 15 | 1 | 330676 | 16.757 |
| 25 | M 14 menet | 13300 1/min | 45 | 1 / 15 | 1 | 330677 | 19.543 |
| 26 | M 14 menet | 13300 1/min | 45 | 1 / 15 | 1 | 325385 | 20.675 |
| 30 | M 14 menet | 13300 1/min | 45 | 1 / 15 | 1 | 330678 | 22.328 |
| 35 | M 14 menet | 13300 1/min | 45 | 1 / 15 | 1 | 330679 | 25.112 |
| 38 | M 14 menet | 13300 1/min | 45 | 1 / 15 | 1 | 325386 | 29.053 |
| 40 | M 14 menet | 13300 1/min | 45 | 1 / 15 | 1 | 330680 | 30.683 |
| 45 | M 14 menet | 13300 1/min | 45 | 1 / 15 | 1 | 330681 | 33.513 |
| 50 | M 14 menet | 13300 1/min | 45 | 1 / 15 | 1 | 330682 | 36.297 |
| 58 | M 14 menet | 13300 1/min | 45 | 1 / 15 | 1 | 325387 | 37.972 |
| 65 | M 14 menet | 13300 1/min | 45 | 1 / 15 | 1 | 325388 | 40.764 |
| 68 | M 14 menet | 13300 1/min | 45 | 1 / 15 | 1 | 330683 | 41.868 |
| 70 | M 14 menet | 13300 1/min | 45 | 1 / 15 | 1 | 325389 | 42.432 |
| 82 | M 14 menet | 13300 1/min | 50 | 1 / 15 | 1 | 330685 | 43.549 |
| 112 | M 14 menet | 13300 1/min | 50 | 1 / 15 | 1 | 330684 | 50.224 |

Az árak az ÁFA-t nem tartalmazzák.

Koronafúró greslapokhoz / géptámaszték

Száraz koronafúró készlet

DK 600 F SUPRA készlet



Tulajdonságok

| | |
|---------|-------------------|
| Kivitel | vákuumforrasztott |
| Vágóél | folyamatos |



Alkalmazási terület:

| | |
|-----------|---|
| greslapok | ● |
| járólapok | ● |
| csempe | ● |

Tulajdonságok: 6 részes száraz koronafúró készlet Klingspor kofferben

Tartalma: 2x Ø 6 mm (330670), 2x Ø 8 mm(330671), 1x Ø 10 mm (330672), 1x Ø 12 mm (330673)

Előnyök: Száraz koronafúrók praktikus és erős alumínium-kofferben

| méret mm-ben | megengedett fordulatszám | csomagolási egység/db | cikkszám | ár/db Ft |
|-----------------|-----------------------------|--------------------------|----------|-------------|
| 110 x 130 x 100 | 13300 1/min | 1 | 331076 | 78.166 |

Géptámaszték

ABH 80



Előnyök: Biztos, precíz géptámaszték a DB 600 F profi gyémántfúróhoz

| méret mm-ben | hozáilló típus | csomagolási egység/db | cikkszám | ár/db Ft |
|-----------------|-------------------|--------------------------|----------|-------------|
| 55 | DB 600 F | 1 | 313807 | 21.296 |

Az árak az ÁFA-t nem tartalmazzák.



A large grid of small dots for taking notes.



Schlertfix
Schlertfix
Schlertfix

A termékről

Az R-Flex csiszolóanyagok

...különböző anyagfelületek finomcsiszolására alkalmasak. Rugalmas szerkezetük ellenére is biztosított a hosszú élettartam és a teljes elhasználódásig tartó alaktartóság.

Csapos csiszolók és polírozók

...számos méretben és szemcsével szerepelnek a választékban. A készülék- és tartálygyártás, a repülőgép- és motorgyártó ipar valamint az élelmiszer- és vegyipar területén használhatók fel.

A Schleiflix kézi csiszolóhasáb

...a legkülönfélébb anyagok, mint a fém, fa, festék, műanyagok, gumi és papír tisztítására, polírozására és mattítására szolgál. Az ipari felhasználás mellett a háztartásban és az autóápolás területén is jó szolgálatot tesz, például a vasaló talpfelületének, síléc éleknek stb. tisztításánál. A Schleiflix hatását víz, szappan, petróleum vagy különböző paszták hozzáadásával lehet fokozni. A négy eltérő szemcseméret lehetővé teszi a legkülönfélébb felületek megmunkálását is.

R-Flex korong

Az R-Flex korongokat felhasználástól függően, szilíciumkarbid vagy korund szemcsével, különböző kötésekménységben és méretben forgalmazzuk. Jellemző felhasználási terület pl. műanyag tárgyak sorjátlanítása, sebészeti eszközök finomcsiszolása, készelés, stb. Az R-Flex kerek az elasztikus kötésüknek köszönhetően könnyen profilírozhatóak és jól illeszkednek a megmunkálandó anyag formájához.



Pikkelyező test rámaratott sík felülettel

Pikkelyező testek

...segítségével különleges felületi hatásokat érhet el egyenletes, nagyon finom csiszolati kép mellett. R-Flex pikkelyező testek sikeresen használhatók felületkezelésre pl. tartály- és konténergégyártásnál (sörfőzdék, boros- és pezsgőspincék részére) valamint nagykonyhai berendezések gyártásánál. Többféle kötésfajta áll rendelkezésre: az „E” kötés speciálisan alumíniumhoz és nem vas fémekhez, a puhább „W” és „T” kötések főleg a nemesacél felületekhez. A „T” kötéssel fényesebb csiszolati képet lehet elérni a „W” kötéshez képest.

A Klingspor pikkelyező test kétféle szárral kapható:

- ▶ átmenő kerek szárral
- ▶ laposított szárral (lásd a fenti képet) a biztonságos rögzítés érdekében

Kérjük, vegye figyelembe a termékleírásokat a következő oldalakon!

| megnevezés | típus | megmunkálandó anyag | | | | | | | | | | | oldal | |
|------------|------------------------------|---------------------|------|-----------|-----------|----|------------------|---------|---------|-----|-------|---------|-------|----------|
| | | vas | acél | nemesacél | színesfém | fa | festékek, lakkok | üveg/kő | műanyag | bőr | papír | kerámia | | porcelán |
| R-Flex | <i>RFS 651 E kötés</i> | | | ● | ● | | | | | | | | | 339 |
| | <i>RFM 652 E kötés</i> | | | | ● | | | | | | | | | 339 |
| | <i>RFR 654 Z/E kötés</i> | ● | ● | ● | ● | ● | ● | ● | ● | | | ● | ● | 341 |
| Schleiflix | <i>SFM 656 W kötés</i> | | | ● | | | | | | | | | | 340 |
| | <i>SFM 656 T kötés</i> | | | ● | | | | | | | | | | 340 |
| | <i>SFK 655 csiszolóhasáb</i> | ● | ● | ● | ● | ● | ● | ● | ● | ● | ● | ● | ● | 340 |

● = fő alkalmazás ● = lehetséges alkalmazás

Elasztikus csiszolóanyagok

Alkalmazási útmutató

Az R-Flex csapos csiszolók és polírozók és R-Flex tárcsák a rugalmasan kötött szemcséknek köszönhetően kiválóan alkalmasak a felületek finommegmunkálására. Az eltérő alkalmazási feladatokhoz a Klingspor a szerszámok átfogó kínálatát biztosítja számos méretben, szemcse nagysággal és mindig három különböző kötési keménységgel (kemény, közepes és puha). Az alábbi táblázatok áttekintést nyújtanak a rendelkezésre álló kivitelekéről:



Az SFM 656 R-Flex márványtesttel való dekoratív csiszolás példája nemesacéllemezen

RFS 651 R-Flex csap méretei

| átmérő [mm] | Lehetséges szélességek [mm] | Szemcse-nagyság | Legkisebb rendelési mennyiség | Egyedi szemcse-fajta/ -méret |
|-------------|-----------------------------|-----------------|-------------------------------|------------------------------|
| 15 | 15, 20, 25, 30 | 60, 120, 240 | 10 | 450 db-tól |
| 20 | 15, 20, 25, 30 | 60, 120, 240 | 10 | 450 db-tól |
| 25 | 10, 15, 20, 25, 30 | 60, 120, 240 | 10 | 250 db-tól |
| 30 | 10, 15, 20, 25, 30 | 60, 120, 240 | 10 | 250 db-tól |
| 40 | 10, 15, 20, 30, 40 | 60, 120, 240 | 10 | 160 db-tól |
| 50 | 10, 20, 30, 40 | 60, 120, 240 | 10 | 110 db-tól |
| 60 | 30, 40 | 60, 120, 240 | 10 | 90 db-tól |

RFR 654 R-Flex korong méretei

| átmérő [mm] | Lehetséges szélességek [mm] | Szemcse-nagyság | Legkisebb rendelési mennyiség | Egyedi szemcse-fajta/ -méret |
|-------------|-----------------------------|-----------------|-------------------------------|------------------------------|
| 100 | 10, 15, 20, 25, 30, 35 | 60, 120, 240 | 1 | 15 db-tól |
| 125 | 10, 15, 20, 25, 30, 35 | 60, 120, 240 | 1 | 12 db-tól |
| 150 | 10, 15, 20, 25, 30, 35 | 60, 120, 240 | 1 | 6 db-tól |
| 175 | 15, 20, 25, 30, 35 | 60, 120, 240 | 1 | 6 db-tól |
| 200 | 15, 20, 25, 30, 35 | 60, 120, 240 | 1 | 6 db-tól |

Egyéb szemcseméreteket kérésre

Kötésfajták RFS 651 csapos csiszolókhöz és polírozókhöz és RFR 654 R-Flex korongokhoz

| kötésfajták | szemcsefajta | kemény-ség | megengedett max. sebesség |
|---|--------------|------------|---------------------------|
| Z szívós, kopásálló | korund | kemény | 32 m/s-ig |
| E el nem tömődő, jól kopó, (különösen alkalmas alumíniumhoz) | SiC | közepes | 16 m/s-ig |
| W rugalmas, kopásálló, matt-fényes csiszolati kép (különösen alkalmas nemesacélhoz) | SiC | puha | 5 m/s-ig |

Kötésfajták pikkelyező testekhez

| kötésfajták | szemcsefajta | kemény-ség | megengedett max. sebesség |
|---|--------------|------------|---------------------------|
| W rugalmas, kopásálló, matt-fényes csiszolati kép (különösen alkalmas nemesacélhoz) | SiC | puha | 5 m/s-ig |
| T rugalmas, kopásálló, fényesebb (különösen alkalmas nemesacélhoz) | SiC | puha | 5 m/s-ig |
| E el nem tömődő, jól kopó, (különösen alkalmas alumíniumhoz) | SiC | közepes | 16 m/s-ig |



Fenntartjuk a jogot gyártandó árucikkek esetén a többlet-, vagy az alulszállításhoz!

Elasztikus csiszolóanyagok

Csapos csiszolók, polírozók és pikkelyezők



R-Flex csapos csiszoló és polírozó

RFS 651



Tulajdonságok

| | |
|--------------|---------|
| Kötőanyag | műanyag |
| Szemcsefajta | SiC |

Alkalmazási terület:

| | |
|-----------|---|
| alumínium | ● |
| nemesacél | ● |
| színesfém | ● |

Előnyök: Sokoldalúan használható csapos csiszoló és polírozó finiseléshez, tisztításhoz - Lágy csiszolás a rugalmas kialakításnak köszönhetően - A szerszám teljes elkopásáig használható

Szemcsetartomány:

| 16 | 24 | 30 | 36 | 40 | 50 | 60 | 80 | 100 | 120 | 150 | 180 | 220 | 240 | 280 | 320 | 360 | 400 | 500 | 600 | 800 | 1000 | 1200 | 1500 | 2000 |
|---------------------------------|---------|-----------|------------------------|--------------------------|-----------------------|----------|----------|-----|-----|-----|-----|-----|-----|-----|-----|-----|-----|-----|-----|-----|------|------|------|------|
| átmérő x magasság x csap mm-ben | szemcse | kötőanyag | max. kerületi sebesség | megengedett fordulatszám | csomagolási egység/db | cikkszám | ár/db Ft | | | | | | | | | | | | | | | | | |
| 40 x 15 x 6 | 60 | E | 16 m/s | 7600 1/min | 10 | 14006 | 2.783 | | | | | | | | | | | | | | | | | |
| 40 x 15 x 6 | 120 | E | 16 m/s | 7600 1/min | 10 | 14007 | 2.783 | | | | | | | | | | | | | | | | | |
| 40 x 15 x 6 | 240 | E | 16 m/s | 7600 1/min | 10 | 14008 | 2.783 | | | | | | | | | | | | | | | | | |
| 50 x 10 x 6 | 240 | E | 16 m/s | 6100 1/min | 10 | 14012 | 3.109 | | | | | | | | | | | | | | | | | |
| 60 x 30 x 6 | 60 | E | 16 m/s | 5000 1/min | 10 | 14030 | 4.130 | | | | | | | | | | | | | | | | | |
| 60 x 30 x 6 | 120 | E | 16 m/s | 5000 1/min | 10 | 14031 | 4.130 | | | | | | | | | | | | | | | | | |

R-Flex pikkelyező test

RFM 652



Tulajdonságok

| | |
|--------------|---------|
| Kötőanyag | műanyag |
| Szemcsefajta | SiC |

Alkalmazási terület:

| | |
|-----------|---|
| alumínium | ● |
| színesfém | ● |

Előnyök: Selymesen matt csiszolati képet biztosít - Lágy csiszolás a rugalmas kialakításnak köszönhetően - A szerszám teljes elkopásáig használható - Kétféle kivitelben: egy oldalról bemart, lapított csappal az egyszerűbb és biztosabb befogás érdekében (gyártandó termék) és végig hengeres csappal (standard raktári termék)

Szemcsetartomány:

| 16 | 24 | 30 | 36 | 40 | 50 | 60 | 80 | 100 | 120 | 150 | 180 | 220 | 240 | 280 | 320 | 360 | 400 | 500 | 600 | 800 | 1000 | 1200 | 1500 | 2000 |
|---------------------------------|---------|-----------|------------------------|--------------------------|-----------------------|----------|----------|-----|-----|-----|-----|-----|-----|-----|-----|-----|-----|-----|-----|-----|------|------|------|------|
| átmérő x magasság x csap mm-ben | szemcse | kötőanyag | max. kerületi sebesség | megengedett fordulatszám | csomagolási egység/db | cikkszám | ár/db Ft | | | | | | | | | | | | | | | | | |
| 30 x 30 x 6 | 60 | E | 8 m/s | 5000 1/min | 10 | 14033 | 4.222 | | | | | | | | | | | | | | | | | |
| 30 x 30 x 6 | 120 | E | 8 m/s | 5000 1/min | 10 | 14034 | 4.222 | | | | | | | | | | | | | | | | | |
| 40 x 30 x 6 | 120 | E | 8 m/s | 3800 1/min | 10 | 14036 | 4.463 | | | | | | | | | | | | | | | | | |
| 50 x 30 x 6 | 60 | E | 8 m/s | 3000 1/min | 10 | 14037 | 4.659 | | | | | | | | | | | | | | | | | |
| 50 x 30 x 6 | 120 | E | 8 m/s | 3000 1/min | 10 | 14038 | 4.659 | | | | | | | | | | | | | | | | | |

Az árak az ÁFA-t nem tartalmazzák.

Elasztikus csiszolóanyagok

Csapos csiszolók, polírozók és pikkelyezők, Kézi hasáb

Schleiflix pikkelyező test

SFM 656



Tulajdonságok

Kötőanyag műanyag
Szemcsefajta SiC

Alkalmazási terület:

nemesacél ●

Előnyök: Fényes csiszolati képet biztosít nemesacél felületen - Lágy csiszolás a rugalmas kialakításnak köszönhetően - A szerszám teljes elkopásáig használható - Kétféle kivitelben: egy oldalról bemart, lapított csappal az egyszerűbb és biztosabb befogás érdekében (standard raktári termék) és végig hengeres csappal (gyártandó termék)

Szemcsetartomány:

| | | 16 | 24 | 30 | 36 | 40 | 50 | 60 | 80 | 100 | 120 | 150 | 180 | 220 | 240 | 280 | 320 | 360 | 400 | 500 | 600 | 800 | 1000 | 1200 | 1500 | 2000 |
|------------------------------------|---------|-----------|---------------------------|-----------------------------|--------------------------|----------|-------------|----|----|-----|-----|-----|-----|-----|-----|-----|-----|-----|-----|-----|-----|-----|------|------|------|------|
| átmérő x magasság x csap mm-ben | szemcse | kötőanyag | max. kerületi sebesség | megengedett fordulatszám | csomagolási egység/db | cikkszám | ár/db Ft | | | | | | | | | | | | | | | | | | | |
| 30 x 30 x 6 | 60 | W | 5 m/s | 3200 1/min | 10 | 13856 | 4.222 | | | | | | | | | | | | | | | | | | | |
| 30 x 30 x 6 | 120 | W | 5 m/s | 3200 1/min | 10 | 13857 | 4.222 | | | | | | | | | | | | | | | | | | | |
| 40 x 30 x 6 | 60 | W | 5 m/s | 2400 1/min | 10 | 13859 | 4.463 | | | | | | | | | | | | | | | | | | | |
| 40 x 30 x 6 | 120 | W | 5 m/s | 2400 1/min | 10 | 13860 | 4.463 | | | | | | | | | | | | | | | | | | | |
| 50 x 30 x 6 | 60 | T | 5 m/s | 1900 1/min | 10 | 334993 | 4.659 | | | | | | | | | | | | | | | | | | | |
| 50 x 30 x 6 | 60 | W | 5 m/s | 1900 1/min | 10 | 13862 | 4.659 | | | | | | | | | | | | | | | | | | | |
| 50 x 30 x 6 | 120 | W | 5 m/s | 1900 1/min | 10 | 13863 | 4.659 | | | | | | | | | | | | | | | | | | | |
| 60 x 30 x 6 | 60 | T | 5 m/s | 1600 1/min | 10 | 334995 | 5.307 | | | | | | | | | | | | | | | | | | | |
| 60 x 30 x 6 | 60 | W | 5 m/s | 1600 1/min | 10 | 13865 | 5.307 | | | | | | | | | | | | | | | | | | | |

Kézi hasáb

SFK 655



Tulajdonságok

Kötőanyag műanyag
Szemcsefajta SiC

Alkalmazási terület:

festék/lakk ● bőr ●
üveg/kő ● általános fém ●
fa ●
műanyag ●

Előnyök: Univerzálisan használható kézi hasáb finiseléshez, tisztításhoz - Sokféle anyaghoz használható - Tisztítási teljesítménye lényegesen javul segédanyagok alkalmazásával - Lágy csiszolás a rugalmas kialakításnak köszönhetően - A szerszám teljes elkopásáig használható

Szemcsetartomány:

| | | 16 | 24 | 30 | 36 | 40 | 50 | 60 | 80 | 100 | 120 | 150 | 180 | 220 | 240 | 280 | 320 | 360 | 400 | 500 | 600 | 800 | 1000 | 1200 | 1500 | 2000 |
|--|---------|--------------------------|----------|-------------|----|----|----|----|----|-----|-----|-----|-----|-----|-----|-----|-----|-----|-----|-----|-----|-----|------|------|------|------|
| szélesség x hossz x magasság mm-ben | szemcse | csomagolási egység/db | cikkszám | ár/db Ft | | | | | | | | | | | | | | | | | | | | | | |
| 80 x 50 x 20 | 30 | 18 | 13800 | 1.440 | | | | | | | | | | | | | | | | | | | | | | |
| 80 x 50 x 20 | 60 | 18 | 13801 | 1.440 | | | | | | | | | | | | | | | | | | | | | | |
| 80 x 50 x 20 | 120 | 18 | 13802 | 1.440 | | | | | | | | | | | | | | | | | | | | | | |
| 80 x 50 x 20 | 240 | 18 | 13803 | 1.440 | | | | | | | | | | | | | | | | | | | | | | |

Az árak az ÁFA-t nem tartalmazzák.



Elasztikus csiszolóanyagok

Kézi hasáb, R-Flex korong



► FIGYELEM: Folytatás az előző oldalról SFK 655, Kézi hasáb

| szélesség x hossz x magasság mm-ben | szemcse | csomagolási egység/db | cikkszám | ár/db Ft |
|--|---------|--------------------------|----------|-------------|
| 150 x 80 x 20 | 30 | 1 | 13804 | 3.647 |
| 150 x 80 x 20 | 60 | 1 | 13805 | 3.647 |
| 150 x 80 x 20 | 120 | 1 | 63231 | 3.647 |
| 150 x 80 x 20 | 240 | 1 | 13807 | 3.647 |

Kézi hasáb

SFK 655



Tulajdonságok

| | |
|--------------|---------|
| Kötőanyag | műanyag |
| Szemcsefajta | SiC |

Alkalmazási terület:

| | | | |
|-------------|---|---------------|---|
| festék/lakk | ● | bőr | ● |
| üveg/kő | ● | általános fém | ● |
| fa | ● | | |
| műanyag | ● | | |

Előnyök: Univerzálisan használható kézi hasáb finiseléshez, tisztításhoz - Sokféle anyaghoz használható - Tisztítási teljesítménye lényegesen javul segédanyagok alkalmazásával - Lágy csiszolás a rugalmas kialakításnak köszönhetően - A szerszám teljes elkopásáig használható

Tartalom: 18 darab / 6 darabonként 60-as, 120-as, 240-es szemcsével

Körnungsbereich:

| | | | | | | | | | | | | | | | | | | | | | | | | |
|--|----|----|----|----|----|----|----|-----|-----|-----|-----|-----|--------------------------|-----|----------|-----|-------------|-----|-----|-----|------|------|------|------|
| 16 | 24 | 30 | 36 | 40 | 50 | 60 | 80 | 100 | 120 | 150 | 180 | 220 | 240 | 280 | 320 | 360 | 400 | 500 | 600 | 800 | 1000 | 1200 | 1500 | 2000 |
| szélesség x hossz x magasság mm-ben | | | | | | | | | | | | | csomagolási egység/db | | cikkszám | | ár/db Ft | | | | | | | |
| 80 x 50 x 20 | | | | | | | | | | | | | 1 | | 72129 | | 25.998 | | | | | | | |

R-Flex korong

RFR 654



Tulajdonságok

| | |
|--------------|------------|
| Kötőanyag | műanyag |
| Szemcsefajta | korund/SiC |

Alkalmazási terület:

| | | | |
|-----------|---|---------|---|
| nemesacél | ● | műanyag | ● |
| acél | ● | üveg | ● |
| színesfém | ● | | |
| alumínium | ● | | |

Előnyök: Sokoldalúan alkalmazható korong - Sorjátlanítás, mattítás és finomcsiszolás ugyanazon szerszámmal - Jól idomul a munkadarab formájához - Lágy csiszolás a rugalmas kialakításnak köszönhetően - A szerszám teljes elkopásáig használható - Korund szemcsével (Z-kötés) vagy szilícium-karbid szemcsével (E- és W-kötés)

Szemcsetartomány:

| | | | | | | | | | | | | | | | | | | | | | | | | |
|----|----|----|----|----|----|----|----|-----|-----|-----|-----|-----|-----|-----|-----|-----|-----|-----|-----|-----|------|------|------|------|
| 16 | 24 | 30 | 36 | 40 | 50 | 60 | 80 | 100 | 120 | 150 | 180 | 220 | 240 | 280 | 320 | 360 | 400 | 500 | 600 | 800 | 1000 | 1200 | 1500 | 2000 |
|----|----|----|----|----|----|----|----|-----|-----|-----|-----|-----|-----|-----|-----|-----|-----|-----|-----|-----|------|------|------|------|

A megrendelhető méretekre és minimális darabszámra kérje ajánlatunkat!

Az árak az ÁFA-t nem tartalmazzák.









Keményfém marók





A termékről

Erőteljes marás, valamint a felületek és formák megfelelő igazítása

A Klingspor keményfém marókat ott alkalmazzák, ahol nehezen hozzáférhető helyeken maximális leválasztási teljesítmény és hosszú élettartam szükséges. A marók gyártása a legmagasabb minőségi szabványok betartásával és kiemelkedő precizitással történik.

A széles termékválaszték a formák és méretek tekintetében minden alkalmazáshoz optimális megoldást kínál. A rendelkezésre álló különböző fogazásokkal a legkülönbözőbb anyagminőségen is elérheti a kívánt eredményt.

| Típus | alak | oldal |
|-----------------|---|-------|
| HF 100 A (ZYA) |  Hengeres | 346 |
| HF 100 B (ZYAS) |  Hengeres homlokfogazással | 347 |
| HF 100 C (WRC) |  Hengeres gömbvéggel | 348 |
| HF 100 D (KUD) |  Gömb forma | 349 |
| HF 100 E (TRE) |  Csepp forma | 350 |
| HF 100 F (RBF) |  Csúcsíves gömbvéggel | 350 |
| HF 100 G (SPG) |  Csúcsíves | 351 |
| HF 100 H |  Lángnyelv forma | 352 |

| Típus | alak | oldal |
|----------------|---|-------|
| HF 100 J (KSJ) |  Kúpos süllyesztett alak (60°) | 352 |
| HF 100 K (KSK) |  Kúpos süllyesztett alak (90°) | 353 |
| HF 100 L (KEL) |  Kúpos gömbvéggel | 353 |
| HF 100 M (SKM) |  Kúpos forma | 354 |
| HF 100 N (WKN) |  Fecskefarkú | 354 |

| Marókészletek | | |
|---------------|------------------|-----|
| HF 100 | szett, 40 részes | 355 |
| HF 100 | szett, 5 részes | 355 |
| HF 100 Steel | szett, 5 részes | 356 |
| HF 100 Inox | szett, 5 részes | 356 |

| Fogazás | megmunkálható anyag | | | | | | | | | | | | | | | | | | | | | | | |
|---------|---------------------|--------------|-----------------|--------------------|-------------|---------------|-------------|-----------|----------|----------|-------------------------|-------|-------|-----------------|--|------------------------|------------------------|---------------|--------------|----------------------------------|----------------------------------|-------------|----------------------|------------------------|
| | fém | | | | | | | | | | nagy hőállóságú anyagok | | | | | | | | | | | | | |
| | puha színesfémek | | | kemény színesfémek | | | | öntöttvas | | | műanyag | | | | | | | | | | | | | |
| | szénacél | szerszámacél | ötvözetlen acél | nemesacél | acélöntvény | ötvözött acél | edzett acél | alumínium | sárgaréz | vörösréz | cink | bronz | titán | titán ötvözetek | alumínium ötvözetek (magas SiC tartalom) | nikkel alapú ötvözetek | kobalt alapú ötvözetek | szürkeöntvény | fehéröntvény | üvegszál erősítésű műanyag (GFK) | szénszál erősítésű műanyag (CFK) | kemény gumi | hőre lágyuló műanyag | hőre keményedő műanyag |
| 2 | ● | ● | ● | ● | ● | ● | ● | ● | ● | ● | ● | ● | ● | ● | ● | ● | ● | ● | ● | ● | ● | ● | ● | ● |
| 3 | | | | | | | | ● | ● | ● | ● | | | | | | | | | | | ● | ● | |
| 6 | ● | ● | ● | ● | ● | ● | ● | | ● | ● | | ● | ● | ● | ● | ● | ● | ● | ● | ● | ● | | | ● |
| 10 | ● | ● | ● | ● | ● | ● | ● | | | | | | | | | | | ● | ● | | | | | |
| 11 | | | | | | | | | | | | | | | | ● | ● | | | | | | | |

● = fő alkalmazás ○ = lehetséges alkalmazás

Útmutató a megfelelő fogazás kiválasztásához

2

Standardfogazás általános felhasználásra finom megmunkáláshoz



3 Aluminium

Magas anyagleválasztás, csekély eltömődés. Különösen ajánlott lágy, és kenődő anyagokhoz, mint pl. alumínium és műanyagok



6 Mega-Seller

Keresztfogazás általános használatra. Alacsony rezgésszint, kisebb forgács jellemzi



Új, nagy teljesítményű fogazások az acél- és Inox-megmunkáláshoz

Az újonnan fejlesztett 10-es (acél) és 11-es (Inox) vágógeometriák érezhetően nagyobb mértékű anyagleválasztást tesznek lehetővé a standard keresztfogazáshoz képest, és speciálisan az adott anyagcsoportoz illelnek.

Részletesen az előnyök:

- ▶ nagyobb agresszivitás és vágóképesség
- ▶ jobb forgácseltávolítás
- ▶ jelentősen hosszabb élettartam
- ▶ a szerszám és a munkadarab kisebb termikus terhelése
- ▶ a futtatási színek csökkentése az INOX-alkalmazásoknál

10 Nagy teljesítményű acél fogazás

Optimalizált fogazás az acélmegmunkáláshoz; érezhetően nagyobb mértékű anyageltávolítás a standard keresztfogazáshoz képest



11 Nagy teljesítményű INOX fogazás

Optimalizált fogazás ausztenites, rozsdá- és saválló nemesacél megmunkáláshoz; jelentősen magasabb forgácsolási teljesítménnyel a standard keresztfogazáshoz képest



További fogazásokra kérje ajánlatunkat!

Fontos biztonsági ajánlások

- ▶ Ügyeljen arra, hogy a szerszám felületének max. 30 %-a érintkezzen a munkadarabbal!
- ▶ A meghosszabbított csapos keményfém marók csak megfelelően csökkentett fordulatszámmal alkalmazhatóak.
- ▶ Biztosítsa a keményfém maró hézagmentes befogását a tokmányba!
- ▶ Ügyeljen arra, hogy a kiválasztott maró a megengedett fordulattartományban maradjon! Ettől való eltérés biztonsági kockázatot jelent és a maró teljesítményének negatív befolyásolásához vezethet.
- ▶ Vegye figyelembe a csomagoláson lévő biztonsági ajánlásokat!

Max. fordulatszám

| Fej átmérő mm-ben | Max. sebesség (ford/perc) |
|-------------------|---------------------------|
| 2/2,4/3 | 100.000 |
| 4/4,8/5/6/6,3 | 65.000 |
| 8/9,6/10/11 | 55.000 |
| 12/12,7 | 35.000 |
| 16 | 25.000 |
| 19,2 | 20.000 |
| 25,4 | 15.000 |

Ajánlott fordulatszám

| Fej átmérő (mm-ben) | Ajánlott fordulatszám (ford/perc) anyagfajtánként felsorolva. | | | |
|---------------------|---|--------------------|------------------|--------------------------------|
| | A zárójelben lévő értékek ajánlott indulási értékek, amennyiben nincsenek gyakorlati tapasztalatok. | | | |
| | Színesfémek | Alumínium, műanyag | Edzetlen acél | Edzett acél, rozsdamentes acél |
| 2/2,4/3 | 45.000 | 60.000 | 60.000 | 60.000 |
| | (65.000) | (65.000) | (80.000) | (80.000) |
| | 80.000-ig | 80.000-ig | 80.000-ig | 80.000-ig |
| 4/4,8/5/6/6,3 | 22.000 | 15.000 | 45.000 | 30.000 |
| | (45.000) | (40.000) | (50.000) | (40.000) |
| | 60.000-ig | 60.000-ig | 60.000-ig | 45.000-ig |
| 8/9,6/10/11 | 15.000 | 10.000 | 30.000 | 19.000 |
| | (30.000) | (25.000) | (30.000) | (25.000) |
| | 40.000-ig | 50.000-ig | 40.000-ig | 30.000-ig |
| 12/12,7 | 11.000 | 7.000 | 22.000 | 15.000 |
| | (25.000) | (20.000) | (25.000) | (20.000) |
| | 30.000-ig | 30.000-ig | 30.000-ig | 22.000-ig |
| 16 | 9.000 | 6.000 | 18.000 | 12.000 |
| | (20.000) | (15.000) | (20.000) | (15.000) |
| | 20.000-ig | 20.000-ig | 20.000-ig | 18.000-ig |
| 19,2 | 8.000 | 5.000 | 15.000 | 10.000 |
| | (12.000) | (10.000) | (15.000) | (10.000) |
| | 17.000-ig | 17.000-ig | 17.000-ig | 15.000-ig |
| 25,4 | 6.000 | 4.000 | 10.000 | 7.000 |
| | (10.000) | (8.000) | (10.000) | (8.000) |
| | 13.000-ig | 13.000-ig | 13.000-ig | 11.000-ig |

Keményfém marók

Keményfém marók

HF 100 A

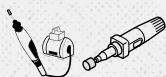

Tulajdonságok: Hengeres marócsap homlokfogazás nélkül - Megnevezés DIN 8032 szerint: ZYA
Előnyök: Általánosan alkalmazható - Különösen síkfelületek megmunkálására alkalmas



| átmérő mm-ben | magasság mm-ben | teljes hosszúság mm-ben | csapátmérő mm-ben | fogazás | csomagolási egység/db | cikkszám | ár/db Ft |
|------------------|--------------------|----------------------------|----------------------|---------|--------------------------|----------|---------------|
| 3 | 14 | 38 | 3 | 6 | 5 | 295482 | 3.116 |
| 6 | 18 | 50 | 6 | 2 | 1 | 295521 | 5.300 |
| 9,6 | 19 | 64 | 6 | 3 | 1 | 295563 | 9.297 |
| 12,7 | 25 | 70 | 6 | 3 | 1 | 295604 | 14.503 |
| 6 | 18 | 50 | 6 | 6 | 1 | 295531 | 5.300 |
| 8 | 19 | 64 | 6 | 6 | 1 | 295552 | 6.929 |
| 9,6 | 19 | 64 | 6 | 6 | 1 | 295568 | 7.440 |
| 12,7 | 19 | 64 | 6 | 6 | 1 | 295594 | 11.342 |
| 12,7 | 25 | 70 | 6 | 6 | 1 | 295609 | 11.578 |
| 16 | 25 | 70 | 6 | 6 | 1 | 295621 | 14.597 |
| 6 | 18 | 50 | 6 | 10 | 1 | 334116 | 6.436 |
| 8 | 19 | 64 | 6 | 10 | 1 | 334118 | 8.412 |
| 9,6 | 19 | 64 | 6 | 10 | 1 | 334120 | 9.022 |
| 12,7 | 25 | 70 | 6 | 10 | 1 | 334122 | 14.105 |
| 6 | 18 | 50 | 6 | 11 | 1 | 334117 | 7.001 |
| 8 | 19 | 64 | 6 | 11 | 1 | 334119 | 9.176 |
| 9,6 | 19 | 64 | 6 | 11 | 1 | 334121 | 9.836 |
| 12,7 | 25 | 70 | 6 | 11 | 1 | 334123 | 15.388 |

Az árak az ÁFA-t nem tartalmazzák.

Keményfém marók

HF 100 B

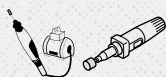

Tulajdonságok: Hengeres marócsap homlokfogazással - Megnevezés DIN 8032 szerint: ZYAS

Előnyök: A homlokfogazásnak köszönhetően jól alkalmazható zsárfuratok és belső kontúrok homlokfelületeinek megmunkálására



| átmérő mm-ben | magasság mm-ben | teljes hosszúság mm-ben | csapátmérő mm-ben | fogazás | csomagolási egység/db | cikkszám | ár/db Ft |
|------------------|--------------------|----------------------------|----------------------|---------|--------------------------|----------|---------------|
| 3 | 14 | 38 | 3 | 6 | 5 | 295483 | 3.395 |
| 6,3 | 12,7 | 55 | 3 | 6 | 5 | 295507 | 5.581 |
| 6 | 18 | 50 | 6 | 2 | 1 | 295522 | 5.814 |
| 12,7 | 25 | 70 | 6 | 2 | 1 | 295603 | 12.740 |
| 6 | 18 | 50 | 6 | 3 | 1 | 295526 | 7.302 |
| 9,6 | 19 | 64 | 6 | 3 | 1 | 295564 | 10.226 |
| 12,7 | 25 | 70 | 6 | 3 | 1 | 295605 | 15.944 |
| 6 | 18 | 50 | 6 | 6 | 1 | 295532 | 5.814 |
| 8 | 19 | 64 | 6 | 6 | 1 | 295553 | 7.577 |
| 9,6 | 19 | 64 | 6 | 6 | 1 | 295569 | 8.183 |
| 12,7 | 19 | 64 | 6 | 6 | 1 | 295595 | 12.457 |
| 12,7 | 25 | 70 | 6 | 6 | 1 | 295610 | 12.740 |
| 16 | 25 | 70 | 6 | 6 | 1 | 295622 | 16.040 |
| 6 | 18 | 50 | 6 | 10 | 1 | 334124 | 7.071 |
| 8 | 19 | 64 | 6 | 10 | 1 | 334125 | 9.247 |
| 9,6 | 19 | 64 | 6 | 10 | 1 | 334131 | 9.940 |
| 12,7 | 25 | 70 | 6 | 10 | 1 | 334132 | 15.504 |

Az árak az ÁFA-t nem tartalmazzák.

Keményfém marók

Keményfém marók

HF 100 C

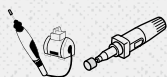

Tulajdonságok: Hengeres marócsap gömbölyített véggel - Megnevezés DIN 8032 szerint: WRC

Előnyök: Általánosan alkalmazható síkok, kontúrok és ívek megmunkálására



| átmérő mm-ben | magasság mm-ben | teljes hosszúság mm-ben | csapátmérő mm-ben | fogazás | csomagolási egység/db | cikkszám | ár/db Ft |
|------------------|--------------------|----------------------------|----------------------|---------|--------------------------|----------|---------------|
| 3 | 14 | 38 | 3 | 2 | 5 | 295649 | 3.116 |
| 3 | 14 | 38 | 3 | 6 | 5 | 295654 | 3.116 |
| 6 | 18 | 50 | 6 | 2 | 1 | 295686 | 6.138 |
| 12,7 | 25 | 70 | 6 | 2 | 1 | 295747 | 12.971 |
| 6 | 18 | 50 | 6 | 3 | 1 | 295688 | 7.673 |
| 9,6 | 19 | 63 | 6 | 3 | 1 | 295725 | 10.366 |
| 12,7 | 25 | 70 | 6 | 3 | 1 | 295750 | 16.270 |
| 6 | 18 | 50 | 6 | 6 | 1 | 295694 | 6.138 |
| 8 | 19 | 63 | 6 | 6 | 1 | 295713 | 7.533 |
| 9,6 | 19 | 63 | 6 | 6 | 1 | 295727 | 8.275 |
| 12,7 | 19 | 64 | 6 | 6 | 1 | 295741 | 12.831 |
| 12,7 | 25 | 70 | 6 | 6 | 1 | 295753 | 12.971 |
| 16 | 25 | 70 | 6 | 6 | 1 | 295763 | 16.320 |
| 6 | 18 | 50 | 6 | 10 | 1 | 334133 | 7.470 |
| 8 | 19 | 64 | 6 | 10 | 1 | 334135 | 9.152 |
| 9,6 | 19 | 64 | 6 | 10 | 1 | 334137 | 10.071 |
| 12,7 | 25 | 70 | 6 | 10 | 1 | 334140 | 15.810 |
| 6 | 18 | 50 | 6 | 11 | 1 | 334134 | 8.151 |
| 8 | 19 | 64 | 6 | 11 | 1 | 334136 | 9.974 |
| 9,6 | 19 | 64 | 6 | 11 | 1 | 334138 | 10.976 |
| 12,7 | 25 | 70 | 6 | 11 | 1 | 334139 | 17.270 |

Az árak az ÁFA-t nem tartalmazzák.

Keményfém marók

HF 100 D

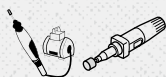

Tulajdonságok: Gömb formájú marócsap - Megnevezés DIN 8032 szerint: KUD

Előnyök: Kontúrok megmunkálására - Furatok sorjátlanítására



| átmérő mm-ben | magasság mm-ben | teljes hosszúság mm-ben | csapátmérő mm-ben | fogazás | csomagolási egység/db | cikkszám | ár/db Ft |
|------------------|--------------------|----------------------------|----------------------|---------|--------------------------|----------|---------------|
| 3 | 2,5 | 38 | 3 | 6 | 5 | 295784 | 3.116 |
| 9,6 | 8 | 54 | 6 | 3 | 1 | 300054 | 8.767 |
| 12,7 | 11 | 56 | 6 | 3 | 1 | 295857 | 11.485 |
| 6 | 4,7 | 50 | 6 | 6 | 1 | 295819 | 5.672 |
| 8 | 6 | 52 | 6 | 6 | 1 | 295831 | 6.094 |
| 9,6 | 8 | 54 | 6 | 6 | 1 | 295843 | 6.787 |
| 12,7 | 11 | 56 | 6 | 6 | 1 | 295859 | 9.160 |
| 16 | 14 | 60 | 6 | 6 | 1 | 295868 | 11.342 |
| 6 | 4,7 | 50 | 6 | 10 | 1 | 334141 | 6.858 |
| 8 | 6 | 52 | 6 | 10 | 1 | 334143 | 7.388 |
| 9,6 | 8 | 54 | 6 | 10 | 1 | 334146 | 8.270 |
| 12,7 | 11 | 56 | 6 | 10 | 1 | 334147 | 11.142 |
| 6 | 4,7 | 50 | 6 | 11 | 1 | 334142 | 7.481 |
| 9,6 | 8 | 54 | 6 | 11 | 1 | 334145 | 9.010 |
| 12,7 | 11 | 56 | 6 | 11 | 1 | 334148 | 12.154 |

Az árak az ÁFA-t nem tartalmazzák.

Keményfém marók

Keményfém marók

HF 100 E

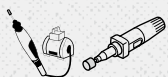

Tulajdonságok: Csepp formájú marócsap - Megnevezés DIN 8032 szerint: TRE

Előnyök: Sarokvarratok megmunkálására - Formadarabok marására



| átmérő mm-ben | magasság mm-ben | teljes hosszúság mm-ben | csapátmérő mm-ben | fogazás | csomagolási egység/db | cikkszám | ár/db Ft |
|---------------|-----------------|-------------------------|-------------------|---------|-----------------------|----------|----------|
| 8 | 15 | 60 | 6 | 6 | 1 | 295909 | 7.577 |
| 9,6 | 16 | 60 | 6 | 6 | 1 | 295916 | 8.275 |
| 12,7 | 22 | 67 | 6 | 6 | 1 | 295925 | 12.088 |
| 12,7 | 22 | 67 | 6 | 11 | 1 | 334150 | 16.082 |

Keményfém marók

HF 100 F

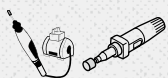

Tulajdonságok: Csúcsíves marócsap gömbölyített véggel - Megnevezés DIN 8032 szerint: RBF

Előnyök: Jól alkalmazható formadarabok megmunkálására



| átmérő mm-ben | magasság mm-ben | teljes hosszúság mm-ben | csapátmérő mm-ben | fogazás | csomagolási egység/db | cikkszám | ár/db Ft |
|---------------|-----------------|-------------------------|-------------------|---------|-----------------------|----------|----------|
| 3 | 14 | 38 | 3 | 2 | 5 | 295946 | 3.116 |
| 3 | 14 | 38 | 3 | 6 | 5 | 295951 | 3.116 |
| 9,6 | 19 | 64 | 6 | 3 | 1 | 295985 | 10.439 |
| 12,7 | 25 | 70 | 6 | 3 | 1 | 296007 | 15.421 |
| 6 | 18 | 50 | 6 | 6 | 1 | 295971 | 6.419 |
| 9,6 | 19 | 64 | 6 | 6 | 1 | 295987 | 8.332 |
| 8 | 20 | 65 | 6 | 6 | 1 | 295978 | 7.806 |
| 12,7 | 25 | 70 | 6 | 6 | 1 | 296010 | 12.309 |
| 16 | 25 | 70 | 6 | 6 | 1 | 296020 | 17.001 |
| 9,6 | 19 | 64 | 6 | 10 | 1 | 334155 | 9.836 |
| 8 | 20 | 65 | 6 | 10 | 1 | 334153 | 9.200 |

Az árak az ÁFA-t nem tartalmazzák.



→ FIGYELEM: Folytatás az előző oldalról - HF 100 F Keményfém marók

| átmérő mm-ben | magasság mm-ben | teljes hosszúság mm-ben | csapátmérő mm-ben | fogazás | csomagolási egység/db | cikkszám | ár/db Ft |
|------------------|--------------------|----------------------------|----------------------|---------|--------------------------|----------|-------------|
| 12,7 | 25 | 70 | 6 | 10 | 1 | 334157 | 14.566 |
| 9,6 | 19 | 64 | 6 | 11 | 1 | 334156 | 10.729 |
| 8 | 20 | 65 | 6 | 11 | 1 | 334154 | 10.034 |
| 12,7 | 25 | 70 | 6 | 11 | 1 | 334158 | 15.895 |

Keményfém marók

HF 100 G



Tulajdonságok: Csúcsíves marócsap tompított véggel - Megnevezés DIN 8032 szerint: SPG

Előnyök: Él megmunkáláshoz ideális - Furatok sorjátlanítására



| átmérő mm-ben | magasság mm-ben | teljes hosszúság mm-ben | csapátmérő mm-ben | fogazás | csomagolási egység/db | cikkszám | ár/db Ft |
|------------------|--------------------|----------------------------|----------------------|---------|--------------------------|----------|-------------|
| 3 | 14 | 38 | 3 | 2 | 5 | 296043 | 3.116 |
| 3 | 14 | 38 | 3 | 6 | 5 | 296047 | 3.116 |
| 6,3 | 12,7 | 45 | 3 | 6 | 5 | 296055 | 5.068 |
| 6 | 18 | 50 | 6 | 6 | 1 | 296062 | 6.610 |
| 8 | 19 | 64 | 6 | 6 | 1 | 296066 | 7.809 |
| 9,6 | 19 | 64 | 6 | 6 | 1 | 296074 | 8.648 |
| 12,7 | 19 | 64 | 6 | 6 | 1 | 296079 | 12.069 |
| 12,7 | 25 | 70 | 6 | 6 | 1 | 296086 | 12.069 |
| 6 | 18 | 50 | 6 | 10 | 1 | 334159 | 7.811 |
| 8 | 19 | 64 | 6 | 10 | 1 | 334161 | 9.493 |
| 9,6 | 19 | 64 | 6 | 10 | 1 | 334164 | 10.493 |
| 12,7 | 25 | 70 | 6 | 10 | 1 | 334165 | 14.282 |
| 8 | 19 | 64 | 6 | 11 | 1 | 334162 | 10.330 |
| 9,6 | 19 | 64 | 6 | 11 | 1 | 334163 | 11.448 |
| 12,7 | 25 | 70 | 6 | 11 | 1 | 334166 | 15.576 |

Az árak az ÁFA-t nem tartalmazzák.

Keményfém marók

Keményfém marók

HF 100 H

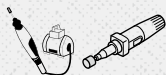

Tulajdonságok: Lángnyelv formájú marócsap - Nincsen DIN 8032 szerinti megnevezés

Előnyök: Jól alkalmazható formadarabok

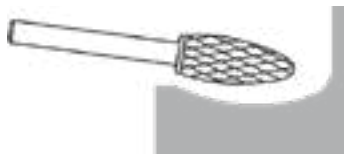

| átmérő mm-ben | magasság mm-ben | teljes hosszúság mm-ben | csapátmérő mm-ben | fogazás | csomagolási egység/db | cikkszám | ár/db Ft |
|------------------|--------------------|----------------------------|----------------------|---------|--------------------------|----------|---------------|
| 8 | 19 | 64 | 6 | 6 | 1 | 296193 | 8.767 |
| 9,6 | 19 | 65 | 6 | 6 | 1 | 297074 | 15.181 |
| 12,7 | 32 | 77 | 6 | 6 | 1 | 296194 | 17.814 |
| 8 | 19 | 64 | 6 | 10 | 1 | 334167 | 10.317 |
| 12,7 | 32 | 77 | 6 | 10 | 1 | 334169 | 21.082 |
| 8 | 19 | 64 | 6 | 11 | 1 | 334168 | 11.259 |
| 12,7 | 32 | 77 | 6 | 11 | 1 | 334170 | 22.986 |

Keményfém marók

HF 100 J

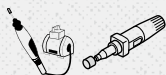

Tulajdonságok: Kúpos marócsap - Kúpszög 60° - Megnevezés DIN 8032 szerint: KSJ

Előnyök: Él megmunkálásra, -letörésre alkalmas



A megrendelhető méretekre és minimális darabszámmra kérje ajánlatunkat!

Az árak az ÁFA-t nem tartalmazzák.

Keményfém marók

HF 100 K

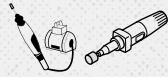

Tulajdonságok: Kúpos marócsap - Kúpszög 90° - Megnevezés DIN 8032 szerint: KSK

Előnyök: Furatok sorjátlanítására - Él megmunkálásra, -letőrésre alkalmas



A megrendelhető méretekre és minimális darabszáma kérje ajánlatunkat!

Keményfém marók

HF 100 L



Tulajdonságok: Kúpos marócsap gömbölyített véggel - Megnevezés DIN 8032 szerint: KEL

Előnyök: Nehezen hozzáférhető helyek megmunkálására

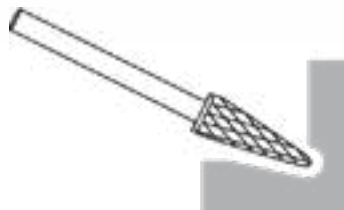

| átmérő mm-ben | magasság mm-ben | teljes hosszúság mm-ben | csapátmérő mm-ben | fogazás | csomagolási egység/db | cikkszám | ár/db Ft |
|------------------|--------------------|----------------------------|----------------------|---------|--------------------------|----------|-------------|
| 3 | 14 | 38 | 3 | 6 | 5 | 296199 | 3.256 |
| 9,6 | 30 | 76 | 6 | 3 | 1 | 300055 | 13.530 |
| 12,7 | 32 | 77 | 6 | 3 | 1 | 297470 | 18.455 |
| 6 | 18 | 50 | 6 | 6 | 1 | 296200 | 6.882 |
| 8 | 25,4 | 70 | 6 | 6 | 1 | 296205 | 9.019 |
| 9,6 | 30 | 76 | 6 | 6 | 1 | 296201 | 10.787 |
| 12,7 | 32 | 77 | 6 | 6 | 1 | 296192 | 13.202 |
| 9,6 | 30 | 76 | 6 | 10 | 1 | 334172 | 12.586 |
| 12,7 | 32 | 77 | 6 | 10 | 1 | 334173 | 15.388 |
| 10 | 20 | 65 | 6 | 11 | 1 | 334204 | 13.729 |
| 8 | 25,4 | 70 | 6 | 11 | 1 | 334171 | 11.421 |
| 12,7 | 32 | 77 | 6 | 11 | 1 | 334174 | 16.763 |

Az árak az ÁFA-t nem tartalmazzák.

Keményfém marók

Keményfém marók

HF 100 M

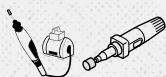

Tulajdonságok: Kúpos marócsap hegyes véggel - Megnevezés DIN 8032 szerint: SKM

Előnyök: Sorjátlanításhoz - Kúpos furatok, nűtok megmunkálására - Jól alkalmazható modellépítési munkákhoz



| átmérő mm-ben | magasság mm-ben | teljes hosszúság mm-ben | csapátmérő mm-ben | fogazás | csomagolási egység/db | cikkszám | ár/db Ft |
|------------------|--------------------|----------------------------|----------------------|---------|--------------------------|----------|---------------|
| 3 | 11 | 38 | 3 | 6 | 5 | 296114 | 3.256 |
| 6 | 20 | 50 | 6 | 6 | 1 | 296136 | 6.882 |
| 9,6 | 16 | 64 | 6 | 6 | 1 | 296144 | 10.832 |
| 8 | 18 | 64 | 6 | 6 | 1 | 300052 | 9.996 |
| 12,7 | 22 | 71 | 6 | 6 | 1 | 296148 | 13.530 |

Keményfém marók

HF 100 N



Tulajdonságok: Fordított kúpos marócsap homlokfogazás nélkül - Megnevezés DIN 8032 szerint: WKN

Előnyök: Nehezen hozzáférhető, belső élek és kúpos profilok megmunkálására



A megrendelhető méretekre és minimális darabszámra kérje ajánlatunkat!

Az árak az ÁFA-t nem tartalmazzák.

Keményfém marók

HF 100 készlet

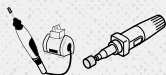

Tulajdonságok: 40 db-os marócsap készlet, 6-os fogazással, zárható Klingspor bemutató dobozban

Tartalma: 2 x HF 100 B 6x18x6 (295532), 2 x HF 100 C 6x18x6 (295694), 2 x HF100 F 6x18x6 (295971), 2 x HF100 G 6x18x6 (296062), 2 x HF 100 L 6x18x6 (296200), 2 x HF 100 B 8x19x6 (295553), 2 x HF 100 C 8x19x6 (295713), 2 x HF 100 F 8x20x6 (295978), 2 x HF 100 G 8x19x6 (296066), 2 x HF 100 L 8x25,4x6 (296205), 2 x HF 100 B 9,6x19x6 (295569), 2 x HF 100 C 9,6x19x6 (295727), 2 x HF 100 F 9,6x19x6 (295987), 2 x HF 100 G 9,6x19x6 (296074), 2 x HF 100 L 9,6x30x6 (296201), 2 x HF 100 B 12,7x25x6 (295610), 2 x HF 100 C 12,7x25x6 (295753), 2 x HF 100 F 12,7x25x6 (296010), 2 x HF 100 G 12,7x25x6 (296086), 2 x HF 100 L 12,7x32x6 (296192)

Előnyök: A legjobban értékesíthető darabok egy helyen

| méret mm-ben | csapátmérő mm-ben | fogazás | csomagolási egység/db | cikkszám | ár/db Ft |
|-----------------|----------------------|---------|--------------------------|----------|-------------|
| 335 x 225 x 380 | 6 | 6 | 1 | 300627 | 428.786 |

Keményfém marók

HF 100 készlet



Tulajdonságok: 5 db-os marócsap készlet, 6-os fogazással, csavarzáras Klingspor dobozban

Tartalma: HF 100 B 9,6x19x6 (295569), HF 100 C 9,6x19x6 (295727), HF 100 D 9,6x8x6 (295843), HF 100 E 9,6x16x6 (295916), HF 100 F 9,6x19x6 (295987)

Előnyök: Összeállítás a legkeresettebb marókból - Praktikus és biztonságos csomagolás

| méret mm-ben | csapátmérő mm-ben | fogazás | csomagolási egység/db | cikkszám | ár/db Ft |
|-----------------|----------------------|---------|--------------------------|----------|-------------|
| 70 x 70 x 100 | 6 | 6 | 1 | 336927 | 55.058 |

Az árak az ÁFA-t nem tartalmazzák.

Keményfém marók

Keményfém marók

HF 100 Steel



Tulajdonságok: 5 részes marókészlet, 10-es fogazással, csavarzáras Klingspor dobozban
Tartalma: HF 100 A 9,6x19x6 (334120), HF 100 C 9,6x19x6 (334137), HF 100 D 9,6x8x6 (334146), HF 100 F 9,6x19x6 (334155), HF 100 L 9,6x30x6 (334172)

Előnyök: Összeállítás acél megmunkáláshoz - A marók praktikus és biztonságos tárolása - Optimalizált fogazat acél és acélöntvény feldolgozásához - Jelentősen nagyobb forgácsolási teljesítmény a standard keresztfogazáshoz képest

| méret mm-ben | csapátmérő mm-ben | fogazás | csomagolási egység/db | cikkszám | ár/db Ft |
|-----------------|----------------------|---------|--------------------------|----------|-------------|
| 70 x 70 x 100 | 6 | 10 | 1 | 337154 | 63.083 |

Keményfém marók

HF 100 Inox



Tulajdonságok: 5 db-os marócsap készlet, 11-os fogazással, csavarzáras Klingspor dobozban
Tartalma: HF 100 A 9,6x19,0x6 (334121), HF 100 C 9,6x19x6 (334138), HF 100 D 9,6x8x6 (334145), HF 100 F 9,6x19x6 (334156), HF 100 L 10x20x6 (334204)

Előnyök: Összeállítás Inox anyagokhoz - Praktikus és biztonságos tárolás - Optimalizált fogazás auszteniyes, rozsdá- és saválló nemesacélok megmunkálásához - Jelentősen nagyobb forgácsolási teljesítmény a standard keresztfogazáshoz képest

| méret mm-ben | csapátmérő mm-ben | fogazás | csomagolási egység/db | cikkszám | ár/db Ft |
|-----------------|----------------------|---------|--------------------------|----------|-------------|
| 70 x 70 x 100 | 6 | 11 | 1 | 334221 | 59.752 |

Az árak az ÁFA-t nem tartalmazzák.



A large grid of small dots for taking notes.









A termékről

A Klingspor drótkéféi sokféle megmunkálási feladatra használhatóak acél és nemesacél felületeken. A drótkefe meghatározó előnye a csiszolóanyagokhoz képest, hogy a kefe csak a munkadarab felületén dolgozik, anélkül, hogy a megmunkálandó munkadarab alakját megváltoztatná. Ez különösen előnyös nagyon vékony lemezen való munkák során.

A Klingspor drótkéfék széles választékban érhetők el a legkülönbözőbb megmunkálási feladatok, anyagok és gépek számára.

Alkalmazási területek:

- ▶ Hegesztési varratok és felületek tisztítása (rozsdá eltávolítása, revetlenítés, festékeltávolítás)
- ▶ Vágott élek sorjázása
- ▶ Felületek strukturálása (mattítás, szatinálás, érdesítés)

| Gépek | A drótkefe típusa | Kivitel | Drót anyaga | Megmunkálandó anyag | | | | | | | | | | | típus | oldal | | |
|---|---------------------------|---------------|---------------|---------------------|----------|---------------|---------|-----------|-----------|-----|----------|----|---|--|-------|------------------|------------------|------------------|
| | | | | Szerkezeti acél | Szénacél | Ötvözött acél | Öntvény | Nemesacél | Alumínium | Réz | Sárgaréz | Fa | | | | | | |
|  | Körkefe | fonott | Acél drót | ● | ● | ● | ● | | | | | | | | | <i>BRS 600 Z</i> | 366 | |
| | | | INOX drót | | | | | ● | ● | ● | ● | | | | | | <i>BRS 600 W</i> | 367 |
| | Pipeline kefe | fonott | Acél drót | ● | ● | ● | ● | | | | | | | | | | <i>BRP 600 Z</i> | 366 |
| | | | INOX drót | | | | | | | | | | | | | | | <i>BRP 600 W</i> |
| | Kúpos kefe | fonott | Acél drót | ● | ● | ● | ● | | | | | | | | | | <i>BK 600 Z</i> | 367 |
| | | | INOX drót | | | | | ● | ● | ● | ● | | | | | | <i>BK 600 W</i> | 368 |
| Fazékkefe | fonott | Acél drót | ● | ● | ● | ● | | | | | | | | | | <i>BT 600 Z</i> | 367 | |
| | | INOX drót | | | | | ● | ● | ● | ● | | | | | | <i>BT 600 W</i> | 368 | |
| | | hullámos | Acél drót | ● | ● | ● | ● | | | | | | | | | | | |
|  | Csapos körkefe, Ø 6 mm | fonott | Acél drót | ● | ● | ● | ● | | | | | | | | | <i>BRS 600 Z</i> | 368 | |
| | | | INOX drót | | | | | ● | ● | ● | ● | | | | | | <i>BRS 600 W</i> | 369 |
| | | | hullámos | Acél drót | ● | ● | ● | ● | | | | | | | | | | |
|  | Csapos körkefe, Ø 6 mm | hullámos | Acél drót | ● | ● | ● | ● | | | | | | | | | <i>BRS 600 P</i> | 369 | |
| | | | INOX drót | | | | | ● | ● | ● | ● | | | | | | | |
| | | | poliamid szál | SIC | ● | | ● | | ● | ● | ● | ● | ● | | | | | |
|  | Csapos fazékkefe, Ø 6 mm | hullámos | Acél drót | ● | ● | ● | ● | | | | | | | | | <i>BTS 600 W</i> | 370 | |
| | | | INOX drót | | | | | ● | ● | ● | ● | | | | | | | |
| | | | Acél drót | ● | ● | ● | ● | | | | | | | | | | | |
|  | Csapos escetkefe, Ø 6 mm | fonott | Acél drót | ● | ● | ● | ● | | | | | | | | | <i>BPS 600 Z</i> | 370 | |
| | | | INOX drót | | | | | ● | ● | ● | ● | | | | | | | |
| | | | hullámos | Acél drót | ● | ● | ● | ● | | | | | | | | | | <i>BPS 600 W</i> |
|  | Csapos escetkefe, Ø 6 mm | hullámos | Acél drót | ● | ● | ● | ● | | | | | | | | | | | |
| | | | INOX drót | | | | | ● | ● | ● | ● | | | | | | | |
| | | | Sárgaréz drót | | | | | | | | | ● | | | | | | |
|  | Kézi kefe fa nyéllel | egyenes | Acél drót | ● | ● | ● | ● | | | | | | | | | <i>BH 600</i> | 372 | |
| | | | INOX drót | | | | | ● | ● | ● | ● | | | | | | | |
| | | | Sárgaréz drót | | | | | | | | | ● | | | | | | |
| | Kézi kefe műanyag nyéllel | hullámos | Acél drót | ● | ● | ● | ● | | | | | | | | | | <i>BHP 600</i> | 372 |
| | | | INOX drót | | | | | ● | ● | ● | ● | | | | | | | |
| | | | Sárgaréz drót | | | | | | | | | ● | | | | | | |
| Kézi kefe sarokvarrathoz | egyenes | Acél drót | ● | ● | ● | ● | | | | | | | | | | <i>BHK 600</i> | 373 | |
| | | INOX drót | | | | | ● | ● | ● | ● | | | | | | | | |
| Gyújtógyertyakefe | hullámos | INOX drót | | | | | ● | ● | ● | ● | | | | | | <i>BHZ 600</i> | 373 | |
| | | Sárgaréz drót | | | | | | | | | ● | | | | | | | |

● = fő alkalmazás

Drótkéfék

Alkalmazási útmutató

A legnépszerűbb kefék áttekintése



Körkefék

Hegesztési varratok elő- és utómegmunkálásához, a vágott élek, sarkok vagy szögek sorjázásához és tisztításához



Kúpos kefék

Nehezen elérhető területek, sarkok vagy élek megmunkálásához és a felületek tisztításához



Fazékkefék

Nagy felületek rozsdától, festéktől vagy hegesztési fröcsköléstől való gazdaságos megtisztításához



Ecsetkefék

Ideális eszköz, csövek, furatok vagy mélyedések belső megmunkálásához



Kézi kefék

Felületek és hegesztési varratok kézi tisztításához

Drótkéfék

Alkalmazási útmutató



1. Klingspor felirat

Az ellenőrzött Klingspor-minőség jelzése

2. Biztonsági utasítások

3. Forgási sebesség

Hivatkozás a megengedett legnagyobb fordulatszámra fordulat/perc értékben



4. Drótkonstrukció

A Klingspor drótkéfék fonott, hullámos vagy SiC poliamid szálak kivitelben kaphatók

5. Alkalmazási terület

Az eszköz alapszíne információt nyújt az alkalmazott drót anyagáról:
Zöld = rozsdamentes acél
Ezüst = acél

Mit árul el a típusmegnevezés a drótkéfék felépítéséről

| Termékcsoport | A drótkefe típusa | Teljesítményszint | Kivitel |
|----------------|--|----------------------|--|
| B Kéfék | <ul style="list-style-type: none"> K Kúpos kefe R Körkefe RP Körkefe, Pipeline T Fazékkefe TS Csapos fazékkefe PS Csapos ecsetkefe RS Csapos körkefe H Kézi kefe fa nyéllel HP Kézi kefe műanyag nyéllel HK Sarokvarratkefe HZ Gyújtógyertyakefe | 600 /// SUPRA | <ul style="list-style-type: none"> Z fonott W hullámos P SiC poliamid szál |

A BTS 600 W kefe példája megmutatja:

| Termékcsoport | A drótkefe típusa | Teljesítményszint | Kivitel |
|----------------|----------------------------|----------------------|-------------------|
| B Kéfék | TS Csapos fazékkefe | 600 /// SUPRA | W hullámos |

Drótkefék

Alkalmazási útmutató

A kefék anyaga és tulajdonsága

Drótfajták/kivitel

Acél drót

Nagy szilárdságú, kiváló minőségű acélhuzal, nagy szakító és hajlítószilárdsággal, hogy kiemelkedően gazdaságos legyen.



Fonott

- ▶ Agresszív kefehatás
- ▶ Hosszú élettartam
- ▶ Nem túl rugalmas

Rozsdamentes acél huzal/INOX

Minőségi rozsdamentes acél huzal, nagy szakítószilárdsággal a hosszú élettartammal. Korrózióálló króm-nikkel acélon, alumíniumon és más nemvas fémeken való használat során.



Hullámos

- ▶ Puha, anyagkímélő kefehatás
- ▶ Érzékeny felületekhez és puha anyagokhoz
- ▶ Jó alkalmazkodási képesség a munkadarab alakjához



Sárgaréz drót

Puha, finom sárgaréz drót nemvas fémek (réz, sárgaréz) felületmegmunkálásához.



Poliamid szál

Rugalmas csiszoló szálak SiC csiszolószemcse tartalommal. Egységes kefehatás a folyamatosan felszabaduló csiszolószemcséknek köszönhetően.



A drótkéfék biztonságos használata

A kefe maximális fordulatszáma a kefe átmérőjétől függ, amelyet biztonsági okokból soha nem szabad túllépni. A kefe használata előtt mindig ellenőrizze, hogy a gép sebessége nem haladja-e meg a kefe maximális fordulatszámát.

A következő táblázatban találhat ajánlás arról, hogy melyik kefeátmérőt melyik sarokcsiszolóra szerelheti fel:

|  | | Ø 115 mm (max. 12 500 fordulat/perc) | Ø 125 mm (max. 11 500 fordulat/perc) | Ø 180 mm (max. 8 500 fordulat/perc) |
|---|--|---|---|---|
| Kefetípus | | Kefe átmérője | | |
|  | BR 600 Z Körkefe, fonott | Ø 115 mm (max. 12 500 fordulat/perc) | Ø 125 mm (max. 12 500 fordulat/perc) | Ø 180 mm (max. 8 500 fordulat/perc) |
|  | BRP 600 Z Körkefe Pipeline, fonott | Ø 115 mm (max. 15 000 fordulat/perc) | Ø 125 mm (max. 12 500 fordulat/perc) | Ø 180 mm (max. 9 000 fordulat/perc) |
|  | BK 600 Z Kúpos kefe, fonott | Ø 100 mm Ø 115 mm (max. 12 500 fordulat/perc) | | |
|  | BT 600 Z Fazékkefe, fonott | Ø 65 mm (max. 12 500 fordulat/perc) | | Ø 80 mm Ø 100 mm (max. 8 500 fordulat/perc) |
|  | BT 600 W Fazékkefe, hullámos | Ø 65 mm (max. 12 500 fordulat/perc) | | Ø 80 mm Ø 100 mm (max. 8 500 fordulat/perc) |

Drótkefék

Alkalmazási útmutató

Vágási sebességek

A vágási sebesség a megmunkálandó anyagtól függ. A helyes fordulatszám-tartomány meghatározó annak szempontjából, hogy a kefe gazdaságosan működik-e. Anyagtól függően irányértékként a következő vágási sebességeket ajánljuk:

| Anyag | Vágási sebesség [m/s] | | | | | | | | | |
|-----------|-----------------------|-------|-------|----|-------|----|----|-------|----|----|
| | 10 | 15 | 20 | 25 | 30 | 35 | 40 | 45 | 50 | 55 |
| acél | | | | | | | | 40-50 | | |
| nemesacél | | | | | 30-35 | | | | | |
| színesfém | | | 18-22 | | | | | | | |
| műanyag | | 15-20 | | | | | | | | |

Csapos kefék biztonságos használata

A csapot a lehető legmélyebben, de legalább 15 mm mélyen kell a szerszámtartóba befogni. Ha a szabadon maradó csap hossza $L_0 > 10$ mm, akkor a munkabiztonság érdekében csökkenteni kell a fordulatszámot.

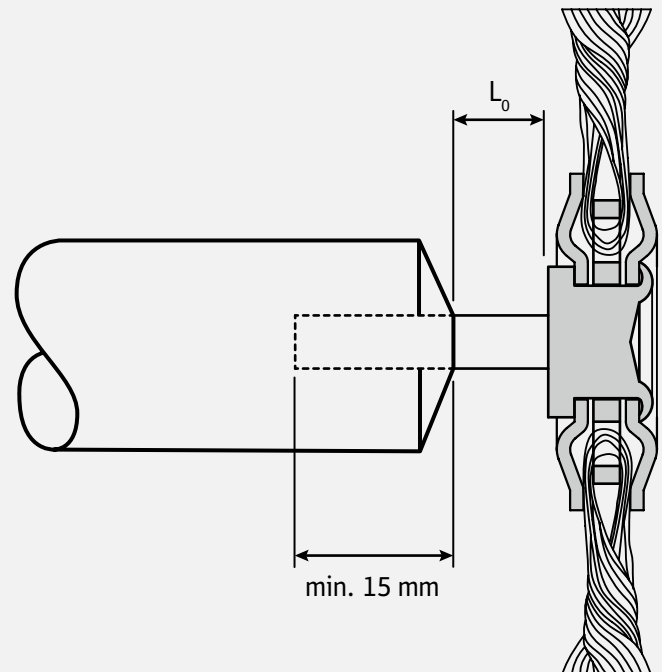

Szorító erő

Optimális csiszolási eredmény érhető el, ha csak a kefe dróthegeit használja. A szerszáma ható túl nagy nyomóerő a huzaltörés következtében felgyorsítja a kefe kopását, és így csökkenti a kefe élettartamát.

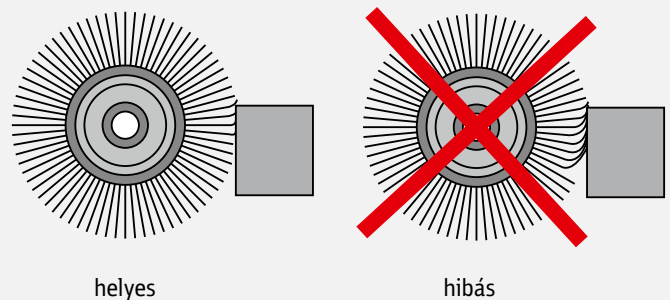

A kefehasználat eredményét befolyásoló tényezők

Ha a kefe megmunkálási eredménye nem felel meg az Ön követelményeinek, bizonyos alkalmazási paraméterek megváltoztatásával optimalizálhatja azt.

| Intézkedés Probléma | Kefeátmérő | Fordulatszám | Drót vastagság | Drót hossz |
|--|------------|--------------|----------------|------------|
| A kefe hatása túl csekély | növelés | növelés | növelés | csökkentés |
| A kefe hatása túl agresszív | csökkentés | csökkentés | csökkentés | növelés |
| A felületmegmunkálás túl durva és egyenetlen | csökkentés | csökkentés | csökkentés | növelés |
| A felületmegmunkálás túl finom | növelés | növelés | növelés | csökkentés |
| Másodlagos sorja képződik | növelés | növelés | növelés | csökkentés |

Biztonságos megmunkálás a Klingspor csiszolóanyagokkal

A Klingspor drótkefék az EN 1083-2 előírásainak megfelelően készülnek, ez garantálja a felhasználó számára a legmagasabb szintű biztonságot.



Viseljen védőszemüveget!



Viseljen védőmaszkot!



Viseljen fülvédőt!



Viseljen kesztyűt!



Tartsa be a biztonsági utasításokat!

Körkefe, fonott drót

BR 600 Z



ÚJ !



Alkalmazási terület:

| | |
|-----------|---|
| nemesacél | ● |
| acél | ● |

Előnyök: Körkefe a hegesztési varratok elő- és utómegmunkálásához - Reve, rozstda, salak agresszív eltávolításához - Kefét igénylő nehéz munkálatokhoz és sorjátlanításhoz

| átmérő x szélesség x furat mm-ben | drót anyaga | drót átmérője mm-ben | drót hossza mm-ben | fonatok száma | megengedett fordulatszám | csomagolási egység/db | cikkszám | ár/db Ft |
|-----------------------------------|-------------|----------------------|--------------------|---------------|--------------------------|-----------------------|----------|----------|
| 115 x 14 x 22,23 | acél | 0,50 | 22 | 20 | 12500 1/min | 1 | 358311 | 3.090 |
| 115 x 14 x 22,23 | nemesacél | 0,50 | 22 | 20 | 12500 1/min | 1 | 358342 | 4.630 |
| 125 x 14 x 22,23 | acél | 0,50 | 22 | 24 | 12500 1/min | 1 | 358312 | 3.303 |
| 125 x 14 x 22,23 | nemesacél | 0,50 | 22 | 24 | 12500 1/min | 1 | 358343 | 4.957 |
| 178 x 14 x 22,23 | acél | 0,50 | 42 | 30 | 9000 1/min | 1 | 358313 | 6.640 |

Körkefe, pipeline, fonott drót

BRP 600 Z



ÚJ !



Alkalmazási terület:

| | |
|------|---|
| acél | ● |
|------|---|

Előnyök: Ideális eszköz az U-/V-varratok professzionális megmunkálásához a csővezeték-, cső- és tartályépítés során - A szűk felhasználási tartománynak köszönhetően jól alkalmazható a nehezen hozzáférhető területek (pl. gyökérvarratok vagy keskeny sarokvarratok) megmunkálásához is - Az összes hegesztési varrat tisztítása a csőcsatlakozásokon

| átmérő x szélesség x furat mm-ben | drót anyaga | drót átmérője mm-ben | drót hossza mm-ben | fonatok száma | megengedett fordulatszám | csomagolási egység/db | cikkszám | ár/db Ft |
|-----------------------------------|-------------|----------------------|--------------------|---------------|--------------------------|-----------------------|----------|----------|
| 115 x 6 x 22,23 | acél | 0,50 | 28 | 32 | 15000 1/min | 1 | 358314 | 3.303 |
| 125 x 6 x 22,23 | acél | 0,50 | 22 | 36 | 12500 1/min | 1 | 358315 | 3.532 |
| 178 x 6 x 22,23 | acél | 0,50 | 46 | 48 | 9000 1/min | 1 | 358319 | 7.102 |

Az árak az ÁFA-t nem tartalmazzák.

Kúpos kefe menettel, fonott drót

BK 600 Z



ÚJ !



Alkalmazási terület:

| | |
|-----------|---|
| acél | ● |
| nemesacél | ● |

Előnyök: Ideális eszköz nehezen hozzáférhető területek, belső sarkok és sarokillesztések megmunkálásához - Nagy kefelejtésmény a fonott drótkonstrukciónak köszönhetően - Kiválóan alkalmas nagyobb területek tisztítására - Reve, rozsdá, festék, salak stb. eltávolításához

| átmérő x szélesség mm-ben | felfogás | drót anyaga | drót átmérője mm-ben | drót hossza mm-ben | fonatok száma | megengedett fordulatszám | csomagolási egység/db | cikkszám | ár/db Ft |
|---------------------------|------------|-------------|----------------------|--------------------|---------------|--------------------------|-----------------------|----------|----------|
| 100 x 14 | M 14 menet | acél | 0,50 | 20 | 18 | 12500 1/min | 1 | 358327 | 2.510 |
| 100 x 14 | M 14 menet | nemesacél | 0,50 | 20 | 20 | 12500 1/min | 1 | 358329 | 3.765 |
| 115 x 14 | M 14 menet | acél | 0,50 | 22 | 18 | 12500 1/min | 1 | 358328 | 3.489 |
| 115 x 14 | M 14 menet | nemesacél | 0,50 | 22 | 20 | 12500 1/min | 1 | 358330 | 5.229 |

Fazékkefe menettel, fonott drót

BT 600 Z



ÚJ !



Alkalmazási terület:

| | |
|-----------|---|
| acél | ● |
| nemesacél | ● |

Előnyök: Nagyméretű, sík felületek agresszív kefelemunkálataihoz - Fémfelületek előkészítéséhez lakkozás előtt - A stabil, fonottdrót-kialakítás megkönnyíti a salak, rozsdá, reve és betonmaradványok tisztítását és eltávolítását

| átmérő mm-ben | felfogás | drót anyaga | drót átmérője mm-ben | drót hossza mm-ben | fonatok száma | megengedett fordulatszám | csomagolási egység/db | cikkszám | ár/db Ft |
|---------------|------------|-------------|----------------------|--------------------|---------------|--------------------------|-----------------------|----------|----------|
| 65 | M 14 menet | acél | 0,35 | 22 | 18 | 12500 1/min | 1 | 358334 | 2.139 |
| 65 | M 14 menet | acél | 0,50 | 22 | 18 | 12500 1/min | 1 | 358335 | 2.220 |
| 65 | M 14 menet | nemesacél | 0,50 | 22 | 18 | 12500 1/min | 1 | 358340 | 3.328 |
| 80 | M 14 menet | acél | 0,50 | 22 | 20 | 8500 1/min | 1 | 358337 | 2.905 |
| 100 | M 14 menet | acél | 0,50 | 27 | 22 | 8500 1/min | 1 | 358338 | 3.903 |

Az árak az ÁFA-t nem tartalmazzák.

Fazékkefe menettel, hullámos drót

BT 600 W



ÚJ !



Alkalmazási terület:

| | |
|-----------|---|
| acél | ● |
| nemesacél | ● |

Előnyök: Ideális eszköz profilozott vagy egyenetlen felületek (pl. hullámlemez) tisztításához - Közepesen nehéz kefmunkákhoz, rozsdamentesítéshez, a festék, a szennyeződések és a festékmaradványok eltávolításához - Az anyagot rendkívül kimélt munkavégzés - Nagyon vékony lemezek megmunkálásához, pl. autójavító műhelyekben és vendéglátóiparban

| átmérő mm-ben | felfogás | drót anyaga | drót átmérője mm-ben | drót hossza mm-ben | megengedett fordulatszám | csomagolási egység/db | cikkszám | ár/db Ft |
|---------------|------------|-------------|----------------------|--------------------|--------------------------|-----------------------|----------|--------------|
| 65 | M 14 menet | acél | 0,30 | 21 | 12500 1/min | 1 | 358372 | 1.663 |
| 65 | M 14 menet | nemesacél | 0,30 | 21 | 12500 1/min | 1 | 358377 | 2.496 |
| 80 | M 14 menet | acél | 0,30 | 24 | 8500 1/min | 1 | 358373 | 2.177 |
| 80 | M 14 menet | nemesacél | 0,30 | 24 | 8500 1/min | 1 | 358326 | 3.266 |
| 100 | M 14 menet | acél | 0,30 | 27 | 8500 1/min | 1 | 358375 | 2.928 |

Csapos körkefe, fonott drót

BRS 600 Z



ÚJ !



Alkalmazási terület:

| | |
|-----------|---|
| acél | ● |
| nemesacél | ● |

Előnyök: Fonott kialakítás durva kefmunkálatokhoz és a hosszú élettartamhoz - A nehezen elérhető területek, például hornyok, barázdák, mélyedések hatékony megmunkálásához - Vágóélek sorjázása, reze, festék és salak eltávolítása

| átmérő x szélesség x csap mm-ben | teljes hosszúság mm-ben | drót anyaga | drót átmérője mm-ben | drót hossza mm-ben | fonatok száma | megengedett fordulatszám | csomagolási egység/db | cikkszám | ár/db Ft |
|----------------------------------|-------------------------|-------------|----------------------|--------------------|---------------|--------------------------|-----------------------|----------|--------------|
| 75 x 12 x 6 | 37 | acél | 0,50 | 19 | 15 | 25000 1/min | 10 | 358320 | 1.968 |
| 75 x 12 x 6 | 37 | nemesacél | 0,50 | 19 | 15 | 25000 1/min | 10 | 358321 | 2.947 |

Az árak az ÁFA-t nem tartalmazzák.

Csapos körkefe, hullámos drót

BRS 600 W



ÚJ!



Alkalmazási terület:

| | |
|-----------|---|
| acél | ● |
| nemesacél | ● |

Előnyök: Hullámosított drótkialakítás a kis és közepes méretű felületek kíméletes tisztításához - Kiválóan alkalmas nehezen hozzáférhető alkatrészekhez, mint például peremezés, peremes élek - Jó kefeteljesítmény még profilozott munkadarabok esetén is

| átmérő x szélesség x csap mm-ben | teljes hosszúság mm-ben | drót anyaga | drót átmérője mm-ben | drót hossza mm-ben | megengedett fordulatszám | csomagolási egység/db | cikkszám | ár/db Ft |
|----------------------------------|-------------------------|-------------|----------------------|--------------------|--------------------------|-----------------------|----------|----------|
| 30 x 9 x 6 | 40 | acél | 0,20 | 6 | 20000 1/min | 20 | 358346 | 770 |
| 30 x 9 x 6 | 40 | nemesacél | 0,20 | 6 | 20000 1/min | 20 | 358357 | 1.155 |
| 40 x 9 x 6 | 40 | acél | 0,20 | 11 | 18000 1/min | 20 | 358348 | 998 |
| 40 x 9 x 6 | 40 | nemesacél | 0,20 | 11 | 18000 1/min | 20 | 358358 | 1.492 |
| 50 x 9 x 6 | 40 | acél | 0,30 | 13 | 15000 1/min | 10 | 358354 | 1.179 |
| 50 x 9 x 6 | 40 | nemesacél | 0,30 | 13 | 15000 1/min | 10 | 358359 | 1.763 |
| 60 x 14 x 6 | 44 | acél | 0,30 | 18 | 15000 1/min | 10 | 358355 | 1.464 |
| 60 x 14 x 6 | 44 | nemesacél | 0,30 | 18 | 15000 1/min | 10 | 358360 | 2.201 |
| 70 x 16 x 6 | 48 | acél | 0,30 | 20 | 15000 1/min | 10 | 358356 | 1.569 |
| 70 x 16 x 6 | 48 | nemesacél | 0,30 | 20 | 15000 1/min | 10 | 358362 | 2.353 |

Csapos körkefe, poliamid szál

BRS 600 P



ÚJ!



Alkalmazási terület:

| | |
|-----------|---|
| nemesacél | ● |
| színesfém | ● |
| fa | ● |

Előnyök: Szilíciumszemcsékkel gazdagított poliamid csiszoló szálak enyhe nyomást igénylő megmunkáláshoz - Ideális faalkatrészek strukturálásához és lakkozásának eltávolításához - Oxidrétegek eltávolítása nemvas fémeken vagy futtatási színek eltávolítása rozsdamentes acél alkatrészeken, pl. rozsdamentes acélkorlátok keresztirányúin

| átmérő x szélesség x csap mm-ben | teljes hosszúság mm-ben | drót anyaga | drót hossza mm-ben | megengedett fordulatszám | csomagolási egység/db | cikkszám | ár/db Ft |
|----------------------------------|-------------------------|--------------------------|--------------------|--------------------------|-----------------------|----------|----------|
| 50 x 9 x 6 | 45 | Poliamid SiC szemcse 120 | 10 | 6000 1/min | 10 | 358364 | 2.358 |
| 50 x 9 x 6 | 45 | Poliamid SiC szemcse 320 | 10 | 6000 1/min | 10 | 358366 | 2.358 |
| 70 x 12 x 6 | 45 | Poliamid SiC szemcse 120 | 14 | 4500 1/min | 10 | 358367 | 4.439 |
| 70 x 12 x 6 | 45 | Poliamid SiC szemcse 320 | 14 | 4500 1/min | 10 | 358369 | 4.439 |

Az árak az ÁFA-t nem tartalmazzák.

Drótkéfék

Csapos fazékkéfe, hullámos drót

BTS 600 W



ÚJ !



Alkalmazási terület:

| | |
|-----------|---|
| acél | ● |
| nemesacél | ● |

Előnyök: Ideális eszköz kis és közepes felületek tisztításához - A hullámosított drót ideális acél vagy rozsdamentes acél finom megmunkálásához vagy a felület előkészítéséhez – eltávolítja a festéket, rozsdát, kérgesedést

| átmérő x csap mm-ben | teljes hosszúság mm-ben | drót anyaga | drót átmérője mm-ben | drót hossza mm-ben | megengedett fordulatszám | csomagolási egység/db | cikkszám | ár/db Ft |
|----------------------|-------------------------|-------------|----------------------|--------------------|--------------------------|-----------------------|----------|----------|
| 50 x 6 | 70 | acél | 0,30 | 24 | 13000 1/min | 20 | 358331 | 1.060 |
| 50 x 6 | 70 | nemesacél | 0,30 | 24 | 13000 1/min | 20 | 358332 | 1.587 |

Csapos ecsetkefe, fonott drót

BPS 600 Z



ÚJ !



Alkalmazási terület:

| | |
|-----------|---|
| acél | ● |
| nemesacél | ● |

Előnyök: A szerszám átmérője a fordulatszámától függően változik - Tökéletesen alkalmas belső csőfelületek vagy furatok megmunkálására - Nagy kefeteljestmény a fonott drótkonstrukciónak köszönhetően

| átmérő x csap mm-ben | teljes hosszúság mm-ben | drót anyaga | drót átmérője mm-ben | drót hossza mm-ben | fonatok száma | megengedett fordulatszám | csomagolási egység/db | cikkszám | ár/db Ft |
|----------------------|-------------------------|-------------|----------------------|--------------------|---------------|--------------------------|-----------------------|----------|----------|
| 19 x 6 | 70 | acél | 0,35 | 25 | 6 | 20000 1/min | 20 | 358333 | 1.978 |
| 19 x 6 | 70 | nemesacél | 0,35 | 25 | 6 | 20000 1/min | 20 | 358336 | 2.966 |
| 22 x 6 | 70 | acél | 0,35 | 25 | 8 | 20000 1/min | 10 | 358339 | 2.700 |
| 22 x 6 | 70 | nemesacél | 0,35 | 25 | 8 | 20000 1/min | 10 | 358341 | 4.055 |
| 30 x 6 | 72 | acél | 0,35 | 25 | 12 | 20000 1/min | 10 | 358344 | 3.232 |
| 30 x 6 | 72 | nemesacél | 0,35 | 25 | 12 | 20000 1/min | 10 | 358345 | 4.853 |

Az árak az ÁFA-t nem tartalmazzák.

Csapos ecsetkefe, hullámos drót

BPS 600 W



ÚJ !



Alkalmazási terület:

| | |
|-----------|---|
| acél | ● |
| nemesacél | ● |

Előnyök: Finommegmunkáláshoz és a csövekben vagy furatokban a könnyű sorják eltávolításához - Kiválóan alkalmas formák és öntött alkatrészek megmunkálására és tisztítására - Nagyon puha és jól illeszkedő szerszám

| átmérő x csap mm-ben | teljes hosszúság mm-ben | drót anyaga | drót átmérője mm-ben | drót hossza mm-ben | megengedett fordulatszám | csomagolási egység/db | cikkszám | ár/db Ft |
|----------------------|-------------------------|-------------|----------------------|--------------------|--------------------------|-----------------------|----------|--------------|
| 12 x 6 | 70 | acél | 0,30 | 25 | 20000 1/min | 20 | 358350 | 1.145 |
| 12 x 6 | 70 | nemesacél | 0,30 | 25 | 20000 1/min | 20 | 358351 | 1.716 |
| 25 x 6 | 75 | acél | 0,30 | 25 | 18000 1/min | 10 | 358347 | 1.255 |
| 25 x 6 | 75 | nemesacél | 0,30 | 25 | 18000 1/min | 10 | 358352 | 1.887 |
| 30 x 6 | 75 | acél | 0,30 | 25 | 18000 1/min | 10 | 358349 | 1.369 |
| 30 x 6 | 75 | nemesacél | 0,30 | 25 | 18000 1/min | 10 | 358353 | 2.058 |

Az árak az ÁFA-t nem tartalmazzák.

Drótkefék

Kézi kefe fa nyéllel

BH 600



ÚJ !



Alkalmazási terület:

| | |
|-----------|---|
| acél | ● |
| nemesacél | ● |
| színesfém | ● |

Előnyök: Fa nyéllel ellátott kézi kefe a rozsda, a szennyeződés és a festék kézi eltávolításához

| hossz x mm-ben | hasznos hossz mm-ben | drót hossza mm-ben | drót anyaga | felépítmény | sorok száma | drót átmérője mm-ben | csomagolási egység/db | cikkszám | ár/db Ft |
|----------------|----------------------|--------------------|-------------|-------------|-------------|----------------------|-----------------------|----------|----------|
| 290 | 125 | 25 | acél | síma | 2 | 0,35 | 12 | 358361 | 385 |
| 290 | 125 | 25 | acél | síma | 3 | 0,35 | 12 | 358376 | 538 |
| 290 | 125 | 25 | acél | síma | 4 | 0,35 | 12 | 358365 | 671 |
| 290 | 125 | 25 | acél | síma | 5 | 0,35 | 12 | 358363 | 736 |
| 290 | 125 | 25 | nemesacél | síma | 3 | 0,30 | 12 | 358368 | 1.069 |
| 290 | 125 | 25 | nemesacél | síma | 4 | 0,30 | 12 | 358370 | 1.340 |
| 290 | 125 | 25 | sárgaréz | hullámos | 3 | 0,35 | 12 | 358371 | 1.260 |
| 290 | 125 | 25 | sárgaréz | hullámos | 4 | 0,35 | 12 | 358374 | 1.574 |

Kézi kefe műanyag nyéllel

BHP 600



ÚJ !



Alkalmazási terület:

| | |
|-----------|---|
| acél | ● |
| nemesacél | ● |
| színesfém | ● |

Előnyök: Kényelmes kezelés az ergonomikus alakú műanyag nyélnek köszönhetően - Hullámosított-drót-kialakítás az acél, rozsdamentes acél vagy nemvas fémek kíméletes tisztításához

| hossz x mm-ben | hasznos hossz mm-ben | drót hossza mm-ben | drót anyaga | felépítmény | drót átmérője mm-ben | csomagolási egység/db | cikkszám | ár/db Ft |
|----------------|----------------------|--------------------|-------------|-------------|----------------------|-----------------------|----------|----------|
| 265 | 140 | 25 | acél | hullámos | 0,30 | 24 | 358323 | 627 |
| 265 | 140 | 25 | nemesacél | hullámos | 0,30 | 24 | 358324 | 1.255 |
| 265 | 140 | 25 | Sárgaréz | hullámos | 0,30 | 24 | 358325 | 1.474 |

Az árak az ÁFA-t nem tartalmazzák.

Sarokvarratkefe

BHK 600



ÚJ !



Alkalmazási terület:

| | |
|-----------|---|
| acél | ● |
| nemesacél | ● |
| színesfém | ● |

Előnyök: A V alakú sörte kialakítás ideális a sarok és az V-varratok tisztításához - Jól alkalmazhatók a nehezen elérhető területek, például sarok vagy szögek megmunkálásához

| hossz x mm-ben | hasznos hossz mm-ben | drót hossza mm-ben | drót anyaga | felépít-mény | sorok száma | drót átmérője mm-ben | csomagolási egység/db | cikkszám | ár/db Ft |
|----------------|----------------------|--------------------|-------------|--------------|-------------|----------------------|-----------------------|----------|----------|
| 290 | 125 | 25 | acél | sima | 3 | 0,35 | 12 | 358378 | 1.245 |
| 290 | 125 | 25 | nemesacél | sima | 3 | 0,30 | 12 | 358379 | 2.491 |

Gyújtógyertyakefe

BHZ 600



ÚJ !



Alkalmazási terület:

| | |
|-----------|---|
| acél | ● |
| nemesacél | ● |
| színesfém | ● |

Előnyök: Puha sárgaréz vagy rozsdamentes acél drót, amely alkalmas minden finom kefemunkálathoz - Ideális az érintkező felületek (pl. gyújtógyertyák vagy elektródák) kíméletes tisztításához

| hossz x mm-ben | hasznos hossz mm-ben | drót hossza mm-ben | drót anyaga | felépít-mény | sorok száma | drót átmérője mm-ben | csomagolási egység/db | cikkszám | ár/db Ft |
|----------------|----------------------|--------------------|-------------|--------------|-------------|----------------------|-----------------------|----------|----------|
| 150 | 45 | 15 | Sárgaréz | hullámos | 3 | 0,17 | 25 | 358322 | 456 |
| 150 | 45 | 15 | nemesacél | hullámos | 3 | 0,17 | 25 | 358463 | 389 |

Az árak az ÁFA-t nem tartalmazzák.



Kiakasztható gyűjtőcsomagok



A szerszámkereskedők részére optimálisan mutatja be a Klingspor termékek alapválasztékát.

A teljes választék a gyors hozzáférés és a nagy forgási sebesség érdekében. A járatos szemcsék és méretek az igénynek megfelelő csomagolási egységben. Egységes csomagolási forma, világos termékmegjelölés a gyors áttekinthetőség érdekében.

A papír- és vászonalapú csiszolóanyagok optimális bemutatása: A Klingspor egy komplett rendszert kínál a termékek megnyerő és eladást elősegítő bemutatásához. Az önkiszolgáló rendszer papír- és vászonalapú termékeit egy jól áttekinthető polcrendszeren, elhelyezési ajánlásokkal foglaltuk össze. A polcmodulok tetszés szerint kombinálhatóak és az Önök személyes igényeihez igazíthatóak. A kompakt, helytakarékos polcrendszer lehetővé teszi az eladótér optimális kihasználását.

Területi képviselőink konkrét tanácsokkal szívesen állnak rendelkezésükre.

| típus | Géptípusok | | | | | | | Mégmunkálandó anyag | | | | | | | oldal | | |
|-----------|----------------|---------------|---------------|---------------------------|------------------------|---------------|------------------|---------------------|------|-----------|------------------|----|---------------|-----------|-------|---------|---------|
| | Kézi csiszolás | Csiszolóhasáb | Rezgőcsiszoló | Keskeny szalagos csiszoló | Kézi szalagos csiszoló | Sarokcsiszoló | Excentercsiszoló | Deltacsiszoló | acél | nemesacél | festék/lakk/kitt | fa | általános fém | szinesfém | | műanyag | üveg/kő |
| PL 31 B | ● | ● | ● | | | | | | | | ● | ● | ○ | | | | 376 |
| PS 11 A | ● | | | | | | | | | | ● | | | ○ | ● | ○ | 379 |
| PS 11 C | ● | | | | | | | | | | ● | | | ○ | ● | ○ | 378 |
| PL 31 B | ● | | | | | | | | | | ● | ● | ○ | | | | 379 |
| KL 371 X | ● | | | | | | | | | | | | ● | ● | | | 380 |
| PL 31 B | | | ● | | | | | | | | ● | ● | ○ | | | | 380 |
| PS 22 K | | | ● | | | | | | | ○ | ○ | ● | ● | | ○ | | 382 |
| CS 310 XF | | | | ● | | | | | ● | ● | | | ● | ● | | | 376 |
| LS 309 XH | | | | | ● | | | | | | ○ | ● | ● | ● | | | 377 |
| CS 561 | | | | | | ● | | | ● | ○ | | ○ | ● | ● | ○ | | 378 |
| A 60 TZ | | | | | | ● | | | ● | ● | | | ● | ● | | | 384 |
| PS 22 K | | | | | | | ● | | | ○ | ○ | ● | ● | | ○ | | 383 |
| PS 22 K | | | | | | | | ● | | ○ | ○ | ● | ● | | ○ | | 382 |

● = fő alkalmazás ○ = lehetséges alkalmazás

Kiakasztható gyűjtőcsomagok

Finiszpapír

PL 31 B gyűjtőcsomag



Tulajdonságok

| | |
|--------------|-------------|
| Kötőanyag | enyv |
| Szemcsefajta | korund |
| Szórási mód | félig nyílt |
| Hordozó | B-papír |

Alkalmazási terület:

| | |
|------------------|---|
| festék/lakk/kitt | ● |
| fa | ● |
| általános fém | ○ |

Előnyök: Kedvező ár/érték arányú termék - Optimális kopásállóság kézi használat és kézi gépeken történő csiszolás esetében

Szemcsetartomány:

| | | | | | | | | | | | | | | | | | | | | | | | | |
|----|----|----|----|----|----|----|----|-----|-----|-----|-----|-----|-----|-----|-----|-----|-----|-----|-----|-----|------|------|------|------|
| 16 | 24 | 30 | 36 | 40 | 50 | 60 | 80 | 100 | 120 | 150 | 180 | 220 | 240 | 280 | 320 | 360 | 400 | 500 | 600 | 800 | 1000 | 1200 | 1500 | 2000 |
|----|----|----|----|----|----|----|----|-----|-----|-----|-----|-----|-----|-----|-----|-----|-----|-----|-----|-----|------|------|------|------|

| szél. x hosszúság mm-ben | szemcse | cikkszám | ár/csomag Ft |
|-----------------------------|---------|----------|-----------------|
| 115 x 5000 | 40 | 241817 | 2.620 |
| 115 x 5000 | 60 | 241818 | 2.072 |
| 115 x 5000 | 80 | 241819 | 1.972 |
| 115 x 5000 | 120 | 241820 | 1.878 |
| 115 x 5000 | 180 | 241821 | 1.878 |

Csomagolási egység (rendelési minimum) = 5 db tekercs

Keskeny szalag, vászon

CS 310 XF gyűjtőcsomag



Tulajdonságok

| | |
|--------------|----------|
| Kötőanyag | műgyanta |
| Szemcsefajta | korund |
| Szórási mód | zárt |
| Hordozó | XF-pamut |

Alkalmazási terület:

| | |
|---------------|---|
| nemesacél | ● |
| általános fém | ● |
| színesfém | ● |
| acél | ● |

Előnyök: Univerzális csiszolószalag rádiuszok és kontúrok megmunkálásához a fémmfeldolgozás valamennyi területén

Szemcsetartomány:

| | | | | | | | | | | | | | | | | | | | | | | | | |
|----|----|----|----|----|----|----|----|-----|-----|-----|-----|-----|-----|-----|-----|-----|-----|-----|-----|-----|------|------|------|------|
| 16 | 24 | 30 | 36 | 40 | 50 | 60 | 80 | 100 | 120 | 150 | 180 | 220 | 240 | 280 | 320 | 360 | 400 | 500 | 600 | 800 | 1000 | 1200 | 1500 | 2000 |
|----|----|----|----|----|----|----|----|-----|-----|-----|-----|-----|-----|-----|-----|-----|-----|-----|-----|-----|------|------|------|------|

| szél. x hosszúság mm-ben | szemcse | sz. végtelení- tési forma | cikkszám | ár/csomag Ft |
|-----------------------------|---------|------------------------------|----------|-----------------|
| 13 x 457 | 40 | F4G | 248820 | 1.181 |
| 13 x 457 | 60 | F4G | 248821 | 1.181 |
| 13 x 457 | 120 | F4G | 248822 | 1.181 |

Csomagolási egység (rendelési minimum) = 6 db kiakasztható gyűjtőcsomag, csomagonként 3 db szalaggal

Az árak az ÁFA-t nem tartalmazzák.

Csiszolóvászor

LS 309 XH gyűjtőcsomag



Tulajdonságok

| | |
|--------------|----------|
| Kötőanyag | műgyanta |
| Szemcsefajta | korund |
| Szórási mód | zárt |
| Hordozó | X-pamut |

Alkalmazási terület:

| | |
|------------------|---|
| fa | ● |
| általános fém | ● |
| színesfém | ● |
| festék/lakk/kitt | ⦿ |

Előnyök: Speciálisan a kézi szalagcsiszoló gépekhez kifejlesztett típus - Univerzálisan használható fa, fém, festék és lakk megmunkálására - Raktárról rendelhető nagy választékban minden járatos gépre

Szemcsetartomány:

| | | | | | | | | | | | | | | | | | | | | | | | | |
|----|----|----|----|----|----|----|----|-----|-----|-----|-----|-----|-----|-----|-----|-----|-----|-----|-----|-----|------|------|------|------|
| 16 | 24 | 30 | 36 | 40 | 50 | 60 | 80 | 100 | 120 | 150 | 180 | 220 | 240 | 280 | 320 | 360 | 400 | 500 | 600 | 800 | 1000 | 1200 | 1500 | 2000 |
|----|----|----|----|----|----|----|----|-----|-----|-----|-----|-----|-----|-----|-----|-----|-----|-----|-----|-----|------|------|------|------|

| szél. x hosszúság mm-ben | szemcse | sz.végtelení- tési forma | cikkszám | ár/csomag Ft |
|-----------------------------|---------|-----------------------------|----------|-----------------|
| 65 x 410 | 60 | F5 | 7001 | 1.331 |
| 65 x 410 | 80 | F5 | 7002 | 1.292 |
| 65 x 410 | 120 | F5 | 7004 | 1.262 |
| 75 x 457 | 40 | F5 | 9189 | 1.503 |
| 75 x 457 | 60 | F5 | 9176 | 1.414 |
| 75 x 457 | 80 | F5 | 9172 | 1.370 |
| 75 x 457 | 100 | F5 | 9171 | 1.342 |
| 75 x 457 | 120 | F5 | 7138 | 1.342 |
| 75 x 480 | 60 | F5 | 7007 | 1.446 |
| 75 x 480 | 80 | F5 | 7008 | 1.405 |
| 75 x 480 | 120 | F5 | 7010 | 1.370 |
| 75 x 533 | 40 | F5 | 7018 | 1.627 |
| 75 x 533 | 60 | F5 | 7019 | 1.515 |
| 75 x 533 | 80 | F5 | 7020 | 1.466 |
| 75 x 533 | 100 | F5 | 7021 | 1.431 |
| 75 x 533 | 120 | F5 | 7022 | 1.431 |
| 75 x 533 | 150 | F5 | 7023 | 1.431 |
| 75 x 533 | 180 | F5 | 7077 | 1.431 |
| 100 x 560 | 40 | F5 | 7036 | 2.025 |
| 100 x 560 | 60 | F5 | 7037 | 1.891 |
| 100 x 560 | 80 | F5 | 7038 | 1.802 |
| 100 x 560 | 100 | F5 | 7039 | 1.763 |
| 100 x 560 | 120 | F5 | 7040 | 1.763 |
| 100 x 610 | 40 | F5 | 7080 | 2.236 |
| 100 x 610 | 60 | F5 | 7081 | 2.064 |
| 100 x 610 | 80 | F5 | 7082 | 1.986 |
| 100 x 610 | 100 | F5 | 7083 | 1.932 |
| 100 x 610 | 120 | F5 | 7084 | 1.932 |
| 105 x 620 | 40 | F5 | 7030 | 2.691 |
| 105 x 620 | 60 | F5 | 7031 | 2.487 |
| 105 x 620 | 80 | F5 | 7032 | 2.383 |
| 105 x 620 | 120 | F5 | 7034 | 2.325 |

Csomagolási egység (rendelési minimum) = 6 db kiakasztható gyűjtőcsomag, csomagonként 3 db szalaggal

Az árak az ÁFA-t nem tartalmazzák.

Kiakasztható gyűjtőcsomagok

Fibertárcsa

CS 561 gyűjtőcsomag



Tulajdonságok

| | |
|-------------|----------|
| Kötőanyag | műgyanta |
| Szemcefajta | korund |
| Szórási mód | zárt |

Alkalmazási terület:

| | | | |
|---------------|---|-----------|---|
| acél | ● | nemesacél | ⓪ |
| színesfém | ● | fa | ⓪ |
| általános fém | ● | | |
| műanyag | ⓪ | | |

Előnyök: Univerzálisan alkalmazható - A lehető legnagyobb választék átmérő-, szemcse- és lyukasztás tekintetében

Szemcsetartomány:

| | | | | | | | | | | | | | | | | | | | | | | | | |
|----|----|----|----|----|----|----|----|-----|-----|-----|-----|-----|-----|-----|-----|-----|-----|-----|-----|-----|------|------|------|------|
| 16 | 24 | 30 | 36 | 40 | 50 | 60 | 80 | 100 | 120 | 150 | 180 | 220 | 240 | 280 | 320 | 360 | 400 | 500 | 600 | 800 | 1000 | 1200 | 1500 | 2000 |
|----|----|----|----|----|----|----|----|-----|-----|-----|-----|-----|-----|-----|-----|-----|-----|-----|-----|-----|------|------|------|------|

| átmérő x furat mm-ben | szemcse | lyukasztási forma | cikkszám | ár/100 csomag Ft |
|--------------------------|---------|----------------------|----------|---------------------|
| 115 x 22 | 24 | ⊗ 30 | 255905 | 128.128 |
| 115 x 22 | 40 | ⊗ 30 | 255906 | 120.156 |
| 115 x 22 | 60 | ⊗ 30 | 255907 | 110.303 |
| 115 x 22 | 80 | ⊗ 30 | 255908 | 107.955 |
| 115 x 22 | 120 | ⊗ 30 | 255909 | 107.955 |
| 125 x 22 | 24 | ⊗ 30 | 255910 | 149.405 |
| 125 x 22 | 40 | ⊗ 30 | 255911 | 138.465 |
| 125 x 22 | 60 | ⊗ 30 | 255912 | 129.548 |
| 125 x 22 | 80 | ⊗ 30 | 255913 | 124.854 |
| 125 x 22 | 120 | ⊗ 30 | 255914 | 124.854 |

Csomagolási egység (rendelési minimum) = 5 db kiakasztható gyűjtőcsomag, csomagonként 5 db fibertárcsával

Csiszolópapír, vízálló

PS 11 C gyűjtőcsomag



Tulajdonságok

| | |
|-------------|----------|
| Kötőanyag | műgyanta |
| Szemcefajta | SiC |
| Szórási mód | zárt |
| Hordozó | C-papír |

Alkalmazási terület:

| | |
|------------------|---|
| festék/lakk/kitt | ● |
| műanyag | ● |
| üveg/kő | ⓪ |
| általános fém | ⓪ |

Előnyök: Speciális termék az autójavítás és -lakkozás területén - Optimális kemény, szívós felületek csiszolásához - Kitűnő illeszkedés magas stabilitás mellett - Használható nedves- és szárazcsiszolóshoz egyaránt

Szemcsetartomány:

| | | | | | | | | | | | | | | | | | | | | | | | | |
|----|----|----|----|----|----|----|----|-----|-----|-----|-----|-----|-----|-----|-----|-----|-----|-----|-----|-----|------|------|------|------|
| 16 | 24 | 30 | 36 | 40 | 50 | 60 | 80 | 100 | 120 | 150 | 180 | 220 | 240 | 280 | 320 | 360 | 400 | 500 | 600 | 800 | 1000 | 1200 | 1500 | 2000 |
|----|----|----|----|----|----|----|----|-----|-----|-----|-----|-----|-----|-----|-----|-----|-----|-----|-----|-----|------|------|------|------|

| szél. x hosszúság mm-ben | szemcse | cikkszám | ár/100 csomag Ft |
|-----------------------------|---------|----------|---------------------|
| 230 x 280 | 120 | 241787 | 131.065 |
| 230 x 280 | 180 | 241789 | 120.063 |

Csomagolási egység (rendelési minimum) = 5 db kiakasztható gyűjtőcsomag, csomagonként 5 db ívvel

Az árak az ÁFA-t nem tartalmazzák.

Csiszolópapír, vízálló

PS 11 A gyűjtőcsomag



Tulajdonságok

| | |
|-------------|----------|
| Kötőanyag | műgyanta |
| Szemcefajta | SiC |
| Szórási mód | zárt |
| Hordozó | A-papír |

Alkalmazási terület:

| | |
|------------------|---|
| festék/lakk/kitt | ● |
| műanyag | ● |
| üveg/kő | ⦿ |
| általános fém | ⦿ |

Előnyök: Speciális termék az autójavítás és -lakkozás területén - Optimális kemény, szívós felületek csiszolásához - Kitűnő illeszkedés magas stabilitás mellett - Használható nedves- és szárazcsiszoláshoz egyaránt

Szemcsetartomány:

| 16 | 24 | 30 | 36 | 40 | 50 | 60 | 80 | 100 | 120 | 150 | 180 | 220 | 240 | 280 | 320 | 360 | 400 | 500 | 600 | 800 | 1000 | 1200 | 1500 | 2000 |
|-----------------------------|---------|----|----|----|----|----|----|-----|-----|-----|-----|-----|-----|----------|---------------------|-----|-----|-----|-----|-----|------|------|------|------|
| szél. x hosszúság mm-ben | szemcse | | | | | | | | | | | | | cikkszám | ár/100 csomag Ft | | | | | | | | | |
| 230 x 280 | 240 | | | | | | | | | | | | | 241790 | 120.063 | | | | | | | | | |
| 230 x 280 | 400 | | | | | | | | | | | | | 241791 | 120.063 | | | | | | | | | |

Csomagolási egység (rendelési minimum) = 5 db kiaskasztható gyűjtőcsomag, csomagonként 5 db ívvel

Finispapír

PL 31 B gyűjtőcsomag



Tulajdonságok

| | |
|-------------|-------------|
| Kötőanyag | enyv |
| Szemcefajta | korund |
| Szórási mód | félig nyílt |
| Hordozó | B-papír |

Alkalmazási terület:

| | |
|------------------|---|
| festék/lakk/kitt | ● |
| fa | ● |
| általános fém | ⦿ |

Előnyök: Kiváló ár/teljesítmény arányú termék - Optimális kopási tulajdonság kézi és kisépes csiszoláshoz - Nagyon finom csiszolati kép

Szemcsetartomány:

| 16 | 24 | 30 | 36 | 40 | 50 | 60 | 80 | 100 | 120 | 150 | 180 | 220 | 240 | 280 | 320 | 360 | 400 | 500 | 600 | 800 | 1000 | 1200 | 1500 | 2000 |
|-----------------------------|---------|----|----|----|----|----|----|-----|-----|-----|-----|-----|-----|----------|---------------------|-----|-----|-----|-----|-----|------|------|------|------|
| szél. x hosszúság mm-ben | szemcse | | | | | | | | | | | | | cikkszám | ár/100 csomag Ft | | | | | | | | | |
| 230 x 280 | 40 | | | | | | | | | | | | | 241776 | 208.555 | | | | | | | | | |
| 230 x 280 | 60 | | | | | | | | | | | | | 241777 | 173.638 | | | | | | | | | |
| 230 x 280 | 80 | | | | | | | | | | | | | 241778 | 168.853 | | | | | | | | | |
| 230 x 280 | 120 | | | | | | | | | | | | | 241779 | 158.806 | | | | | | | | | |
| 230 x 280 | 240 | | | | | | | | | | | | | 241780 | 158.806 | | | | | | | | | |

Csomagolási egység (rendelési minimum) = 5 db kiaskasztható gyűjtőcsomag, csomagonként 5 db ívvel

Az árak az ÁFA-t nem tartalmazzák.

Kiakasztható gyűjtőcsomagok

Csiszolóvászson, kék

KL 371 X gyűjtőcsomag



Tulajdonságok

| | |
|--------------|---------|
| Kötőanyag | enyv |
| Szemcsefajta | korund |
| Szórási mód | zárt |
| Hordozó | X-pamut |

Alkalmazási terület:

| | |
|---------------|---|
| általános fém | ● |
| színesfém | ● |

Előnyök: Kedvező árú univerzális termék felületek kézi csiszolásához

Szemcsetartomány:

| | | | | | | | | | | | | | | | | | | | | | | | | |
|----|----|----|----|----|----|----|----|-----|-----|-----|-----|-----|-----|-----|-----|-----|-----|-----|-----|-----|------|------|------|------|
| 16 | 24 | 30 | 36 | 40 | 50 | 60 | 80 | 100 | 120 | 150 | 180 | 220 | 240 | 280 | 320 | 360 | 400 | 500 | 600 | 800 | 1000 | 1200 | 1500 | 2000 |
|----|----|----|----|----|----|----|----|-----|-----|-----|-----|-----|-----|-----|-----|-----|-----|-----|-----|-----|------|------|------|------|

| szél. x hosszúság mm-ben | szemcse | cikkszám | ár/100 csomag Ft |
|-----------------------------|---------|----------|---------------------|
| 230 x 280 | 40 | 241781 | 228.167 |
| 230 x 280 | 60 | 241783 | 213.338 |
| 230 x 280 | 80 | 241784 | 208.551 |
| 230 x 280 | 120 | 241785 | 203.291 |
| 230 x 280 | 240 | 241786 | 203.291 |

Csomagolási egység (rendelési minimum) = 5 db kiakasztható gyűjtőcsomag, csomagonként 5 db ívvel

Finispapír

PL 31 B gyűjtőcsomag



Tulajdonságok

| | |
|--------------|-------------|
| Kötőanyag | enyv |
| Szemcsefajta | korund |
| Szórási mód | félíg nyílt |
| Hordozó | B-papír |

Alkalmazási terület:

| | |
|------------------|---|
| festék/lakk/kitt | ● |
| fa | ● |
| általános fém | ⊙ |

Előnyök: Kiváló ár/teljesítmény arányú termék - Optimális kopási tulajdonság kézi és kigépes csiszoláshoz - Nagyon finom csiszolati kép

Szemcsetartomány:

| | | | | | | | | | | | | | | | | | | | | | | | | |
|----|----|----|----|----|----|----|----|-----|-----|-----|-----|-----|-----|-----|-----|-----|-----|-----|-----|-----|------|------|------|------|
| 16 | 24 | 30 | 36 | 40 | 50 | 60 | 80 | 100 | 120 | 150 | 180 | 220 | 240 | 280 | 320 | 360 | 400 | 500 | 600 | 800 | 1000 | 1200 | 1500 | 2000 |
|----|----|----|----|----|----|----|----|-----|-----|-----|-----|-----|-----|-----|-----|-----|-----|-----|-----|-----|------|------|------|------|

| szél. x hosszúság mm-ben | szemcse | lyukasztási forma | cikkszám | ár/100 csomag Ft |
|-----------------------------|---------|----------------------|----------|---------------------|
| 93 x 230 | 40 | | 241732 | 147.325 |
| 93 x 230 | 60 | | 241733 | 133.934 |
| 93 x 230 | 80 | | 241734 | 125.323 |
| 93 x 230 | 120 | | 241735 | 120.540 |
| 93 x 230 | 180 | | 241736 | 120.540 |
| 93 x 230 | 40 | GL 9 | 241725 | 157.664 |
| 93 x 230 | 60 | GL 9 | 241726 | 145.023 |
| 93 x 230 | 80 | GL 9 | 241727 | 139.054 |

Az árak az ÁFA-t nem tartalmazzák.



► FIGYELEM: Folytatás az előző oldalról - PL 31 B gyűjtőcsomag, Finispapír

| szél. x hosszúság mm-ben | szemcse | lyukasztási forma | cikkszám | ár/100 csomag Ft |
|-----------------------------|---------|----------------------|----------|---------------------|
| 93 x 230 | 120 | GL 9 | 241728 | 135.542 |
| 93 x 230 | 180 | GL 9 | 241729 | 135.542 |
| 93 x 230 | 240 | GL 9 | 241730 | 135.893 |
| 115 x 280 | 40 | | 241678 | 175.071 |
| 115 x 280 | 60 | | 241679 | 154.501 |
| 115 x 280 | 80 | | 241680 | 145.891 |
| 115 x 280 | 120 | | 241681 | 141.588 |
| 115 x 280 | 180 | | 241682 | 141.588 |
| 115 x 280 | 40 | GL 1 | 241670 | 189.619 |
| 115 x 280 | 60 | GL 1 | 241671 | 170.657 |
| 115 x 280 | 80 | GL 1 | 241673 | 161.878 |
| 115 x 280 | 120 | GL 1 | 241674 | 156.260 |

Csomagolási egység (rendelési minimum) = 5 db kiakasztható gyűjtőcsomag, csomagonként 10 db ívvel

Finispapír

PL 31 B gyűjtőcsomag Set



Tulajdonságok

| | |
|--------------|-------------|
| Kötőanyag | enyv |
| Szemcsefajta | korund |
| Szórási mód | félig nyílt |
| Hordozó | B-papír |

Alkalmazási terület:

| | |
|------------------|---|
| festék/lakk/kitt | ● |
| fa | ● |
| általános fém | ⦿ |

Előnyök: Kiváló ár/teljesítmény arányú termék - Optimális kopási tulajdonság kézi és kisépes csiszoláshoz - Nagyon finom csiszolati kép

Szett: 3 db P40, 3 db P80, 4 db P120

Szemcsetartomány:

| | | | | | | | | | | | | | | | | | | | | | | | | |
|----|----|----|----|----|----|----|----|-----|-----|-----|-----|-----|-----|-----|-----|-----|-----|-----|-----|-----|------|------|------|------|
| 16 | 24 | 30 | 36 | 40 | 50 | 60 | 80 | 100 | 120 | 150 | 180 | 220 | 240 | 280 | 320 | 360 | 400 | 500 | 600 | 800 | 1000 | 1200 | 1500 | 2000 |
|----|----|----|----|----|----|----|----|-----|-----|-----|-----|-----|-----|-----|-----|-----|-----|-----|-----|-----|------|------|------|------|

| szél. x hosszúság mm-ben | szemcse | lyukasztási forma | cikkszám | ár/100 csomag Ft |
|-----------------------------|-------------------|----------------------|----------|---------------------|
| 93 x 230 | több szemcseméret | | 241738 | 129.630 |
| 93 x 230 | több szemcseméret | GL 9 | 241731 | 154.980 |
| 115 x 280 | több szemcseméret | | 241684 | 159.287 |

Csomagolási egység (rendelési minimum) = 5 db kiakasztható gyűjtőcsomag, csomagonként 10 db ívvel

Kiakasztható gyűjtőcsomagok

Csiszolópapír, tépőzáras

PS 22 K gyűjtőcsomag



Tulajdonságok

| | |
|--------------|-------------|
| Kötőanyag | műgyanta |
| Szemcsefajta | korund |
| Szórási mód | félig nyílt |
| Hordozó | E-papír |

Alkalmazási terület:

| | | | |
|------------------|---|---------|---|
| fa | ● | műanyag | ⓘ |
| általános fém | ● | | |
| nemesacél | ⓘ | | |
| festék/lakk/kitt | ⓘ | | |

Előnyök: Magas forgácsolási teljesítmény - Homogén csiszolati kép

Szemcsetartomány:

| | | | | | | | | | | | | | | | | | | | | | | | | |
|----|----|----|----|----|----|----|----|-----|-----|-----|-----|-----|-----|-----|-----|-----|-----|-----|-----|-----|------|------|------|------|
| 16 | 24 | 30 | 36 | 40 | 50 | 60 | 80 | 100 | 120 | 150 | 180 | 220 | 240 | 280 | 320 | 360 | 400 | 500 | 600 | 800 | 1000 | 1200 | 1500 | 2000 |
|----|----|----|----|----|----|----|----|-----|-----|-----|-----|-----|-----|-----|-----|-----|-----|-----|-----|-----|------|------|------|------|

| szél. x hosszúság mm-ben | szemcse | lyukasztási forma | cikkszám | ár/100 csomag Ft |
|-----------------------------|---------|----------------------|----------|---------------------|
| 115 x 230 | 40 | GL 15 | 241663 | 319.192 |
| 115 x 230 | 60 | GL 15 | 241664 | 260.199 |
| 115 x 230 | 80 | GL 15 | 241665 | 232.459 |
| 115 x 230 | 120 | GL 15 | 241666 | 214.901 |
| 115 x 230 | 180 | GL 15 | 241667 | 214.901 |

Csomagolási egység (rendelési minimum) = 5 db kiakasztható gyűjtőcsomag, csomagonként 10 db ívvel

Csiszolópapír, tépőzáras

PS 22 K gyűjtőcsomag



Tulajdonságok

| | |
|--------------|-------------|
| Kötőanyag | műgyanta |
| Szemcsefajta | korund |
| Szórási mód | félig nyílt |
| Hordozó | E-papír |

Alkalmazási terület:

| | | | |
|------------------|---|---------|---|
| fa | ● | műanyag | ⓘ |
| általános fém | ● | | |
| nemesacél | ⓘ | | |
| festék/lakk/kitt | ⓘ | | |

Előnyök: Univerzális tárcsa fém- és fafeldolgozáshoz - Homogén csiszolati kép - Széles méret- és szemcsevlaszték

Szemcsetartomány:

| | | | | | | | | | | | | | | | | | | | | | | | | |
|----|----|----|----|----|----|----|----|-----|-----|-----|-----|-----|-----|-----|-----|-----|-----|-----|-----|-----|------|------|------|------|
| 16 | 24 | 30 | 36 | 40 | 50 | 60 | 80 | 100 | 120 | 150 | 180 | 220 | 240 | 280 | 320 | 360 | 400 | 500 | 600 | 800 | 1000 | 1200 | 1500 | 2000 |
|----|----|----|----|----|----|----|----|-----|-----|-----|-----|-----|-----|-----|-----|-----|-----|-----|-----|-----|------|------|------|------|

| átmérő mm-ben | szemcse | lyukasztási forma | cikkszám | ár/100 csomag Ft |
|------------------|---------|----------------------|----------|---------------------|
| 96 | 40 | GLS 15 | 241656 | 66.893 |
| 96 | 60 | GLS 15 | 241657 | 57.763 |
| 96 | 80 | GLS 15 | 241658 | 53.375 |
| 96 | 120 | GLS 15 | 241659 | 51.330 |
| 96 | 180 | GLS 15 | 241660 | 51.330 |

Csomagolási egység (rendelési minimum) = 5 db kiakasztható gyűjtőcsomag, csomagonként 5 db deltacsiszolóval

Az árak az ÁFA-t nem tartalmazzák.

Csiszolópapír, tépőzárás

PS 22 K gyűjtőcsomag



Tulajdonságok

| | |
|--------------|-------------|
| Kötőanyag | műgyanta |
| Szemcsefajta | korund |
| Szórási mód | félig nyílt |
| Hordozó | E-papír |

Alkalmazási terület:

| | | | |
|------------------|---|---------|---|
| fa | ● | műanyag | ● |
| általános fém | ● | | |
| nemesacél | ○ | | |
| festék/lakk/kitt | ○ | | |

Előnyök: Univerzális tárcsa fém- és fafeldolgozáshoz - Homogén csiszolati kép - Széles méret- és szemcseválaszték

Szemcsetartomány:

| | | | | | | | | | | | | | | | | | | | | | | | | |
|----|----|----|----|----|----|----|----|-----|-----|-----|-----|-----|-----|-----|-----|-----|-----|-----|-----|-----|------|------|------|------|
| 16 | 24 | 30 | 36 | 40 | 50 | 60 | 80 | 100 | 120 | 150 | 180 | 220 | 240 | 280 | 320 | 360 | 400 | 500 | 600 | 800 | 1000 | 1200 | 1500 | 2000 |
|----|----|----|----|----|----|----|----|-----|-----|-----|-----|-----|-----|-----|-----|-----|-----|-----|-----|-----|------|------|------|------|

| átmérő mm-ben | szemcse | lyukasztási forma | cikkszám | ár/100 csomag Ft |
|------------------|---------|----------------------|----------|---------------------|
| 115 | 40 | ○ 0 | 278805 | 82.344 |
| 115 | 60 | ○ 0 | 278806 | 69.527 |
| 115 | 80 | ○ 0 | 278807 | 63.557 |
| 115 | 120 | ○ 0 | 278808 | 59.695 |
| 115 | 180 | ○ 0 | 278809 | 59.695 |
| 115 | 40 | ⊗ GLS 4 | 243219 | 85.328 |
| 115 | 60 | ⊗ GLS 4 | 241608 | 72.511 |
| 115 | 80 | ⊗ GLS 4 | 243220 | 66.542 |
| 115 | 120 | ⊗ GLS 4 | 241610 | 62.680 |
| 115 | 180 | ⊗ GLS 4 | 241611 | 62.680 |
| 125 | 40 | ○ 0 | 278810 | 91.825 |
| 125 | 60 | ○ 0 | 278811 | 76.901 |
| 125 | 80 | ○ 0 | 278812 | 69.878 |
| 125 | 120 | ○ 0 | 278813 | 65.489 |
| 125 | 180 | ○ 0 | 278814 | 65.489 |
| 125 | 40 | ⊗ GLS 5 | 241614 | 94.810 |
| 125 | 60 | ⊗ GLS 5 | 241625 | 79.886 |
| 125 | 80 | ⊗ GLS 5 | 241626 | 72.863 |
| 125 | 120 | ⊗ GLS 5 | 241627 | 68.474 |
| 125 | 180 | ⊗ GLS 5 | 241628 | 68.474 |
| 150 | 40 | ⊗ GLS 3 | 241649 | 121.497 |
| 150 | 60 | ⊗ GLS 3 | 241650 | 100.604 |
| 150 | 80 | ⊗ GLS 3 | 241651 | 90.596 |
| 150 | 120 | ⊗ GLS 3 | 241652 | 84.451 |
| 150 | 180 | ⊗ GLS 3 | 241653 | 84.451 |
| 150 | 40 | ⊗ GLS 51 | 319068 | 121.497 |
| 150 | 60 | ⊗ GLS 51 | 319069 | 100.604 |
| 150 | 80 | ⊗ GLS 51 | 319070 | 90.596 |
| 150 | 120 | ⊗ GLS 51 | 319071 | 84.451 |
| 150 | 180 | ⊗ GLS 51 | 319073 | 84.451 |

Csomagolás egység (rendelési minimum) = 5 db kihasználható gyűjtőcsomag, csomagonként 5 db tárcsával

Az árak az ÁFA-t nem tartalmazzák.

Kiakasztható gyűjtőcsomagok

Csiszolópapír, tépőzáras

PS 22 K gyűjtőcsomag Set



Tulajdonságok

| | |
|-------------|-------------|
| Kötőanyag | műgyanta |
| Szemcefajta | korund |
| Szórási mód | félig nyílt |
| Hordozó | E-papír |

Alkalmazási terület:

| | | | |
|------------------|---|---------|---|
| fa | ● | műanyag | ⓘ |
| általános fém | ● | | |
| nemesacél | ⓘ | | |
| festék/lakk/kitt | ⓘ | | |

Előnyök: Univerzális tárcsa fém- és fafeldolgozáshoz - Homogén csiszolati kép - Széles méret- és szemcseváltásték

Tárcsák: Szett: 2 db P40, 2 db P80, 2 db P120

Szemcsetartomány:

16 24 30 36 40 50 60 80 100 120 150 180 220 240 280 320 360 400 500 600 800 1000 1200 1500 2000

| átmérő mm-ben | szemcse | lyukasztási forma | cikkszám | ár/100 csomag Ft |
|---------------|-------------------|-------------------|----------|------------------|
| 96 | több szemcseméret | △ GLS 15 | 241662 | 66.488 |
| 125 | több szemcseméret | ⊙ GLS 5 | 241630 | 94.232 |
| 150 | több szemcseméret | ⊙ GLS 51 | 319072 | 121.080 |

Csomagolás egység (rendelési minimum) = 5 db kiakasztható gyűjtőcsomag, csomagonként 6 db tárcsával

Vágókorong

A 60 TZ SPECIAL gyűjtőcsomag



Osztály

SPECIAL

| | |
|---------------|---------------|
| Keményység | ■ ■ ■ ■ ■ □ □ |
| Agresszivitás | ■ ■ ■ ■ ■ □ □ |
| Élettartam | ■ ■ ■ ■ ■ □ □ |

Alkalmazási terület:

| | |
|-----------|---|
| nemesacél | ● |
| acél | ● |
| színesfém | ⓘ |

Előnyök: Vas-, kén- és klórmentes - Gyors vágási idő - Csekély sorjaképződés - Csekély hőterhelés

| átmérő x szélesség x furat mm-ben | alak | max. kerületi sebesség | megengedett fordulatszám | cikkszám | ár/csomag Ft |
|-----------------------------------|------|------------------------|--------------------------|----------|--------------|
| 115 x 1 x 22,23 | | 80 m/s | 13300 1/min | 257875 | 4.834 |
| 125 x 1 x 22,23 | | 80 m/s | 12200 1/min | 257876 | 5.511 |

Csomagolási egység (rendelési minimum) = 1 db kiakasztható gyűjtőcsomag, csomagonként 10 db vágókoronggal

Az árak az ÁFA-t nem tartalmazzák.



A large grid of small dots for taking notes.

Értékesítési pont (POS)

Értékesítési pont

Rugalmas, egyszerűen karbantartható, reprezentatív: a Klingspor új moduláris értékesítési rendszere

A bemutatóteremtől az egyedi értékesítésig teljes választékban. Reprezentatív, ösztönzi az eladást és könnyen kezelhető – az értékesítés követelményei sokrétűek és folyamatosan változnak. A Klingspor értékesítési rendszer rugalmasan konfigurálható az egyedi igények szerint.

Rugalmasság

Legyen szó az eladói térben az árubemutatóról vagy a bemutatóterem számára egy képtartóról, helytakarékosan két méteres közepes gondolán vagy tíz méteren a falon: Az új Klingspor értékesítési-rendszer rugalmas, méretezhető és tökéletesen illeszkedik a boltberendezési koncepciójához. A falelemek és a bemutatósi segédeszközök számos színben elérhetőek, ami az eladói tér teljes berendezéséhez alkalmazható.

Maximálisan reprezentatív

A képmódulok kiegészítik az értékesítési-rendszert és felkeltik a figyelmet. A modulok egyedileg az áruválaszték szerint állíthatók össze. Egy nagy elem a középpontban felhívja a figyelmet. Itt bemutathatja a jellemző alkalmazási példákat.

Minimális ápolási és karbantartási ráfordítás

A moduláris kialakítás és az egyszerűen cserélhető mágneses fóliák mindig aktuális képet mutatnak: trendtermékek és a promóciók, amelyek a forgalomnak lendületet adnak, és néhány egyszerű lépéssel felszerelhetőek. A lábazati részben opcionálisan elhelyezhető tárolórekeszből újra feltöltheti az elfogyott gyorsan forgó cikkeket.

Értékesítési pont katalógus

Ha többet szeretne megtudni a Klingspor értékesítési pontról, beleértve az egyes modulokról és kiegészítőkről szóló részletes információkat, egyszerűen kérje az aktuális bemutatófal katalógusunkat.

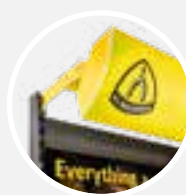

Hátulról megvilágított felső panelek

Egyszerű, de hatásos: A hátulról megvilágított felső panelekkel, amelyek előre és a termékre is vetítenek fényt, ráirányíthatja a bemutató falra a figyelmet.

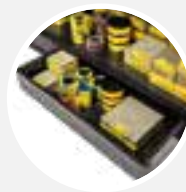

Opcionális tárolórekesz

A lábazati részben található tárolórekeszből kényelmesen feltöltheti a tájékoztató dokumentumokat vagy a keresett, gyorsan fogyó cikkeket.



Rugalmas címkézés a lehető mágneses fóliáknak köszönhetően

Gyors tájékozódás, kevesebb kérdés és gyors elhelyezés.

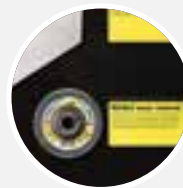

Reprezentatív képmódul

Igazán látványos – a felhasználási példákkal kiemelheti a választékában a hangsúlyos termékeket. A különböző megmunkálási példákkal rendelkező rozsdamentes acél hat-szög mellett egyéni munkadarabok is lehetségesek.

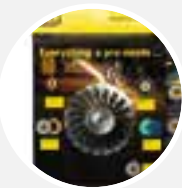

Egyéni koncepciók is lehetségesek

Alakítsa ki a falat egyéni figyelemfelkeltő elemekkel, amik az ügyfelei érdeklődésének középpontjában állnak. Szívesen adunk tanácsot!



Mágneses felső panelek

A mágneses fóliák ugyanúgy felvihetők a középső gondolára és egyszerű karbantartást és gyors tájékozódást biztosítanak.

Biztonság

Általános biztonsági intézkedések

A csiszolószerszámok helytelen használata nagyon veszélyes.

- ▶ Alapvetően a csiszolószerszámokon és a csiszológépen feltüntetett tudnivalókat vegye figyelembe.
- ▶ Győződjön meg róla, hogy a csiszolótest a kívánt alkalmazásnak megfelel. Ellenőrizze minden használatbavétel előtt a csiszolótest sértetlenségét.
- ▶ Vegye figyelembe az utasításokat a csiszolószerszám szakszerű kezelése és raktározása tekintetében.

Vegye figyelembe az ajánlott biztonsági intézkedéseket és legyen tudatában az alkalmazás közben bekövetkező lehetséges veszélyeknek:

- ▶ Testi kontaktus az üzemi fordulatszámmal forgó csiszolószerszámmal
- ▶ A csiszolószerszám használat közbeni töréséből származó sérülések
- ▶ A csiszolási folyamat közben keletkező csiszolati részecskék, szikrák, gázok és por
- ▶ Zaj
- ▶ Vibráció

Csak olyan csiszolószerszámokat használjon, amelyek megfelelnek a legmagasabb biztonsági normáknak. Ezek a termékeken az EN-norma megfelelő száma és/vagy az „oSa”-jelzés szerepel:

- ▶ EN 12413 - csiszolótest kötött csiszolóanyagból
- ▶ EN 13236 - gyémántos vagy bornitrides csiszolótest
- ▶ EN 13743 - speciális csiszolóeszközök hordozókon (fibertárcsák, lamellás csiszolótányérok, legyezős csiszolótárcsák, csapos lamellás csiszolópopok)

Soha ne használjon olyan csiszológépet, amelynek állapota nem szabályszerű vagy hibás alkatrészeket tartalmaz.

A munkaadónak ajánlott minden csiszolási folyamatot kockázati értékelésnek alávetnie, hogy a mindenkori helyzetnek megfelelő biztonsági intézkedéseket megtehesse. Bizonyosodjon meg róla, hogy alkalmazottai kötelezettségeik gyakorlásához megfelelő képzettséggel rendelkeznek. Csiszolószerszámok biztonságos alkalmazásával kapcsolatos további információkat kaphat a FEPA-nál vagy a Német Csiszolóanyaggyárak Szövetségénél részletes biztonsági tudnivalók alakjában.

- ▶ FEPA biztonsági tudnivalók gyémántos, CBN-es és kötött csiszolóanyagból álló csiszolótestekhez
- ▶ FEPA biztonsági tudnivalók gyémántos és CBN-es csiszolószerszámok építkezésen és természetes kövek területén való alkalmazásához
- ▶ FEPA biztonsági tudnivalók papír és vászon alapú csiszolóeszközökhöz

Biztonsági intézkedések a lehetséges veszélyek elkerülésére

Testi érintkezés a csiszolóanyaggal

- ▶ Csiszolószerszámok alkalmazásánál nagy körültekintéssel és alaposággal kell eljárni. Kösse hosszú haját hátra, valamint ne viseljen bő ruházatot, nyakkendőt és ékszert.
- ▶ Akadályozza meg a gép akaratlan bekapcsolását a csiszolótárcsa rögzítése vagy cseréje előtt. Amennyiben szükséges, szakítsa meg a gépek az áramellátását.
- ▶ Soha ne távolítsa el a gépeken elhelyezett védőberendezéseket és bizonyosodjon meg azok szabályszerű állapotáról és elhelyezéséről, mielőtt a gépet bekapcsolná.
- ▶ Amennyiben a gépet vagy a munkadarabot kézzel irányítják, használjon minden esetben kesztyűt és megfelelő ruházatot. Ilyen esetben az EN 388-as kategóriája alapján egy legalább 2. biztonsági fokozatú kesztyű ajánlott.
- ▶ A gép kikapcsolása után meg kell bizonyosodni arról hogy az teljesen leállt, mielőtt felügyelet nélkül hagytná.

A csiszolószerszám töreése által okozott sérülés

- ▶ A csiszolószerszámok használata a legnagyobb alaposágot követeli meg, mivel ezek könnyen megsérülhetnek. Használatuk előtt minden terméket a lehetséges meghibásodások tekintetében ellenőrizni kell.
- ▶ A csiszolószerszámokat úgy raktározza, hogy a káros hatások, úgy mint nedvesség, fagy és nagy hőingadozások, valamint mechanikus rongálások elkerülhetőek legyenek.
- ▶ A papír- és vászon alapú csiszolóanyagok legalább 5 évig felhasználhatóak, ha a tárolási hőmérsékletet 18–22 °C-on, a relatív páratartalmat 45–65% között tartják, és mechanikai hatásokkal, valamint a sugárzás, a vegyi anyagok, a penész és más mikroorganizmusok hatásaival szemben védettek.
- ▶ A csiszolószalagokat egy legalább 50 mm átmérőjű rúdon vagy kampón kell tárolni.
- ▶ Soha ne használjon olyan csiszolószerszámokat, amelyeknek a szavatossági ideje már lejárt. Amennyiben a szavatossági idő nincs feltüntetve, az alábbi termékekre vonatkozóan a következő lejárati időket vegye figyelembe: műanyag és shell-lakk kötésű termékek 3 év; gumikötésű csiszolótárcsák 5 év; kerámia kötésű csiszolótárcsák 10 év.
- ▶ Vegye figyelembe a csiszolószerszámon vagy a csomagolásán feltüntetett figyelmeztetéseket és biztonsági intézkedéseket.
- ▶ Olyan csiszolószerszámot használjon, amely a mindenkori felhasználási célnak megfelel. Soha ne használjon olyan szerszámot, amely nem megfelelőképpen beazonosítható.
- ▶ Rögzítésnél vegye figyelembe az etiketten vagy a csiszolószerszámon szereplő tudnivalókat, mint például forgási irány vagy rögzítési mód.
- ▶ Rögzítésnél soha ne alkalmazzon erőszakot, és ne eszközödjön változtatásokat a csiszolószerszámon.
- ▶ Ne lépje túl soha a megengedett maximális üzemi fordulatszámot.
- ▶ Bizonyosodjon meg róla, hogy a megfelelő felfogó tárcsákat használja és ezek jó mechanikus állapotúak és idegen testtől, mint például csiszolási hulladék, mentesek legyenek.
- ▶ Ahol szükséges, használjon körgyűrűt a csiszolótest és a felfogó tárcsa között.
- ▶ Ne húzza túl szorosan a feszítőeszközt.
- ▶ Minden egyes rögzítés után végezzen el egy minimum 30 másodperces próbaüzemet üzemi fordulatszámon és megfelelően elhelyezett védőburkolattal. Mindeközben tartsa a gépet úgy, hogy egy esetleges törésnél a letörő darabok Önt ne találhassák el.
- ▶ Soha ne távolítsa el a gépekről védőburkolatot és gondoskodjon azok jó állapotáról és szabályszerű elhelyezéséről.
- ▶ A munkadarabot biztosan és szabályszerűen kell rögzíteni és a munkadarab befogót megfelelően és szorosan kell beállítani.
- ▶ A gépet csak akkor indítsa el, ha a munkadarab és a csiszolószerszám között nincs kapcsolat.
- ▶ Kerülje a csiszolótesten a mechanikus rongálásokat, úgy mint erőltetés, ütések vagy melegítés.
- ▶ Kizárólag csak a csiszológépnek az arra szánt részével csiszoljon. Kerülje a csiszolószalagok szélével való csiszolást, lehetőleg a szalagok közepét használja.
- ▶ Kerülje a blokkolást és az egyenetlen elhasználódást, hogy a csiszolószerszámok hatékony munkateljesítményt biztosítsanak. Amennyiben szükséges rendszeresen szabályozza fel a csiszolószerszámot.
- ▶ Kikapcsolás után, a gép magától álljon le, a felületre gyakorolt nyomás nélkül.
- ▶ A gép megállítása előtt, állítsa le a hűtőfolyadék adagolását és a felesleges hűtőfolyadékot pörgesse ki a csiszolótestből.
- ▶ A használaton kívüli csiszolószalagokat ne tartsák kifesztve.



Nem alkalmazható kézi kiegészítővel és kézzel vezetett darabológépeken



Nedves csiszolásnál nem használható



Oldalcsiszoláshoz nem használható



Sérülten nem használható



Csak gumitányérral együtt használja



Viseljen fülvédőt



Tartsa be a biztonsági útmutatásokat



Viseljen kesztyűt



Viseljen védőszemüveget



Viseljen védőmaszkot



Csak nedves csiszolásra engedélyezett



Alkalmazása csak zárt munkaterületen engedélyezett

Csiszolati részecskék, szikrák, por és gőzök

- ▶ A csiszolati por belégzése a tüdő károsodásához vezethet.
- ▶ Minden száraz csiszolási folyamatnak megfelelő elszívó rendszerrel kell rendelkeznie.
- ▶ Ne használjon csiszolószerszámokat éghető anyagok közelében.
- ▶ Szájmaszkok használata az EN149 alapján ajánlott száraz csiszolásnál, akkor is ha van elszívó rendszer.
- ▶ A védőburákat és -burkolatokat úgy kell beállítani, hogy azok a szikrákat és a csiszolati részecskéket a testtől elvezessék.
- ▶ További intézkedések szükségesek a közelben található személyek védelmének érdekében.
- ▶ A szem védelme minden csiszolási folyamatnál alapvetően ajánlott. Kézrel történő csiszolásnál védőszemüveg vagy arcvédő használata ajánlott.
- ▶ Védőszemüveg minimális védőfaktorral az EN166 B fokozata alapján ajánlott.
- ▶ Megfelelő csiszolószerszámot használjon. Egy nem megfelelő termék használata során túl nagy mennyiségű csiszolati részecske és por keletkezhet.

Zaj

- ▶ Az EN352 előírásnak megfelelő fülvédő zajsztinttől függetlenül minden kézzel irányított csiszológép vagy munkadarab alkalmazásakor ajánlott.
- ▶ Bizonyosodjon meg róla, hogy a csiszolószerszám a kívánt alkalmazásnak megfelel. Egy nem megfelelő termék használata során túl nagy zaj keletkezhet.

Vibráció

- ▶ Munkafolyamatok, amelyek kézzel irányított csiszolószerszámmal vagy munkadarabbal folynak, a vibráció által sérülésekhez vezethetnek.
- ▶ Azonnal intézkedjen, amennyiben a csiszolószerszám 10 percnyi szünet nélküli használata után bizsergés, szűró érzés vagy sükettség érzése lép fel.
- ▶ Mivel a vibrációt hidegebb munkafeltételeknél erősebben érzékeljük, ajánlott a kezeket melegen tartani, valamint a kezeket és az ujjakat rendszeresen megmozgatni. Használjon modern, alacsony vibrációs szintű gépeket.
- ▶ Ügyeljen szerszámának szabályszerű állapotára; állítsa le gépét, ha túl nagy mértékű vibráció lép fel és ellenőriztesse azt.
- ▶ Használjon jó minőségű csiszolószerszámokat és gondoskodjon azok jó mechanikus állapotáról.
- ▶ Tartsa a felfogó anyákat és a csiszolótányért jó mechanikus állapotban és pótolja azokat azok elhasználódása vagy deformálódása esetén.
- ▶ Ne tartsa a munkadarabot vagy a gépet használatkor túl szorosan, és ne gyakoroljon túl nagy nyomást a csiszolószerszámra.
- ▶ Kerülje a csiszolószerszám szünetmentes üzemeltetését.
- ▶ Megfelelő csiszolószerszámot használjon, mivel egy nem megfelelő termék használata során túl nagy mértékű vibráció keletkezhet.
- ▶ Ügyeljen a vibráció testi szimptomáira - adott esetben kérjen orvosi tanácsot.

Csiszolószerszámok megsemmisítése

- ▶ Elhasználódott vagy hibás csiszolószerszámokat a regionális vagy a nemzeti előírásoknak megfelelően kell megsemmisíteni.
- ▶ További információkat beszállítójának biztonsági adatlapjain talál.
- ▶ Vegye figyelembe, hogy a csiszolószerszámok a csiszolási folyamat során vagy a csiszolási hulladék által szennyeződhetnek.
- ▶ A forgalomból kivont csiszolószerszámokat meg kell semmisíteni, hogy ezzel az újabb használatbavételt megakadályozza.

CSISZOLÓSZALAGOK HASZNÁLATÁRA VONATKOZÓ BIZTONSÁGTECHNIKAI UTASÍTÁSOK

1. Általános biztonságtechnikai utasítások

- ▶ Vizsgálja meg, hogy a csiszolószalag műszaki jellemzői és méretei Meg-egyeznek a gép paramétereivel illetve a szalag típusa megfelelő az adott felhasználáshoz. Vegye figyelembe a gép gyártójának utasításait is.
- ▶ Tilos csiszolni könnyen gyulladó anyagok közelében. Kerülje a hosszú haj, a laza ruházat vagy ékszerek becsípődését a gépbe. Tegye meg az megfelelő biztonsági intézkedéseket.
- ▶ Biztosítsa, hogy a kezelőszemélyt a por, szikra, sorja, csiszolási kód vagy zaj ne veszélyeztesse. A csiszolószalagokkal történő megmunkálás során magas koncentrációjú por, füst vagy kód képeződhet, ami egészségkárosodás mellett robbanásveszélyt is okozhat.
- ▶ A gép védőburkolatát csak a gép teljes leállása után szabad kinyitni, kézi gép esetén a gépet csak teljes leállása után tegye le.

2. Speciális biztonságtechnikai utasítások

- ▶ A csiszolószalagok elszakadhatnak. Ennél fogva a szalagszakadásból adódó veszélyek ellen munkavédelmi intézkedéseket kell tenni. A biztonsági óvintézkedések magukba foglalják a gépre vonatkozó megfelelő védelmi intézkedéseket és a személyes védőfelszereléseket.
- ▶ Azokon a csiszológépeken, amelyek nem rendelkeznek egy teljesen elzárt munkaterülettel, munkát végző dolgozónak teljes védőfelszerelés használata kötelező. (védőkesztyű, bőrkötény, arcvédő, porálarc).
- ▶ Ellenőrizze a gép burkolat zárt állapotát. A meglévő védőburkolatot tilos eltávolítani. A mozgásban lévő szalag érintése súlyos sérüléseket okozhat.
- ▶ A szalag felrakása esetén, ügyeljen futás jelölő nyíl irányára-amennyiben az fel van tüntetve.
- ▶ Ellenőrizze a biztonságos felfogást illetve a munkadarab adagolását.
- ▶ A csiszolást csak akkor kezdje el, ha a szalag eléri az előírt forgácsolási sebességet.
- ▶ Amennyiben a szalagon nincs feltüntetve, hogy vizes csiszolásra alkalmas, kizárólag száraz csiszoláshoz alkalmazható. (Vitás esetben egyeztessen a gyártóval.)
- ▶ A csiszolószalagot felület mentén és a szalag középrészén terhelje. Kerülje el, hogy a szalagot kerület mentén nagyon erős pontszerű terheléssel (pl.: éles csúcsos) túlterhelje.
- ▶ Kerülje a túlzott nyomás által kiváltott szalagtúlterhelést és szalagtúlmelegedést.
- ▶ A csiszolószalagokat rendszeresen ellenőrizni illetve szükség esetén cserélni kell ha túlzott kopás vagy sérülés (mint például: szélek szakadása, törés vagy kopás a végtelenítési helyeken.) mutatkozna.

A felhasználás és a gépfajták rendkívül sokrétűsége miatt a biztonságtechnikai utasítások a biztonság alapvető szempontjaira vonatkoznak. További biztonsági útmutatásokat és ajánlásokat lásd az ide vonatkozó törvényekben, rendelkezésekben, biztonsági előírásokban és technikai normákban.

Általános Üzleti Feltételek

§ 1 Érvényesség

Cégünk, a Klingspor által végzett szállítás, szolgáltatás illetve ajánlattétel kizárólag ezen üzleti feltételeink alapján történik; a vevők ennek ellentmondó vagy ettől eltérő feltételeit nem fogadjuk el. Ez alól kivétel csak a Klingspor által előzetesen írásban rögzített hozzájárulás esetén lehetséges. A szerződésteljesítéssel kapcsolatos üzleti tárgyalások nem jelentenek beleegyezést az eltérő szerződéses feltételekbe. Ezen üzleti feltételeink alkalmazhatók keret-megállapodásként a felek közötti minden további jogügylet esetén.

§ 2 Szerződés-kötés

A megrendelés akkor tekinthető elfogadottnak, ha a megrendelést írásban visszaigazoltuk, ill. a megrendelt árut leszállítottuk.

§ 3 Árak

Amennyiben a felek másképp nem állapodnak meg - minden megnevezett ár ab Werk (EXW) és ÁFA nélkül értendő. A legkisebb megrendelési érték 15.000,- Ft. Szállítási költségek: nettó 15.000 Ft áruértéktől 49.999 Ft-ig 3.000 Ft + ÁFA, nettó 50.000 Ft áruérték felett a kiszállítás díjtalan. Amennyiben a vevő által kért különleges, vagy gyorsabb szállítás többletköltséggel jár, azt a vevő részére leszámoljuk, még akkor is, ha egyébként díjtalanul szállítanánk.

§ 4 Csomagolás, szállítás és kockázatvállalás

Fenntartjuk a jogot, hogy a megrendelt mennyiségtől a gyártásból, illetve csomagolási egységből adódóan eltérjünk. A szállítási eszköz megválasztásának joga - amennyiben erre vonatkozóan eltérő megállapodás nem történt - a Klingspor vállalatot illeti meg. A kockázat és kárveszély akkor száll át a vevőre, amikor az árut a szállítmányozó cég átveszi, legkésőbb azonban akkor, amikor az áru elhagyja a Klingspor telephelyét.

§ 5 Fizetési feltételek

A fizetés módjáról a vevővel egyénileg állapodunk meg és az az írásban történt visszai-gazolással válik érvényessé. A fizetési késedelem esetén jogosultak vagyunk késedelmi kamatot felszámítani, amelynek mértéke a mindenkorli jegybanki alapkamat kétszerese. A vevőnek nincs joga a fizetés megtagadására, vagy késleltetésére beszámítási kifogásra való hivatkozással.

§ 6 Elállás a szerződéstől

Megalapozott indokkal, különösképpen a vevő gazdasági helyzetének jelentős gyengülése, csőd, illetve felszámolási eljárás továbbá a vevő fizetéseképtelensége, valamint fizetési késedelme esetén a Klingspor-nak joga van elállni a szerződéstől. A vevő fizetési késedelme esetén a Klingspor mentesül minden további szolgáltatási-, ill. szállítási kötelezettség alól és joga van a nyitott szállítmányokat és szolgáltatásokat visszatartani, valamint előre fizetést, illetve biztosítékot követelni, illetve egy meghatározott, utólagos fizetési határidő kifizetésével a szerződéstől elállni. Amennyiben a vevő - indokolatlanul - a szerződés teljesítését megtagadja, vagy erre utaló magatartást tanúsít, a Klingspor-nak jogában áll a szerződés teljesítését követelni, vagy hozzájárulni a szerződés felbontásához. Ez utóbbi esetben a vevő köteles a Klingspor választása szerint meghiusulási kötbért fizetni a bruttó számlaérték 15 %-a erejéig, vagy a ténylegesen felmerült kárt megtéríteni kártérítés jogcímén.

§ 7 Felszólítási- és inkasszóköltségek

A vevő köteles a fizetési késedelem esetén a felszólítással, inkasszóval vagy - amennyiben szükséges - ügyvédi eljárással kapcsolatban bizonyíthatóan felmerülő költségeket megtéríteni.

§ 8 Szállítási határidő

A megállapított szállítási határidő csak tájékoztató jellegű. Azon a napon kezdődik, amikor a Klingspor és a vevő közötti írásbeli szerződés - beleértve minden technikai részletet - létrejött. A szállítási határidő minden olyan esetben meghosszabbodik, amikor vis majorról vagy egyéb előre nem látható és befolyásolható eseményről, - pl. üzemzavar, sztrájk, az energiaellátás zavara - van szó.

§ 9 Csekély mértékű változtatások a teljesítésben

Csekély mértékű változtatások, mint például a szín, külső megjelenés és méretbeli kisebb eltérés esetén a vevő köteles az árut átvenni, és azt szerződés szerű teljesítésként elfogadni.

§ 10 Reklamációk

Az áru külsején látható hiányosságot a vevőnek az áru átvétele után 10 napon belül jeleznie kell. Amennyiben a vevő e határidőn túl az áru külsején nem látható, rejtett hiányosságot vagy hibát észlel, azt haladéktalanul jeleznie kell írásban a Klingspor-nak. Minden ilyen jogos reklamáció esetén a vevő további kárigényének kizárása mellett a Klingspor köteles a vevő részére pótszállítást indítani, vagy gyári javítást elvégezni. Amennyiben ez nem lehetséges, fenntartjuk magunknak a jogot, hogy azt vagy árcsökkentéssel, vagy a szerződés megszüntetésével rendezzük. A reklamáció bejelentésére nyitva álló objektív jogvesztő határidő az áru leszállításától számított 1 év.

§ 11 Felelősség, kártérítés

Jelentéktelen szállítási hibákból eredő kisebb károkért nem vállalunk felelősséget. A szerződésszegéssel okozott kárt a károsultnak kell bizonyítania. Ajánlatok, információk anyagok, árlisták megküldésével, vagy vevőszolgálati tanácsadással, illetőleg a leszállított csiszolószerszámok felhasználásának módjával kapcsolatban semmiféle felelősséget nem vállalunk, kivéve, ha azt előtte írásban rögzítettük. A vevő minden esetben köteles a leszállított csiszolószerszám tervezett célra történő felhasználhatóságáról meggyőződni.

A vevő kötelessége az áru továbbítása, ill. értékesítése esetén a végfelhasználót a termék helyes használatával kapcsolatosan tájékoztatni és a hibás felhasználás esetleges következményeire figyelmeztetni.

§ 12 Termékfelelősség

Termékfelelősségi igény esetén a vevő beszámítási kifogást nem terjeszthet elő. A termékfelelősségi igények rendezésére a vonatkozó európai uniós és magyar jogszabályok irányadók.

§ 13 Tulajdonjog fenntartása és ennek érvényesítése

Minden árut a tulajdonjog fenntartásával szállítunk és az áru annak teljes kifizetéséig a tulajdonunkban marad. A tulajdonjog fenntartással összefüggő nyilatkozat és a szerződéstől való elállás csak írásbeli közléssel érvényes. Áru visszavétele esetén jogosultak vagyunk a keletkező szállítási- és kezelési költségeket felszámolni. Harmadik személynek az áruhoz való hozzáférése esetén - különösképpen annak lefoglalásakor - a vevő kötelezi magát, hogy felhívja a figyelmet a Klingspor tulajdonjogára és azonnal értesít bennünket. A vevő teljes mértékben viseli a leszállított, de még ki nem fizetett áru-ra vonatkozó kárveszélyt, különösképpen a megsemmisülés, elvesztés vagy minőségi romlás tekintetében.

§ 14 Követelés engedményezése, követelések beszámítása

Tulajdonjog fenntartás mellett történő szállításkor a vevő lemond a Klingspor javára - az áru továbbértékesítése vagy feldolgozása esetén - harmadik féllel szembeni követeléséről mindaddig, míg a Klingspor követeléseit teljes mértékben nem teljesíti. Követeléseinkről kifejezett hozzájárulásunk nélkül nem mondunk le. Az általunk vitatott vevői követelések beszámítása követeléseinkbe nem megengedett.

§ 15 Jogvita

A szerződő felek mindent elkövetnek annak érdekében, hogy az esetleges vitás kérdéseiket tárgyalások útján rendezzék. Amennyiben tárgyalásos úton nem lehetséges a jogvita rendezése, a szerződő felek a Budai Központi Kerületi Bíróság, illetve értékhár esetén az egyébként illetékességgel rendelkező megyei bíróság illetékességének vetik alá magukat.

§ 16 Adatvédelem, címváltozás és szerzői jog

Vevő hozzájárul ahhoz, hogy a megrendelésben szereplő, a szerződés teljesítéséhez szükséges személyes-, vagy cégadatait feldolgozzuk és kezeljük. A vevő köteles a szerződés hatálya alatt bekövetkező címváltozást azonnal közölni. Ennek elmulasztásából eredő költségeket és károkat a vevő viseli. Tervek, rajzok vagy egyéb műszaki anyagok éppúgy, mint a minták, katalógusok, prospektusok, illusztrációk vagy egyéb hasonló kiadványok kizárólagos szellemi tulajdonunkat képezik, a vevő ezeket felhasználni vagy értékesíteni nem jogosult. E kötelezettség megszegésével okozott károkért a vevő teljes kártérítési felelősséggel tartozik.

Klingspor Magyarország Csiszolástechnológia Kft.

Esetleges nyomdahibákért felelősséget nem vállalunk.



A large grid of small dots for taking notes.





A large grid of small dots for taking notes.

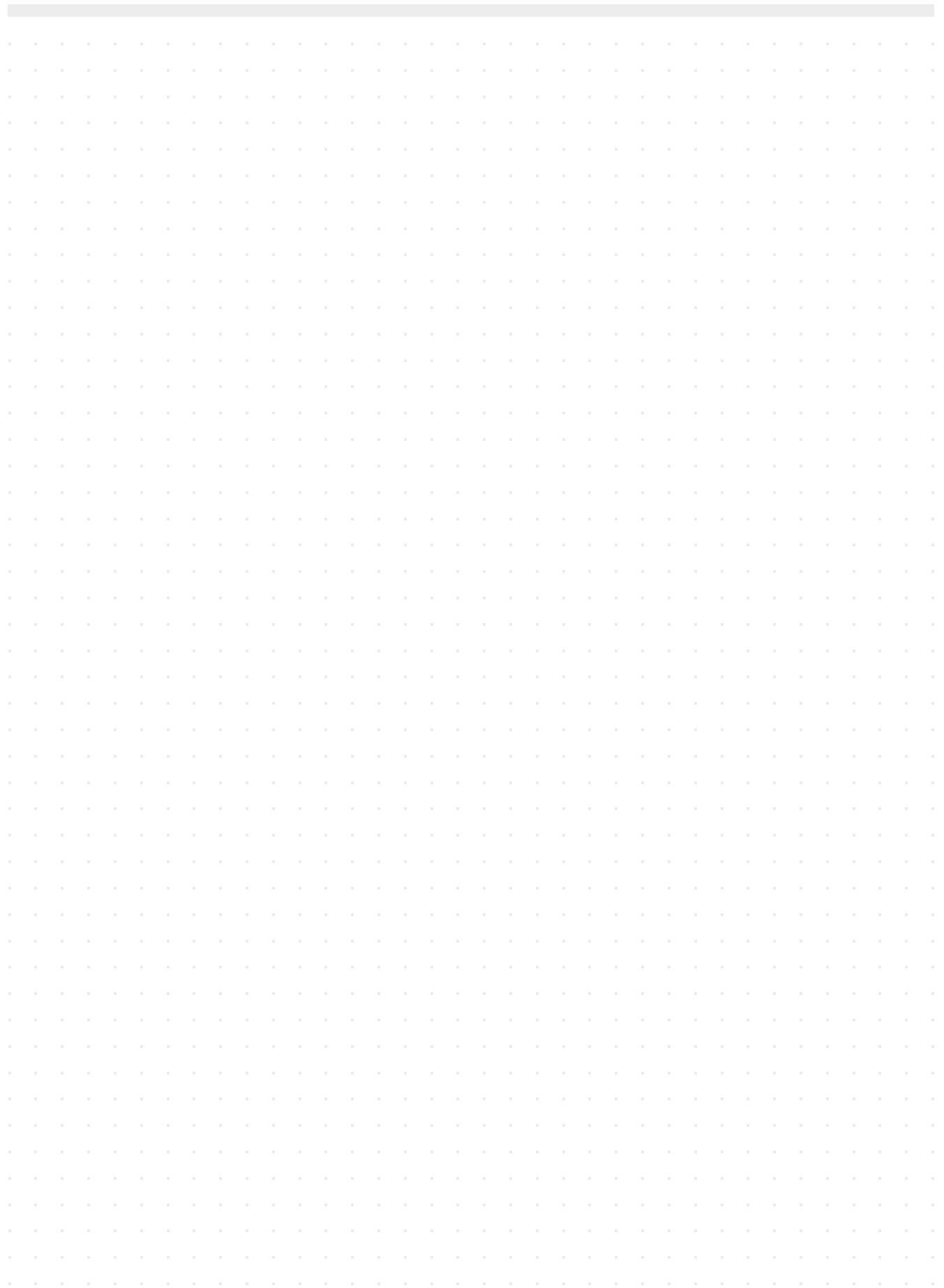

**Klingspor N.V. / S.A.**

Herent, België / Belgique

Клингспор България ЕООД

София, България

KLINGSPOR Brusivo, spol.sr.o.

Brno, Česká republika

Klingspor A/S

Kolding, Danmark

Klingspor Schleifsysteme GmbH & Co. KG

Haiger, Deutschland

Klingspor Abrasivos S.A.

Alcobendas (Madrid), España

Klingspor S.A.S.

Le Perray en Yvelines, France

Klingspor Abrasives Limited

Workshop, Nottinghamshire
Great Britain

Klingspor S.R.L

Brescia, Italia

Klingspor Magyarország Kft.

Budapest, Magyarország

Klingspor B.V.

Sittard, Nederland

Klingspor Schleifwerkzeuge GesmbH

Wien, Österreich

Klingspor Sp. z o.o.

Bielsko, Polska

Klingspor Sp. z o.o.

Kozy, Polska

Klingspor România SRL

Pantelimon, Ilfov, România

Клингспор ООО

Москва, Россия

Klingspor d.o.o. Beograd

Beograd, Republika Srbija

Klingspor Suisse GmbH

Bubendorf, Suisse

Клингспор ТОВ

Великі Мости, Львівська обл.,
Україна

Klingspor Inc.

Stoney Creek, Ontario, Canada

Klingspor Abrasivos S.A. de C.V.

Tijuana, Mexico

Klingspor Abrasives, Inc.

Hickory, North Carolina, USA

Klingspor Qingdao Ltd.

Qingdao, P.R. China

Klingspor Abrasive (Shanghai) Co. Ltd.

Shanghai, P.R. China

Klingspor India Private Limited

Pune, India

Klingspor PTE LTD

Singapore, Singapore

Klingspor PTE LTD

Bangkok, Ratcha-anachak Thai

Klingspor Middle East FZCO

Dubai, United Arab Emirates

Klingspor Vietnam Limited

Ho Chi Minh City, Vietnam

Klingspor Argentina SRL

Belén de Escobar, Buenos Aires,
Argentina

Klingspor Abrasivos Industriais Ltd

Pinhais, Brasil

Comercial Klingspor Chile Ltda.

Pudahuel, Santiago, Chile

Klingspor SAC

Lima, Perú

Klingspor Abrasives South Africa (Pty) Ltd.

Spartan-Kempton Park,
South Africa

Klingspor Australia Pty Ltd

Silverwater, Australia

Klingspor Magyarország Kft.

Nagytétényi út 112.
1222 Budapest
Magyarország

Tel. +36 (1) 424 67 00

Fax +36 (1) 424 67 09

Mail info@klingspor.hu

Web www.klingspor.hu

 /klingsporag

 /company/klingsporag

 /klingspor_ag

 /klingspor_ag