

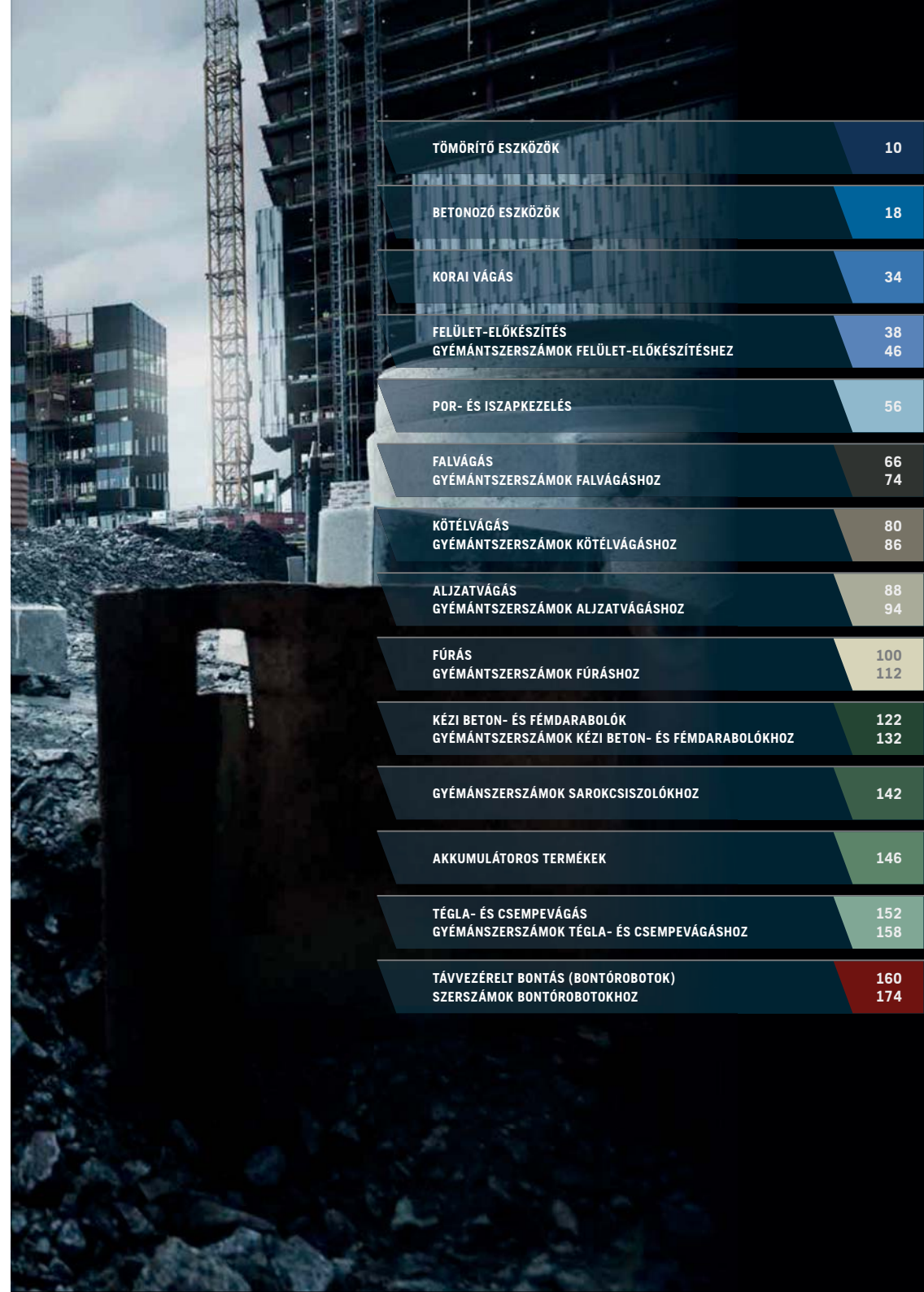

Husqvarna®



TERMÉKKATALÓGUS 2021
ÉPÍTŐIPARI TERMÉKEK



TÖMÖRÍTŐ ESZKÖZÖK	10
BETONÓZÓ ESZKÖZÖK	18
KORAI VÁGÁS	34
FELÜLET-ELŐKÉSZÍTÉS GYÉMÁNTSZERSZÁMOK FELÜLET-ELŐKÉSZÍTÉSHEZ	38 46
POR- ÉS ISZAPKEZELÉS	56
FALVÁGÁS GYÉMÁNTSZERSZÁMOK FALVÁGÁSHOZ	66 74
KÖTÉLVÁGÁS GYÉMÁNTSZERSZÁMOK KÖTÉLVÁGÁSHOZ	80 86
ALJZATVÁGÁS GYÉMÁNTSZERSZÁMOK ALJZATVÁGÁSHOZ	88 94
FÚRÁS GYÉMÁNTSZERSZÁMOK FÚRÁSHOZ	100 112
KÉZI BETON- ÉS FÉMDARABOLÓK GYÉMÁNTSZERSZÁMOK KÉZI BETON- ÉS FÉMDARABOLÓKHOZ	122 132
GYÉMÁNTSZERSZÁMOK SAROKCSISZOLÓKHOZ	142
AKKUMULÁTOROS TERMÉKEK	146
TÉGLA- ÉS CSEMPEVÁGÁS GYÉMÁNTSZERSZÁMOK TÉGLA- ÉS CSEMPEVÁGÁSHOZ	152 158
TÁVVEZÉRELT BONTÁS (BONTÓROBOTOK) SZERSZÁMOK BONTÓROBOTOKHOZ	160 174

FOLYAMATOSAN TÁJÉKOZTATJUK ÖNT ONLINE

LÁTOGASSON EL WEBOLDALUNKRA Itt naprakész információkat talál gépeinkről és gyémántszerzámainkról, ideértve a termékek teljes körű műszaki adatait, szervizelési szakirodalmat, felhasználói kézikönyveket, interaktív számszámkeresőt, híreket és még sok minden mást. Továbbá hírekkel és információkkal szolgálunk a vállalatunkról és a helyi szervezetekről, úgymint Szervizközpontok és hivatalos viszonteladók.

www.husqvarnacp.com

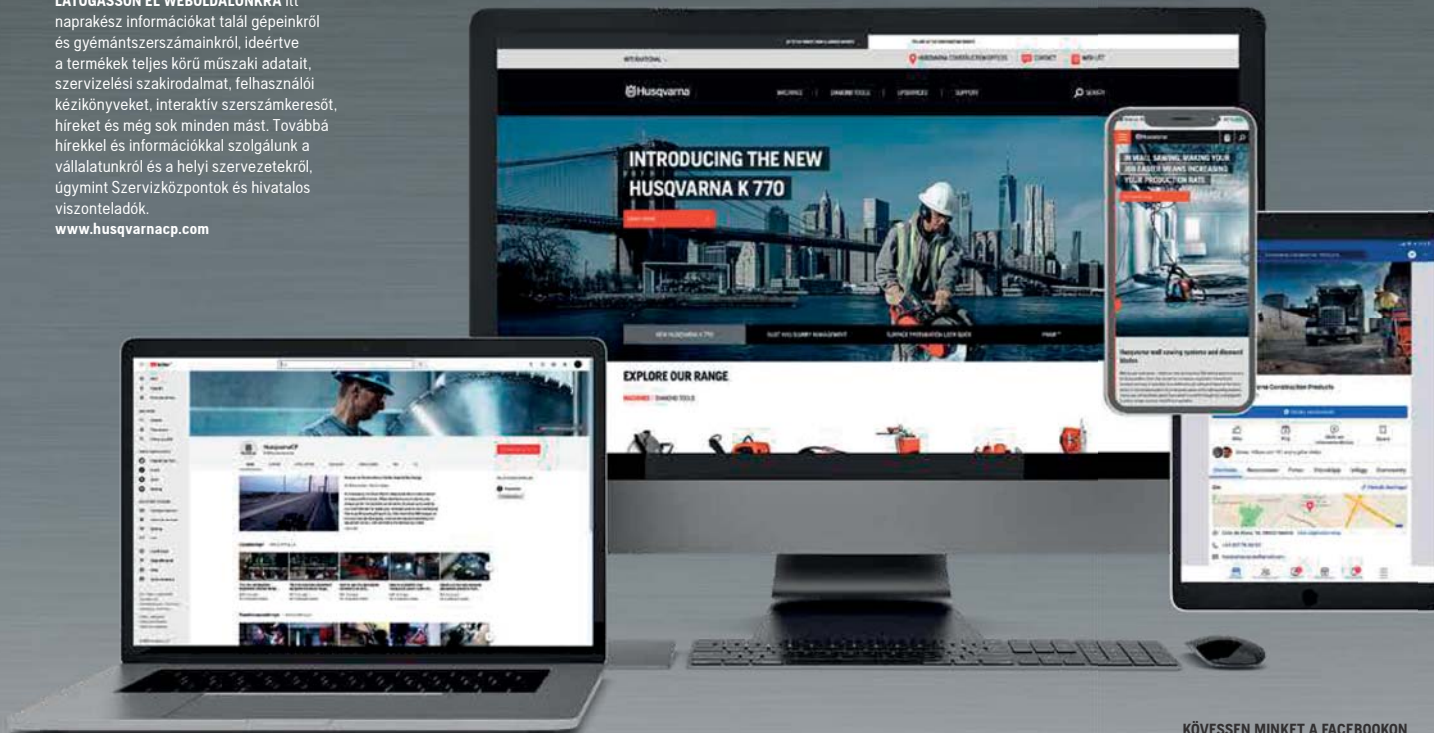

IRATKOZZON FEL YOUTUBE CSATORNÁNKRÁ Kiváló minőségű videóink jelentik a legjobb megoldást arra, hogy megismerje termékeink jellemzőit és előnyeit, valamint hasznos tippeket és tanácsokat kapjon felhasználásukra, karbantartásukra és javításukra vonatkozóan. Iratkozzon fel YouTube csatornánkra, hogy mindig naprakész legyen! www.youtube.com/HusqvarnaCP

VEGYE KÉZBE OKOSTELEFONJÁT Mobiltelefonos weboldalunk állandó hozzáférést biztosít a naprakész termékinformációkhoz, olyan hasznos támogatást nyújtva a berendezésekhez, mint például az interaktív számszámkeresőt, melynek segítségével megtalálhatja az adott munkához legmegfelelőbb eszközt, továbbá oktatóvideókat, PDF formátumú felhasználói kézikönyveket kereshető archívumában, illetve viszonteladói elérhetőségeit is megtalálhatja rajta.

KÖVESSEN MINKET A FACEBOOKON

Ne maradjon le! A Facebook oldalunkon keresztül kapcsolatba léphet a Husqvarna munkatársakkal, illetve találkozhat a világ különféle pontjain élő Husqvarna felhasználókkal. Mondja el, hogy mit gondol termékeinkről és szolgáltatásainkról, továbbá nézzen fotókat és videókat a kiállításainkról és egyéb Husqvarna eseményekről. www.facebook.com/HusqvarnaConstruction



TÖLTSE LE AZ ÉPÍTŐIPARI MAGAZINT

Szerezze meg az iparág legérdekesebb alkalmazását iPad-en! Böngésszen a Husqvarna termékek, gyémántszerzámok és szervizek teljes listájában, keresse meg kedvenc Husqvarna berendezésének legújabb műszaki adatait, nézze meg az oktató videókat és tudjon meg többet a Husqvarna felhasználókról az egész világon. Az App Store-ban ingyenesen letölthető.



HASZNÁLATI ÚTMUTATÓK ONLINE

Elgondolkodott már valaha azon, hogy hogyan lehet kihozni a legtöbbet egy Husqvarna berendezésből? Akkor itt az ideje, hogy ellátogasson a honlapunkon található UpServices részhez! Interaktív felhasználói útmutatóinkat rövid videoklippekkel egészítjük ki, amelyekben bemutatjuk a legjobb praktikat. Egy hely, ahol tanulhat és inspirációt meríthet! (Természetesen a Használati útmutatóban foglaltakat mindezek nem helyettesítik.)

SZERVIZ, TÁMOGATÁS ÉS MEGOLDÁSOK – MINDEN ÖN ÉS VÁLLALKOZÁSA KÖRÜL FOROG

A Husqvarna Szerviz központokban mindig szolgáltatás-orientált és hozzáértő szakemberek várják Önt, akik világszínvonalú szolgáltatást, támogatást és üzleti megoldásokat kínálnak az Ön számára. Ezzel problémamentes berendezéseket kínálunk Önnek maximális üzemidővel, ami azt jelenti, hogy Ön a vállalkozására, ügyfeleire és alkalmazottaira összpontosíthat. Önnek egy olyan széleskörű termékkínálattal rendelkező beszállítóval és hosszútávon együttműködő szerviz partnerrel, mint a Husqvarna egyetlen kapcsolatra van csak szüksége. Röviden szólva, mindent egy helyen megkap. Annak érdekében, hogy gyors és korrekt szervizt és javítást nyújthassunk Önnek szerviz központjainkban egy korszerű technológiát fejlesztettünk ki. Ez céljaink egyik sarkalatos pontja, hogy az üzleti életben a legjobb szolgáltatást nyújthassuk Önnek.



HUSQVARNA FLOTTASZOLGÁLTATÁSOK™ – MÉG SZIGORÚBB FELÜGYELET

A géppark-tulajdonosok számára a Husqvarna Fleet Services™ frissítése számos előnnyel jár az üzleti tevékenység egésze számára. A Husqvarna Fleet Services™ segítségével egyszerűen készíthet készletlistákat, és nyomon követheti gépeinek állapotát, helyét és szervizigényeit. Bluetooth segítségével és a Husqvarna Fleet szenzor telepítése révén a berendezés készen áll arra, hogy összegyűjtse és továbbítsa a működésével kapcsolatos kritikus információkat a Husqvarna Fleet Services™ portálra további elemzés és döntéshozatal céljából.

CSATLAKOZTASSA FLOTTÁJÁT, HOGY FOLYAMATOSAN NYOMON KÖVETHESSE AZ ALÁBBIKAT:

- Flottakészlet
- A pillanatnyi tartózkodási helye
- Futástidő/kihasználtság aránya
- Szolgáltatások áttekintése

Jelentkezni a következő weboldalon lehet: <https://fleetservices.husqvarna.com/signup> az alkalmazás az App Store-ból, vagy a Google Play Store-ból történő letöltésével, and download App from App Store or Google Play Store



HUSQVARNA UPCARE CSATLAKOZÁS - TARTSA SZEMMEL VÁLLALKOZÁSÁT

A Husqvarna UpCare szolgáltatási szerződés megvédi önt és Husqvarna-berendezéseit is előre nem látható javítási költségektől, miközben a lehető legkisebbre csökkenti a váratlan leállások kockázatát és költségeit. A Husqvarna UpCare biztonságot és ellenőrzési lehetőséget nyújt Önnek az előre tervezett megelőző karbantartással és a gyorsabb javításokkal. A fix negyedéves díj minden, előre tervezhető tétel tartalmaz. Helyi szintű eltérések fordulhatnak csak elő. További részletekért forduljon értékesítési képviselőjéhez.

A GYÉMÁNTSZERSZÁMOK SZAKÉRTŐI VAGYUNK – HOGY ÖNNEK NE LEGYEN ERRE GONDJA

A Husqvarna a világ egyik vezető gyémántszerző-fejlesztője és gyártója betonban és egyéb építőanyagokban történő vágásra és fúrásra. Világszerte több millió gyémántszerzőt szállítunk le – vágótárcsákat, fúrókoronákat, köteleket és csiszoló-szerzők számára. Egy Husqvarna gyémántszerző mindig biztonságos megoldás. Ha nem biztos benne, hogy melyik szerzőt válassza egy adott munkához, csak kövesse a táblázatos formátumú javaslatunkat, vagy lépjen kapcsolatba a Husqvarna szakkereskedőjével.



További információ:
www.husqvarnacp.com

Gyémántszerzők bármilyen igényhez

Ha Ön olyan betonvágó szakember, aki teljes munkaidőben vág és fúr, akkor más igényeket támaszt a gyémántszerzőkkel szemben, mint például az útépítő vagy mélyépítő vállalkozó. Annak érdekében, hogy Ön megtalálja a munkájához legjobban illő szerzőt, a Husqvarna gyémántszerzőket három teljesítménykategóriába soroltuk: arany, ezüst és bronz.

ARANY

A Husqvarna arany szintű gyémántszerzőket specializáltak számára fejlesztettük ki. Intenzív professzionális felhasználásra, speciális alkalmazásokhoz. Maximális vágási sebesség és kopásállóság a nagy igénybevételű vágás, csiszolás és fúrás során.

EZÜST

A Husqvarna ezüst szintű gyémántszerzőket általános vállalkozók számára fejlesztettük ki. Professzionális felhasználásra, általános alkalmazásokhoz. Gyors vágási sebesség és hosszú élettartam, bármilyen vágás, fúrás és csiszolás során.

BRONZ

A Husqvarna bronz szintű gyémántszerzőket alkalmi felhasználók számára fejlesztettük ki. Kiváló ár-érték arány általános vágás és fúrás során.

Javaslatok

Keményebb anyagban történő vágás esetén a lágyabb kötéllel rendelkező szerző a legjobb, mivel a gyémántok hamarabb felszínre kerülnek, ami gyorsabb vágást jelent. Puhább vagy csiszoló hatású anyagban való munka esetén a keményebb kötéllel bíró szerző a legjobb, mivel az jobban ellenáll a súrlódásnak.

Az alábbi jelölés szemlélteti, hogy egy adott szerző mennyire megfelelő a különböző anyagok esetében:

- = Optimális
- = Jó
- = Elfogadható
- = Nem javasolt

A javaslatokat tartalmazó ábrákat a termék-táblázatban, illetve a weboldalunkon elérhető interaktív Szerző útmutatóban találja meg.

A szerzők csomagolásán egyértelműen látszik, hogy például egy tárcsa milyen anyaghoz van Optimálisulva.



Egymással összhangban kifejlesztett szerzők és berendezések

Ha a legtöbbet akarja kihozni a Husqvarna berendezéseiből, akkor használjon Husqvarna gyémántszerzőket. Számunkra a gyémántszerző, a gép és a felhasználó egységes egészet képez, amelynek optimálisan kell együttműkönie. Ez a szemlélet termékfejlesztésünk fontos alapja.

SIMÍTŐ LAPÁTOK ÉS LEHÚZÓ TÁRCSÁK BETONSIMÍTÁSHOZ – 30. OLDAL

SOFT-CUT TÁRCSÁK – 37. OLDAL

- XL14 sorozat
- XL10 sorozat
- XL6 sorozat

PADLÓCSISZOLÓ ÉS POLÍROZÓ SZERZŐK – 46. OLDAL

- Elite-Grind G sorozat
- Vari-Grind G sorozat
- Piranha™
- Sharx™ - ÚJDONSÁG!
- Bush Hammering Tools
- Polírozó eszközök
- Kerámiacsiszoló és polírozó eszközök
- Karbantartó szerzők
- Fazékkorongok
- Padlókezelő termékek
- Burkolatmaró szerzők

FALVÁGÓ TÁRCSÁK ÉS LÁNCOK – 74. OLDAL

- W1500 Diagrip™ sorozat – ÚJDONSÁG!
- W1100 sorozat
- PRO sorozat láncok WSC 40 berendezésekhez

KÖTELEK KÖTÉLVÁGÁSHOZ – 86. OLDAL

- Vákuum-forrasztott kötelek
- Szinterezett kötelek
- Hybrid wire

ALJZATVÁGÓ TÁRCSÁK – 94. OLDAL

- F1500 Diagrip™ sorozat
- F1570 sorozat
- F1100 sorozat
- F600 sorozat
- L600 sorozat
- F500 Diagrip™ sorozat
- Elite-Cut sorozat
- Vari-Cut sorozat
- Tacti-Cut sorozat

MAGFÚRÓ KORONÁK – 112. OLDAL

- Elite-Drill sorozat
- Vari-Drill sorozat
- Tacti-Drill sorozat
- D1210
- D810
- D35
- D05
- D25

VÁGÓTÁRCSÁK KÉZI GYORSDARABOLÓKHOZ – 132. OLDAL

- Elite-Cut sorozat
- Vari-Cut sorozat
- Tacti-Cut sorozat
- S1400 Diagrip™ sorozat
- Gyémántszerzők mély vágásokhoz
- Gyémántszerzők kézi sarokcsiszoló gépekhez
- Akkumulátoros vágóberendezés sorozat – ÚJDONSÁG!

CSEMPEVÁGÓ TÁRCSÁK – 158. OLDAL

- Elite-Cut sorozat

EMELJE ÚJ SZINTRE A TALAJTÖMÖRÍTÉST

A Husqvarna tömörítő berendezéseit maximális termelékenységre, teljesítményre és tartósságra terveztük. A gép minden apró részletét – az ergonomikus, rezgéscsillapított fogantyúktól a talajt döngölő kemény, kopásálló acél felületig – úgy terveztük, hogy a munkát maximális üzemidő és minimális szervizigények mellett végezhesse el. A termékek tervezésénél ügyeltünk az egyszerű kezelhetőségre és a kezét és a kart érő csökkentett rezgésre, hogy Ön az egész munkanap során jól összpontosíthasson és éber maradjon.

Termékinlát áttekintése

A Husqvarna a talajtömörítő berendezések széles választékát kínálja mindenféle talajhoz és útburkolathoz, beleértve a döngölőbékákat, az előre haladó lapvibrátoros tömörítőket aszfalhoz és talajhoz, az előre és hátra haladó (reverzibilis) lapvibrátoros tömörítőket és a duplex hengereket – összesen több mint 47 különböző modellt.

HATÉKONYSÁGOT NÖVELŐ ERGNÓMIA

A rezgéscsillapított fogantyú órákon át hatékony munkavégzést tesz lehetővé.

TUDJA, MIKOR VAN KÉSZ Az opcionális tömörítés jelző megmutatja, ha már a talaj ideálisán tömörítve van, és ideje továbblépni a következő feladatra.

EGYSZERŰ KEZELÉS Az előre-/hátrameneti kar és a rögzített fogantyúmarkolat könnyű kezelhetőséget biztosít mindenféle felületen. Működés közben nem kell folyamatosan húzni/tolni.



EGYSZERŰ KARBANTARTÁS Minden karbantartási pont könnyen hozzáférhető.

HOSSZABB ÜZEMIDŐ Az ütészálló burkolatú, nagy teherbírású védőkeret jól védi mind a motort, mind a sebességváltót.

KOPÁSÁLLÓ Az LG-sorozat talplapjai rendkívül robusztus és kopásálló acélból, úgynevezett Hardox 400-ból készülnek.

VÉGEZZE EL A MUNKÁT SIKERESEN – ELSŐRE A Husqvarna LG 400 és LG 504 berendezésekhez elérhető opcionális tömörítés jelzővel időt és pénzt takarít meg. A jelzőfények átlátható rendszere mutatja a kellő tömörítés elérését. Ez csökkenti a túltömörítés kockázatát is, ami nem kielégítő végeredményhez és szükségtelen kopáshoz vezethet a gépen. Az Ön jártassága és a tömörítés jelző együtt mesterien elbánik minden talajjal vagy közútalék-töltéssel.

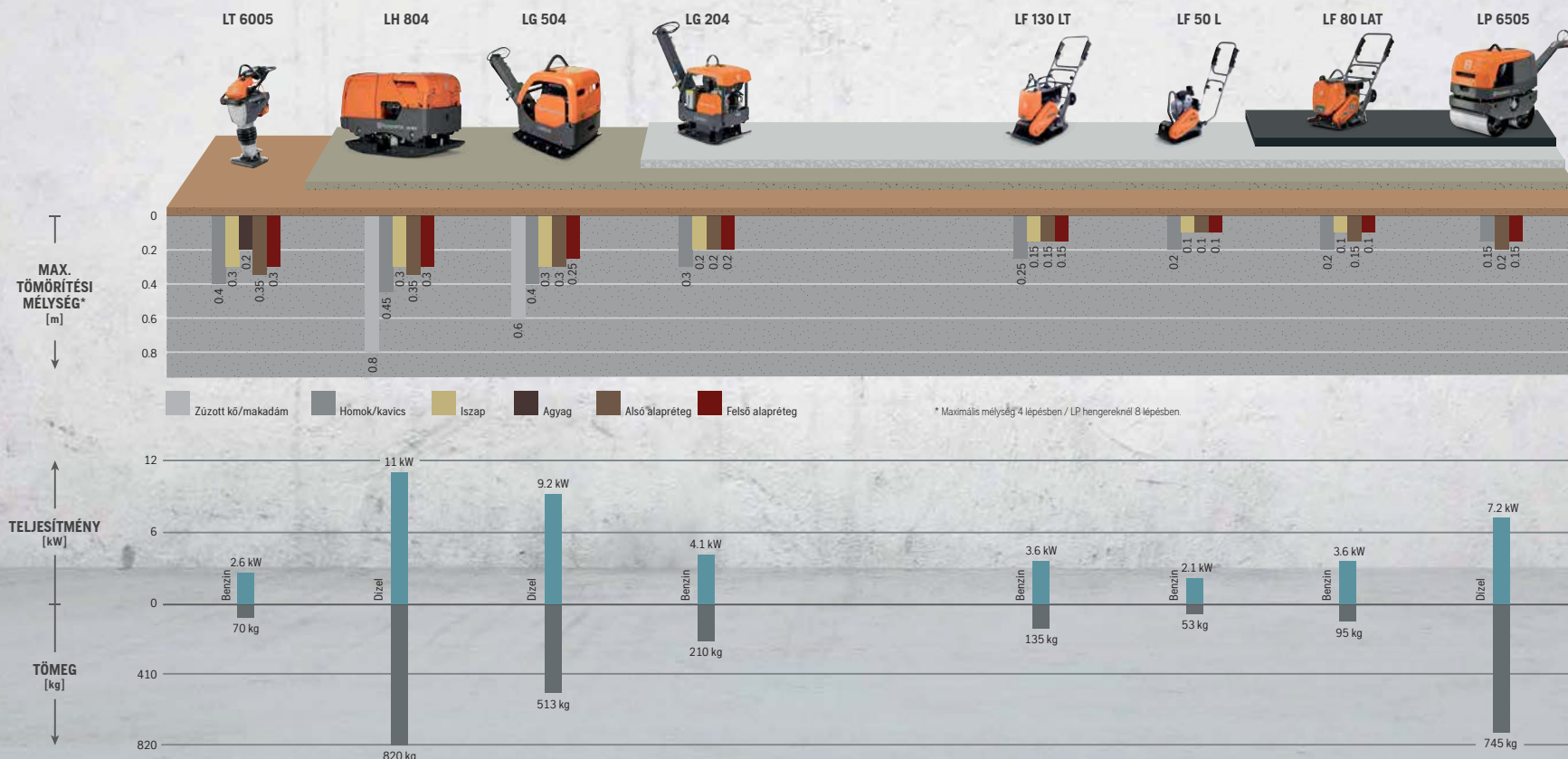

További információ: A sikeres talajtömörítéssel kapcsolatos további információkért kérje a kifejezetten erre a célra írt Talajtömörítési brosúránkat, vagy látogasson el a www.husqvarnacp.com weboldalra.





DÖNGŐLÖBÉKÁK	LT 8005		LT 6005		LT 5005	
Motor	Hatz 1B20	Hatz 1B20	Honda GXR120	Honda GXR120	Honda GXR120	Honda GXR120
Teljesítmény (kW)	3.0	3.0	2.7	2.7	2.7	2.7
Üzemanyag	Dízel	Dízel	Benzin	Benzin	Benzin	Benzin
Működési tömeg (kg)	99	98	70	69	62	61
Rezgés frekvencia (Hz)	12	12	12	12	12	12
Sebesség (m/perc)	12-14	12-14	15-18	15-18	15-18	15-18
Kéz/Kar rezgés a fogantyún (m/s ²)	11.9	11.9	6.4	6.4	6.4	6.4
Garantált hangteljesítményszint (dB(A))	107	107	106	106	106	106
Hangnyomás a kezelő fülénél (dB(A))	95	95	92	92	92	92
Lapszélesség (mm)	330 (13")	280 (11")	280 (11")	280 (11")	230 (9")	150 (6")
Laphosszúság (mm)	332	332	332	332	332	332
Méret (H×Sz×M) (mm)	796×444×1088	796×444×1088	726×345×1084	726×345×1084	726×345×1025	726×345×1025
TERMÉK INFORMÁCIÓ						
	967 93 39-02	967 93 39-01	967 85 45-02	967 85 45-01	967 85 46-01	967 85 46-02



TALAJ

ELŐRE HALADÓ LAPVIBRÁTOROK	LF 130 LT ¹⁾		LF 80 L	LF 50 L	LFV 100		LFV 80	LF 100 LAT ¹⁾		LF 80 LAT ¹⁾	LF 75 LAT ¹⁾		LF 60 LAT ¹⁾
Motor	Honda GX160	Hatz 1B20	Honda GX160	Honda GXR120	Honda GX 160	Hatz 1B20	Honda GX 160	Honda GX160	Hatz 1B20	Honda GX160	Honda GX160	Honda GX160	Honda GXR120
Teljesítmény (kW)	3.6	2.5	3.6	2.1	3.6	3.2	3.6	3.6	2.5	3.6	3.6	3.6	2.1
Üzemanyag	Benzin	Dízel	Benzin	Benzin	Benzin	Dízel	Benzin	Benzin	Dízel	Benzin	Benzin	Benzin	Benzin
Működési tömeg (kg)	135	142	84	53	92	102.4	81.4	109	118	95	97	95	67
Rezgés frekvencia (Hz)	95	95	95	95	95	95	95	95	95	95	95	95	95
Centrifugális erő (kN)	20	20	19	8	16.7	16.7	19.4	17	17	19	15	15	10
Sebesség (m/perc)	22	22	33	24	25	25	33	25	25	33	24	27	25
Kéz/Kar rezgés, standard fogantyún (m/s ²)	5.4	6.8	6.7	6.9	8	8	6.7	6	9.3	6.7	6.0	6.0	7.9
Kéz/Kar rezgés, rezgécscsillapított fogantyún (m/s ²)	1.1	1.1	1.2	1.8	—	—	—	1.3	1.9	1.2	1.2	1.2	1.9
Garantált hangteljesítményszint (dB(A))	104	104	103	100	104	104	103	104	105	103	104	104	100
Hangnyomás a kezelő fülénél (dB(A))	95	93	91	89	94	94	93	93	93	91	91	91	88
Lapszélesség (mm)	500	500	420	320	500	500	420	500	500	420	500	420	350
Laphosszúság (mm)	580	580	570	505	595	595	570	595	595	570	570	570	545
Méret (H×Sz×M) (mm)	960×500×995	960×500×1122	960×420×995	940×320×965	960×500×995	960×500×995	960×500×995	960×500×995	960×500×995	960×420×995	1037×500×995	960×420×995	986×350×968
TERMÉK INFORMÁCIÓ													
	967 89 66-01	967 89 69-01	967 85 50-01	967 85 47-01	970 45 55-02	970 45 55-03	970 45 55-01	967 85 51-02	967 89 68-01	967 85 50-02	967 85 49-02	967 85 49-01	967 85 48-02

ASZFALT ÉS TALAJ

KERÉK (FORDULÉKONY) LAPVIBRÁTOR	LX 90
Motor	Honda GX160
Teljesítmény (kW)	3.6
Üzemanyag	Benzin
Működési tömeg (kg)	96
Rezgés frekvencia (Hz)	75
Centrifugális erő (kN)	16
Sebesség (m/perc)	22
Kéz/Kar rezgés a fogantyún (m/s ²)	6.1
Garantált hangteljesítményszint (dB(A))	104
Hangnyomás a kezelő fülénél (dB(A))	92
Lapátméret (mm)	450
Méret (H×Sz×M) (mm)	450×450×920
TERMÉK INFORMÁCIÓ	
Kézi indítás	967 89 71-01

1) Szállítókeretekkel



ELŐRE ÉS HÁTRA HALADÓ LAPVIBRÁTOROK	LH 804		LH 700		LG 504			LG 400	
Motor	Hatz 1D90V		Hatz 1D90V		Hatz 1D81Z	Hatz 1D81Z	Hatz 1D81Z	Honda GX 390	Lombardini 15LD 440/S (Kohler)
Teljesítmény (kW)	11.0		11.0		9.2	9.2	9.2	8.3	6.2
Üzemanyag	Dízel		Dízel		Dízel	Dízel	Dízel	Benzin	Dízel
Működési tömeg (kg)	820		780		513	499	470	398	436
Rezgés frekvencia (Hz)	53		53		69	69	69	60	60
Centrifugális erő (kN)	95		95		65	65	65	52	52
Sebesség (m/perc)	30		30		32	32	32	25	25
Kéz/Kar rezgés a fogantyún (m/s ²)	–		3.3		2.5	2.5	2.5	2.5	2.1
Garantált hangteljesítményszint (dB(A))	109		109		–	109	–	108	108
Hangnyomás a kezelő fölénél (dB(A))	–		98.4		98	98	98	95	93
Lapszélesség (mm)	660		660		850 (550×2×150)	700 (550×2×75)	550	650	650
Méret (H×Sz×M) (mm)	1150×660×790		1880×660×1180		1670×850×1190	1670×750×1190	1670×550×1190	1690×650×1150	1690×650×1150
TERMÉK INFORMÁCIÓ									
Kézi indítás	–		–		967 85 55–10	967 85 55–09	967 85 55–08	967 85 54–01	–
Elektromos indítás	967 89 73–01		967 89 72–01		967 85 55–11	967 85 55–07	967 85 55–06	–	967 89 64–03
Elektromos indítás és tömörítés jelző	–		–		967 85 55–12	967 85 55–05	967 85 55–04	–	967 89 64–01

Opcionálisan választható kiegészítők

Szélesítő készlet 2 x 75 mm	594 82 60–01	Szélesítő készlet 2 x 75 mm	594 82 60–01
Szélesítő készlet 2 x 150mm	594 82 61–01	Szélesítő készlet 2 x 150mm	594 82 61–01



ELŐRE ÉS HÁTRA HALADÓ LAPVIBRÁTOROK	LG 300						LG 204				LG 164				
Motor	Honda GX270	Honda GX270	Hatz 1B30	Hatz 1B30	Hatz 1B30	Hatz 1B30	Honda GX200	Hatz 1B20	Hatz 1B20	Hatz 1B20	Honda GX160	Honda GX160	Hatz 1B20	Hatz 1B20	Hatz 1B20
Teljesítmény (kW)	5.3	5.3	4.7	4.7	4.7	4.7	4.1	3.1	3.1	3.1	3.6	3.6	3.1	3.1	3.1
Üzemanyag	Benzin	Benzin	Dízel	Dízel	Dízel	Dízel	Benzin	Dízel	Dízel	Dízel	Benzin	Benzin	Dízel	Dízel	Dízel
Működési tömeg (kg)	270	265	287	282	307	302	211	228	251	244	157	148	185	170	166
Rezgés frekvencia (Hz)	68	68	68	68	68	68	65	65	65	65	80	80	80	80	80
Centrifugális erő (kN)	40	40	40	40	40	40	36	36	36	36	28	28	28	28	28
Sebesség (m/perc)	25	25	25	25	25	25	23	22	22	22	22	22	22	22	22
Kéz/Kar rezgés a fogantyún (m/s ²)	2.4	2.4	1.7	1.7	1.7	1.7	3.5	2.8	2.8	3.4	2.3	2.3	2.8	3.5	3.2
Garantált hangteljesítményszint (dB(A))	108	108	108	108	108	108	106	108	108	108	108	108	108	108	108
Hangnyomás a kezelő fölénél (dB(A))	92	92	92	95	95	95	84	93	93	85.1	82.4	81.9	93	84	84.1
Lapszélesség (mm)	600	500	600	500	600	500	500	500	600	500	450	350	600	450	350
Méret (H×Sz×M) (mm)	1385×600×1120	1385×500×1120	1385×600×1120	1385×500×1120	1385×600×1120	1385×500×1120	1334×500×1126	1334×500×1126	1334×600×1126	1334×500×1126	1110×450×1069	1110×350×1069	1110×600×1069	1110×450×1069	1110×350×1069
TERMÉK INFORMÁCIÓ															
Kézi indítás	967 85 53–02	967 85 53–01	967 85 53–05	967 85 53–04	–	–	967 85 52–01	967 85 52–05	–	–	967 85 56–01	967 85 56–02	967 89 76–04	967 89 76–02	967 89 76–01
Elektromos indítás	–	–	–	–	967 85 53–06	967 85 53–07	–	–	967 85 52–03	967 85 52–06	–	–	–	–	–



DUPLEX (PADKA) HENGEREK	LP 9505	LP 7505	LP 6505
Motor	Kubota D1105	Hatz 1D50S	Hatz 1D42S
Teljesítmény (kW)	18.0	7.9	7.2
Üzemanyag	Dízel	Dízel	Dízel
Működési tömeg (kg)	1675	981	745
Rezgés frekvencia (Hz)	42	57	58
Centrifugális erő (kN)	72/36	27	22
Sebesség előre-/hátramenet (km/h)	0 - 2.7	0 - 3.6	0 - 3.6
Kéz/Kar rezgés a fogantyún (m/s ²)	N/A	2.6	4.1
Garantált hangteljesítményszint (dB(A))	106	107	107
Hangnyomás a kezelő fülénél (dB(A))	N/A	88	88
Hengerátmérő (mm)	523	400	400
Hengerszélesség (mm)	850/630	750	650
Méret (H×Sz×M) (mm)	1856x850x1369	1110 / 2500×820×1260	1110 / 2500×720×1215
TERMÉK INFORMÁCIÓ			
Kézi indítás	—	967 89 74-01	967 85 57-02
Elektromos indítás	967 95 08-01	—	967 85 57-03



Husqvarna LT 8005

TARTOZÉKOK ÉS PÓTALKATRÉSZEK	
Szállítókerék készlet	596 02 38-01

Husqvarna LT 6005 és LT 5005

TARTOZÉKOK ÉS PÓTALKATRÉSZEK	
Szállítókerék készlet	596 02 38-01

Husqvarna LF 130 LT

TARTOZÉKOK ÉS PÓTALKATRÉSZEK	
1 Gumitalp készlet burkolatokhoz, 500 mm széles	594 86 82-01
3 Szállítókerék készlet	594 20 49-01
4 Eszköz villás emeléshez	595 50 31-01

Husqvarna LF 100 LAT

TARTOZÉKOK ÉS PÓTALKATRÉSZEK	
1 Gumitalp készlet burkolatokhoz, 500 mm széles	594 86 82-01
2 Vízartály	596 39 29-01
3 Szállítókerék készlet	594 20 49-01
4 Eszköz villás emeléshez	595 50 31-01

Husqvarna LF 80 LAT

TARTOZÉKOK ÉS PÓTALKATRÉSZEK	
1 Gumitalp készlet burkolatokhoz, 420 mm széles	594 86 81-01
2 Vízartály	596 39 29-01
3 Szállítókerék készlet	594 20 49-01
4 Eszköz villás emeléshez	595 50 31-01

Husqvarna LF 75 LAT

TARTOZÉKOK ÉS PÓTALKATRÉSZEK	
1 Gumitalp készlet burkolatokhoz, 500 mm széles	594 86 82-01
1 Gumitalp készlet burkolatokhoz, 420 mm széles	594 86 81-01
2 Vízartály	596 39 29-01
3 Szállítókerék készlet	594 20 49-01
4 Eszköz villás emeléshez	595 50 31-01

Husqvarna LF 50 L

TARTOZÉKOK ÉS PÓTALKATRÉSZEK	
1 Gumitalp készlet burkolatokhoz, 320 mm széles	594 75 72-01
3 Szállítókerék készlet	595 12 07-01

Husqvarna LF 60 LAT

TARTOZÉKOK ÉS PÓTALKATRÉSZEK	
1 Gumitalp készlet burkolatokhoz, 350 mm széles	595 36 75-01
2 Vízartály	596 32 74-01
3 Szállítókerék készlet	595 12 07-01

Husqvarna LFV 100 and LFV 80.

TARTOZÉKOK ÉS PÓTALKATRÉSZEK	
1 Gumitalp készlet burkolatokhoz (LFV 100)	594 86 82-01
1 Gumitalp készlet burkolatokhoz (LFV 80)	594 86 81-01
2 Vízartály	596 39 29-02

TARTOZÉKOK ÉS PÓTALKATRÉSZEK	
3 Szállítókerék készlet	594 20 49-01
4 Eszköz villás emeléshez	595 50 31-01
5 Alacsony rezgészintű fogantyú	594 20 50-01

Husqvarna LH 804 és LH 700

TARTOZÉKOK ÉS PÓTALKATRÉSZEK	
Szélesztő készlet, 2×75 mm	594 82 60-01
Szélesztő készlet, 2×150 mm	594 82 61-01

Husqvarna LG 504

TARTOZÉKOK ÉS PÓTALKATRÉSZEK	
Szélesztő készlet, 2×75 mm	594 75 87-01
Szélesztő készlet, 2×150 mm	594 75 88-01
Gumitalp készlet burkolatokhoz, 700 mm széles	595 12 89-01

Husqvarna LG 400

TARTOZÉKOK ÉS PÓTALKATRÉSZEK	
Gumitalp készlet burkolatokhoz, 650 mm széles	594 44 79-02

Husqvarna LG 300

TARTOZÉKOK ÉS PÓTALKATRÉSZEK	
Gumitalp készlet burkolatokhoz, 600 mm széles	594 83 03-01
Gumitalp készlet burkolatokhoz, 500 mm széles	594 83 02-01
Szállító eszköz	594 83 05-01

Husqvarna LG 204.

TARTOZÉKOK ÉS PÓTALKATRÉSZEK	
Gumitalp készlet burkolatokhoz, 600 mm széles	594 75 96-01
Gumitalp készlet burkolatokhoz, 500 mm széles	594 82 58-01
Szállító eszköz	594 83 05-01

Husqvarna LG 164

TARTOZÉKOK ÉS PÓTALKATRÉSZEK	
Gumitalp készlet burkolatokhoz, 600 mm széles	594 75 95-01
Gumitalp készlet burkolatokhoz, 450 mm széles	594 83 01-01
Gumitalp készlet burkolatokhoz, 350 mm széles	595 36 85-01
Szállító eszköz	594 83 05-01

Husqvarna LP 7505 és LP 6505

TARTOZÉKOK ÉS PÓTALKATRÉSZEK	
Kézi hajtókar manuális indításhoz	594 17 09-01

Husqvarna LP 9505.

TARTOZÉKOK ÉS PÓTALKATRÉSZEK	
Hengerszélesztők	596 36 34-01
Földnyeső készlet, 630 mm.	596 37 93-01
Asztali akkumulátortöltő	594 19 52-02

Husqvarna talajtömörítési szolgáltatás-csomagok

SERVICE KIT	MACHINE	
200 óra/12 hónapos szolgáltatás-csomag	LF 50, LF 60 LA/LAT	594 21 57-01
200 óra/12 hónapos szolgáltatás-csomag	LF 75, LF 80, LF 100, LF 130 Honda	594 21 62-01
250 óra/6 hónapos szolgáltatás-csomag	LF 100, LF 130 Hatz	594 21 46-01
500 óra/12 hónapos szolgáltatás-csomag	LF 100, LF 130 Hatz	594 21 67-01
500 óra/12 hónapos szolgáltatás-csomag	LG 164 Honda	595 38 58-01
250 óra/6 hónapos szolgáltatás-csomag	LG 164 Hatz	594 21 46-01
500 óra/12 hónapos szolgáltatás-csomag	LG 164 Hatz	594 21 87-01
500 óra/12 hónapos szolgáltatás-csomag	LG 204 Honda	599 71 20-01
250 óra/6 hónapos szolgáltatás-csomag	LG 204 Hatz	594 21 46-01
500 óra/12 hónapos szolgáltatás-csomag	LG 204 Hatz	594 21 87-01
500 óra/12 hónapos szolgáltatás-csomag	LG 300 Honda	595 38 47-01
250 óra/6 hónapos szolgáltatás-csomag	LG 300 Hatz	594 21 46-01
500 óra/12 hónapos szolgáltatás-csomag	LG 300 Hatz	594 21 70-01
500 óra/12 hónapos szolgáltatás-csomag	LG 400 Honda	595 38 42-01
250 óra/6 hónapos szolgáltatás-csomag	LG 400 Lombardini	595 13 24-01
500 óra/12 hónapos szolgáltatás-csomag	LG 400 Lombardini	594 21 53-01
250 óra/6 hónapos szolgáltatás-csomag	LG 504 Hatz	594 21 50-01
500 óra/12 hónapos szolgáltatás-csomag	LG 504 Hatz	594 21 72-01

BETONÓZÁSI MUNKÁK AZ ELEJÉTŐL A VÉGÉIG

Minden betonozási munka egy szilárd alappal indul. A maximális teljesítmény és megbízhatóság érdekében ellátjuk Önt a megfelelő a szerszámokkal és megoldásokkal. Betonozáshoz szükséges berendezések széles választékát kínáljuk Önnek a beton bedolgozási folyamat minden lépéséhez – beleértve az öntött betonfelületek és padlók tömörítését, szintezését és simítását.

Termékinlátat áttekintése

A Husqvarna betonozó gépei között találhatóak mind elektromos, mind benzinmotoros tömörítő, szintező és simító berendezések, összesen több mint 74 fajta modell.



További információkért és tippéért kérje a kifejezetten erre a célra írt Betonsimítási brosúránkat, vagy látogasson el a www.husqvarnacp.com weboldalra.

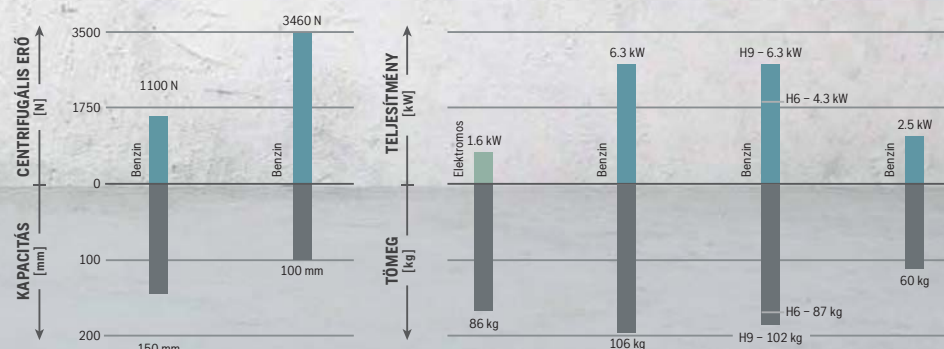
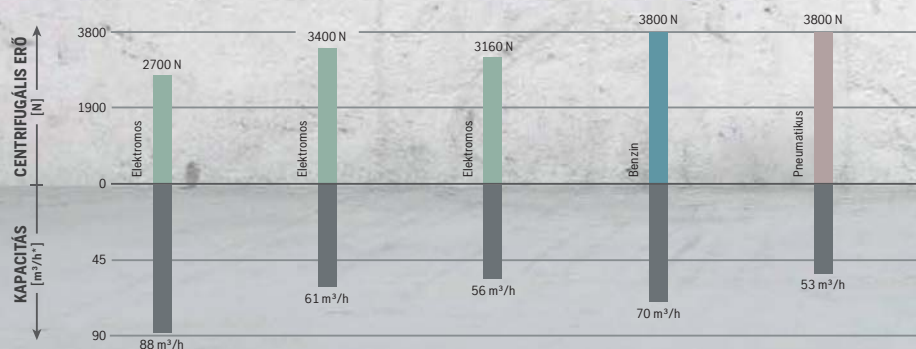
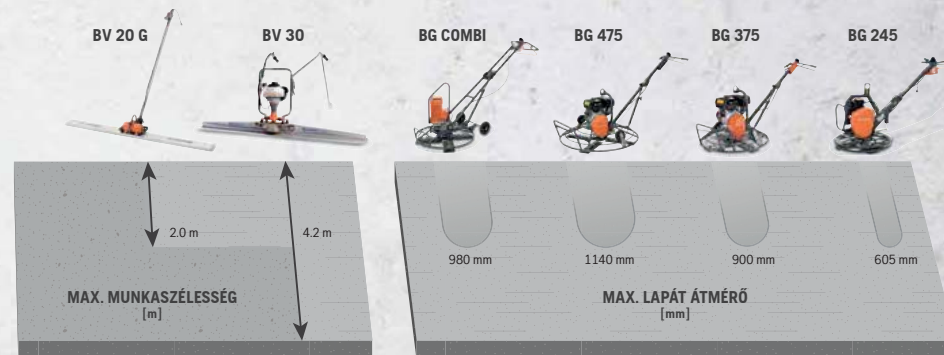

* Vibrátor kapacitás S3-as roskadású betonban.

Husqvarna Smart sorozat – nagyfrekvenciás elektromos betonvibrátorok

SMART BETONVIBRÁTOROK	65 – 5 M	56 – 10 M	56 – 8 M	56 – 5 M	48 – 10 M	48 – 8 M	48 – 5 M	40 – 5 M
Fej átmérő (mm)	65	56	56	56	48	48	48	40
Rezgés frekvencia (vibráció/perc)	12000	12000	12000	12000	12000	12000	12000	12000
Feszültség (V)	230	230	230	230	230	230	230	230
Frekvencia (Hz)	50/60	50/60	50/60	50/60	50/60	50/60	50/60	50/60
Áramerősség (A)	10	6.4	6.4	6.4	4.5	4.5	4.5	2.5
Tömlő hossza (m)	5	10	8	5	10	8	5	5
Kábel hossza (m)	15	15	15	15	15	15	15	15
Hangteljesítményszint L_{WA} (dB(A))	99	94	94	94	91	91	91	86
Rezgésérték (m/s ²)	2.47	2.47	2.47	2.47	5.87	5.87	5.87	4.62

TERMÉK INFORMÁCIÓ	967 93 88-01	967 85 60-05	967 85 60-02	967 85 60-04	967 85 59-02	967 85 59-03	967 85 59-05	967 85 58-03
-------------------	--------------	--------------	--------------	--------------	--------------	--------------	--------------	--------------

SMART-E BETONVIBRÁTOROK	E 56	E 48	E 40
Fej átmérő (mm)	56	48	40
Rezgés frekvencia (vibráció/perc)	12000	12000	12000
Feszültség (V)	230	230	230
Frekvencia (Hz)	50/60	50/60	50/60
Áramerősség (A)	6.4	4.5	2.5
Tömlő hossza (m)	0.5	0.5	0.5
Kábel hossza (m)	15	15	15
Teljes tömeg (kg)	14.8	13.6	12
Hangteljesítményszint L_{WA} (dB(A))	94	91	86
Rezgésérték (m/s ²)	0.52	0.52	0.52

TERMÉK INFORMÁCIÓ	967 94 03-03	967 94 02-04	967 85 58-04
-------------------	--------------	--------------	--------------



AX BETONVIBRÁTOROK	AX 90	AX 65	AX 56 – 10 M	AX 56 – 8 M	AX 56 – 5 M	AX 48 – 10 M	AX 48 – 8 M	AX 48 – 5 M	AX 40	AX 36
Fej átmérő (mm)	90	65	56	56	56	48	48	48	40	38
Rezgés frekvencia (vibráció/perc)	6000	12000	12000	12000	12000	12000	12000	12000	12000	12000
Feszültség (V) (3 fázisú)	42	42	42	42	42	42	42	42	42	42
Frekvencia (Hz)	200	200	200	200	200	200	200	200	200	200
Áramerősség (A)	21	19	11.7	11.7	11.7	10	10	10	4.5	6.2
Tömlő hossza (m)	3	5	10	8	5	10	8	5	5	5
Kábel hossza (m)	10	10	10	10	10	10	10	10	10	10
Teljes tömeg (kg)	26.6	18.8	20.5	18.5	16.1	17.4	15.4	15.1	13.2	13.1
Hangteljesítményszint L_{WA} (dB(A))	76	79	79	79	79	76	76	76	78	70
Rezgésérték (m/s ²)	5.06	4.62	3.66	3.66	3.66	3.53	3.53	3.53	3.81	3.81

TERMÉK INFORMÁCIÓ	967 94 00-01	967 85 83-01	967 85 82-03	967 85 82-02	967 85 82-01	967 85 81-03	967 85 81-02	967 85 81-01	967 85 80-01	967 85 79-01
-------------------	--------------	--------------	--------------	--------------	--------------	--------------	--------------	--------------	--------------	--------------

VIBRÁSTAR	60	50	40
Fej átmérő (mm)	60	50	40
Rezgés frekvencia (vibráció/perc)	12000	12000	12000
Feszültség (V) (3 fázisú)	42	42	42
Frekvencia (Hz)	200	200	200
Áramerősség (A)	11	8	4
Tömlő hossza (m)	5	5	5
Kábel hossza (m)	10	10	10
Teljes tömeg (kg)	15	13	8.4
Hangteljesítményszint L_{WA} (dB(A))	84	76	75
Rezgésérték (m/s ²)	3.23	3.28	1.8

TERMÉK INFORMÁCIÓ	967 93 81-03	967 93 81-02	967 93 81-01
-------------------	--------------	--------------	--------------



HUSQVARNA CF TÁPEGYSÉGEK AZ AX/VIBRÁSTAR MODELLEKHEZ



FREKVENCIA – ÁTALAKÍTÓK	CF 67T	CF 25	CF 11
Leadott teljesítmény (kVA)	4.7	1.8	0.8
Intenzitás 42 V-nál (A)	67	25	11
Fázisok száma (elsődleges feszültség)	3	1 or 3	1
Kimenetek száma	4	2	1
Tömeg (kg)	70	31	18
Védettségi fokozat	IP55	IP55	IP55
Zajsztint (dB(A))	85	80	76
Szállítókerék	standard	opcionális	–

TERMÉK INFORMÁCIÓ			
230 V–1–50 Hz	–	967 93 87-01	967 93 79-01
400 V–3–50 Hz	967 93 82-01	967 91 34-02	–
400 V–3–50 Hz CI4P*	967 93 82-02	–	–
380 V–3–60 Hz CI4P*	967 93 82-03	–	–
Szállítókerék	–	594 95 83-01	–

*CI4P = Négy kimenet motor megszakítókkal, amelyek védik a külső betonvibrátorokat a nagy áramfelvétellel szemben.

Husqvarna 42 V-3-200 HZ betonvibrátorok (AX és Vibrastar).

TARTOZÉKOK		
1 Hosszabbító kábel, 5 m		596 57 02-01
1 Hosszabbító kábel, 10 m		596 57 02-02
1 Hosszabbító kábel, 15 m		596 57 02-03
1 Hosszabbító kábel, 20 m		596 57 02-04



1 Hosszabbító kábel

Husqvarna Smart és AX betonvibrátorok.

TARTOZÉKOK		
2 Elastomer zárókupak Ø 36		594 78 61-01
2 Elastomer zárókupak Ø 40		595 15 67-01
2 Elastomer zárókupak Ø 48		595 15 68-01
2 Elastomer zárókupak Ø 56		595 02 96-01
2 Elastomer zárókupak Ø 65		595 45 09-01



2 Elastomer zárókupak

Husqvarna CF kocsi.

TARTOZÉKOK		
3 Szállítókosci CF 25T & CF 25M		596 40 08-01
Szállítókerék		596 86 41-01



3 Szállítókosci

Husqvarna AME sorozat – moduláris flexibilis tengelyű betonvibrátorok



MEGHAJTÓEGYSÉG	AME 600
Feszültség (V) (1 fázisú)	230
Frekvencia (Hz)	50/60
Teljesítmény (kW)	0.6
Névleges áramerősség (A)	2.7
Fordulatszám (ford./perc)	3000
Tömeg (kg)	1.9
Rezgésérték (m/s ²)	1.72
TERMÉK INFORMÁCIÓ	967 93 31-01



BETONVIBRÁTOROK (NAGY REZGÉSFREKVENCIAJÚ)	HA 35/3	HA 35/2	HA 35/1	HA 25/3	HA 25/2	HA 25/1
Fej átmérő (mm)	36	36	36	26	26	26
Rezgés frekvencia (vibráció/perc)	12000	12000	12000	12000	12000	12000
Teljes tömeg (kg)	7.6	6	4.4	5.2	4.0	2.8
Rezgésérték (m/s ²)	1.7	1.7	1.7	1.7	1.7	1.7
TERMÉK INFORMÁCIÓ	967 93 84-03	967 93 84-02	967 93 84-01	967 93 83-03	967 93 83-02	967 93 83-01



MEGHAJTÓEGYSÉG	AME 1600
Feszültség (V) (1 fázisú)	230
Frekvencia (Hz)	50/60
Teljesítmény (kW)	1.6
Rezgés frekvencia (vibráció/perc)	12000
Tömeg (kg)	6.1
Rezgésérték (m/s ²)	4.16
Védettségi fokozat	IP44
TERMÉK INFORMÁCIÓ	967 93 36-01



SUPRAFLEX FLEXIBILIS TENGELY	40	30	20	10
Hosszúság (m)	4	3	2	1
Teljes tömeg (kg)	7.3	5.6	3.8	2.4

TERMÉK INFORMÁCIÓ
967 85 95-05 967 85 95-04 967 85 95-03 967 85 95-01



BETONVIBRÁTOR FEJEK	AT 59	AT 49	AT 39	AT 29
Fej átmérő (mm)	59	49	39	29
Rezgés frekvencia (vibráció/perc)	12000	12000	12000	12000
Teljes tömeg (kg)	3.9	2.7	2.1	1.3

TERMÉK INFORMÁCIÓ
967 85 96-04 967 85 96-03 967 85 96-02 967 85 96-01

Husqvarna 'AA' és 'AZ' sorozat – mechanikus betonvibrátorok



MECHANIKUS BETONVIBRÁTOROK (INGÁS TÍPUS)	'AA' BETONVIBRÁTOROK				'AZ' BETONVIBRÁTOROK				
	AA 77	AA 67	AA 47	AA 37	AA 27	AZ 56	AZ 46	AZ 36	AZ 26
Fej átmérő (mm)	75	63	50	39	25	55	45	35	25
Rezgés frekvencia (vibráció/perc)	9200	10500	11200	12000	12000	11300	12000	12000	12000
Tömlő hossza (m)	6	6	6	6	6	4.8	4.8	4.8	4.8
Teljes tömeg (kg)	29	25	23	19	10	17	16	11.6	9.5
Hangteljesítményszint L _{WA} (dB(A))	75.7	75.8	73	68	69	90.0	87.4	82.0	77.5
Rezgésérték (m/s ²)	3.16	2.66	3.52	1.56	2.46	8.27	2.42	5.22	2.00

TERMÉK INFORMÁCIÓ
Standard tengelykapcsoló 967 85 77-01 967 85 76-01 967 85 75-01 967 85 74-01 967 85 73-01 967 93 91-01 967 93 80-01 967 93 90-01 967 93 89-01

Husqvarna AM meghajtóegység az 'AA' és 'AZ' betonvibrátorokhoz



MEGHAJTÓEGYSÉGEK	AMG 3200	AMD 3000
Üzemanyag	Benzin	Dízel
Teljesítmény (LE)	4.8	4.1
Fordulatszám (ford./perc)	2900	2900
Tömeg (kg)	15	46
Motor gyártója	Honda	Lombardini
Hangteljesítményszint L _{WA} (dB(A))	103.8	79
CE Certified	Igen	Nem
TERMÉK INFORMÁCIÓ	967 85 72-01	967 92 86-01

Husqvarna AY sorozat – pneumatikus betonvibrátorok



PNEUMATIKUS BETONVIBRÁTOROK	AY 157	AY 107	AY 87	AY 77	AY 67	AY 57	AY 47	AY 37	AY 27
Fej átmérő (mm)	155	108	87	77	67	56	47	36	26
Levegőtöltéstartás (m ³ /perc)	2.7	1.9	1.6	1.3	1	1	0.7	0.46	0.36
Rezgés frekvencia (vibráció/perc)	12000	15000	15900	16000	17500	18000	18000	19000	21000
Tömlő hossza (m)	0.8	1.5	1.5	2	2	2	2	2	2
Teljes tömeg (kg)	28	23	18	17	11	10	7	5	4
Hangteljesítményszint L _{WA} (dB(A))	92.4	96.3	94.0	98	94	95	95.8	89.2	84.5
Rezgésérték (m/s ²)	12.29	2.91	1.95	2.38	2.10	2.13	2.39	1.02	0.51

TERMÉK INFORMÁCIÓ
2 méteres tömlő 967 95 14-01 967 93 99-01 967 93 98-01 – – –
4 méteres tömlő – – – 967 93 97-01 967 93 96-01 967 93 95-01 967 93 94-01 967 93 93-01 967 93 92-01
967 93 97-02 967 93 96-02 967 93 95-02 967 93 94-02 967 93 93-02 967 93 92-02

Husqvarna EP és ER sorozatok – külső betonvibrátorok



NAGY SEBESSÉGŰ, PNEUMATIKUS BETONVIBRÁTOROK	EP 601 B	E P371 B	EP 271 B	EP 121 B
Fordulatszám (ford./perc)	8800	9350	9350	9000
Max. centrifugális erő, N	31500	26800	10350	8100
Levegőt fogyasztás (m³/perc)	1400	1400	1200	1200
Teljes tömeg (kg)	18	16.5	10	9.5
Konzol	VT4	VT4	VT2	VT2
TERMÉK INFORMÁCIÓ	967 97 00-01	967 96 99-01	967 96 98-01	967 96 97-01

NAGY SEBESSÉGŰ, ELEKTROMOS BETONVIBRÁTOROK	ER 507 B	ER 407 B	ER 207 B
Fordulatszám (ford./perc)	6000	6000	6000
Max. centrifugális erő, N	16000	11000	7400
Feszültség – Hz	42V-3-200	42V-3-200	42V-3-200
Áramerősség, A	23.5	16.5	12.5
Tömeg, kg	23.2	15.5	10.5
Konzol	VT4	VT4	VT2
TERMÉK INFORMÁCIÓ	967 97 32-01	967 96 94-01	967 97 26-01



NORMÁL SEBESSÉGŰ, ELEKTROMOS BETONVIBRÁTOROK	ER 705	ER 605	ER 505	ER 405	ER 305	ER 205	ER 105
Fordulatszám (ford./perc)	3000	3000	3000	3000	3000	3000	3000
Max. centrifugális erő, N	16000	12000	7400	6000	3000	1400	500
Intenzitás 230V/400V, A-nál	4.20/2.50	3.30/1.90	2.30/1.33	1.80/1.09	0.68/0.39	0.30/0.18	0.16/0.09
Teljes tömeg, kg	46.80	44.60	22.00	20.00	11.00	4.30	2.70
TERMÉK INFORMÁCIÓ	967 96 96-01	967 97 31-01	967 97 30-01	967 97 29-01	967 96 95-01	967 97 28-01	967 97 27-01

Husqvarna külső betonvibrátorok

TARTOZÉKOK	
ER 305 konzol	594 29 11-01
ER 405 / 505 konzol	597 26 75-01
Konzol VT 2 (felhasználható: ER 207B, ER 121B, EP 271B)	597 15 72-01
Konzol VT 4 (felhasználható: ER 407B, ER 507B, EP 371B, EP 601B)	597 15 71-01
Hosszabbító - 5m - 3G4mm² (felhasználható: ER-7 sorozat)	596 57 02-01
Hosszabbító - 10m - 3G4mm² (felhasználható: ER-7 sorozat)	596 57 02-02
Hosszabbító - 15m - 3G4mm² (felhasználható: ER-7 sorozat)	596 57 02-03
Hosszabbító - 20m - 3G6mm² (felhasználható: ER-7 sorozat)	596 57 02-04

Husqvarna BV sorozat – betonszintezés - kézi lehúzógerendák



KÉZI LEHÚZÓGERENDÁK	BV 20 H	BV 20 G
Munkaszélesség (mm)	2.0	2.0
Működési tömeg (kg)	7.5	16.6
Fogantyú hossza (m)	1.8 + 1.8	1.8 + 1.8
Működtetés	Kézi	Benzines
Motor típusa	–	4-ütemű Honda GX 25
Teljesítmény (kW)	–	0.72 (7000 ford./perc mellett)
Rezgés frekvencia (vibráció/perc)	–	4000-7000
Centrifugális erő (N)	–	1100
Rezgésérték (m/s²)	–	3.2
Zajszint (dB(A))	–	91
TERMÉK INFORMÁCIÓ	967 85 61-01	967 85 62-01
Fogantyú hosszabbító	595 02 95-01	595 02 95-01



KÉZI LEHÚZÓGERENDÁK	BV 30
Meghajtótömeg (kg)	14
Meghajtótömeg típusa*	4-stroke Honda GX35
Teljesítmény (kW)	1.6 at 7000 rpm
Rezgés frekvenciája (vibráció/perc)	2000-7400
Centrifugális erő (N)	3460
Rezgésérték (m/s²)	3.25
Zajszint (dB(A))	108
TERMÉK INFORMÁCIÓ	Lehúzógerenda nélkül 967 85 63-01

*A meghajtótömeget lehúzógerenda nélkül szállítjuk (az külön megrendelhető).



BV 30 LEHÚZÓGERENDA	1.8 M	2.4 M	3.0 M	3.6 M	4.2 M
Munkaszélesség (m)	1.8	2.4	3.0	3.6	4.2
Tömeg (kg)	6.5	8	9.6	11.2	12.8
TERMÉK INFORMÁCIÓ	967 85 87-01	967 85 88-01	967 85 89-01	967 85 90-01	967 85 91-01

Husqvarna moduláris lehúzógerendák



MODULÁRIS LEHÚZÓGERENDÁK	BT 90 E	BT 90 G	BT 90 P
Motor típusa	Elektromotor, 3 fázisú	Honda GX 270	Légkompresszor
Feszültség (V - fázis - Hz)	400 V-3-50 Hz	—	—
Teljesítmény (kW)	3	5 (2900 ford./perc mellett)	—
Áramfelvétel teljes terhelésnél (A)	6.15	—	—
Fordulatszám (ford./perc)	2865	2900	—
Maximális lehúzási hosszúság (m)	20	20	25
Üzemi nyomás (bar)	—	—	3 - 6
Levegőfogyasztás lehúzó egységenként (m³/perc)	—	—	0.26
Hangnyomás LpA (dB(A))	89	89	—
Hangteljesítményszint LWA (dB(A))	100	100	—
Tömeg (kg), (beleértve a végegységet, amely 18 kg)	96	93	40
TERMÉK INFORMÁCIÓ	967 94 11-02	967 94 11-03	967 94 11-08

LEHÚZÓEGYSÉG	0.5 M ELEKTROMOS/BENZINES	0.75 M ELEKTROMOS/BENZINES	1 M ELEKTROMOS/BENZINES	2 M ELEKTROMOS/BENZINES	3 M ELEKTROMOS/BENZINES	1 M PNEUMATIKUS	2 M PNEUMATIKUS	3 M PNEUMATIKUS
Magasság (mm)	376	376	376	376	376	376	376	376
Munkahosszúság (mm)	500	750	1000	2000	3000	1000	2000	3000
Teljes szélesség (mm)	420	420	420	420	420	420	420	420
Tömeg (kg)	24	28	32	57	82	32	58	83

TERMÉK INFORMÁCIÓ	967 94 11-04	967 94 11-16	967 94 11-05	967 94 11-06	967 94 11-07	967 94 11-09	967 94 11-10	967 94 11-11

Husqvarna iker lehúzógerendák



IKER LEHÚZÓGERENDÁK	BE 20	BE 30
Meghajtóegység típusa	ER 355	Honda GX 120 UT1 SXS4 SD - 4-ütemű
Feszültség (V - fázis - Hz)	400 V-3-50 Hz	—
Teljesítmény (kW)	0.45	2.6 (3600 ford./perc mellett)
Áramerősség (A)	0.8	—
Fordulatszám (ford./perc)	3.000	3.600
Forgásirány	mindkettő	órámutatató járásával ellentétes
Üzemanyagtartály térfogat (liter)	—	2
Indítás	fázis váltó kapcsoló	viasszahúzó indítószervezet
Hangnyomás LpA (dB(A))	—	75.7
Hangteljesítményszint LWA (dB(A))	94	103.8
Tömeg (kg)	37	32
TERMÉK INFORMÁCIÓ	967 95 64-01	967 94 12-02

IKERLEHÚZÓ EGYSÉG	BD 32	BD 42	BD 52	BD 62
Magasság (mm)	100	100	100	100
Hosszúság (mm)	3.2	4.2	5.2	6.2
Szélesség (mm)	400	400	400	400
Teljes tömeg (kg)	32	41	47	57
TERMÉK INFORMÁCIÓ	967 95 60-01	967 95 61-01	967 95 62-01	967 95 63-01

Husqvarna CRT sorozat – beülős betonsimítógépek

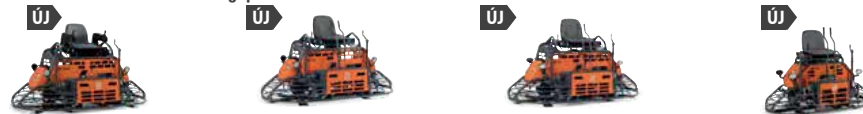

BEÜLŐS BETONSIMÍTÓGÉPEK	CRT 48 PS		CRT 48			CRT 36	
Modell kódja	CRT 48-57K-PS	CRT 48-35L-PS	CRT 48-37V	CRT 48-33K	CRT 48-33K-DF	CRT 48-35L	CRT 36-26A
H x SZ x M, üzemi, mm	2566 x 1295 x 1488	2566 x 1295 x 1473	2566 x 1295 x 1473	2566 x 1295 x 1473	2566 x 1295 x 1473	2566 x 1295 x 1473	2032 x 1041 x 1372
Szállítási tömeg, kg	815	792	663	733	—	822	505
Üzemi tömeg, kg	660	639	547	579	579	603	451
Betonsimítási átmérő, mm	1219	1219	1220	1219	1219	1120	2 x 915
Lapátok száma	10	10	10	10	10	10	8
Elfordulási tartomány °	0-25	0-25	0-25	0-25	0-25	0-25	0-25
Forgórész fordulatszám (min. / max.), fordulat/perc	25/150	25/150	25/170	25/160	25/160	25-150	25/165
Motor gyártója	Kubota	Kohler	Briggs & Stratton	Kubota	Kubota	Kohler	Honda
Teljesítmény, kW (lóerő) @ 3600 fordulat/percnel	42.5 (57)	26 (35)	27.6 (37)	23.1 (31)	23.1 (31)	26 (35)	16.4 (22)
Üzemanyag	Benzin	Dízel	Benzin	Benzin	Benzin/LPG	Dízel	Benzin
Üzemanyag-fogyasztás, l/h	9.5	6.2	10	11.6	11.6/7.5	10	6.7
Üzemanyagtartály befogadóképessége, l	24.6	24.6	24.6	24.6	24.6/15	24.6	24.6
Retardáns tartály kapacitása, l	24.6	24.6	24.6	24.6	24.6/15	24.6	24.6
Üzemidő, h	2.6	4	2.5	2.1	2.1/2.0	4	3.3
EU által minősített	Yes	No	Yes	Yes	Yes	No	Yes
TERMÉK INFORMÁCIÓ	970 46 16-13		970 46 16 05	970 46 16-10	970 46 16-12	970 46 16-01	970 46 14-03

Husqvarna CT sorozat – betonfelület-kezelés / gyalogvezetésű betonsimítógépek



BENZINES GYALOGVEZETÉSŰ BETONSIMÍTÓGÉPEK	CT 48			CT 36			
Modell kódja	13A-V ADJ-T	13A ADJ-T	8A ADJ-T	8A-V ADJ-T	8A ADJ-T	5A ADJ-T	5A FOLD ADJ-T
Védőgyűrű átmérő (Ø) (mm)	1220	1220	1220	915	915	915	915
Betonsimítási átmérő, mm	1180	1180	1180	875	875	875	875
Tömeg (fogantyú nélkül), kg	106	102	96	90	84	73	73
Elfordulási tartomány °	0-30	0-30	0-30	0-30	0-30	0-30	0-30
Forgórész fordulatszám (min. / max.), fordulat/perc	20/200	60/125	60/125	20/200	60/125	60/125	60/125
Lapátok típusa	Bajonettzáras	Bajonettzáras	Bajonettzáras	Bajonettzáras	Bajonettzáras	Bajonettzáras	Bajonettzáras
Lapátok minősége	4	4	4	4	4	4	4
Fogantyú típusa	Állítható	Állítható	Állítható	Állítható	Állítható	Állítható	Állítható
Motor gyártója	Honda	Honda	Honda	Honda	Honda	Honda	Honda
Motor típusa	GX 390	GX 390	GX 240	GX 240	GX 240	GX 160	GX 160
Teljesítmény, kW (lóerő) @ 3600 fordulat/perc	8.7 (11.7)	8.7 (11.7)	5.9 (7.9)	5.9 (7.9)	5.9 (7.9)	3.6 (4.8)	3.6 (4.8)
Üzemanyagfogyasztás, l/h	2.7	2.7	2.7	2.7	2.7	1.8	1.8
Üzemanyagtartály kapacitása, l	6	6	6.1	6.0	6.0	3.6	3.6
Tengelykapcsoló típusa	Fokozatmentes (CVT) tengelykapcsoló	Centrifugális tengelykapcsoló	Centrifugális tengelykapcsoló	Fokozatmentes (CVT) tengelykapcsoló	Centrifugális tengelykapcsoló	Centrifugális tengelykapcsoló	Centrifugális tengelykapcsoló
Szállítóeszköz	Opcionálisan választható 2x4-es konzol	Opcionálisan választható 2x4-es konzol	Opcionálisan választható 2x4-es konzol	Opcionálisan választható 2x4-es konzol	Opcionálisan választható 2x4-es konzol	Opcionálisan választható 2x4-es konzol	Opcionálisan választható 2x4-es konzol
Üzemidő, h	2.2	2.2	2.2	2.2	2.2	2.0	2.0
TERMÉK INFORMÁCIÓ	970 46 56-08	970 46 56-11	970 46 56-09	970 46 55-11	970 46 55-10	970 46 55-08	970 46 55-09

Husqvarna BG sorozat – betonfelület-kezelés / gyalogvezetésű betonsimítógépek



BENZINES GYALOGVEZETÉSŰ BETONSIMÍTÓGÉPEK	BG 475	BG 375		BG 245
Modell kódja	H9 L BC TP	H9 L BC TP	H6 L BC TP	H4 F BC TP
Védőgűrű átmérő (Ø), mm	1200	950	950	615
Betonsimítási átmérő, mm	1140	900	900	605
Tömeg (fogantyú nélkül), kg	105	102	93	60
Elfordulási tartomány °	0–18	0–18	0–18	0–18
Forgórész fordulatszáma (min. / max.), fordulat/perc	40–115	40–115	40–115	40–115
Lapátok típusa	Bajonettzáras	Gyorskioldás/Bajonettzáras	Gyorskioldás/Bajonettzáras	Bajonettzáras
Lapátok száma	4	4	4	4
Fogantyú típusa	Hosszú, összecsukható	Hosszú, összecsukható Állítható	Hosszú, összecsukható Állítható	Rövid, összecsukható
Motor gyártója	Honda	Honda	Honda	Honda
Motor típusa	GX270	GX270	GX200	GX120
Teljesítmény, kW(lőerő) @ 3600 fordulat/perc	6.3 (8.4)	6.3 (8.4)	4.3 (5.8)	2.6 (3.5)
Üzemanyagfogyasztás, l/h	2.5	2.5	1.6	1.0
Üzemanyagtartály kapacitása, l	5.3	5.3	3.1	2.5
Tengelykapcsoló típusa	Centrifugális tengelykapcsoló	Centrifugális tengelykapcsoló	Centrifugális tengelykapcsoló	Centrifugális tengelykapcsoló
Szállítóeszköz	Opcionálisan választható kerekek	Opcionálisan választható kerekek	Opcionálisan választható kerekek	Opcionálisan választható kerekek
Üzemidő, h	2.1	2.1	1.9	2.5

TERMÉK INFORMÁCIÓ

967 92 92-01 967 92 91-01 967 92 90-01 967 92 88-01



GYALOGVEZETÉSŰ BETONSIMÍTÓGÉPEK ELEKTROMOS MOTORRAL	BG 245	BG COMBI 1020	BG COMBI 850
Típus azonosító	E F TP	E-L-TP	E-L-TP
Védőgűrű átmérő (Ø) (mm)	615	1020	850
Működési tömeg (kg)	60	88	86
Lapát fejkörátmérő (mm)	605	850/915/980	850/915/980
Tárcsa átmérő (mm)	605	865/965/1015	865/965/1015
Lapát fordulatszám (ford./perc)	120	60/120	60/120
Lapátok száma	4	4	4
Fogantyú típusa	Rövid, összecsukható	Hosszú	Hosszú
Lapátszög vezérlés	Forgatás-Elfordulás	Forgatás-Elfordulás	Forgatás-Elfordulás
Emelőkampó	Szabványos	Szabványos	Szabványos
Szállítógörgő	Opcionálisan választható	Szabványos	Szabványos
Lapát kar rögzítés típusa	Bajonettzáras	Gyorskioldás	Gyorskioldás
Motor (V – fázis – Hz)	230V–1–50Hz	400V–3–50/60 Hz	400V–3–50/60 Hz
Felvett teljesítmény alacsony/magas fordulatonál (kW)	1.5	1.6/2.4	1.6/2.4
Rezgésérték (m/s ²)	3.7	1.4	1.4
Garantált hangteljesítményszint LWa (dB(A))	102	94	94
Hangnyomásszint a kezelő fölénél LpA (dB(A))	86	77	77

TERMÉK INFORMÁCIÓ

967 92 93-01 967 92 95-01 967 92 94-01



Husqvarna BV 20.

TARTOZÉKOK

BV 20 fogantyúhosszabbító 595 02 95-01

Husqvarna BT 90.

TARTOZÉKOK

0.5 m hosszabbító 594 86 05-02
 Irányváltó korona (elektromos és benzin típus) 596 86 42-01
 Korcsolya elem BT 90 595 49 91-03
 Kitémasztó görgőkkel 596 75 53-01
 Irányváltó korona, BT 90 594 86 07-01
 Kettős elektromos csőrő 594 71 09-01
 Csőrő 596 86 44-01

Husqvarna BD.

TARTOZÉKOK

Kitémasztó 596 19 24-01
 Kitémasztó emelőeszközzel 596 75 54-02
 Korcsolyaelem (komplett készlet BD32-BD 62-höz) 594 70 98-02

Husqvarna CRT 48.

TARTOZÉKOK

Szállítókerék-kerekkészlet 598 92 90-01
 Szállítókerék pótkerekkészlet (2) a szállítókerék-kerekkészlethez 598 92 99-01
 2 részes súlykészlet (mindkét súly 4,5 kg-os) 598 92 91-01

Husqvarna CT 48.

TARTOZÉKOK

48° CT 48 emelőpánt (a 2x4-essel történő használatra) 598 92 88-02

Husqvarna CT 36.

TARTOZÉKOK

36° CT 36 emelőpánt (a 2x4-essel történő használatra) 598 92 88-01

Husqvarna BG.

TARTOZÉKOK

Kerekkészlet BG 375/475 594 75 15-01
 Kerekkészlet BG 245 596 19 23-01
 Tartalék védőgűrű BG COMBI Ø 850 mm 597 15 54-01
 Tartalék védőgűrű BG COMBI Ø 1020 mm 597 15 84-01

SIMÍTÓ LAPÁTOK ÉS LEHÚZÓ TÁRCSÁK BETONSIMÍTÁSHOZ

A Husqvarna a lapátok és tárcsák széles választékát kínálja, amelyek a betonozási folyamat utolsó szakaszában páratlan teljesítményre képesek. Kétféle sorozatunkban – ProLine és ClassicLine – könnyedén megtalálja az Ön munkájához leginkább megfelelőt.

ACÉL LEHÚZÓ LAPÁT. A lehúzó lapátok a betonozás utolsó szakaszában a betonfelület lehúzására használatosak. A Husqvarna lehúzó lapátoknak szinte sík a felülete, ami nyomóerőt hoz létre a lapát és a felület között. Ezzel a betont egy magasabb pozícióból egy alacsonyabb pozícióba egyengeti.

ACÉL LEHÚZÓ TÁRCSA. A lehúzó tárcsák alternatívát jelentenek a lehúzó lapátok mellett. A lehúzó tárcsák növelik a betonfelület simaságát.

ACÉL SIMÍTÓ LAPÁT. A simító lapátok a lehúzás után használatosak, amikor a felület már megkeményedett és megszáradt. A lapátok kiváló minőségének köszönhetően a kezelő könnyen be tudja állítani a lapátok szögét a kívánt végeredmény eléréséhez.



MŰANYAG SIMÍTÓ LAPÁT. Bizonyos esetekben az acél lapátokkal történő simítás sötét árnyalatokat hagy a betonfelületen, különösen fényvisszaverő vagy színes felületeken, a fém lerakódások miatt. A kiváló minőségű műanyag lapátok (ultra nagy molekulatömegű polietilén) tökéletes felületet hoz létre a színezett betonfelületeken.

KOMBINÁLT LAPÁT. A kombinált lapát egy kettő az egyben lapát opció. A lapát alakja lehetővé teszi, hogy az egyik oldalát lehúzásra, a másik oldalát pedig simításra használja. A kombinált lapátok lehetőséget kínálnak az üzemeltető számára ahhoz, hogy a lehúzást és simítást ne két külön lapattal kelljen elvégezniük.

ARANY
EZÜST

További információk a 16. oldalon.

ALKALMAZÁSI ÜTMUTATÓ	PROLINE					CLASSICLINE			
	ACÉL LEHÚZÓ LAPÁT	ACÉL LEHÚZÓ TÁRCSA	ACÉL SIMÍTÓ LAPÁT	MŰANYAG SIMÍTÓ LAPÁT	KOMBINÁLT LAPÁT	ACÉL LEHÚZÓ LAPÁT	ACÉL LEHÚZÓ TÁRCSA	ACÉL SIMÍTÓ LAPÁT	KOMBINÁLT LAPÁT
Lehúzás	●●●	●●●	—	—	●●	●●●	●●●	—	●●●
Durva simítás	●●	—	●●●	—	●●	—	—	●●●	●●●
Finom simítás	—	—	●●●	●●●	●	—	—	●●●	●

●●● – Optimális ●● – Jó ● – Elfogadható — – Nem javasolt

Husqvarna ProLine.

- Nagy tömörség
- Gyorscsatlakozású tartozék (BG 375 és BG Combi)
- Speciális tartozék: Műanyag lapát

A Husqvarna ProLine sorozat arany szintű, kiváló minőségű, hosszú élettartamú és rendkívül jó kopásállósággal rendelkező műanyag lapátokat, acél lapátokat és acél tárcsákat kínál az optimális teljesítmény érdekében. A sorozatban található lehúzó lapát, lehúzó tárcsa, simító lapát és kombinált lapát. Ezen kívül kínálunk még egy gyorscsatlakozós opciót is, mellyel professzionális szakembereink a kécsere idejének lerövidítésével időt takarítanak meg.

Husqvarna ClassicLine.

- Közepes tömörség
- Standard, csavarral rögzíthető tartozék

A Husqvarna ClassicLine sorozat ezüst szintű, minőségi lapátokat és tárcsákat kínál kiváló teljesítménnyel betonozási munkákhoz. A ClassicLine sorozatban található lehúzó lapát, lehúzó tárcsa, simító lapát és kombinált lapát.

Simító lapátok és lehúzó tárcsák

	CIKKSZÁM	TÍPUS	ANYAG	ÁTMÉRŐ (mm)	SZÉLESSÉG (mm)	HOSSZÚSÁG (mm)	DB/CSOMAG
BG 475 – PRO LINE							
Lehúzó lapátok	594 20 78–01	Csavarozás	Acél		247	467	4
Simító lapátok	594 86 71–01	Csavarozás	Acél		150	460	4
Kombinált lapátok	594 86 70–01	Csavarozás	Acél		200	458	4
Simító lapátok	594 86 74–01	Csavarozás	Acél		150	458	4
BG 475 – CLASSIC LINE							
Simító lapátok	594 19 86–01	Csavarozás	Acél		153	459	4
Kombinált lapátok	596 46 55–01	Csavarozás	Acél		200	458	4
BG 375 – PRO LINE							
Lehúzó tárcsa	594 24 36–01	Rátolható simító tárcsák	Acél	950			1
Lehúzó lapátok	594 19 83–01	Gyorskioldás	Acél		218	358	4
Simító lapátok	594 22 76–01	Gyorskioldás	Acél		153	376	4
Kombinált lapátok	594 86 69–01	Csavarozás	Acél		200	337	4
Simító lapátok	594 86 73–01	Csavarozás	Műanyag		153	376	4
BG 375 – CLASSIC LINE							
Lehúzó tárcsa	594 24 02–01	Rátolható simító tárcsák	Acél	950			1
Simító lapátok	594 71 11–01	Csavarozás	Acél		152	355	4
Kombinált lapátok	594 86 68–01	Csavarozás	Acél		200	337	4
BG 245 – PRO LINE							
Lehúzó tárcsa	594 24 40–01	Rátolható simító tárcsák	Acél	608			1
Kombinált lapátok	594 70 99–01	Csavarozás	Acél		127	235	4
Simító lapátok	594 86 72–01	Csavarozás	Műanyag		125	227	4
BG 245 – CLASSIC LINE							
Lehúzó tárcsa	595 07 12–01	Rátolható simító tárcsák	Acél	610			1
Kombinált lapátok	594 86 67–01	Csavarozás	Acél		127	235	4
BG COMBI – PRO LINE							
Lehúzó lapátok	594 19 83–01	Gyorskioldás	Acél		218	358	4
Simító lapátok	594 22 76–01	Gyorskioldás	Acél		153	376	4
Kombinált lapátok	594 86 69–01	Csavarozás	Acél		200	337	4
Simító lapátok	594 86 73–01	Csavarozás	Műanyag		153	376	4
BG COMBI – CLASSIC LINE							
Lehúzó tárcsa	594 24 10–01	Rátolható simító tárcsák	Acél	865			1
Lehúzó tárcsa	594 24 36–01	Rátolható simító tárcsák	Acél	950			1
Lehúzó tárcsa	594 24 12–01	Rátolható simító tárcsák	Acél	1015			1
CT 36							
Floating Tárcsa CT/CRT	598 93 02–01	Kapcsok	Acél	972			2
Floating Tárcsa CT/CRT	598 93 03–01	Kapcsok	Acél	972			10
Floating Tárcsa CT/CRT	599 50 70–01	Kapcsok	Acél	966			1
Floating Tárcsa CT/CRT	599 50 70–02	Kapcsok	Acél	966			10
Floating Blade CT/CRT	599 34 36–01	Rátolható simító tárcsák	Acél		254	356	4
Finnish Blade CT/CRT	598 92 95–01	Bajonettzáras	Acél		152	356	4
Finnish Blade CT/CRT	599 50 67–01	Bajonettzáras	Acél		160	356	4
Finnish Blade CT/CRT	599 50 67–02	Bajonettzáras	Acél		160	356	40
Combo Blade CT/CRT	598 92 95–02	Bajonettzáras	Acél		203	356	4
CT 48							
Floating Tárcsa CT/CRT	598 93 02–02	Kapcsok	Acél	1.213			2
Floating Tárcsa CT/CRT	599 50 74–01	Kapcsok	Acél	1.200			1
Floating Blade CT/CRT	598 92 98–03	Rátolható simító tárcsák	Acél		254	457	4
Finnish Blade CT/CRT	598 92 98–01	Bajonettzáras	Acél		152	457	4
Finnish Blade CT/CRT	599 50 65–01	Bajonettzáras	Acél		160	465	4
Finnish Blade CT/CRT	599 50 65–02	Bajonettzáras	Acél		160	465	40
Combo Blade CT/CRT	598 92 98–02	Bajonettzáras	Acél		203	457	4
CRT 36							
Floating Tárcsa CT/CRT	598 93 02–01	Kapcsok	Acél	972			2
Floating Tárcsa CT/CRT	598 93 03–01	Kapcsok	Acél	972			10
Floating Tárcsa CT/CRT	599 50 70–01	Kapcsok	Acél	966			1
Floating Tárcsa CT/CRT	599 50 70–02	Kapcsok	Acél	966			10
Floating Blade CT/CRT	599 34 36–01	Rátolható simító tárcsák	Acél		254	356	4
Finnish Blade CT/CRT	598 92 95–01	Bajonettzáras	Acél		152	356	4
Finnish Blade CT/CRT	599 50 67–01	Bajonettzáras	Acél		160	356	4
Finnish Blade CT/CRT	599 50 67–02	Bajonettzáras	Acél		160	356	40
Combo Blade CT/CRT	598 92 95–02	Bajonettzáras	Acél		203	356	4
CRT 48							
Floating Tárcsa CT/CRT	598 93 02–03	Kapcsok	Acél	1.213			2
Floating Tárcsa CT/CRT	598 93 02–04	Z-kapocs stílusú	Acél	1.219			2
Floating Tárcsa CT/CRT	598 93 03–03	Kapcsok	Acél	1.213			10
Floating Tárcsa CT/CRT	598 93 03–04	Z-kapocs stílusú	Acél	1.219			10
Floating Tárcsa CT/CRT	599 50 74–05	Kapcsok	Acél	1.200			2
Floating Blade CT/CRT	598 92 98–03	Rátolható simító tárcsák	Acél		254	457	4
Finnish Blade CT/CRT	598 92 98–01	Bajonettzáras	Acél		152	457	4
Finnish Blade CT/CRT	599 50 65–01	Bajonettzáras	Acél		160	465	4
Finnish Blade CT/CRT	599 50 65–02	Bajonettzáras	Acél		160	465	40
Combo Blade CT/CRT	598 92 98–02	Bajonettzáras	Acél		203	457	4

A HIPERTROWEL™ RENDSZER - NAGY FELÜKETŰ BETONPADLÓK GYORS POLÍROZÁSÁHOZ



Betonpadló-polírozó szakemberként néha gyorsabb polírozási módszere van szükséged, mint amit egy padlócsiszoló gép képes nyújtani. Különösen akkor, ha valóban nagy, akadályoktól mentes területről van szó, ahol a felület már megfelelően sima.

A Husqvarna Hipertrowel™ rendszer a legmegfelelőbb megoldást nyújtja. A betonpadlók polírozásával kapcsolatos szakértelmünket a kiváló gyémántszerszámok és betonsimító gépeink fejlett technológiájával ötvözve olyan funkcionális, polírozott betonpadlót hozunk létre, amely csak a beülő betonsimító gép teljesítményével érhető el.

HOGYAN MŰKÖDIK?

A Hipertrowel™ egy nedves betonpadló-polírozási eljárás, hat lépésben (#30G - #600G), és három opcionális utolsó lépésben (#800G - #3000G) végrehajtva. A padló állapotától függően a kezdeti csiszolást és fugázás egy padlócsiszoló géppel javasolt.



NEDVES POLÍROZÁSI ELJÁRÁS – MŰGYANTA KÖTÉSŰ GYÉMÁNT SZERSZÁMOK

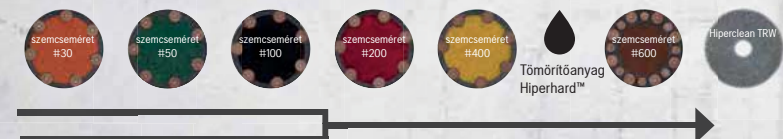

NEDVES POLÍROZÁSI ELJÁRÁS – LONG LIFE FÉM KÖTÉSŰ GYÉMÁNT SZERSZÁMOK

A HUSQVARNA TELJES RENDSZERE



HUSQVARNA Beülő betonsimító gép CRT 48, CRT 36



HUSQVARNA W 70 P iszapelszívó + vízlehúzó készlet

Sárfogó lap



MÁGNESES RÖGZÍTÉS

Giroszkópos szerszám tartó rotoros simító adapterrel

Hipertrowel Gyémántszerszámok

EZEKRE IS SZÜKSÉGE LESZ

- Nagynyomású csap
- Iszapártalmentelési megoldás
- Falvédő műanyag borítás



Husqvarna Hipertrowel alkatrészek

NEV	SZÍN	LEÍRÁS	ÁTMÉRŐ INCH/MM	TERMEKSZÁM
1 Hipertrowel TRW #30	Narancssárga	Félfémből készült csiszolótárcsa #30	14 / 350	593 94 68-01
2 Hipertrowel TRW #50	Sötétzöld	Félfémből készült csiszolótárcsa #50	14 / 350	593 94 68-13
3 Hipertrowel TRW #100	Fekete	Félfémből készült csiszolótárcsa #100	14 / 350	593 94 68-14
4 Hipertrowel TRW #200	Vörös	Félfémből készült csiszolótárcsa #200	14 / 350	593 94 68-15
5 Hipertrowel TRW #400	Sárga	Félfémből készült csiszolótárcsa #400	14 / 350	593 94 68-16
6 Hipertrowel TRW #600	Barna	Gyantás csiszolótárcsa #600	14 / 350	593 94 68-17
7 Hipertrowel TRW LongLife #30	Narancssárga	Fém csiszolótárcsa #30	14 / 350	593 94 68-41
8 Hipertrowel TRW LongLife #50	Sötétzöld	Fém csiszolótárcsa #50	14 / 350	593 94 68-35
9 Hipertrowel TRW LongLife #100	Fekete	Fém csiszolótárcsa #100	14 / 350	593 94 68-36
10 Hipertrowel TRW #800	Fehér	Gyantás csiszolótárcsa #800	14 / 350	593 94 68-18
11 Hipertrowel TRW #1500	Kék	Gyantás csiszolótárcsa #1500	14 / 350	593 94 68-19
12 Hipertrowel TRW #3000	Szürke	Gyantás csiszolótárcsa #3000	14 / 350	593 94 68-20
13 Hiperclean TRW	Szürke	Polírozótárcsa	14 / 350	593 94 68-21
14 Tárcsameghajtó		Tárcsameghajtó + 4 csavar	14 / 350	593 94 68-21
15 „A” tartozék		Szerelőlap + forgócsapágó		593 94 68-22
16 „B” tartozék		Szerelőlap + forgócsapágó		593 94 68-23
17 „C” tartozék		Szerelőlap + forgócsapágó		593 94 68-25
18 „D” tartozék		Szerelőlap + forgócsapágó		593 94 68-42
19 CURE (K), 20 l		Szilárdítóanyag padlóhoz		529 75 10-09
20 Premium Guard SB, 10 l		Padlóvédelem		501 19 79-08

VÁGJON A LEHETŐ LEGHAMARABB EGYENES VONALAKAT – ELŐZZE MEG A VÉLETLENSZERŰ REPEDÉSEKET

A Husqvarna Soff-Cut® rendszere ideális a dilatációs illesztések rendkívül korai vágásához betonlemez öntése után. Ez a legjobb megoldás a véletlen repedések kockázatának minimálisra csökkentésére, ami az egyik legköltségesebb és legsúlyosabb probléma betonozás során. A termék legfőbb előnye a magas termelékenység, továbbá az egyazon napon történő öntés és vágás lehetősége, valamint a sekély vágási mélységgel elérhető tiszta végeredmény.

Termékinlát áttekintése

A Husqvarna Soff-Cut® sorozatba négy modell tartozik melyek vágási mélysége 30 mm – 76 mm, a motorok teljesítménye 3,3 kW – 17,2 kW, a berendezések tömege pedig 39 kg – 221 kg. Az optimális megoldás érdekében válassza az adott művelethez megfelelő Soff-Cut® modellt.

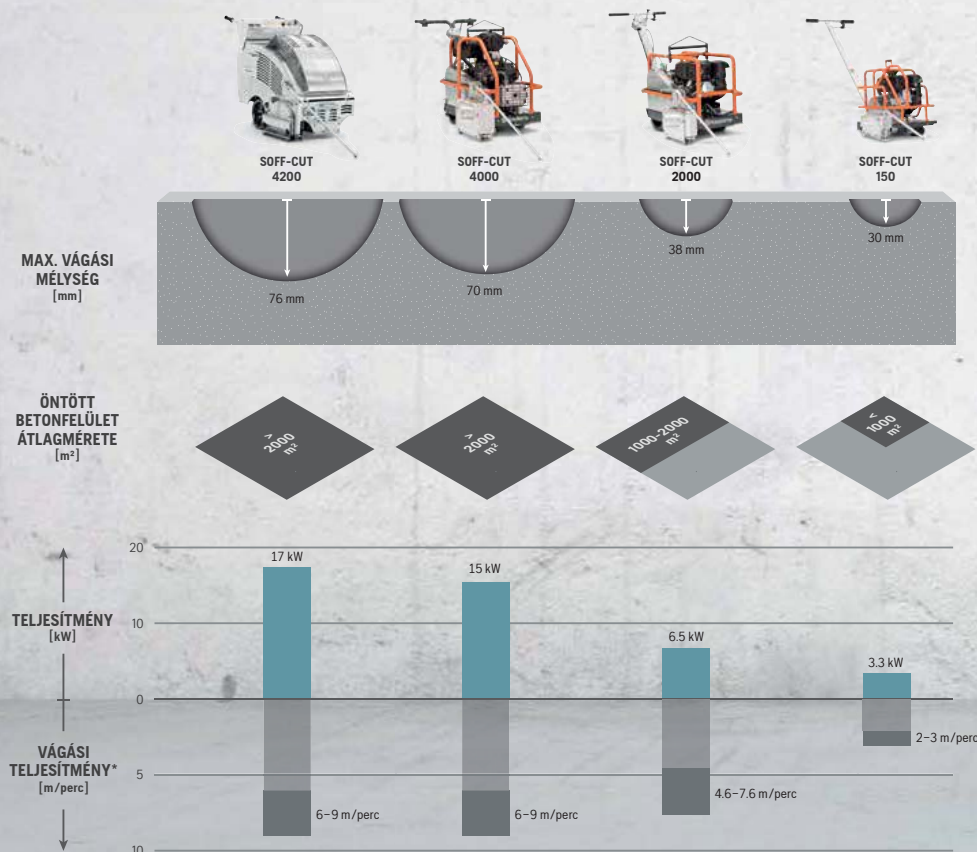

* VÁGÁSI TELJESÍTMÉNY

A vágási teljesítményre vonatkozó adatok durva becslések csupán, és változhatnak például az alábbiak miatt: vágási mélysége, megfelelő tárcsa kiválasztása vagy friss betonban történő vágás.



A probléma

Ahogy a beton kiszárad és elkezd megkötni, belső feszültség keletkezik benne. A zsugorodásból eredő repedések szabályozásának célja a feszültség csökkentése, mielőtt az véletlenszerű repedés formájában kitör.

A megoldás

A Husqvarna Soff-Cut Ultra Early Entry™ szárazon vágó rendszerrel az illesztések vágása a friss betonban történik – simítás után 1-2 órán belül. A Husqvarna Soff-Cut® technológia alapja a Soff-Cut® tárcsa és a csúszólemez kombinációja. A tárcsa felfelé történő mozgása vágás közben kombinálódik a csúszólemezrel, ami nyomást fejt ki a felületre, megakadályozva a repedezést. A Soff-Cut® lehetővé teszi a friss betonban való vágást a kikeményedési folyamat részeként, hatékony módon szabályozva a zsugorodásból eredő repedések kialakulását.



A véletlen repedések kialakulása az egyik legköltségesebb és legsúlyosabb probléma betonozás során.



A Soff-Cut® egyedi Ultra Early Entry™ szárazon vágó rendszere a korai vágás alkalmazásával szabályozza a véletlenszerű repedések kialakulását.

További információ:
www.husqvarnacp.com





ULTRA EARLY ENTRY™ VÁGÓBERENDEZÉS*	SOFF-CUT 4200	SOFF-CUT 4000	SOFF-CUT 2000	SOFF-CUT 150
MŰSZAKI ADATOK				
Motor gyártó	Kohler	Kohler	Kohler	Kohler
Max. teljesítmény (kW)**	17.2	14.9	6.5	4.0
Max. tárcsaátmérő (mm)	350	350	250	150
Max. vágási mélység (mm)	76	70	38	30
Tömeg (kg)	257	191	144	40
CE megfelelés	—	Igen	Igen	Igen
TERMÉK INFORMÁCIÓ				
	966 84 56-05	966 84 55-06	966 84 53-04	966 84 48-16

*Porelszivő csatlakoztatási lehetőséggel.

**Névleges érték a motor gyártója szerint.

Husqvarna Soff-Cut 4200.

TARTOZÉKOK	CIKKSZÁM
Porelszivő csatlakoztatási lehetőség nélkül	595 95 33-01
PÓTALKATRÉSZEK	CIKKSZÁM
Levegőszűrő, 2 db	505 48 74-02
Akkumulátor 12V DC	505 48 76-01
Olajszűrő, 2 db	505 48 77-01
Oldalvilágítás	505 48 69-02
Gyújtógyertya, 2 db	505 48 28-03

Husqvarna Soff-Cut 4000.

TARTOZÉKOK	CIKKSZÁM
Fényszóró készlet	594 91 56-01
Porelszivő csatlakoztatási lehetőség nélkül	595 95 05-01
Light kit 4000/2000	594 91 52-01
Gyertyakulcs 99-G20-1652-01	505 71 99-01
PÓTALKATRÉSZEK	CIKKSZÁM
Levegőszűrő, 2 db	505 48 23-06
Tárcsa ékszij	505 48 39-02
Szivattyú ékszij	505 48 48-01
Gyújtógyertya, 2 db	505 66 66-01

Husqvarna Soff-Cut 2000.

TARTOZÉKOK	CIKKSZÁM
Fényszóró készlet	594 91 56-01
Porelszivő csatlakoztatási lehetőség nélkül	595 90 93-01
Light kit 4000/2000	594 91 52-01
Gyertyakulcs 99-G20-1652-01	505 71 99-01
PÓTALKATRÉSZEK	CIKKSZÁM
Tárcsa ékszij	505 48 22-02
Szivattyú ékszij	505 48 40-02
Gyújtógyertya	505 48 28-01

Husqvarna Soff-Cut 150.

TARTOZÉKOK	CIKKSZÁM
Porelszivő rögzítő fedél	589 94 90-01
Adjuster height	505 39 81-01
PÓTALKATRÉSZEK	CIKKSZÁM
Levegőszűrő	505 48 23-01
Tárcsa ékszij, 2 db	505 48 22-01
Villáskulcs tárcsához	505 48 31-02
Gyújtógyertya, 2 db	505 48 28-01



Fényszóró készlet

ARANY

További információk a 16. oldalon.



XL14



XL10



XL6

TERMÉK	XL14			XL10			XL6		
	2000	3000	5000	2000	3000	5000	2000	3000	5000
ANYAG									
Kemény és nagyon kemény tömörített beton	●●●	—	—	●●●	—	—	●●●	—	—
Kemény és közepesen kemény tömörített beton	—	●●●	—	—	●●●	—	—	●●●	—
Lágy és nagyon lágy tömörített beton	—	—	●●●	—	—	●●●	—	—	●●●
JAVASOLT BERENDEZÉSEK	SC 4200, SC 4000			SC 2000e			SC 150		

●●● = Optimális ●● = Jó ● = Elfogadható — = Nem javasolt

Husqvarna XL14/XL10/XL6.

CIKKSZÁM	NÉV	ÁTMÉRŐ (mm)	SZEGMENS ALAKJA	SZEGMENS HOSSZUSÁG (mm)	SZEGMENS VASTAGSÁG (mm)	SZEGMENS MAGASSÁG (mm)	SZEGMENSEK SZÁMA	FURAT
XL14								
542 75 61-13	XL14-2000	350	Sík	40	3.2	9+2.5	24	Soff-Cut Triangular
542 75 61-14	XL14-3000	350	Sík	40	3.2	9+2.5	24	Soff-Cut Triangular
542 75 61-16	XL14-5000	350	Sík	40	3.2	9+2.5	24	Soff-Cut Triangular
XL10								
542 75 61-01	XL10-2000	250	Sík	40	2.6	9+2.5	17	Soff-Cut Triangular
542 75 61-02	XL10-3000	250	Sík	40	2.6	9+2.5	17	Soff-Cut Triangular
542 75 61-04	XL10-5000	250	Sík	40	2.6	9+2.5	17	Soff-Cut Triangular
XL6								
542 77 70-06	XL6-2000	150	Sík	32	2.6	8+1.5	12	Soff-Cut Triangular
542 77 70-07	XL6-3000	150	Sík	32	2.6	8+1.5	12	Soff-Cut Triangular
542 77 70-09	XL6-5000	150	Sík	32	2.6	8+1.5	12	Soff-Cut Triangular

További tárcsák külön kérésre.



Használjon Soff-Cut® törésgátlót a vágások kereszteződésénél, hogy megakadályozza a sarkok letöredezését.

TÖRÉSGÁTLÓK	CIKKSZÁM
Kék, 150 darab – 300 és 350 mm tárcsák	505 48 32-03
Piros, 150 darab – 150, 200 és 250 mm tárcsák	505 48 32-02



A Soff-Cut® csúszólemez minden XL tárcsa tartozéka. Ez biztosítja az öntés napján történő vágást kitérőzés nélkül.

**GONDOSKODJON A BETON
POR ÉS ISZAP OKOS, EGYSZERŰ
ÉS HATÉKONY ELTÁVOLÍTÁSÁRÓL!**
A RENDSZER ÚTMUTATÓT LÁSD A 60. OLDALON

PADLÓCSISZOLÓ RENDSZEREK VERHETETLEN TERMELÉKENYSÉGGEL

A betonpadló előkészítése, csiszolása és polírozása, valamint a terrazzo és egyéb természetes kövek javítása és polírozása magas igényeket támasztó munka. Küldetésünk célja, hogy Ön maximális hatékonysággal tudjon dolgozni, ezért olyan rendszert biztosítunk, ami magában foglalja a szabadalmaztatott Dual Drive Technology™-t, a PG 820 RC és PG 680 RC vezeték nélküli távvezérlős gépeket és a nagy teljesítményű porgyűjtő berendezéseket. Termékprogramunkba tartoznak még könnyen szállítható és rendkívül hasznos, kisméretű PG modelleink is. Mint ahogyan az összes Husqvarna PG gép, ezek is a gyorscsatlakozós Redi Lock® gyémántszerző rendszerrel vannak ellátva.

Termékinlát áttekintése

A Husqvarna padlócsiszoló termépalettája 8 modellt tartalmaz, melyek csiszolási szélessége 280 mm – 800 mm, teljesítménye 2,2 kW – 15 kW, tömegük pedig 70 kg – 598 kg. Mindig talál egy olyan Husqvarna PG modellt, ami optimális az Ön adott munkájához.

Csiszolófej

Bolygóköszörű



CSISZOLÁSI SZÉLESSÉG [mm]

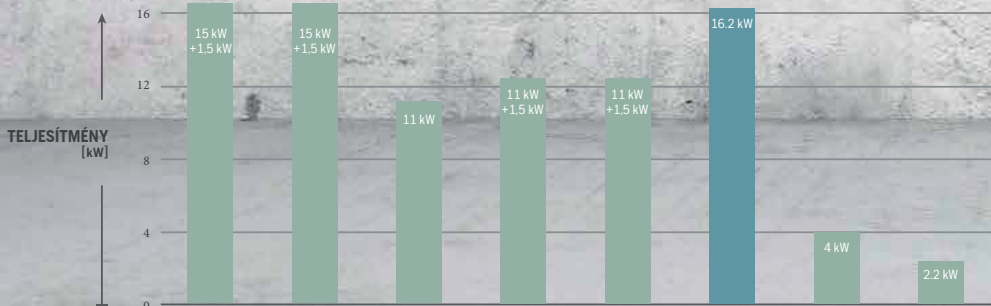

a piaci rendelkezésre állás függvényében



TÁVVEZÉRLÉS A vezeték nélküli távvezérlésű, önjáró Husqvarna PG 830 RC és PG 690 RC modellek segítségével jelentősen magasabb termelékenység és még jobb eredmény érhető el, ergonomikus üzemeltetés és szállítás mellett.

REDI LOCK SZERSZÁMRENDSZER

A gyémántszerzők könnyű cserélhetőségét biztosítja. Nincs szükség segédeszközre a beállítások módosításához. Minden Husqvarna PG modell esetében alapfelszereltség.



HUSQVARNA HIPERFLOOR® A betonpadló mechanikus csiszolási, kezelési és polírozási módszere. Eredménye a látványos fényvisszaverő tulajdonsággal bíró padló, valamint fokozott keménység és tartósság.

Bolygó

Egytárcsás

Burkolat törő

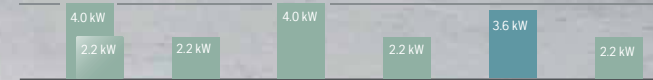

DUAL DRIVE TECHNOLOGY™
Ez a szabadalmaztatott technológia fokozza a termelékenységet, javítja a kezelhetőséget és szélesebb körű alkalmazást tesz lehetővé.

POWER [kW]





PADLÓCSISZOLÓK	PG 830 RC	PG 830	PG 830 S	PG 690 RC	PG 690	PG 690 Propane	PG 540 (4 KW)	PG 540 (2.2 KW)	PG 510
MŰSZAKI ELŐÍRÁSOK									
Teljesítmény, kW	3x 200V 50A 11 + 1.5 kW 3x 400V 30A 15 + 1.5 kW 3x 480V 30A 15+ 1.5 kW	3x 200V 50A 11 + 1.5 kW 3x 400V 30A 15 + 1.5 kW 3x 480V 30A 15+ 1.5 kW	3x200V 50A 11 kW 3x400V 30A 11 kW 3x480V 30A 11 kW	3x200V 50A 11+1.5 kW 3x400V 30A 11+1.5 kW 3x480V 30A 11+1.5 kW	3x200V 50A 11+1.5 kW 3x400V 30A 11+1.5 kW 3x480V 30A 11+1.5 kW	Kohler PC680			
Feszültség, V	200-480	200-480	200-480	200-480	200-480	—	200-480	200	400/230
Névleges áramerősség, A	30/30/50	30/30/50	30/30/50	30/30/50	30/30/50	—	10/16/30	13	9/16
Villamosenergia-ellátás	3 fázisú	3 fázisú	3 fázisú	3 fázisú	3 fázisú	Benzin	3 fázisú / 1 fázisú	1 fázisú	3 fázisú/1 fázisú
Csiszolási szélesség, mm	800	800	800	630	630	630	500	500	515
Csiszolókorong átmérője, mm	3×270	3×270	3×270	3×270	3×270	3×270	3×230	3 x 230	3 x 230
Teljes csiszolási nyomás, kg	302	288	238	242	228	188	75	66	79/66
Csiszolási nyomás súlyokkal, kg	259-362	245-348	195-298	198-307	185-292	139-244	90-115	81-106	—
Csiszolótarcsa sebessége, fordulat / perc	421-1403	421-1403	421-1403	441-1470	441-1470	730-1010	348-1160	348-1160	670/540
Forgásirány	Kettős hajtás	Kettős hajtás	Fej: CW Tárcsa: CCW	Kettős hajtás	Kettős hajtás	Fej: CW Tárcsa: CCW	Fej: CW Tárcsa: CCW	Fej: CW Tárcsa: CCW	—
Méreték (H×SZ×M), mm	1410×830×1155	1550×830×1145	1550×830×1145	1320×670×1155	1300×670×1150	1320×670×1155	1015×560×735	1015×560×735	1525×555×950
Tömeg, kg	598	556	497	502	502	502	178	169	133/120
Távirányítás	•	—	—	•	—	—	—	—	—
Akkumulátor-teljesítmény szállításhoz	•	—	—	•	—	—	—	—	—
BLEM összekapcsolhatóság/Fleet puck opció	•/•	- / •	- / •	•/•	- / •	- / •	- / •	- / •	- / •
USB-töltő	•	•	—	•	•	•	—	—	—
JAVASOLT FELSZERELÉS									
Javasolt építőipari száraz porszívó ½	T 10000	T 10000	T 10000	T 7500	T 7500		T 7500/ T 4000	T 4000/ S 36	T 4000 (3 fázisú)/ S 26 (1 fázisú)
Javasolt előszeparátor	C 5500	C 5500	C 5500	C 5500	C 5500	C 5500	C 3000	C 3000	C 3000
TERMÉK INFORMÁCIÓ									
	967 97 79-01, 380-415 V 967 97 79-03, 380-415 V	967 97 78-01, 380-415 V 967 97 78-03, 380-415 V	967 97 77-01, 380-415 V 967 97 77-03, 380-415 V	967 97 76-01, 380-415 V 967 97 76-03, 380-415 V	967 97 75-01, 380-415 V 967 97 75-03, 380-415 V	967 98 02-01	967 97 74-01, 380-415 V 967 97 74-03, 380-415 V	967 97 74-05, 220-240 V 967 97 74-07, 220-240 V	967 93 20-01, 3 fázisú 967 93 20-02, 1 fázisú



PADLÓCSISZOLÓK	PG 450	PG 400	PG 400 Benzines	PG 280
MŰSZAKI ELŐÍRÁSOK				
Teljesítmény, kW	2.2	4.0	7.6	2.2
Feszültség, V	230	400	—	230
Névleges áramerősség, A	13	16	—	16
Villamosenergia-ellátás	1 fázisú	3 fázisú	Benzin	1 fázisú
Csiszolási szélesség, mm	450	400	400	280
Csiszolókorong átmérője, mm	3×180	400	400	280
Teljes csiszolási nyomás, kg	69	73	62-69	41
Csiszolótarcsa sebessége, fordulat / perc	705	1445	440-1125	1400
Forgásirány	—	—	—	—
Méreték (H×SZ×M), mm	1310×482×1144	1400×435×1050	1397×480×1011	1200×305×1000
Tömeg, kg	109	115	140	70
JAVASOLT FELSZERELÉS				
Javasolt építőipari száraz porszívó ½	S 26	S 36	T 4000 Benzines	S 26
Javasolt előszeparátor	C 3000	C 3000	C 3000	C 3000
TERMÉK INFORMÁCIÓ				
	967 64 86-01 967 64 86-02	967 96 64-01 968 96 64-02	967 67 63-01	970 49 46-01 970 49 46-02

**A FELÜLET ELŐKÉSZÍTÉSE
A BETON MEGFELELŐ GONDOZÁSA
BETONPOR ÉS BETONISZAP INTELLIGENS,
KÖNNYŰ ÉS HATÉKONY ÁRTALMATLANÍTÁSA**

LÁSD A RENDSZERŰTMUTATÓT A GO. OLDALON



Husqvarna PG 830 RC and PG 830.

TARTOZÉKOK ÉS PÓTKALKATRÉSZEK		
1	Súlykészlet	597 78 89-01
2	Lámpa készlet	597 92 52-01
3	Redi Lock gyémánt alátétárrcsa	502 53 22-01
6	Rugalmas csiszolófejhez tartalek rugós acél PG 830	502 53 42-01
8	Műgyanta alátétárrcsa	587 15 49-02
9	Műgyanta alátétárrcsa pót gumialátét	502 53 19-01
10	Műgyanta alátétárrcsa pót tépőzáras alátét	587 15 47-01
12	Vízkészlet	505 45 32-01
13	HR 820 fej, nehéz megmunkáláshoz és előkészítéshez	502 53 38-01
16	Szilikon gyűrű (nehéz megmunkáláshoz alkalmazott fejhez)	502 53 43-01
17	Szilikon gyűrű	502 53 39-01
18	Csap	522 65 98-03
19	Fejrögzítő	587 45 14-01
20	Fejrögzítő csavar	725 53 70-51
21	Gumiszegély, nem jelölő	598 03 43-02
22	Dereköv, távvezérlőhöz (PG 820 RC)	501 79 31-01
23	Transport wheel (PG 830 RC)	598 41 87-01
26	Szállítókosci	501 68 51-02
27	Szerszámos doboz	501 68 51-01

Husqvarna PG 690 RC and PG 690.

TARTOZÉKOK ÉS PÓTKALKATRÉSZEK		
1	Súlykészlet	597 78 89-01
2	Lámpa készlet	597 92 52-01
4	Redi Lock gyémánt alátétárrcsa for PG 690 and PG 540	502 54 58-01
7	Rugalmas csiszolófejhez tartalek rugós acél PG 690	502 54 82-01
8	Műgyanta alátétárrcsa	587 15 95-02
9	Műgyanta alátétárrcsa pót gumialátét	502 54 55-01
10	Műgyanta alátétárrcsa pót tépőzáras alátét	587 15 94-01
12	Vízkészlet	505 45 32-01
14	HR 680 fej, nehéz megmunkáláshoz és előkészítéshez	502 54 78-01
16	Szilikon gyűrű (nehéz megmunkáláshoz alkalmazott fejhez)	502 53 43-01
17	Szilikon gyűrű	502 53 39-01
18	Csap	522 65 98-03
19	Fejrögzítő	587 45 14-01
20	Fejrögzítő csavar	725 53 70-51
21	Gumiszegély, nem jelölő	598 03 43-01
22	Dereköv, távvezérlőhöz (PG 820 RC)(PG 690 RC)	501 79 31-01
23	Szállítókosci(PG 690 RC)	598 41 87-01
26	Szállítókosci	501 68 51-02
27	Szerszámos doboz	501 68 51-01



Husqvarna PG 540.

TARTOZÉKOK ÉS PÓTKALKATRÉSZEK		
1	Súlykészlet	597 51 27-01
4	Redi Lock gyémánt alátétárrcsa	502 54 58-01
8	Műgyanta alátétárrcsa	587 15 95-02
9	Műgyanta alátétárrcsa pót gumialátét	502 54 55-01
10	Műgyanta alátétárrcsa pót tépőzáras alátét	587 15 94-01
15	Pót rugalmas csiszolófej	502 55 82-01
17	Szilikon gyűrű	502 53 39-01
18	Csap	522 65 98-03
19	Fejrögzítő	587 45 14-01
20	Fejrögzítő csavar	725 53 68-56
21	Gumiszegély, nem jelölő	595 65 86-02
26	Szállítókosci	501 68 51-02
27	Szerszámos doboz	501 68 51-01

Husqvarna PG 510.

TARTOZÉKOK ÉS PÓTKALKATRÉSZEK		
4	Redi Lock gyémánt alátétárrcsa	502 54 58-01
8	Műgyanta alátétárrcsa	587 15 95-02
19	Csiszolófej-rögzítő	587 45 14-01
20	Csiszolófej-rögzítő csavar	725 53 68-51
24	Kefe szett	593 44 61-03

Husqvarna PG 450.

TARTOZÉKOK ÉS PÓTKALKATRÉSZEK		
5	Redi Lock gyémánt alátétárrcsa	584 85 02-01
8	Műgyanta alátétárrcsa	587 41 02-02
24	Szállítókosci	501 68 51-02
26	Szerszámos doboz	501 68 51-01
27	Szerszámos doboz	501 68 51-01
■	Műgyanta alátétárrcsa pót gumialátét	585 59 19-01
■	Műgyanta alátétárrcsa pót tépőzáras alátét	587 41 01-01

Husqvarna PG 400, PG 400 Benzines and PG 280.

TARTOZÉKOK ÉS PÓTKALKATRÉSZEK		
11	Redi Lock műgyanta alátét adapter, 75 mm	595 02 34-01
24	Kefe készlet (PG 400)	585 13 84-04
25	Kefe készlet, hátsó, előlő és oldalsó PG 280 modellhez	582 63 99-01
26	Szállítókosci	501 68 51-02
27	Szerszámos doboz	501 68 51-01
28	Ellensúly, 3 kg	589 83 72-01
■	4 db csavar a 3 kg-os ellensúlyhoz	725 54 53-01
■	4 db alátét a 3 kg-os ellensúlyhoz	734 11 63-01
28	Ellensúly, 4 kg	589 83 71-01
■	4 db csavar a 4 kg-os ellensúlyhoz	725 54 60-01
■	4 db alátét a 4 kg-os ellensúlyhoz	734 11 63-01
■	2 db persely a 4 kg-os ellensúlyhoz	590 20 34-01
■	Műgyanta alátétárrcsa pót gumialátét	588 16 90-01
■	Műgyanta alátétárrcsa pót tépőzáras alátét	587 65 17-01



BURKOLATMARÓK	CG 200	CG 200
MŰSZAKI ADATOK		
Teljesítmény (kW)	3.6	2.2
Feszültség (V)	na	220-240
Névleges áramerősség (A)	na	13
Energiaforrás	Benzin	Elektromos, 1 fázisú
Munkaszélesség (mm)	200	200
Munkamélység max. (mm)	13	13
Ajánlott munkamélység (mm)	0-4	0-4
Elszívó csatlakozási méret Ø (mm)	50	50
Ékszíj	egysoros, poly V	egysoros, poly V
Dob fordulatszáma maximális terhelésnél (ford./perc)	1350	1350
Méret (H×Sz×M) (mm)	780 × 470 × 730	780 × 475 × 730
Tömeg (marószerszám nélkül) (kg)	54	58
JAVASOLT BERENDEZÉSEK		
	S36	S36
TERMÉK INFORMÁCIÓ		
	967 66 23-01, Benzin, Honda 3.6 kW	967 66 24-01, 230 V, 50 Hz, 2.2 kW, 1 fázisú

Husqvarna CG 200.

PÓTALKATRÉSZEK	
Tartaléktengeley	543 04 02-11
Egysoros kefe, acél	543 04 60-23
Ékszíj (Benzines és elektromos kivitel)	543 04 49-80
Csapágy komplett, jobb	543 04 18-71
Csapágy komplett, bal	543 04 50-51
Tengely komplett	543 04 18-30
Kerék, elől	543 04 59-36
Villáskulcs	543 04 58-93

Husqvarna CG 200 egy rendkívül termelékeny marógép, amely gyorsabban és agresszívebben képes eltávolítani a betont, mint a padlócsiszoló gépek. Alkalmazása lehetővé teszi a szilárd bevonatok eltávolítását (a gyantás, elasztomer vagy epoxi anyagokat egyaránt), a felület könnyű vagy nehéz marását, hornyoló járatok készítését, hogy a közlekedő felületek csúszásmentesek legyenek, valamint az eltérő magasságú beton dilatációk és egyenetlen felületek kiegyenlítését. A kezelő kényelme érdekében rezgécscillapító fogantyúval van felszerelve, milliméter pontos mélységállítás a precíz működési mélység beállításához és a por központi elszívása a tisztább munkakörnyezetért.



**GONDOSKODJON A BETON
POR ÉS ISZAP OKOS, EGYSZERŰ
ÉS HATÉKONY ELTÁVOLÍTÁSÁRÓL!
A RENDSZER ÚTMUTATÓT LÁSD A 60. OLDALON**

MARÓ SZERSZÁMOK

Egy arany szintű maró dob termékcsalád különböző acél és karbid fogazatokkal, amelyek a bevonat eltávolítástól a horonymarásig alkalmazhatók.

Husqvarna hegyes csillagkerekek

Beton és aszfalt megmunkálásához, valamint felületek szintezéséhez, csúszásgátló hornyok (folyosókon, rámpákon, istállóknál stb.) készítéséhez, acélfelületek vízkömentesítéséhez. A dob négy tengelyén a betétek és távtartók változó elhelyezésével érheti el a felhasználó a kívánt felületi állapotot: a nagyon durvától a közepesen át az egészen finom felületig.

Husqvarna TCT csillagkerekek (karbid fejek)

Nagy teljesítményű eszköz az aszfalt és a beton felületi megmunkálására. Rendkívül jó kopásállóság (10-szer hosszabb élettartam). A dob négy tengelyén a betétek és távtartók változó elhelyezésével érheti el a felhasználó a kívánt felületi állapotot: a nagyon durvától a közepesen át az egészen finom felületig.

Husqvarna acélhajas tisztító kerekek

Beton tisztításához, valamint epoxi bevonat, olaj, zsír, ragasztó és hőre lágyuló útburkolati jelek eltávolításához. A dob négy tengelyén a betétek és távtartók változó elhelyezésével érheti el a felhasználó a kívánt felületi állapotot: a nagyon durvától a közepesen át az egészen finom felületig.

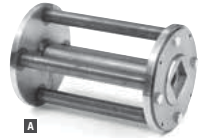

A



B



C

Kerekek

CIKKSZÁM	MEGNEVEZÉS	ÁTMÉRŐ (mm)	VASTAGSÁG (mm)	JAVASOLT GÉPTÍPUSOK
543 04 02-14	Acélhajas tisztító kerék (megmunkált acél) 60 × 2 mm	60	2	CG 200
543 04 02-09	Hegyes csillagkerék (megmunkált acél) 62 × 5 mm	62	5	CG 200
543 04 02-16	Karbid kerék 56 × 6.5 mm	56	6.5	CG 200
543 04 02-17	Távtartó (3 mm-es vastagság)		3	CG 200

Üres dob tengellyel

CIKKSZÁM	MEGNEVEZÉS	ÁTMÉRŐ (mm)	VASTAGSÁG (mm)	JAVASOLT GÉPTÍPUSOK
A 543 04 02-10	Dob, 200 mm			CG 200
543 04 02-11	Tartalék tengely			CG 200

Teljes fej szerelvény készlet

CIKKSZÁM	MEGNEVEZÉS	ÁTMÉRŐ (mm)	VASTAGSÁG (mm)	JAVASOLT GÉPTÍPUSOK
B 543 04 02-21	160 kerekek és 164 távtartó	60	2	CG 200
C 543 04 02-24	84 karbid kerék és 84 távtartó	58	7	CG 200

GYÉMÁNT SZERSZÁMOK FELÜLET-ELŐKÉSZÍTÉSHEZ ÉS PADLÓKEZELÉSI TERMÉKEK

Amikor felület-előkészítés kapcsán a betonfelület polírozására, csiszolására, vagy korábbi felületkezelő anyagok eltávolítására alkalmas szerszámokról esik szó, akkor gyakran bonyolult, nehéz és időigényes munkákról beszélünk. Vevőinkre hallgatva olyan szerszámcsaládot fejlesztettünk ki, amely a felület-előkészítés minden lépését lefedi. Bármilyen végeredményre is van szüksége, a Husqvarna biztosítja a legtöbb anyagfajtaéhoz megfelelő szerszámokat. A legkeményebb betontól a legkoptatóbb felületig, a terület teljesítményre és a felület minőségére vonatkozó igényeknek megfelelően.

Fémkötésű gyémántszerzők – Redi Lock

Robusztus, fémkötésű gyémántszerzők mindennapos felhasználásra. Gyors és problémamentes rendszer – valamennyi gyémántszerző egyszerűen, szerszám nélkül cserélhető. Erős, integrált alaplemez, ami robusztussá és biztonságossá teszi a zárszerzőt. Nincs szükség több készletnyi alátétláncsára a különféle gyémántszerzőkhoz. A rendszer számos gépgyártó termékeit támogatja. A hat különféle terméket magába foglaló G 1400 sorozat kiváló csiszolóhatást és tartósságot biztosít, maximális megtérülést és teljesítményt nyújtva bármilyen felhasználás esetén. A G 600 sorozat egy jó és egyszerű alternatíva. Kitérő választás kisebb munkákhoz.



További információk a 8. oldalon.

ALKALMAZÁSI ÚTMUTATÓ

TERMÉK	ELITE-GRIND G 1400					VARI-GRIND G 600			PIRANHA™	SHARX™
	G 1410	G 1420	G 1440	G 1470	G 1480	G 620	G 640	G 670		
ELTÁVOLÍTÁS – ANYAG										
Porózus kerámia ragasztók	●	●	●	●	●	●	●	●	●	●
Műanyag szerű kerámia ragasztók	●	●	●	●	●	●	●	●	●	●
Vinil ragasztók*	●	●	●	●	●	●	●	●	●	●
Festék és vékony epoxigyanta (<2 mm)	●	●	●	●	●	●	●	●	●	●
Vastag epoxigyanta (15–40 mm)	●	●	●	●	●	●	●	●	●	●
CSISZOLÁS – ANYAG										
Eső által megrongált beton	●	●	●	●	●	●	●	●	●	●
Beton, lágy	●	●	●	●	●	●	●	●	●	●
Beton, közepesen kemény	●	●	●	●	●	●	●	●	●	●
Beton, kemény	●	●	●	●	●	●	●	●	●	●
Félig polírozott beton	●	●	●	●	●	●	●	●	●	●
JAVASOLT BERENDEZÉSEK	PG 830 RC, PG 830, PG 690 RC, PG 690, PG 540, PG 510, PG 450, PG 400, PG 280									

● ● ● = Optimális ● ● = Jó ● = Elfogadható – = Nem javasolt

* Az alkalmazáshoz javasolt szerszámok az eltávolítandó anyag alatt lévő betonpustól függenek. A Husqvarna a keményebb kötést való kezdést javasolja (G 1470 vagy G 1480), később lágyabb kötést váltással, ha a termelékenység nem megfelelő.

A B C D E G 1444D

A	ALKALMAZÁS	B	TELJESÍTMÉNY SZINT	C	KÖTÉS TÍPUSA	ALKALMAZÁS LEÍRÁSA
G	csiszolóshoz	G 1400		G 1410	Nagyon puha szerszám a legkeményebb padlóburkolatokhoz	
				G 1420	Puha szerszám kemény felületek csiszolására	
				G 1440	Közepes szerszám közepes betonhoz	
				G 1470	Kemény szerszám puha és abrazív betonhoz	
				G 1480	Nagyon kemény szerszám nagyon abrazív betonhoz	
	G 600			G 620	Puha szerszám kemény felületek csiszolására	
				G 640	Közepes szerszám közepes betonhoz	
				G 670	Kemény szerszám puha és abrazív betonhoz	

D	SZEMCSEMÉRET KATEGÓRIA	SZEMCSEFINOMTSÁG
2		16
3		20
4		30
5		50
6		100

E	KATEGÓRIA	SZEGMENS
S		Szimpla
D		Dupla
T		Tripla

Husqvarna Elite-Grind G1400.

Professionális fémkötési gyémántszerzőm-család a Redi Lock rendszerhez, ami maximális termelékenységet és kiváló eredményeket biztosít. Ideális HIPERFLOOR munkákhoz. Különböző kötéskeménység- és szemcseméret-tartományban kapható, amelyek könnyen beazonosíthatók a szín és a szegmens alakja alapján.



CIKKSZÁM	NÉV	SZÍN	SZIMPLA /DUPLA	SZEGMENS MAGASSÁG (mm)	SZEMCSEMÉRET SZEMCSEFINOMSÁG]	ALAK	SZEGMENS KEMÉNYSÉGE
G1410 (3 db)							
501 89 79-01	G1413S	Narancssárga	Szimpla	13	20	Két rovátka	Extra lágy
501 89 79-02	G1413D	Narancssárga	Dupla	13	20	Két rovátka	Extra lágy
501 89 89-01	G1414S	Narancssárga	Szimpla	13	30	Egy rovátka	Extra lágy
501 89 89-02	G1414D	Narancssárga	Dupla	13	30	Egy rovátka	Extra lágy
501 89 92-01	G1415S	Narancssárga	Szimpla	13	50	Kerek	Extra lágy
501 89 92-02	G1415D	Narancssárga	Dupla	13	50	Kerek	Extra lágy
501 89 97-01	G1416S	Narancssárga	Szimpla	13	100	Kerek	Extra lágy
501 89 97-02	G1416D	Narancssárga	Dupla	13	100	Kerek	Extra lágy
G1420 (3 db)							
501 89 99-01	G1423S	Sárga	Szimpla	13	20	Két rovátka	Lágy
501 89 99-02	G1423D	Sárga	Dupla	13	20	Két rovátka	Lágy
501 90 07-01	G1424S	Sárga	Szimpla	13	30	Egy rovátka	Lágy
501 90 07-02	G1424D	Sárga	Dupla	13	30	Egy rovátka	Lágy
501 90 08-01	G1425S	Sárga	Szimpla	13	50	Kerek	Lágy
501 90 08-02	G1425D	Sárga	Dupla	13	50	Kerek	Lágy
501 90 15-01	G1426S	Sárga	Szimpla	13	100	Kerek	Lágy
501 90 15-02	G1426D	Sárga	Dupla	13	100	Kerek	Lágy
G1440 (3 db)							
501 90 25-01	G1443S	Rózsaszín	Szimpla	13	20	Két rovátka	Közepes
501 90 25-02	G1443D	Rózsaszín	Dupla	13	20	Két rovátka	Közepes
501 90 49-01	G1444S	Rózsaszín	Szimpla	13	30	Egy rovátka	Közepes
501 90 49-02	G1444D	Rózsaszín	Dupla	13	30	Egy rovátka	Közepes
501 90 65-01	G1445S	Rózsaszín	Szimpla	13	50	Kerek	Közepes
501 90 65-02	G1445D	Rózsaszín	Dupla	13	50	Kerek	Közepes
501 90 74-01	G1446S	Rózsaszín	Szimpla	13	100	Kerek	Közepes
501 90 74-02	G1446D	Rózsaszín	Dupla	13	100	Kerek	Közepes
G1470 (3 db)							
501 90 77-01	G1473S	Piros	Szimpla	13	20	Két rovátka	Kemény
501 90 77-02	G1473D	Piros	Dupla	13	20	Két rovátka	Kemény
501 90 79-01	G1474S	Piros	Szimpla	13	30	Egy rovátka	Kemény
501 90 79-02	G1474D	Piros	Dupla	13	30	Egy rovátka	Kemény
501 90 81-01	G1475S	Piros	Szimpla	13	50	Kerek	Kemény
501 90 81-02	G1475D	Piros	Dupla	13	50	Kerek	Kemény
G1480 (3 db)							
501 90 82-01	G1483D	Kék	Dupla	13	20	Két rovátka	Extra kemény
501 90 82-02	G1483T	Kék	Tripla	13	20	Két rovátka	Extra kemény
501 90 83-01	G1484D	Kék	Dupla	13	30	Egy rovátka	Extra kemény
501 90 83-02	G1484T	Kék	Tripla	13	30	Egy rovátka	Extra kemény

Szemcseméret

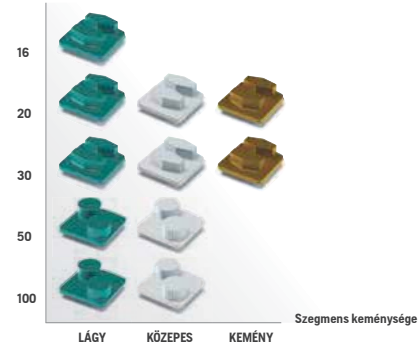

Husqvarna Vari-Grind G600.

Prémium fémkötési gyémántszerzőm-család a Redi Lock rendszerhez, ami remek termelékenységet eredményez általános felület-előkészítési munkák során. Ideális bér munkára vagy otthoni felhasználásra. Különböző kötéskeménységben és szemcseméretben kaphatók, amelyek könnyen beazonosíthatók a szín és a szegmens alakja alapján.



CIKKSZÁM	NÉV	SZÍN	SZIMPLA /DUPLA	SZEGMENS MAGASSÁG (mm)	SZEMCSEMÉRET SZEMCSEFINOMSÁG]	ALAK	SZEGMENS KEMÉNYSÉGE
G620 (3 db)							
503 84 79-01	G622D	Zöld	Dupla	10	16	Hatszögű	Lágy
503 84 79-02	G623S	Zöld	Szimpla	10	20	Hatszögű	Lágy
503 84 79-03	G623D	Zöld	Dupla	10	20	Hatszögű	Lágy
503 84 79-04	G624S	Zöld	Szimpla	10	30	Hatszögű	Lágy
503 84 79-05	G624D	Zöld	Dupla	10	30	Hatszögű	Lágy
503 84 79-06	G625S	Zöld	Szimpla	10	50	Kerek	Lágy
503 84 79-07	G625D	Zöld	Dupla	10	50	Kerek	Lágy
503 84 79-08	G627S	Zöld	Szimpla	10	100	Kerek	Lágy
503 84 79-09	G627D	Zöld	Dupla	10	100	Kerek	Lágy
G640 (3 db)							
503 88 34-01	G643S	Szürke	Szimpla	10	20	Hatszögű	Közepes
503 88 34-02	G643D	Szürke	Dupla	10	20	Hatszögű	Közepes
503 88 34-03	G644S	Szürke	Szimpla	10	30	Hatszögű	Közepes
503 88 34-04	G644D	Szürke	Dupla	10	30	Hatszögű	Közepes
503 88 34-05	G645S	Szürke	Szimpla	10	50	Kerek	Közepes
503 88 34-06	G645D	Szürke	Dupla	10	50	Kerek	Közepes
503 88 34-07	G647S	Szürke	Szimpla	10	100	Kerek	Közepes
503 88 34-08	G647D	Szürke	Dupla	10	100	Kerek	Közepes
G670 (3 db)							
503 88 55-01	G673S	Arany	Szimpla	10	20	Hatszögű	Kemény
503 88 55-02	G673D	Arany	Dupla	10	20	Hatszögű	Kemény
503 88 55-03	G674S	Arany	Szimpla	10	30	Hatszögű	Kemény
503 88 55-04	G674D	Arany	Dupla	10	30	Hatszögű	Kemény

Husqvarna Piranha™.

Nehezen eltávolítható bevonatok, ragasztóanyagok és simítóbeton eltávolítására. Maximális kopásállóság és termelékenység a Husqvarna Piranha™ gyémánt kaporbetéteknek köszönhetően. A Redi Lock rendszerrel együttes használatra.



CIKKSZÁM	NÉV	LEÍRÁS	FORGÁSIRÁNY	JAVASOLT BERENDEZÉSEK:
543 32 73-01	G11X1S	Szimpla Piranha™ lemez	Óramutató járásával ellentétes irányban	PG 830, PG 830 RC, PG 690, PG 690 RC, PG 540, PG 510, PG 450, PG 400, PG 280
543 32 73-02	G11X1D	Dupla Piranha™ lemez	Óramutató járásával ellentétes irányban	PG 830, PG 830 RC, PG 690, PG 690 RC, PG 540, PG 510, PG 450, PG 400, PG 280
543 32 73-03	G11Y1D	Dupla Piranha™ lemez	Óramutató járásával megegyező irányban	

Husqvarna Sharx™.

Keményen simított betonpadlók tömör felületeinek gyors és egyszerű eltávolítására. A Sharx™ fém kötés jelentősen megnöveli a termelékenységet és biztosítja, hogy a csiszolószerszámok hatékonyak és élesen maradjanak a legkeményebb felső réteg hatásának ellenére is.



CIKKSZÁM	NÉV	LEÍRÁS	SZÍN	SZIMPLA/DUPLA	KÖTÉS ERŐSSÉGE
574 43 04-02		Sharx™ - Szimpla 3-as csomag	Ezüst	Szimpla	Sharx™
574 43 04-03		Sharx™ - Dupla 3-as csomag	Ezüst	Dupla	Sharx™

Husqvarna Bush Hammering Tools.

Bokorlapált profil létrehozásához - tökéletes a nagy tapadású külső felületekhez.

Felhasználható vastag epoxi-, esőkárosított beton-, félig polírozott beton-, valamint kemény, közepes és puha betonfelületekhez.



CIKKSZÁM	NÉV	ÁTMÉRŐ, MM	KALAPÁCSOK SZÁMA	JAVASOLT BERENDEZÉSEK
593 34 42-10	BHT 230	230	3	PG 690, PG 690 RC
593 34 42-11	BHT 270	270	3	PG 830, PG 830 RC
593 34 42-12	BHT 270	270	6	PG 830, PG 830 RC

SZÁRAZON ÉS NEDVESEN POLÍROZÓ SZERSZÁMOK

A polírozó szerszám kivételes fényt és tisztaságot eredményez beton, terrazzo és egyes természetes kővek száraz polírozása során. Erősen javallott a Hiperhard™ padlósűrítő/keményítővel való használatra a HIPERFLOOR betonpolírozó rendszerben.

Termékinlát polírozáshoz

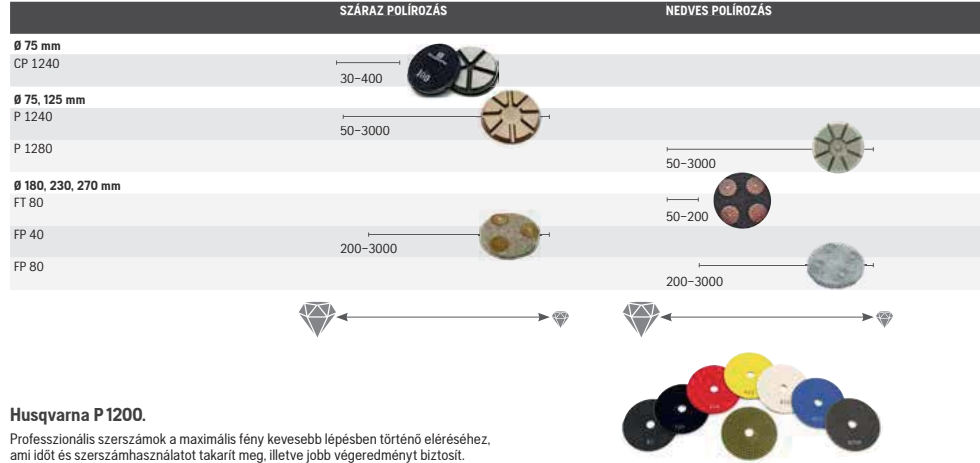

Husqvarna P 1200.

Professionális szerszámok a maximális fény kevesebb lépésben történő eléréséhez, ami időt és szerszámhasználatot takarít meg, illetve jobb végeredményt biztosít.

CIKKSZÁM	NÉV	SZÍN	ÁTMÉRŐ (mm)	SZEMCSEMÉRET (SZEMCSEFINOMTSÁG)	GYÉMÁNT MAGASSÁG (mm)
PG GÉPEKHEZ, SZÁRÁZ POLÍROZÁSHOZ					
574 42 82-01	P1242	Sötétzöld	76	50	6.5
574 42 83-01	P1243	Fekete	76	100	6.5
574 42 84-01	P1244	Piros	76	200	6.5
574 42 85-01	P1245	Sárga	76	400	6.5
574 42 86-01	P1246	Fehér	76	800	6.5
574 42 87-01	P1247	Kék	76	1500	6.5
574 42 88-01	P1248	Szürke	76	3000	6.5
KÉZI GÉPEKHEZ, SZÁRÁZ POLÍROZÁSHOZ					
574 42 89-01	P1242	Sötétzöld	125	50	2.8
574 42 90-01	P1243	Fekete	125	100	2.8
574 42 91-01	P1244	Piros	125	200	2.8
574 42 92-01	P1245	Sárga	125	400	2.8
574 42 93-01	P1246	Fehér	125	800	2.8
574 42 96-01	P1247	Kék	125	1500	2.8
575 42 97-01	P1248	Szürke	125	3000	2.8
PG GÉPEKHEZ, NEDVES POLÍROZÁSHOZ					
582 32 59-05	P1282	Sötétzöld	76	50	6.5
582 32 59-04	P1283	Fekete	76	100	6.5
582 32 59-01	P1284	Piros	76	200	6.5
582 32 59-03	P1285	Sárga	76	400	6.5
582 32 59-06	P1286	Fehér	76	800	6.5
582 32 79-07	P1287	Kék	76	1500	6.5
582 32 59-08	P1288	Szürke	76	3000	6.5
KÉZI GÉPEKHEZ, NEDVES POLÍROZÁSHOZ					
589 77 19-01	P1282	Sötétzöld	125	50	2.8
589 77 19-02	P1283	Fekete	125	100	2.8
589 77 19-03	P1284	Piros	125	200	2.8
589 77 19-04	P1285	Sárga	125	400	2.8
589 77 19-05	P1286	Fehér	125	800	2.8
589 77 19-06	P1287	Kék	125	1500	2.8
589 77 19-07	P1288	Szürke	125	3000	2.8

Adapterek műgyantás szerszámokhoz

CIKKSZÁM	NÉV
580 28 96-01	Redi Lock műgyanta szerszám adapter, Ø 75 mm
505 49 05-01	Szerszám adapter kézi gépekhez, Ø 125 mm



Husqvarna HiperFlex.

Műgyanta kötésű polírozó szerszámok rugalmas alapon. Szárazon használatos és magas minőségű betonfelületekhez. Az összes bolygócsiszolónkhoz alkalmas.

CIKKSZÁM	NÉV	MÉRET, MM	SZEMCSENAGYSÁG (HÁLÓ)	JAVASOLT BERENDEZÉSEK
HIPERFLEX FP 40 SZÁRÁZ				
587 54 67-01	FP44	180	200	PG 450
587 54 67-02	FP45	180	400	PG 450
587 54 67-03	FP46	180	800	PG 450
587 54 67-04	FP47	180	1500	PG 450
587 54 67-05	FP48	180	3000	PG 450
542 77 93-16	FP44	230	200	PG 690, PG 540
542 77 93-17	FP45	230	400	PG 690, PG 540
542 77 93-18	FP46	230	800	PG 690, PG 540
542 77 93-19	FP47	230	1500	PG 690, PG 540
542 77 93-20	FP48	230	3000	PG 690, PG 540
542 87 00-56	FP44	270	200	PG 830
542 86 84-07	FP45	270	400	PG 830
542 86 84-08	FP46	270	800	PG 830
542 86 84-09	FP47	270	1500	PG 830
542 86 84-10	FP48	270	3000	PG 830
HIPERFLEX FP 80 NEDVES				
589 63 37-01	FP84	180	200	PG 450
589 63 37-02	FP85	180	400	PG 450
589 63 37-03	FP86	180	800	PG 450
589 63 37-04	FP87	180	1500	PG 450
589 63 37-05	FP88	180	3000	PG 450
589 63 39-01	FP84	230	200	PG 690, PG 540
589 63 39-02	FP85	230	400	PG 690, PG 540
589 63 39-03	FP86	230	800	PG 690, PG 540
589 63 39-04	FP87	230	1500	PG 690, PG 540
589 63 39-05	FP88	230	3000	PG 690, PG 540
589 63 41-01	FP84	270	200	PG 830
589 63 41-02	FP85	270	400	PG 830
589 63 41-03	FP86	270	800	PG 830
589 63 41-04	FP87	270	1500	PG 830
589 63 41-05	FP88	270	3000	PG 830
HIPERFLEX FT 80 NEDVES				
589 63 36-01	FT82	180	50	PG 450
589 63 36-02	FT83	180	100	PG 450
589 63 36-03	FT84	180	200	PG 450
589 63 38-01	FT82	230	50	PG 690, PG 540
589 63 38-02	FT83	230	100	PG 690, PG 540
589 63 38-03	FT84	230	200	PG 690, PG 540
589 63 40-01	FT82	270	50	PG 830
589 63 40-02	FT83	270	100	PG 830
589 63 40-03	FT84	270	200	PG 830

Husqvarna habszivacs-alátétárcsa az FT 80-hoz:

A habszivacs-alátétárcsa a rugalmas átmenettel kombinálva további rugalmasságot eredményez. A lemez és az alátétek közé kell helyezni.

CIKKSZÁM	NÉV	MÉRET, MM	JAVASOLT BERENDEZÉS
589 67 41-02	Külső / belső menetes habszivacs-alátétárcsa 7"	180	PG 510, PG 450
589 67 42-01	Külső / belső menetes habszivacs-alátétárcsa 9"	230	PG 540, 690
589 67 39-01	Külső / belső menetes habszivacs-alátétárcsa 10"	270	PG 830

SZÁRAZON CSISZOLÓ ÉS POLÍROZÓ KERÁMIA SZERSZÁMOK

Kerámia szerszámok beton szárazon csiszolására és polírozására. Agresszív szerszám a beton csiszolásához és dörzsöléséhez, ami kiváló karcmintát eredményez. A hosszú élettartam kitűnő ár-érték arányt biztosít.



Husqvarna CP 1200

Prémium szerszámok ipari kikészítésű betonpadlóhoz.

CIKKSZÁM	NÉV	SZÍN	ÁTMÉRŐ (mm)	SZEMCSÉMÉRET (SZEMCSÉFINOMTSÁG)	GYÉMÁNT MAGASSÁG (mm)
577 31 70-04	CP 1241	Lila	75	30	6,5
577 31 70-01	CP 1242	Sötétzöld	75	50	6,5
577 31 70-02	CP 1243	Fekete	75	100	6,5
577 31 70-05	CP 1244	Piros	75	200	6,5
577 31 70-03	CP 1245	Sárga	75	400	6,5

KARBANTARTÓ SZERSZÁMOK

Gyémánt impregnált szerszámok, melyek ideálisak polírozott betonpadlók tisztítására. Használatuk a Husqvarna PG 450, PG 540, PG 690 és PG 830 csiszológépekkel javasolt.



Husqvarna HiperClean Dry Pads.

Husqvarna HiperClean száraz csiszolószerszámok ideális polírozott betonpadlók tisztítására. Használata a Husqvarna PG 450, PG 530, PG 680 és PG 820 csiszológépekkel, kézi csiszológépekkel és polírozó berendezésekkel javasolt.

CIKKSZÁM	ÁTMÉRŐ (mm)	SZEMCSÉMÉRET (SZEMCSÉFINOMTSÁG)	JAVASOLT GÉPTÍPUSOK
542 87 00-76	127	400	Kézi padlócsiszoló
542 87 00-77	127	800	Kézi padlócsiszoló
542 87 00-78	127	1500	Kézi padlócsiszoló
542 87 00-79	127	3000	Kézi padlócsiszoló
501 76 40-07	180	400	PG 450
501 76 40-01	180	800	PG 450
501 76 40-02	180	1500	PG 450
501 76 40-03	180	3000	PG 450
501 76 40-08	230	400	PG 690, PG 540
501 76 40-04	230	800	PG 690, PG 540
501 76 40-05	230	1500	PG 690, PG 540
501 76 40-06	230	3000	PG 690, PG 540
501 76 40-09	270	400	PG 830
501 76 40-10	270	800	PG 830
501 76 40-11	270	1500	PG 830
501 76 40-12	270	3000	PG 830
589 81 05-05	400	400	Padlószűrők és padlófényezők
589 81 05-06	400	800	Padlószűrők és padlófényezők
589 81 05-07	400	1500	Padlószűrők és padlófényezők
589 81 05-08	400	3000	Padlószűrők és padlófényezők
542 87 00-80	430	400	Padlószűrők és padlófényezők
542 87 00-81	430	800	Padlószűrők és padlófényezők
542 87 00-82	430	1500	Padlószűrők és padlófényezők
542 87 00-83	430	3000	Padlószűrők és padlófényezők
542 87 00-84	530	400	Padlószűrők és padlófényezők
542 87 00-85	530	800	Padlószűrők és padlófényezők
542 87 00-86	530	1500	Padlószűrők és padlófényezők
542 87 00-87	530	3000	Padlószűrők és padlófényezők
542 87 00-88	600	400	Padlószűrők és padlófényezők
542 87 00-89	600	800	Padlószűrők és padlófényezők
542 87 00-90	600	1500	Padlószűrők és padlófényezők
542 87 00-91	600	3000	Padlószűrők és padlófényezők
542 87 00-92	685	400	Padlószűrők és padlófényezők
542 87 00-93	685	800	Padlószűrők és padlófényezők
542 87 00-94	685	1500	Padlószűrők és padlófényezők
542 87 00-95	685	3000	Padlószűrők és padlófényezők

FAZÉKKORONGOK FELÜLET-ELŐKÉSZÍTÉSHEZ

Arany szintű csiszolószerszámok kézi alkalmazásra, padló specialisták és építőipari szakemberek számára. Ez a termékcsalád nyújtja a legjobb teljesítményt az összes padló-előkészítési berendezés közül. A csészek 22,2-es furattal és M 14-es adapterrel vannak ellátva, így több opciót nyújtanak a felhasználó számára. A rezgéscsillapító csatlakozó csökkenti a felhasználót érő rezgést, így kevésbé fárasztó a munka. Ez a hatás az M 14 adapterrel kiiktatható.



Husqvarna G 10X1

Epoxigyanta, vinilek és ragasztók eltávolítására.

CIKKSZÁM	NÉV	CSATLAKOZÓ	ÁTMÉRŐ (mm)
543 09 34-65	G 10X1	22,2/m 14	125

Husqvarna G 1042

Epoxigyanta és ragasztó eltávolítására.

CIKKSZÁM	NÉV	CSATLAKOZÓ	ÁTMÉRŐ (mm)
543 09 34-66	G 1042	22,2/m 14	125

Husqvarna G 1073/G 1043/G 1013

Betonjavításhoz, felületismitáshoz és szennyezettség eltávolításhoz.

CIKKSZÁM	NÉV	ALKALMAZÁS	CSATLAKOZÓ	ÁTMÉRŐ (mm)	SZEMCSÉMÉRET (SZEMCSÉFINOMTSÁG)
543 09 34-68	G 1013	Kemény és nagyon kemény beton	22,2/m 14	125	20/30
543 09 34-69	G 1043	Normál beton	22,2/m 14	125	20/30
543 09 34-70	G 1073	Csiszolóanyag	22,2/m 14	125	20/30

Husqvarna G 1045/G 1015

Epoxigyanta és szigetelőréteg előkészítéséhez.

CIKKSZÁM	NÉV	ALKALMAZÁS	CSATLAKOZÓ	ÁTMÉRŐ (mm)	SZEMCSÉMÉRET (SZEMCSÉFINOMTSÁG)
543 09 34-72	G 1015	Normál, kemény és nagyon kemény beton	22,2/m 14	125	40/50
543 09 34-74	G 1045	Normál, puha és szemcsés beton	22,2/m 14	125	40/50

Husqvarna G 1017

Karcok eltávolításához és polírozás előkészítéséhez.

CIKKSZÁM	NÉV	CSATLAKOZÓ	ÁTMÉRŐ (mm)	SZEMCSÉMÉRET (SZEMCSÉFINOMTSÁG)
543 09 34-75	G 1017	22,2/m 14	125	100/120

HUSQVARNA DIAMOND TOOL SELECTOR APP

Hogyan lehet egyszerűen eldönteni, hogy mely gyémánteszközt használja, és hány darabra van belőlük szükség a következő munka elvégzéséhez? Töltse le a praktikus Husqvarna Diamond Tools Selector alkalmazást! Értékes időt takaríthat meg, és már a kezdetektől fogva minden alkalommal megkapja az adott munka elvégzéséhez szükséges legmegfelelőbb eszközöket. Ingyenesen letölthető az App Store-ból.



A BETONPADLÓK ÚJJÁVARÁZSOLÁSA

A beton az egyik legtartósabb felület. Azonban a felület mechanikus úton – csiszolással, polírozással és vegyi kezeléssel – történő finomításával addig nem tapasztalt szépséget, funkcionalitást és szilárdságot adhatunk számára. A különféle eljárásoknak köszönhetően a gyémántszerzőkkel és a padlókezelési megoldásokkal bármilyen elvárás teljesíthető – legyen szó esztétikumról, simaságról, fényről vagy árról. Csak a Husqvarna berendezések, gyémántszerzők és betonkezelő vegyszerek használatával nevezhetjük valóban HIPERFLOOR-nak a polírozott betonfelületet. A Husqvarna számos padlókezelő terméket ajánl a HIPERFLOOR folyamathoz, hogy Ön első osztályú mechanikai tulajdonságú és esztétikai kikészítésű felületet valósíthasson meg.



IPARI FELHASZNÁLÁSÚ PADLÓFELÜLET



KERESKEDELMI FELHASZNÁLÁSÚ PADLÓFELÜLET



MINŐSÉGI PADLÓFELÜLET



Husqvarna padlófugázó rendszer

A Husqvarna fugázó termékek kifejezetten a lyukak és a betonfelületek mikropedéseinek pórustöltésére szolgálnak. Elsősorban a GM3000-t ajánljuk fugázáshoz. Használatra kész folyadék, amely könnyen szétterül a padlón és egyenletesen eloszlik annak felületén. Alkalmas közepes és nagyszabású projektek kivitelezésére is. A GM + kiválóan alkalmas olyan kis volumenű projektek végrehajtásához is, ahol az idő kulcsfontosságú tényező, és / vagy olyan területeken, ahol viszonylag nagy (legfeljebb 5 mm) lyukakat kell kitölteni. A száraz feldolgozási módszernek köszönhetően nem keletkezik betoniszap, nem szükséges fröccsenés elleni védelmet alkalmazni, valamint a padlócsiszolókat és az egyéb szerzők használat után megtisztítani.

CIKKSZÁM	NÉV
581 92 18-06	GM 3000™, 20 l
529 75 09-08	GM+, 9 l

Husqvarna padlókeményítő rendszer.

Az összes Husqvarna CURE sűrítő olyan megoldást kínál, amely képes növelni a beton kopás- és karcállóságát, miközben alapvető vízlepergetést biztosít, lassítja a padló szétmállásának folyamatát és a port is szigeteli. Ugyanakkor megnöveli szinte minden betonfelület élettartamát a frissen öntöttéktől az évtizedes padlóig, mindezt munkaerő- és költséghatékony módon. Mélyen behatol a felszín alá, és a betonban lévő kalcium-hidroxiddal reakcióba lépve kalcium-szilikát-hidrát (CSH) képez, amely fokozatosan üvegszerű kristályos szerkezetté hidralódik. A szilícium-dioxid-keverék javítja a beton sűrűségét és keménységét, valamint csökkenti a folyadékok és szennyeződések behatolásának esélyét. A Husqvarna CURE padlócsiszító három különböző változatban kaphatók: CURE (K) - kálium-szilikát alapú készítmény. Ideális padló sűrítéséhez még az örfési folyamat elején, vagy porózus, illetve simított padlón történő használatra. Jól alkalmazható nagy volumenű projektekhez. CURE (L) - lítium-szilikát alapú készítmény. Ideális sűrű padlófelületekhez vagy kültéri munkákhoz, valamint a kezdeti CURE alkalmazás után egy további réteggént, amely optimalizálja a sűrűsödést az örlés során. A CURE + prémium sűrűsödést kínál alapszintű vízlepergetéssel. Ez egy hibrid kálium-, lítium-szilikát alapú készítmény, amely szilikont is tartalmaz a víztaszító hatás elérése érdekében. A lítium- és a kálium-szilikátok jó tulajdonságainak kombinációja kiváló sűrítőszert eredményez, amely szinte bármilyen körülmények között használható.



CIKKSZÁM	NÉV
529 75 10-09	Cure (K), 20 l
529 75 13-07	Cure (L), 20 l
529 75 53-01	Cure +, 20 l
529 75 53-02	Cure +, 200 l

Husqvarna padlóvédő rendszer.

Minden Husqvarna GUARD termék garantálja a betonpadlók és a természetes köfelületek vízlepergetését, korlátozva a víz, olaj, zsírok és egyéb szennyeződések felszívódását. A folyadékfoltokat a felület felszínén tartják, ami megkönnyíti a karbantartást és meghosszabbítja a padló élettartamát. Minden PREMIUM minőségű felületi impregnáló a felszín alá behatoló védelmet biztosít, míg a TOPICAL GUARD egy filmképző topikalís tömítőanyag. A PREMIUM GUARD SB egy oldószer-alapú, a felszín alá behatoló védelmet biztosító készítmény, amely nagyon könnyű felhasználhatóságot és kiváló felületvédelmet nyújt, emellett kiemeli a padló színét. A PREMIUM GUARD a megfelelő választás a HIPERFLOOR létrehozásakor, mivel a diffúziós nyitottság teljes mértékben megmarad. TOPICAL GUARD egy vízbázisú szilánllal módosított akril tömítőanyag, amely mikroszkopikus, fél-topikalís gátat képez. Olyan alkalmazható területek, amikor a padlófelületet fokozottan védeni kell a felület bizonyos pontjain előforduló nagyobb folyadék- és vegyszer-kiömlések ellen.



CIKKSZÁM	NÉV
501 19 79-07	Premium Guard SB, 5l
501 19 79-08	Premium Guard SB, 10l
580 50 29-06	Topical Guard, 20l

Husqvarna padlótisztító rendszer

A CLEAN & PROTECT egy természetes szappan, amelyet kifejezetten beton- és természetes kőpadlók tisztító és kezelési megoldásaként fejlesztettek ki. A szappan teljes egészében természetes alapanyagokból készül, és a kikevert oldat pH-ja 8. Az oldat használata tartós felszíni felület eredményez, ami egyszerűíti a későbbi karbantartást. Kézi felmosóval vagy padlótisztító géppel egyaránt használható.



CIKKSZÁM	NÉV
529 75 52-03	Clean & Protect, 5l

Husqvarna polírozó tárcsák

Használatra a Husqvarna PREMIUM GUARD termékeivel javasolt.



CIKKSZÁM	NÉV
543 08 73-44	Polírozó tárcsa a PG 530-hoz és a PG 680-hoz, 1240 mm
543 08 73-49	Polírozó tárcsa a PG 820-hoz, 1270 mm
574 51 36-01	Tépőzárás alátét tárcsa a polírozó tárcsákhoz, 240 mm
574 51 36-02	Tépőzárás alátét tárcsa a polírozó tárcsákhoz, 270 mm

A KATEGÓRIA LEGJOBB POR- ÉS ISZAPKEZELÉSÉT BIZTOSÍTÓ RENDSZEREK

A betonport és az iszapot biztonságosan és hatékonyan el kell távolítani, hogy megvédje magát és környezetét. A Husqvarna útmutatása, szaktudása és teljesen integrált nagy teljesítményű berendezései hatékony segítséget nyújtanak a por és iszap kezeléséhez, és lehetővé teszik, hogy termelékeny maradjon a szabályok és előírások maradéktalan betartásával.

Azáltal, hogy a betonvágás, -fúrás és -csiszolás területén rendelkezésre álló szakértelmét a por- és iszapkezelés csúcstechnológiájával kombinálja, a Husqvarna egyedi módon képes egyszerűen használható megoldásokat biztosítani. A por és iszap hatékonyabb kezelése jobb munkamódszereket jelent.

Termékinlát áttekintése

A Husqvarna nagy igénybevételre tervezett por- és iszapkezelő berendezéseinek kínálata az építőipar minden igényét és alkalmazási területét lefedi – a kisméretű 1 fázisú H osztályú porszivőktól a hatékony iszapelszívókig, az 1. és 3. fázisú H osztályú porszivőig. Az egészséges munkakörülmények biztosításához szükséges berendezéseket a HEPA H13 szűrőkkel ellátott egyszerűen hordozható légtisztítók egészítik ki.

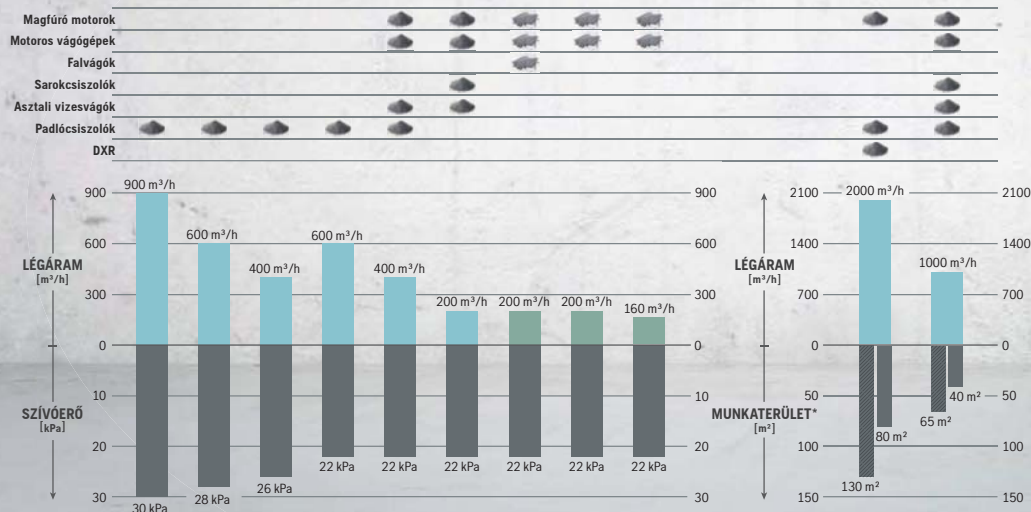

*A MUNKATERÜLETHEZ KAPCSOLÓDÓ MEGJEGYZÉSEK
Kérjük, vegye figyelembe, hogy a munkaterület számításánál 2,5 m-es belmagasságot tételezünk fel.
■ Oránként 6 légszűrő esetén
■ Oránként 10 légszűrő esetén

A POR BIZTONSÁGOSABB ÉS HATÉKONYABB KORDÁBAN TARTÁSA CÉLJÁBÓL AJÁNLOTT MUNKAMÓDSZEREK

A por kordában tartásának egyik legjobb eszköze a víz. Ha van rá mód, elegendő víz használatával közvetlenül a keletkezés helyén meg tudja kötni a port nedves vágás/fúrás során. Ha egy iszapelszívó berendezéshez iszapgyűjtőt csatlakoztat, tisztán tarthatja a munkaterületet.

Ha a helyszínen nincs lehetőség víz használatára, a vágó-/fúró-/csiszoló berendezést beépített porgyűjtővel vagy szorosan csatlakoztatott por-elvezetővel kell használni, amely közvetlenül a keletkezés helyén gyűjti be a port. Ezt az eszközt az adott munkához megfelelő légáramot és kapacitást kínáló H osztályú porszivőhöz kell csatlakoztatni, és HEPA H13 szűrőkkel is el kell látni.

A munkaterület takarítása során a padló tisztítására seprő helyett lehúzó lapátot használjon. Porszivás során mindig HEPA H13 szűrőkkel ellátott H osztályú porszivót használjon. MEGJEGYZÉS: A szokásos/háztartási porszivók nem képesek a belélegezhető porszemek elszívására, azokat ne használja erre a célra.

Ha kiegészítőként egy vagy több hatékony HEPA H13 szűrővel ellátott hordozható légtisztítót használ, egyszerűen gondoskodhat a levegőben található belélegezhető por további csökkentéséről, és még jobban védi dolgozóit a munkaterületen. Az intenzív vagy hosszú távú védelem érdekében, a kezelőnek légzésvédő maszk viselése ajánlott.



A nedves vágás/fúrás során a port közvetlenül a keletkezés helyén tudja megkötni a vízzel. Ha egy iszapelszívó berendezéshez iszapgyűjtőt csatlakoztat, tisztán tarthatja a munkaterületet.



Ha a száraz vágás/fúrás beépített porgyűjtő eszközzel végzi, a port közvetlenül a keletkezés helyén gyűjti össze. Az adott munkához megfelelő légáramot és kapacitást kínáló HEPA H13 szűrővel ellátott H osztályú porszivó összegyűjti a port. A helyiségben az óránként 6-10-szeres légcserét egy vagy több HEPA H13 szűrővel ellátott hordozható légtisztító szűrjük át.



	T 10000	T 7500	DC 6000	T 4000	S 36	S 26	S 13	S 11
MŰSZAKI ADATOK								
Teljesítmény (kW)	11	5,5	5,75	4	3,6	2,4	1,2	1,2
Feszültség (V)	380 - 415	380 - 415	380 - 480	380 - 415	220 - 230	220 - 230	220 - 230	220 - 230
Max. névleges áramerősség (A)	32	16	16	16	14	9	5	5,2
Segéd konnektor (W) (220-230 V)	na	na	lgen	na	-	-	lgen (1200 W max.)	200 W
Tápegység	3 fázisú	3 fázisú	3 fázisú	3 fázisú	1 fázisú	1 fázisú	1 fázisú	1 fázisú
Légáram (m ³ /h)	900	600	700	400	600	400	200	212
Max. szívóerő (kPa)	30	28	-	26	22	22	22	22
Szívó oldali bemenő átmérő (mm)	76	76	76	63	63	63	38	38
Elsődleges szűrőfelület mérete (m ²)	3,9	2,9	3	4,5	4,5	3	1,5	-
HEPA H13 szűrőfelület mérete (m ²)	7,5	5	7,8	2,4	3,6	2,4	1,2	0,86
HEPA H13 szűrők száma	3	2	1	2	3	2	1	2
Osztály	-	H	-	-	H	H	H	H
Méret (H×Sz×M) (mm)	1400 × 736 × 1727	1245 × 686 × 1753	1252 × 766 × 1899	830 × 620 × 1500	830 × 620 × 1500	756 × 546 × 1275	680 × 400 × 1100	450 × 390 × 490
Tömeg (kg)	336	206	305	106	65	47	29	15
JAVASOLT BERENDEZÉSEK	PG 830 RC, PG 830, PG 690 RC, PG 690, PG 540	PG 830 RC, PG 830, PG 690 RC, PG 690, PG 540	PG 830 RC, PG 830, PG 690 RC, PG 690, PG 540	PG 540, PG 510, PG 450, PG 400	PG 540, PG 510, PG 450, PG 400, PG 280	PG 280, PG 450, magfúrók, kézi darabolók, kézi szerszámgépek	Magfúrók, kézi darabolók kézi, általános szerszámgépek	Magfúrók, kézi darabolók kézi, általános szerszámgépek
TERMÉK INFORMÁCIÓ	967 66 37-04 A csomag tartalma: 1 db 76 mm-es tömlő (10 m) Szűrő adapter 76-50 mm 1 db 50 mm-es tömlő (7,5 m) Szívócső 50 mm Padlófej 50 mm, 450 mm széles 1 db Longopac® porzsák	967 66 41-04 A csomag tartalma: 1 db 76 mm-es tömlő (10 m) Szűrő adapter 76-50 mm 1 db 50 mm-es tömlő (7,5 m) Szívócső 50 mm Padlófej 50 mm, 450 mm széles 1 db Longopac® porzsák	967 62 50-01 A csomag tartalma: 1 db 75 mm-es tömlő (10 m) 1 db 50 mm-es tömlő (10 m) Szívócső Padlófej 2 db Longopac® porzsák	967 70 22-01 A csomag tartalma: 1 db 63 mm-es tömlő (10 m) 1 db 50 mm-es tömlő (7,5 m) Szűrő adapter 76 mm - 63 mm Kamlok adapter 76 mm - 63 mm Szívócső 50 mm Padlófej 50 mm, 450 mm széles 1 db Longopac® porzsák	967 66 38-07 A csomag tartalma: 1 db 63 mm-es tömlő (10 m) 1 db 50 mm-es tömlő (7,5 m) Szívócső 50 mm Padlófej 50 mm, 450 mm széles 1 db Longopac® porzsák	967 66 39-05 A csomag tartalma: 1 db 50 mm-es tömlő (7,5 m) Szívócső 50 mm Padlófej 50 mm, 450 mm széles 1 db Longopac® porzsák	967 66 40-04 A csomag tartalma: 1 db 38 mm-es tömlő (4 m) Szívócső 38 mm Padlófej 38 mm, 370 mm széles 1 db Longopac® porzsák	970 46 66-01 A csomag tartalma: 1 db 38 mm-es tömlő (4 m) Szívócső 38 mm Padlófej 38 mm, 370 mm széles PE porzsák

MEGJEGYZÉS: Minden egyes HEPA szűrő a vizsgálatok és tanúsítás alapján 0,3 mikronos részecskeméret esetén 99,99 %-os szűrési hatékonyságú.



	W 70 P	W 70	W 250 P
MŰSZAKI ADATOK			
Teljesítmény (kW)	1,2	1,2	1,2
Feszültség (V)	220 - 230	220 - 230	220 - 230
Max. névleges áramerősség (A)	8	5	7
Tápegység	1 fázisú	1 fázisú	1 fázisú
Légáram (m ³ /h)	200	200	160
Max. szívóerő (kPa)	22	22	22
Szívó oldali bemenő átmérő (mm)	38	38	38
Szivattyúteljesítmény (kW)	0,65	-	0,35
Szállítási mennyiség (liter/perc)	260	-	150
Tartály térfogat (liter)	70	70	29
Méret (H×Sz×M) (mm)	600 × 570 × 1250	600 × 570 × 1250	530 × 520 × 910
Tömeg (kg)	44	34	27
JAVASOLT BERENDEZÉSEK	Fal és kötélvágo gépek, aljzatvágók, magfúrók, kézi darabolók, asztali vízesség	Magfúrók, kézi darabolók, asztali vízesség	Magfúrók, kézi darabolók, asztali vízesség
TERMÉK INFORMÁCIÓ	9967 66 47-04 A csomag tartalma: 1 db 38 mm-es tömlő (3 m), Szívócső 38 mm, 1 db padlófej, 38 mm, 370 mm széles, 1 db eldobható nedves porzsák	967 70 20-02 A csomag tartalma: 1 db 38 mm-es tömlő (3 m), Szívócső 38 mm, 1 db padlófej, 38 mm, 370 mm széles 1 db eldobható nedves porzsák	967 70 21-02 A csomag tartalma: 1 db 38 mm-es tömlő (3 m), Szívócső 38 mm, 1 db padlófej, 38 mm, 370 mm széles 1 db eldobható nedves porzsák



	C 5500	C 3000
MŰSZAKI ADATOK		
Szívó oldali bemenő átmérő (mm)	76	63
Térfogat (liter)	100	37
Tömeg (kg)	67	22
JAVASOLT BERENDEZÉSEK	T 10000, T 7500	T 4000, S 36, S 26
TERMÉK INFORMÁCIÓ	967 66 46-01 A csomag tartalma: 1 db Longopac® porzsák 1 db 76mm-es tömlő (10m) Kamlok belső menetes adapterrel mindkét oldal	967 66 45-01 A csomag tartalma: 1 db Longopac® porzsák 1 db 63mm-es tömlő (2,5 m), adapterekkel együtt



	A 2000	A 1000
MŰSZAKI ADATOK		
Teljesítmény (kW)	0,75	0,285
Feszültség (V)	220 - 230	220 - 230
Max. névleges áramerősség (A)	3,3	1,2
Segéd konnektor, max. terhelhetőség (W) (220-230 V)	1200	1600
Tápegység	1 fázisú	1 fázisú
Légáram (m ³ /h)	2000	1000
Elsődleges szűrőfelület mérete (m ²)	0,64	0,16
HEPA H13 szűrőfelület mérete (m ²)	10,5	3,5
Méret (H×Sz×M) (mm)	460 × 700 × 820	400 × 440 × 440
Tömeg (kg)	38	18
TERMÉK INFORMÁCIÓ	967 67 22-02 A csomag tartalma: 1 db előszűrő 1 db HEPA H13 szűrő 1 db előszűrő fedél	967 67 23-02 A csomag tartalma: 1 db előszűrő 1 db HEPA H13 szűrő 1 db előszűrő fedél

MEGJEGYZÉS: Minden egyes HEPA szűrő a vizsgálatok és tanúsítás alapján 0,3 mikronos részecskeméret esetén 99,99 %-os szűrési hatékonyságú.

RENDSZER ÚTMUTATÓ



SZÁRAZ HASZNÁLAT	T 10000	T 7500	T 4000	DC 6000	C 5500	C 3000	S 36	S 26	S 13	S 11	A 2000	A 1000	
PADLÓCSISZOLÁS, BURKOLATMARÁS ÉS POLÍROZÁS													
PG 830/PG 830 RC	✓	✓		✓	✓						+	+	
PG 690/PG 690 RC	✓	✓		✓	✓						+	+	
PG 540	✓	✓		✓		✓	✓				+	+	
PG 510				✓		✓	✓				+	+	
PG 450				✓		✓	✓				+	+	
PG 400		✓	✓	✓		✓	✓	✓			+	+	
PG 280				✓		✓	✓	✓			+	+	
CG 200				✓		✓	✓	✓			+	+	
SZÁRAZ MAGFŰRÁS													
DM 280												Elszívó feltét ✓	
DM 230												Elszívó feltét ✓	
DM 220												Elszívó feltét ✓	
DM 200												Elszívó feltét ✓	
SZÁRAZ MOTOROS VÁGÁS													
K 3000 / K 4000													Porelszívó tartozék ✓
K 770 VAC													✓
K 535i													Porelszívó tartozék ✓
EGYÉB HASZNÁLAT													
115–125 mm-es sarokcsiszoló													Porfogó burkolat ✓
150–230 mm-es sarokcsiszoló													Porfogó burkolat ✓
100–125 mm-es kézi csiszoló													Porvédő fedél ✓
150–180 mm-es kézi csiszoló													Porvédő fedél ✓
Fűrés													Porvédő fedél ✓
Kalapácsok													Elszívó feltét ✓ Porvédő fedél ✓

NEDVES HASZNÁLAT	W 70 P	W 70	W 250 P	VÍZELLÁTÁS
FALVÁGÁS				
WS 482 HF	Elszívó feltét ✓			
WS 442 HF	Elszívó feltét ✓			
WS 440 HF	Elszívó feltét ✓			
WS 220	Elszívó feltét ✓			
KÖTÉLVÁGÁS				
CS 2512	+			
CS 10	+			
PADLÓVÁGÁS				
FS 7000 D/DL	+			✓ Vizszivattyú készlet
FS 5000 D	+			✓ Vizszivattyú készlet
FS 4800 D	+			✓ Vizszivattyú készlet
FS 3500 G	+			✓ Vizszivattyú készlet
FS 500 sorozat	+			✓ Water tank kit
FS 400 sorozat	+			✓ Water tank kit
FS 300 sorozat	+			✓ Water tank kit
NEDVES MAGFŰRÁS				
DM 700	Elszívó feltét ✓	Elszívó feltét ✓	Elszívó feltét ✓	
DM 430	Elszívó feltét ✓	Elszívó feltét ✓	Elszívó feltét ✓	
DM 400	Elszívó feltét ✓	Elszívó feltét ✓	Elszívó feltét ✓	
DM 280	Elszívó feltét ✓	Elszívó feltét ✓	Elszívó feltét ✓	
DM 230	Elszívó feltét ✓	Elszívó feltét ✓	Elszívó feltét ✓	✓ WT 15 / PWT
DM 220	Elszívó feltét ✓	Elszívó feltét ✓	Elszívó feltét ✓	✓ WT 15 / PWT
DM 200	Elszívó feltét ✓	Elszívó feltét ✓	Elszívó feltét ✓	✓ WT 15 / PWT
NEDVES MOTOROS VÁGÁS				
K 535i	+	+	+	✓ WT 15 / PWT
K 770	+	+	+	✓ WT 15 / PWT / KV 7
K 970	+	+	+	✓ WT 15 / PWT / KV 9/12
K 1270	+	+	+	✓ WT 15 / PWT / KV 9/12
K 3000 / K 4000	+	+	+	✓ WT 15 / PWT
K 7000	+	+	+	✓ WT 15 / PWT
NEDVES CSEMPEVÁGÁS ÉS KÖVÁGÁS				
TS 400 F	+	+	+	
TS 350 E	+	+	+	
TS 300 E	+	+	+	
TS 100 R	+	+	+	
TS 73 R	+	+	+	
TS 66 R	+	+	+	
TS 60	+	+	+	

✓ Gép tartozéka + kiegészítő berendezés



Elszívó feltét gyémánt fűrészhez
 Ismerje meg elszívó feltét készletünket és a megfelelő gép/elszívó kombinációt a 107. oldalon.



Husqvarna T 10000/7500

TARTOZÉKOK ÉS PÓTKALKATRÉSZEK		
1	Longopac® porzsák, (4 x 23 m)	590 42 92-01
2	Longopac® recycle (4 x 20 m)	529 68 10-01
3	Longopac® extra strong (4 x 20 m)	593 44 64-01
3	Előszűrő, zsákos T 10000	590 43 86-01
3	Előszűrő T 7500	590 43 88-01
4	HEPA szűrő H13 T-Line	590 42 97-01
5	Tömlő szerelvényekkel, 76 mm, 10 m	590 43 70-01
6	Komplett tömlő 50 mm/7,5 m tisztító készülékhez	590 42 81-01
7	Kamlok adapter mama 76 mm - 50 mm (pl. T-Line tisztító készülékhez)	590 43 65-01
8	Kamlok adapter papa 76 mm - 50 mm (pl. tisztító készülékhez)	591 96 21-01
9	Szivőcső 50 mm	590 82 94-01
10	Padlófej 450 mm, gumí 50 mm	590 42 83-02
11	Gumi csik pótkészlet 450 mm	590 42 85-02
12	Elülő tárolókocsi T 10000, C 5500	590 43 33-01
13	Elülő tárolókocsi T 7500, C 5500	590 43 33-02
	Kamlok toldó adapter külső/külső menetes (Két belső menetes kamlok adapter csatlakoztatásához)	591 96 17-01
	76 mm-es tömlő (20 m) adapter nélkül	594 00 53-09
	Kamlok Y-adapter 76-50-50 (2x 51 mm-es tömlők csatlakoztatásához)	591 96 26-01

Husqvarna T 4000.

TARTOZÉKOK ÉS PÓTKALKATRÉSZEK		
1	Longopac® porzsák, (4 x 23 m)	590 42 92-01
2	Longopac® recycle (4 x 20 m)	529 68 10-01
3	Longopac® extra strong (4 x 20 m)	593 44 64-01
6	Komplett tömlő 50 mm/7,5 m	590 43 73-01
9	Szivőcső 50 mm	590 82 94-01
10	Padlófej 450 mm, gumí 50 mm	590 42 83-02
11	Gumi csik pótkészlet 450 mm	590 42 85-02
14	Előszűrő, T 4000	590 43 02-02
15	HEPA szűrő H13 S-Line	590 42 98-01
	Komplett tömlő, 63 mm, 10 m (S 36, T 4000)	590 43 74-01
	Tömlővég (51 mm-es tömlő 50 mm-es szivőcsőhöz)	590 42 93-01
	Multi adapter 51 mm-es tömlőhöz	590 42 89-01
	Multi adapter 51 mm-es tömlőhöz	590 42 90-01
	Toldóadapter 63 mm-es tömlőhöz és szivőcsőhöz	590 43 76-01
	Tömlőcsatlakozó 63 mm-es és 51 mm-es tömlőhöz	592 03 75-01
	Tömlőcsatlakozó 2x 51 mm	591 67 31-01
	Tömlő 63 mm, 20 m	594 00 53-11
	Antisztatikus tömlő 51 mm 30 m (adapter nélkül)	594 00 53-13
	Ikertömlő készlet (tömlővel együtt)	590 43 84-01

Husqvarna DC 6000.

TARTOZÉKOK ÉS PÓTKALKATRÉSZEK		
1	Longopac® porzsák, DC 6000	584 65 02-01
5	Vákuumtömlő szerelvényekkel, 75 mm (10 m)	525 58 46-01
11	Gumicsik pótkészlet	521 91 21-01
18	HEPA 13 szűrő	579 75 88-01
19	Vákuumtömlő szerelvényekkel, 50 mm (10 m)	585 87 10-01
20	Padlófej szivőcsővel	585 87 09-01
21	Póthveder	584 61 87-01
22	Műanyag adapter	585 64 76-01
23	22 Kefe pótkészlet	510 27 85-01
24	23 Fekete 75 mm-es gyűrű	502 53 40-05



Husqvarna S 36.

TARTOZÉKOK ÉS PÓTKALKATRÉSZEK		
1	Longopac® porzsák, (4 x 23 m)	590 42 92-01
2	Longopac® recycle (4 x 20 m)	529 68 10-01
6	Komplett tömlő 50 mm/7,5 m	590 43 73-01
9	Szivőcső 50 mm	590 82 94-01
10	Padlófej 450 mm, gumí 50 mm	590 42 83-02
11	Padlófej 450 mm, gumí 50 mm	590 42 85-02
14	Előszűrő, S 36	590 43 02-02
15	HEPA szűrő H13 S-Line	590 42 98-01
25	Elszívó feltét 180 mm-es sarokcsiszolóhoz	593 01 04-03
26	Elszívó feltét 102-125 mm-es sarokcsiszolóhoz	593 80 07-01
27	Elszívó feltét 180-230 mm-es sarokcsiszolóhoz	593 80 07-02
28	Elszívó feltét 90 mm-es, ütvefúróhoz	593 05 54-01
29	Elszívó feltét 180 mm-es, ütvefúróhoz	593 05 54-02
30	Elszívó feltét vésőgéphez	593 80 30-01
31	Porelszívó tartozék készlet, K 4000	523 09 50-01
	Vákuumtömlő szerelvényekkel, 63 mm, 10 m (S 36, T 4000)	590 43 74-01
	Multi adapter 50 mm-es tömlőhöz	594 95 68-01
	Tömlővég (51 mm-es tömlő 50 mm-es szivőcsőhöz)	590 42 93-01
	Hosszabbító tömlővég 50 mm - 50 mm	591 67 31-01
	Antisztatikus tömlő	594 00 53-13
	Porfogó burkolat 180 mm gallér, Dewalt	593 01 04-04
	Porfogó burkolat 180 mm gallér, Bosch, Ramset és Keyang	593 01 04-05
	180 mm nejlon pótkopólec	593 01 04-07
	Porvédő fedél csere sarokkefe	594 10 73-01
	Multi adapter 51 mm-es tömlőhöz	590 42 89-01
	Multi adapter 63 mm-es tömlőhöz	590 42 90-01
	Adapter tömlő 63 mm szivőcsőhöz	590 43 76-01
	Tömlőcsatlakozó 63 mm-es és 51 mm-es tömlőhöz	592 03 75-01
	51 mm-es tömlőcsatlakozó 2x 51 mm	591 67 31-01
	Tömlő 63 mm 20 m	594 00 53-11
	Antisztatikus tömlő 51 mm 30 m (adapter nélkül)	594 00 53-13
	Ikertömlő készlet (tömlővel együtt)	590 43 84-01

Husqvarna S 26.

TARTOZÉKOK ÉS PÓTKALKATRÉSZEK		
1	Longopac® porzsák, (4 x 23 m)	590 42 92-01
2	Longopac® recycle (4 x 20 m)	529 68 10-01
6	Komplett tömlő 50 mm/7,5 m	590 43 73-01
9	Szivőcső 50 mm	590 82 94-01
10	Padlófej 450 mm, gumí 50 mm	590 42 83-02
11	Gumicsik pótkészlet 450 mm	590 42 85-02
14	Előszűrő, S 26	590 43 02-01
15	HEPA szűrő H13 S-Line	590 42 98-01
25	Elszívó feltét sarokcsiszolóhoz, 125 mm M14	593 01 04-01
25	Elszívó feltét sarokcsiszolóhoz, 125 mm 5/8-11	593 01 04-02
25	Elszívó feltét 180 mm-es sarokcsiszolóhoz	593 01 04-03
26	Elszívó feltét 102-125 mm-es sarokcsiszolóhoz	593 80 07-01
27	Elszívó feltét 180-230 mm-es sarokcsiszolóhoz	593 80 07-02
28	Elszívó feltét 90 mm-es, ütvefúróhoz	593 05 54-01
29	Elszívó feltét 180 mm-es, ütvefúróhoz	593 05 54-02
30	Elszívó feltét vésőgéphez	593 80 30-01
31	Porelszívó tartozék készlet K 4000	523 09 50-01
31	Vac Kit Attachment K 535i	594 07 78-01
	Multi adapter 50 mm-es tömlőhöz	594 95 68-01
	Tömlővég (51 mm-es tömlő 51 mm-es szivőcsőhöz)	590 42 93-01
	Tömlőcsatlakozó 2x 51 mm	591 67 31-01
	Antisztatikus tömlő (51 mm x 30m) adapterek nélkül	594 00 53-13
	Porfogó burkolat 180 mm gallér, Dewalt	593 01 04-04
	Porfogó burkolat 180 mm gallér, Bosch, Ramset és Keyang	593 01 04-05
	180 mm nejlon pótkopólec	593 01 04-07
	Porvédő fedél csere sarokkefe	594 10 73-01
	Multi adapter 51 mm-es tömlőhöz	590 42 89-01
	Multi adapter 38 mm-es tömlőhöz	591 95 59-01
	Kamlok 51 mm-es belső mentes	590 43 65-01
	Kamlok 51 mm-es (male)	591 96 21-01

Husqvarna S 13.

TARTOZÉKOK ÉS PÓTKALKATRÉSZEK		
1	Longopac® porzsák, (4 x 23 m)	590 42 92-01
2	Longopac® recycle (4 x 20 m)	529 68 10-01
6	Hose 38 mm/4 m hose complete	590 43 72-01
9	Szivőcső 38 mm	590 42 86-01
11	Gumicsik pótkészlet 370 mm	590 42 85-01

14	Előszűrő, S 13	590 39 74-01
15	HEPA szűrő H13 S-Line	590 42 98-01
26	Elszívó feltét 102-125 mm-es sarokcsiszolóhoz	593 80 07-01
28	Elszívó feltét 90 mm-es, ütvefúróhoz	593 05 54-01
31	Porelszívó tartozék készlet, K 4000	523 09 50-01
31	Vac Kit Attachment K 535i	594 07 78-01
32	Elszívó feltét sarokcsiszolóhoz, 125 mm M14	593 01 04-01
33	Elszívó feltét sarokcsiszolóhoz, 125 mm 5/8-11	593 01 04-02
	Tömlőcsatlakozó 2x 51 mm	591 99 27-01
	Csőösszekötő, 38 mm	594 95 69-01
	125 mm nejlon pótkopólec	591 67 27-01
	Porvédő fedél csere sarokkefe	590 42 88-01
	Antisztatikus tömlő 38 mm, 30 m	593 01 04-06
	38 mm-es tömlő a géphez	594 10 73-01
	Tömlőcsatlakozó (2x 38 mm)	594 00 53-06
	Csőösszekötő, 38 mm	590 42 88-01
	Tömlő 51 mm	591 99 69-01
	38 mm-es tömlő	590 43 75-01

Husqvarna S 11.

TARTOZÉKOK ÉS PÓTKALKATRÉSZEK		
5	Komplett tömlő 38 mm/4 m	590 43 72-01
8	Szivőcső 38 mm	590 42 86-01
10	Gumicsik pótkészlet 370 mm	590 42 85-01
	HEPA szűrőbetét	591 92 40-01
	PE zsák	599 53 22-01
	Porzsák (5 db.)	529 32 31-02
25	Porvédő fedél 102-125 mm	593 80 07-01
27	Elszívó feltét 90 mm	593 05 54-01
30	Porelszívó tartozék készlet, K 4000	523 09 50-01
30	Porelszívó tartozék készlet, K 535i	594 07 78-01
32	Porfogó burkolat 125 mm M 14	593 01 04-01
33	Porfogó burkolat 125 mm 5/8-11	593 01 04-02
	Padlófej 370 mm, gumí 38 mm	591 99 27-01
	Multi adapter 38 mm-es tömlőhöz	594 95 69-01
	Hosszabbító tömlővég 38 mm - 38 mm	591 67 27-01
	Hosszabbító, 38 mm - 50 mm	591 67 26-01
	Csőösszekötő, 38 mm	590 42 88-01
	125 mm nejlon pótkopólec	593 01 04-06
	Porvédő fedél csere sarokkefe	594 10 73-01

* A sarokcsiszoló különböző modelljeihez tartozó adaptergyűrűk nem tartozékaik minden egyes porvédő fedélnek. Kérjük, forduljon hozzánk további információt a berendezéséhez szükséges adaptergyűrűvel kapcsolatban

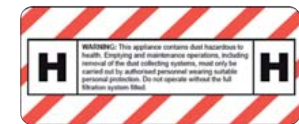

Mit jelent a 'H' osztályú porelszívó?

A nedves és száraz porelszívók tesztelésére vonatkozó nemzetközi szabványok (IEC-60335-2-69, EN-60335-2-69) három kategóriát tartalmaznak – az 'L' jelentése alacsony, az 'M' közepes és a 'H' magas –, amelyek közül a 'H' kategória a legerősebb (nem összetévesztendő a HEPA H13 'H' betűjével). A Husqvarna S 26, S 36 és T 7500 modellek a 'H' kategóriába tartoznak.

Mi az a Hepa H13 szűrő?

A HEPA egy rövidítés, a jelentése nagy hatékonyságú részecske-légszűrő (High Efficiency Particulate Air filter). A szigorú HEPA szabvány (EN 1822-1) a szűrés hatékonysága alapján különböző szinteket tartalmaz (E10-H14). A Husqvarna a H13 szintet alkalmazza, amely a 0,15-0,30 µm méretű részecskék akár 99,95%-át képes kiszűrni. Ezt a részecskeméretet a legnehezebb elválasztani – mind a nagyobb, mind a kisebb részecskéket egyszerűbb kiszűrni. Ezenkívül a Husqvarna minden szűrőt külön-külön tesztel a szállítás előtt, hogy a szűrő valóban megfelel a HEPA H13 szabványnak.

További információ: www.husqvarnacp.com



Husqvarna W70P/ W70

TARTOZÉKOK ÉS PÓTLALKATRÉSZEK		
1	Nedves porzsák W 250 P tipushoz, többretegű, TH 55 W/5, rendelhető 5 db/készlet	594 93 27-01
1	Száraz porzsák W 250 P tipushoz, többretegű, TH 55, rendelhető 5 db/készlet	595 00 18-01
2	Poliszter szűrő W 70, W 70 P	590 43 89-01
3	Poliszter szűrő készlet úszóval W 70, W 70 P	590 46 93-01
4	Komplett tömlő, 38 mm, 3 m (W 250 P, W 70, W 70 P)	590 42 79-01
5	Szivócső 38 mm	590 42 86-01
6	Padlófej 370 mm, gumi 38 mm	591 99 27-01
7	Gumibetétes lezuhókészlet	591 21 20-02
8	Gumicsik pótkészlet 370 mm	590 42 85-01
9	Elszívó feltét WSR 100 mm	593 56 30-01
9	Elszívó feltét WSR 150 mm	593 56 30-02
9	Elszívó feltét WSR 200 mm	593 56 30-03
9	Elszívó feltét WSR 250 mm	593 56 30-04
9	Elszívó feltét WSR 300 mm	593 56 30-05
9	Elszívó feltét WSR 350 mm	593 56 30-06
10	Elszívó feltét V-shaped 350 mm	531 07 46-22
10	Elszívó feltét V-shaped 700 mm	531 28 00-07
	Szivótömlő, 38 mm szivótömlő – 38 mm tömlő	591 62 68-01
	HEPA13 filter	592 06 14-01
	Hosszabbító tömlő, 38 mm – 38 mm	591 67 27-01

Husqvarna W 250 P.

TARTOZÉKOK ÉS PÓTLALKATRÉSZEK		
1	Nedves porzsák W 250 P tipushoz, többretegű, TH 29 W, rendelhető 5 db/készlet	594 93 32-01
1	Száraz porzsák W 250 P tipushoz, többretegű, TH 29, rendelhető 5 db/készlet	594 93 36-01
4	Komplett tömlő, 38 mm, 3 m (W 250 P, W 70, W 70 P)	590 42 79-01
5	Szivócső 38 mm	590 42 86-01
6	Padlófej 370 mm, gumi 38 mm	591 99 27-01
8	Gumicsik pótkészlet 370 mm	590 42 85-01
9	Elszívó feltét gyémánt fúráshoz WSR 100 mm	593 56 30-01
9	Elszívó feltét gyémánt fúráshoz WSR 150 mm	593 56 30-02
9	Elszívó feltét gyémánt fúráshoz WSR 200 mm	593 56 30-03
9	Elszívó feltét gyémánt fúráshoz WSR 250 mm	593 56 30-04
9	Elszívó feltét gyémánt fúráshoz WSR 300 mm	593 56 30-05
9	Elszívó feltét gyémánt fúráshoz WSR 350 mm	593 56 30-06
	Hosszabbító tömlő, 38 mm – 38 mm	591 67 27-01
	Multi adapter 38 mm-es tömlőhöz	591 62 68-01

Husqvarna C 5500.

TARTOZÉKOK ÉS PÓTLALKATRÉSZEK		
11	Longopac®, 4 db	590 42 92-01
12	Komplett tömlő, 76 mm, 10 m	590 43 70-01
13	Elülős tároló kocsi T 7500, C 5500	590 43 33-02
14	Elülős tároló kocsi T 10000, C 5500	590 43 33-01
15	Nagy zsákokhoz való állványkészlet a C5500-hoz	597 86 88-01
	Longopac® újrahasznosított (4 x 20 m)	529 68 10-01

Husqvarna C 3000.

TARTOZÉKOK ÉS PÓTLALKATRÉSZEK		
11	Longopac® standard (4 x 23 m)	590 42 92-01
13	Pre-separator trailer S26, C 3000	590 43 33-04
13	Pre-separator trailer S36 / T 4000, C 3000	590 43 33-03
	Longopac® újrahasznosított (4 x 20 m)	529 68 10-01
	Komplett tömlő 63 mm 2,5 m	591 97 09-01
	Komplett tömlő 63 mm 10 m	590 43 74-01

Husqvarna A 2000.

TARTOZÉKOK ÉS PÓTLALKATRÉSZEK		
16	Előszűrő A 2000 (20 db/csomag)	590 43 00-02
16	Szénszűrő A 2000	591 99 40-01
17	HEPA szűrő A 2000	590 42 77-01
18	Szállítófedél A 2000	590 48 07-01
19	Szivótömlő adapter A 2000	590 43 78-01
20	Tömlő, A 2000 (254 mm x 6 m)	591 50 82-01

Husqvarna A 1000.

TARTOZÉKOK ÉS PÓTLALKATRÉSZEK		
16	Előszűrő A 1000 (20 db/csomag)	590 43 00-01
16	Szénszűrő A 1000	591 99 41-01
17	HEPA szűrő A 1000	590 46 08-01
18	Szállítófedél A 1000	590 48 08-01
19	Szivótömlő adapter A 1000	590 43 79-01
20	Tömlő, A 1000 (160 mm x 6 m)	591 50 44-01



RENDKÍVÜL SOKOLDALÚ FALVÁGÓ RENDSZEREK, A HATÉKONYSÁG NÖVELÉSÉRE FEJLESZTVE

A Husqvarna falvágó mindenféle nyíláshoz ideális szinte minden építőanyagban, mint például téglá vagy vasbeton. Híres teljesítményén és tartósságán túl valamennyi Husqvarna falvágó rendszer egy további nagy előnnyel bír: valamennyit úgy terveztük meg, hogy megkönnyítsék az Ön munkáját, így Ön gyorsabban tud dolgozni. A motoregységek rendkívül könnyűek, teljesítmény/tömeg arányuk kiváló. Elektromos, magas frekvenciás falvágóink vezeték nélküli, ergonomikus távvezérlővel működtethetők, amivel könnyű manőverezni, miközben a munkafolyamatot folyamatosan ellenőrizheti. A további intelligens megoldások egyike a szállítókocsi, amivel kényelmesen tud mozgatni minden szükséges eszközt a munkaterületen.

Termékinlát áttekintése

A Husqvarna egy hidraulikus és négy magas frekvenciás, elektromos falvágó rendszert kínál, melyek vágási mélysége 395 mm-től 730 mm-ig terjed, a teljesítményük 6 kW – 20 kW, a vágófej tömege pedig 19 kg – 28 kg. A maximális termelékenység érdekében válassza a feladatot elvégzéséhez optimális rendszer(ek)e)t.

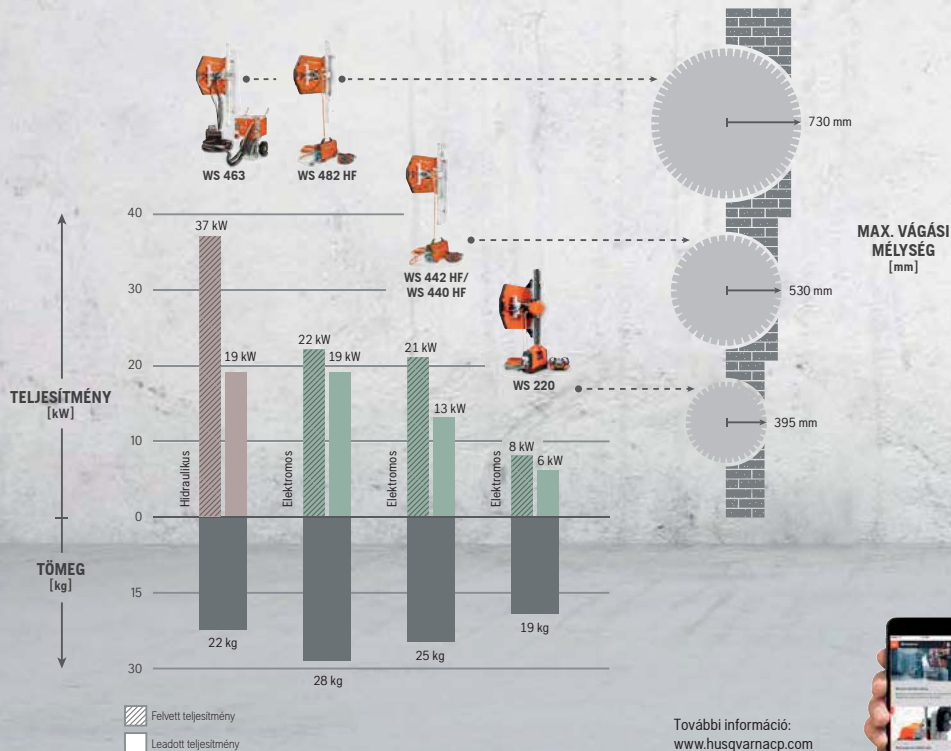

További információ:
www.husqvarnacp.com



HUSQVARNA PRIME™ SOROZAT – KÖNNYŰ SÚLYŰ BERENDEZÉSEK NEHÉZ MUNKÁKHOZ A magas frekvenciás PRIME™ berendezéseink kiemelkedő teljesítmény/tömeg arányt és kivételes felhasználhatóságot biztosítanak. A kompakt Husqvarna WS 220 képes megbirkózni a legtöbb falvágási munkával. Ugyanaz a tápegység használható fúráshoz és kézi vágáshoz is. Röviden: több munka végezhető el kisebb és könnyebb berendezésekkel.

VEZETÉK NÉLKÜL Valamennyi Husqvarna falvágó gép működtetése vezeték nélküli távvezérlővel történik, amit úgy terveztünk, hogy egyszerűen és kényelmesen üzemeltethető legyenek.



RUGALMAS TELJESÍTMÉNY Amikor a Husqvarna PP 492 erőforrást választja a nagy falvágó rendszerekhez, akkor azzal meghajthatja a Husqvarna CS 10 kötélvágót vagy a Husqvarna WSC 40 falvágó tartozékot, illetve a Husqvarna PRIME™ kézi gyorsdarabolókat és fúrókat is.



PONTOSSÁG A Husqvarna WSC 40 falvágó láncfűrész kiegészítő segítségével a felhasználó túlvágás nélkül, pontosan vághat a sarkokban és azok környékén. A szerszám az igazán szűk helyekre és kis nyílásokba is befér.



FALVÁGÓ RENDSZEREK	WS 482 HF	WS 442 HF	WS 440 HF	WS 220	WS 463
MŰSZAKI ADATOK					
Min. vágótárcsa átmérő (mm)	600	600	600	500	600
Max. elővágó tárcsa (mm)	1000	1.000	1000	600	1000
Max. vágótárcsa átmérő (mm)	1600	1.200	1200	900	1600
Max. vágási mélység (mm)	730	530	530	395	730
Motor meghajtása	Elektromos	Electric	Elektromos	Elektromos	Hidraulikus
Felvett teljesítmény (kW)	22	21	21	8	37
Max. tengely leadott teljesítmény (kW)	19	13	13	6	19
Vágótárcsa fordulatszám (ford./perc)	0-950/0-1200	0-1.200	0-1200	0-1150	630/1000/1400
Előtöltő rendszer/vezérlés	Elektromos/Automata	Electric/ Auto	Elektromos/Automata	Elektromos/Automata	Hidraulikus/Automata
Vágófej tömeg (kg)	28	28	25	19	22
Hosszú vezetősín (m/kg)	2,0/18,5	2,0/18,5	2,0/18,5	2,16/11,0	2,0/18,5
Rövid vezetősín (m/kg)	1,2/12,0	1,2/12,0	1,2/12,0	1,1/5,5	1,2/12,0
JAVASOLT BERENDEZÉSEK					
	PP 492, W 70 P	PP 492, W 70 P	PP 492, W 70 P	PP 220, W 70 P	PP 455 E, W 70 P
TERMÉK INFORMÁCIÓ					
	967 64 67-02, 380-400 V, 5 pólusú, Ø 800 mm*	967 99 37-02, 400-480V, 5 pin, 800 mm*	967 64 66-02, 400-480 V, 5 pólusú, Ø 800 mm*	967 20 87-01, WS 220***	965 15 60-01, Ø 800 mm****
		967 99 37-03, 400-480V, 5 pin, 1000 mm*	967 64 66-03, 400-480 V, 5 pólusú, Ø 1000 mm*		965 15 60-02, Ø 1000 mm****

* A csomag tartalma:
4 db fali rögzítő konzol
Sín összekötő elem
Olaj
Tárcsavédő burkolat
Sín 1,2 m (összeilleszthető)
Sín 2,0 m (összeilleszthető)
2 db vágófej tartó
Szerszámkészlet
Sintartó
Tárcsavédő burkolat vezetősín
Távvezérlő
Elektromos kábel
Víz tömlők
Tárolódoboz töltővel
CAN kábel

** UpCare Szolgáltatási Szerződés 48 hónapra vagy max. 800 üzemórára.
Bővebb információ a 12. oldalon.

*** A csomag tartalma:
2 db fali rögzítő konzol
600 mm-es tárcsavédő burkolat
2x1,1 m összeilleszthető sín
Sín összekötő elem
Szállítókosci
Tartozék tartó
Távvezérlő
Elektromos kábel
Víz tömlők
Tárolódoboz töltővel
CAN kábel

**** A csomag tartalma:
4 db fali rögzítő konzol
Sín összekötő elem
Olaj
Tárcsavédő burkolat
Sín 1,2 m (összeilleszthető)
Sín 2,0 m (összeilleszthető)
2 db vágófej tartó
Szerszámkészlet
Sintartó
Tárcsavédő burkolat vezetősín



1 Megerősített fogantyú, WSC 40 üzemeltetésénél kötelező

FALVÁGÓ LÁNCRÉSZ KIEGÉSZÍTŐ WSC 40

MŰSZAKI ADATOK	
Max. vágási mélység* (mm)	400
Max. egyenes vágási mélység (mm)	300
Tömeg, standard vágószerkezet, láncvezetővel, láncsal és védőelemekkel együtt (kg)	19

JAVASOLT BERENDEZÉSEK	WS 482 HF, WS 440 HF
------------------------------	----------------------

TERMÉK INFORMÁCIÓ	967 25 23-01**
--------------------------	----------------

* Kijelzőn megjelenő érték max. 393-397 mm. ** A csomag tartalma: 2 standard védőelem, 2 védőelem síkban vágáshoz, szerszámkészlet és szállítódoboz.

TARTOZÉKOK

1 Megerősített fogantyú készlet (WS 482)	592 89 64-01
1 Megerősített fogantyú készlet (WS 440)	592 89 63-01

ALKALMAZÁSI TERÜLETEK

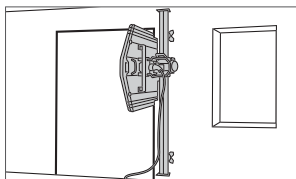

Ajtók és ablakok nyílásai. A padló magasságánál síkban vágással készült.

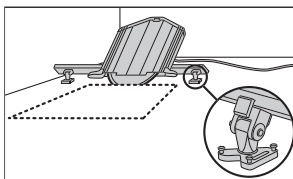

Ferde vágás. Az univerzális keretnek köszönhetően fokozatmentesen állítható szögben lehetséges a vágás.

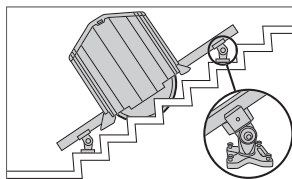

Lépcsők vagy egyéb egyenetlen körvonalak levágása.

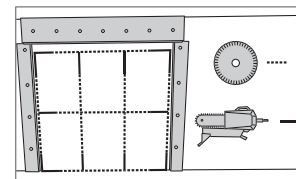

A WSC 40 lehetővé teszi a sarkok és kis nyílások hatékony és pontos vágását, túlvágás nélkül.

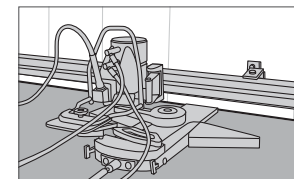

A WSC 40 szűk helyeken is lehetővé teszi a síkban vágást, mint például a padló, a mennyezet vagy az oldalfal közelében.

GONDOSKODJON A BETON POR ÉS ISZAP OKOS, EGYSZERŰ ÉS HATÉKONY ELTÁVOLÍTÁSÁRÓL!

A RENDSZER ÚTMUTATÓT LÁSD A 60. OLDALON



1 Tárcsavédő burkolat WS 482 HF, WS 440 HF és WS 463 modellekhez



2 Tárcsavédő burkolat WS 220-hoz



3 Tárcsavédő burkolat síkban vágáshoz, WS 482 HF, WS 440 HF és WS 463 modellekhez



4 Tárcsavédő burkolat síkban vágáshoz, WS 220-hoz



5 Tárcsavédő burkolat vezető



6 Vágófej tartó



7 Tárcsarögítő karima



8 Heveder a távvezérlőhöz, egyik vállon átvetve viselje



9 Rögítő konzol, standard, WS 482 HF, WS 440 HF és WS 463 modellekhez



10 2 db rögítő konzolt tartalmazó készlet, univerzális és 1 mintakeret, univerzális

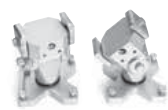

11 Rögítő konzol, univerzális, WS 482 HF, WS 440 HF és WS 463 modellekhez



12 Mintakeret, univerzális



13 Vezetősín 3 különböző hosszban, WS 482 HF, WS 440 HF és WS 463 modellekhez



14 Sintartó a sín könnyebb beszereléséhez, WS 482 HF, WS 440 HF és WS 463 modellekhez



15 Összekötő elem a sínek összekapcsolásához, WS 482 HF, WS 440 HF és WS 463 modellekhez



16 Rögítő konzol beállító, univerzális, WS 482 HF, WS 440 HF és WS 463 modellekhez



17 Sín WS 220-hoz



18 Rögítő konzol, univerzális, WS 220-hoz



19 Rögítő konzol, standard, WS 220-hoz



20 Fémübelek

Husqvarna WS 482 HF, WS 442 HF, WS 440 HF and WS 463.

TARTOZÉKOK		
1	Tárcsavédő burkolat, 1600 mm (WS 482 HF, WS 463)	577 66 10-01
1	Tárcsavédő burkolat, 1200 mm	577 66 04-01
1	Tárcsavédő burkolat, 800 mm	577 65 97-01
1	Tárcsavédő burkolat, 1000 mm	577 66 01-01
3	Tárcsavédő burkolat síkban vágáshoz, 800 mm	577 74 23-01
3	Tárcsavédő burkolat síkban vágáshoz, 1000 mm	577 74 24-01
3	Tárcsavédő burkolat síkban vágáshoz, 1200 mm	577 74 25-01
3	Tárcsavédő burkolat síkban vágáshoz, 1600 mm (WS 482 HF, WS 463)	577 74 26-01
5	Tárcsavédő burkolat vezető	580 67 77-01
6	Vágófej tartó	584 64 21-01
7	Tárcsarögítő karima, furat 130 mm	574 82 95-06
7	Tárcsarögítő karima, furat 60 mm	574 82 95-05
8	Harness (WS 482 HF, WS 442 HF and WS 440 HF)	501 79 30-01
9	Rögítő konzol, standard	531 11 32-46
11	Rögítő konzol, univerzális	531 11 32-00
12	Mintakeret, univerzális	505 23 12-01
13	Vezetősín, 1,2 m	591 14 90-01
13	Vezetősín, 2,0 m	591 14 90-02
13	Vezetősín, 2,2 m	591 14 90-03
14	Sintartó	531 11 32-48
15	Összekötő elem	531 11 32-47
16	Rögítő konzol beállító univerzális rögítő kerethez	531 11 32-65
20	Fémübelek, 50 db (M12)	502 43 54-01
21	Vízitömlő, vágószerelvény és tárcsaperem között	505 21 84-01
23	Szerszámkészlet	501 37 52-01
24	Tisztítókefe	531 11 95-53
25	Gardena-Tema vízadapter	585 56 41-01
28	Szállítókosci	590 87 63-01
	Doboz a távvezérlőhöz (WS 482 HF, WS 440 HF)	587 18 97-01
	Átalakító USA méretszabványhoz (WS 482 HF, WS 440 HF)	594 91 74-01

BERENDEZÉSEK KÖTÉLVÁGÁSHOZ		
30	CS 10	966 56 57-01



21 Vízitömlő, vágó szerelvény és tárcsaperem között, WS 482 HF, WS 440 HF és WS 463 modellekhez



22 Vízitömlő, vágó szerelvény és tárcsaperem között, WS 220-hoz



23 Szerszámkészlet, csavarkulcs készlet, imbuszkulcsok és dugókulcs készlet



24 Tisztítókefe



25 Gardena-Tema vízadapter



26 Összekötő tag WS 220-hoz



27 Excentrikus csavar WS 220-hoz

Husqvarna WS 220.

TARTOZÉKOK		
2	Tárcsavédő burkolat, 600 mm	579 10 45-01
2	Tárcsavédő burkolat, 900 mm	579 10 46-01
4	Tárcsavédő burkolat síkban vágáshoz, 600 mm	579 10 47-01
4	Tárcsavédő burkolat síkban vágáshoz, 900 mm	579 10 48-01
5	Tárcsavédő burkolat vezető	579 10 41-01
8	Heveder	501 79 30-01
10	2 db rögítő konzolt tartalmazó készlet, univerzális és 1 mintakeret, univerzális	501 94 69-01
12	Mintakeret, univerzális	501 59 81-01
18	Rögítő konzol, univerzális	587 01 35-01
19	Rögítő konzol, standard	583 96 57-01
20	Fémübelek, 50 db (M10)	584 40 94-02
22	Vízitömlő, vágószerelvény és tárcsaperem között	585 60 69-01
24	Tisztítókefe	531 11 95-53
25	Gardena-Tema vízadapter	585 56 41-01
26	Összekötő tag	583 96 55-01
27	Excentrikus csavar	575 32 04-01
29	Szállítókosci	579 10 49-03
	Tárcsavédő burkolat iker tárcsához, 600 mm*	577 87 74-01
	Doboz a távvezérlőhöz	587 18 97-01
	Szerszámdoboz	586 45 31-01

* max. távolság a tárcsák között 50 mm (alátét nélkül)



28 Szállítókosci WS 400 sorozathoz



29 Szállítókosci WS 220-hoz

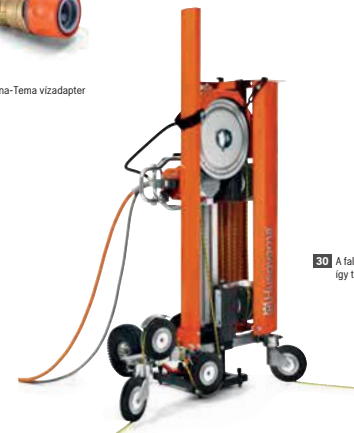

30 A falvágó végegysége kombinálható a CS10-zel, így tökéletes kötélvágóvá alakul át.

ÚJ



ERŐFORRÁSOK	PP 440 HF	PP 220	PP 455 E
MŰSZAKI ADATOK			
Felvett teljesítmény (kW)	22	8	37
Leadott teljesítmény (kW)	20	6.5	25
Névleges áramerősség (A)	32/25/16 reduced	16/16 (3 fázisú/1 fázisú)	63/32 redukált
Feszültség (V)	400	180-400	400
Nyomás (bar)	—	—	230
Folyadékzállítás (l/perc)	—	—	65
Tömeg (kg)	25	10	139 (olajjal együtt)

JAVASOLT BERENDEZÉSEK	PP 440 HF	PP 220	PP 455 E
	WS 482 HF, WS 442 HF, WS 440 HF, CS 10 (a WS 482 HF-fel vagy a WS 440 HF-fel együtt) K 6500/7000, K 6500/7000 gyűrűs daraboló, K 6500/7000 láncos daraboló DM 650/700	WS 220, K 6500, K 6500 gyűrűs daraboló, K 6500 láncos daraboló, DM 650 K 7000, K 7000 gyűrű, K 7000, DM 700 adapter kábellel együtt - 596 26 31-02	WS 463, CS 2512

TERMÉK INFORMÁCIÓ	PP 440 HF	PP 220	PP 455 E
	970 45 59-01, 380-400 V, 5 pin	966 56 38-01, adapter kábellel együtt, 1 fázisúhoz	965 15 66-02, 400 V, 4 pólusú, rádióval**
	970 45 59-02, 380-400 V, 4 pin	588 65 61-18, UpCare*	965 15 66-04, 400 V, 5 pólusú, rádióval**
			965 15 66-06, 200 V, 4 pólusú, rádióval**
			965 15 66-07, 230/400 V, rádióval**

A csomag tartalma:
Távvezérlő CAN kábellel (6m) együtt
Töltőadapter (12V/230V)
Táska távirányítóhoz és a TARTOZÉKOKHOZ
Tömölccsomag (8 m)

	FALVÁGÁS				KÖTÉLVÁGÁS	KÉZI BETON- ÉS FÉMDARABOLÓK - PRIME™ TERMÉKSKÁLA			FŰRÁS - PRIME™ TERMÉK
	WS 482 HF	WS 442 HF	WS 440 HF	WS 220		CS 10	K 6500/7000	K 6500/7000 GYŰRŰS DARABOLÓ	
PP 492	●	●	●	—	WS 482 HF-el vagy WS 440 H-val	●	●	●	●
PP 220	—	—	—	●	—	●	●	●	●



A moduláris kialakítású, rendkívül könnyű fűrészegységeknek és a speciális kialakítású kocsiúknak köszönhetően a Husqvarna falvágó rendszereket egy ember is könnyen tudja szállítani és felállítani.



1 Távvezérlő
2 Heveder a távvezérlőhöz. Egyik vállon átvette viselje.
3 CAN kábel
4 Vízzelep a víz áramlás szabályozásához a PP 492 modellhez
5 Víz tömlő a PP 492 modellhez



6 Elektromos kábel a PP 492 falvágók csatlakoztatásához
7 32 A aljzat a PP 492 modellhez
8 Elektromos kábel a PP 220 modellhez
9 Fázis adapter a PP 220 modellhez
10 Vízzelep a víz áramlás szabályozásához PP 220 modellhez



11 Gardena-Tema vízadapter
12 Külső hűtő olyan esetekre, amikor plusz hűtésre van szükség
13 Kiegészítő hűtőszerelevény olyan esetekre, amikor a belépő víz hőmérséklete 25°C-nál magasabb, vagy ha a gépből kilépő víz sebessége 5 l/percnél alacsonyabb
14 CAN kábel a PP 455 E modellhez
15 Tömölécsetlet összekötő elemekkel együtt a PP 455 E modellhez



16 Hidraulika olajszűrő
17 Víz tömlő csatlakozás a PP 455 E modellhez

Husqvarna PP 492

PÓTALKATRÉSZEK	
1 Távvezérlő pótelemmel	578 28 48-02
2 Heveder	501 79 30-01
3 CAN kábel	577 05 99-02
4 Vízzelep	505 42 42-01
5 Víz tömlő, 8 m	505 11 53-01
6 Elektromos kábel, 8 m	591 47 98-02
6 Elektromos kábel, 15 m	577 41 87-02
7 32 A aljzat	531 11 71-31
Távvezérlő pótelemmel, töltővel, elektromos és CAN kábellel	587 11 35-01

Husqvarna PP 220

PÓTALKATRÉSZEK	
3 CAN kábel	577 05 99-02
8 Elektromos kábel	578 37 23-01
9 Fázis adapter	579 00 23-01
10 Vízzelep	585 02 21-01
11 Gardena-Tema vízadapter	901 03 16-01
Távvezérlő pótelemmel	587 11 35-01
Távvezérlő pótelemmel, töltővel, elektromos kábellel és CAN kábellel	587 11 35-01

Husqvarna PP 455 E

TARTOZÉKOK ÉS PÓTALKATRÉSZEK	
12 Külső hűtő	574 23 73-01
13 Kiegészítő hűtőszerelevény	504 81 20-01
14 CAN kábel, 6 m	531 11 50-12
15 Tömölécsetlet összekötő elemekkel, 8 m	531 11 51-90
16 Hidraulika olajszűrő	531 11 81-42
17 Víz tömlő csatlakozás	510 20 30-01

GYÉMÁNT TÁRCSA ÉS LÁNC FALVÁGÁSHOZ

A továbbfejlesztett kivitelű Husqvarna falvágó tárcsák kiemelkedő teljesítményt nyújtanak a termék élettartama és a vágási tulajdonságok terén. A W 1500 sorozat része a Diagrip™, egy forradalmi szegmensgyártási technológia, ami első rangú vágási kapacitást, hosszabb élettartamot és zökkenőmentes, gyors vágást garantál. Alacsony zajkibocsátású változatban is kapható, háromrétegű szendvicsszerkezetű maggal, ami 50 %-kal kevesebb zajt generál, mint a tömör mag. A W 1100 sorozat olyan magas vágási sebességű tárcsákból áll, amelyek jó ár/teljesítmény arányt képviselnek. A Husqvarna PRO 20 és PRO 45 a WSC 40 modellhez való gyémántláncok, amik a WSC 40-nel való használatra vannak optimalizálva, hatékony vágást és hosszú élettartamot biztosítva minimális láncnyúlás mellett.

GYORSABB ÉS SIMÁBB VÁGÁS

Az új, szegmens-kialakítású, magasabb aktív felületnek köszönhetően a vibráció minimálisra csökken, ami hosszabb élettartamot, simább vágást és kiemelkedő teljesítményt eredményez.

20 %-KAL HOSSZABB ÉLETTARTAM

Az új W 1500 sorozat 20% -kal hosszabb élettartamot biztosít a korábbi szériákhoz képest. A Husqvarna gyémánt laboratóriumában tervezett szegmensek kimondottan kiváló minőségűek, és a kötéseken használt fémek tulajdonságai javítják a pengék szilárdságát.

TELJESÍTMÉNYRE TERVEZVE

A Husqvarna W 1500 sorozat robusztus, speciálisan kialakított szegmenskialakítással rendelkezik, amely teljesítményvesztés nélkül bírkozik meg a keményebb betonfajtákkal is. A szegmensek hosszabb élettartamot és nagyobb hatékonyságot biztosítanak.

RUGALMAS ALKALMAZÁS

A PL 3012 több furatú minta kompatibilis a Husqvarna WS 440 és WS 482 fűrészeivel, valamint más, hasonló tulajdonságú, minőségi berendezésekkel is.



BEMUTATKOZIK: A Z-EDGE

A W 1500 sorozat a W 1515 Z-EDGE vágótárcsa használatát is felkínálja. Az innovatív Z-alakú szegmens még tovább minimalizálja a sűrűdést és a rezgéseket. A továbbfejlesztett gyémánt-specifikációk és -kötés hatásával együtt a vágótárcsa lenyűgözően sima vágást és kiemelkedő teljesítményt nyújt.



ARANY
EZÜST

További információk a 16. oldalon.

GÉPTELJESÍTMÉNY	ARANY				EZÜST		
	15-20 KW	5-10 KW	10-15 KW	15-20 KW	<10 KW	10-15 KW	>15 KW
TERMÉK	W 1515	W 1505	W 1510	W 1525	W 1105	W 1110	W 1120
SZEGMENS ALAKJA							
ANYAG							
Vasbeton, kemény	●●●	●●●	●●●	●●●	●●●	●●	●
Vasbeton, közepes	●●●	●●●	●●●	●●●	●●●	●●●	●●●
Vasbeton, lágy	●●●	●●●	●●●	●●●	●●	●●●	●●●
Tégla	●	●●	●●	●●	-	●	●●
JAVASOLT BERENDEZÉSEK							
	WS 482	WS 220	WS 442, WS 440	WS 482	WS 220	WS 442, WS 440	WS 482

●●● = Optimális ●● = Jó ● = Elfogadható - = Nem javasolt



GYÉMÁNT LÁNCOK

GÉPTELJESÍTMÉNY	ARANY	
	PRO 20 WSC 40	PRO 45 WSC 40
TERMÉK		
ANYAG		
Vasbeton, kemény	●●●	●●
Vasbeton, közepes	●●●	●●●
Vasbeton, lágy	●	●●●
Tégla	●	●●
JAVASOLT BERENDEZÉSEK		
	WSC 40	WSC 40

●●● = Optimális ●● = Jó ● = Elfogadható - = Nem javasolt

Husqvarna W1505

Arany szintű vágótárcsa kemény betonhoz, 5-10 kW falvágókhöz.

CIKKSZÁM - 60 mm KÖZPONTI FURAT	CIKKSZÁM - PL 3012 FURATKIOSZTÁS NULLVÁGÁSHOZ WS 440 HF, WS 442 HF, WS 463, WS 482 HF MODELLEKHEZ	ÁTMÉRŐ (mm)	SZEGMENS HOSSZUSÁG (mm)	SZEGMENS SZÉLESÉG (mm)	SZEGMENS MAGASSÁG (mm)	FURAT (mm)
STANDARD FALVÁGÓ TÁRCSÁK						
593 94 36-05	593 94 36-06	600	40	4,7	11+3	60
593 94 40-02	593 94 40-03	700	40	4,7	11+3	60
593 94 42-04	593 94 42-05	800	40	4,7	11+3	60
593 94 45-03	593 94 45-04	900	40	4,7	11+3	60
593 94 46-01	593 94 46-02	1000	40	4,5	11+3	60
593 94 47-01	593 94 47-02	1200	40	4,5	11+3	60
593 94 48-01	593 94 48-02	1500	40	4,5	11+3	60
593 94 49-01	593 94 49-02	1600	40	4,5	11+3	60

ELŐVÁGÓ TÁRCSÁK

593 94 36-09	593 94 36-07	600	40	5,0	11+3	60
593 94 42-06	593 94 42-07	800	40	5,0	11+3	60
593 94 46-03	593 94 46-04	1000	40	4,7	11+3	60
593 94 47-03	593 94 47-04	1200	40	4,7	11+3	60

CIKKSZÁM - 60 mm KÖZPONTI FURAT	CIKKSZÁM PL 70061 FURATKIOSZTÁS NULLVÁGÁSHOZ WS 220 MODELLEKHEZ	ÁTMÉRŐ (mm)	SZEGMENS HOSSZUSÁG (mm)	SZEGMENS SZÉLESÉG (mm)	SZEGMENS MAGASSÁG (mm)	FURAT (mm)
---------------------------------------	--	----------------	-------------------------------	------------------------------	------------------------------	---------------

FALVÁGÓ TÁRCSÁK WS 220-HOZ, VAGY KIS TELJESÍTMÉNŰ FALVÁGÓKHOZ

593 94 36-01	593 94 36-02	600	40	3,8	11+3	60
593 94 45-01	593 94 45-02	900	40	3,8	11+3	60

ELŐVÁGÓ TÁRCSÁK

593 94 36-03	593 94 36-04	600	40	4,2	11+3	60
--------------	--------------	-----	----	-----	------	----

Husqvarna W1510

Arany szintű vágótárcsa közepesen kemény betonhoz, 5-10 kW falvágókhöz.

CIKKSZÁM - 60 mm KÖZPONTI FURAT	CIKKSZÁM - PL70140: WS 440 HF, WS 442 HF, WS 463, WS 482 HF	CIKKSZÁM -PL 3012 FURATKIOSZTÁS NULLVÁGÁSHOZ WS 440 HF, WS 442 HF, WS 463, WS 482 HF MODELLEKHEZ	ÁTMÉRŐ (mm)	SZEGMENS HOSSZUSÁG (mm)	SZEGMENS SZÉLESÉG (mm)	SZEGMENS MAGASSÁG (mm)	FURAT (mm)
---------------------------------------	--	---	----------------	-------------------------------	------------------------------	------------------------------	---------------

STANDARD FALVÁGÓ TÁRCSÁK

592 74 91-01	592 74 91-15	592 74 91-02	600	40	4,7	11+3	60
592 74 94-01	—	592 74 94-02	700	40	4,7	11+3	60
591 35 65-01	—	591 35 65-02	800	40	4,7	11+3	60
592 74 96-01	—	592 74 96-02	900	40	4,7	11+3	60
592 74 97-01	592 74 97-10	592 74 97-02	1000	40	4,5	11+3	60
592 74 98-01	592 74 98-08	592 74 98-02	1200	40	4,5	11+3	60
—	594 70 41-02	594 70 41-01	1400	40	4,5	11+3	60
592 74 99-01	592 74 99-03	592 74 99-02	1500	40	4,5	11+3	60
593 33 45-01	593 33 45-03	593 33 45-02	1600	40	4,5	11+3	60
—	594 70 37-02	594 70 37-01	1800	40	4,5	11+3	60
—	594 70 38-03	594 70 38-01	2000	40	4,5	11+3	60

ELŐVÁGÓ TÁRCSÁK

592 74 91-18	592 74 91-31	592 74 91-13	600	40	5,0	11+3	60
591 35 65-10	591 35 65-26	591 35 65-11	800	40	5,0	11+3	60
591 35 65-07	591 35 65-27	591 35 65-08	800	40	6,0	11+3	60
592 74 96-20	592 74 96-16	592 74 96-18	900	40	5,0	11+3	60
592 74 97-05	592 74 97-11	592 74 97-06	1000	40	4,7	11+3	60
592 74 98-05	592 74 98-09	592 74 98-06	1200	40	4,7	11+3	60

ALACSONY ZAJSZINKBOCSÁTÁSÚ FALVÁGÓ TÁRCSÁK

592 74 91-03	—	592 74 91-04	600	40	5,0	11+3	60
592 74 94-03	—	592 74 94-04	700	40	5,0	11+3	60
591 35 65-03	591 35 65-12	591 35 65-04	800	40	5,0	11+3	60
592 74 96-03	—	592 74 96-04	900	40	5,0	11+3	60
592 74 97-03	—	592 74 97-04	1000	40	4,7	11+3	60
592 74 98-03	—	592 74 98-04	1200	40	4,7	11+3	60

Husqvarna W1525

Arany szintű vágótárcsa közepes- lágy betonhoz, 5-10 kW falvágókhöz.

CIKKSZÁM - 60 mm KÖZPONTI FURAT	CIKKSZÁM -PL 3012 FURATKIOSZTÁS NULLVÁGÁSHOZ WS 440 HF, WS 463, WS 482 HF MODELLEKHEZ	ÁTMÉRŐ (mm)	SZEGMENS HOSSZUSÁG (mm)	SZEGMENS SZÉLESÉG (mm)	SZEGMENS MAGASSÁG (mm)	FURAT (mm)
STANDARD FALVÁGÓ TÁRCSÁK						
590 77 89-01	590 77 89-04	600	40	4,7	11+3	60
590 77 90-01	590 77 90-03	700	40	4,7	11+3	60
590 77 91-01	590 77 91-03	800	40	4,7	11+3	60
590 77 92-01	590 77 92-03	900	40	4,7	11+3	60
590 77 93-03	590 77 93-04	1000	40	4,5	11+3	60
590 77 94-03	590 77 94-04	1200	40	4,5	11+3	60
592 75 06-01	592 75 06-02	1500	40	4,5	11+3	60
593 06 93-01	593 06 93-02	1600	40	4,5	11+3	60

ELŐVÁGÓ TÁRCSÁK

590 67 81-02	590 67 81-03	600	40	5,0	11+3	60
589 72 73-01	590 77 91-08	800	40	5,0	11+3	60
590 77 93-01	590 77 93-07	1000	40	4,7	11+3	60
590 77 94-01	590 77 94-07	1200	40	4,7	11+3	60



Husqvarna Z-Edge W1515.

ARANY szintű vágótárcsa közepesen kemény betonhoz, 15–20 kW falvágókhöz.

CIKKSZÁM - 60 mm KÖZPONTI FURAT	CIKKSZÁM – PL 3012 FURATKIOSZTÁS NULLVÁGÁSHOZ WS 440 HF, WS 463, WS 482 HF MODELLEKHEZ	ÁTMÉRŐ (mm)	SZEGMENS HOSSZUSÁG (mm)	SZEGMENS SZÉLESSÉG (mm)	SZEGMENS MAGASSÁG (mm)	FURAT (mm)
STANDARD FALVÁGÓ TÁRCSÁK						
596 82 20-01	596 82 20-02	600	40	4,7	12+3	60
596 82 21-01	596 82 21-02	700	40	4,7	12+3	60
596 82 22-01	596 82 22-02	800	40	4,7	12+3	60
596 82 23-01	596 82 23-02	900	40	4,7	12+3	60
596 82 24-01	596 82 24-02	1000	40	4,5	12+3	60
596 82 25-01	596 82 25-02	1200	40	4,5	12+3	60
596 82 26-01	596 82 26-02	1500	40	4,5	12+3	60
596 82 27-01	596 82 27-02	1600	40	4,5	12+3	60
ELŐVÁGÓ TÁRCSÁK						
596 82 20-03	596 82 20-04	600	40	5,0	12+3	60
596 82 22-03	596 82 22-04	800	40	5,0	12+3	60
596 82 24-03	596 82 24-04	1000	40	4,7	12+3	60
596 82 25-03	596 82 25-04	1200	40	4,7	12+3	60

Husqvarna W1105

Ezüst szintű vágótárcsa kemény betonhoz, <10 kW falvágókhöz.

CIKKSZÁM - 60 mm KÖZPONTI FURAT	CIKKSZÁM – PL 3012 FURATKIOSZTÁS NULLVÁGÁSHOZ WS 440 HF, WS 442 HF, WS 463, WS 482 HF, MODELLEKHEZ	ÁTMÉRŐ (mm)	SZEGMENS HOSSZUSÁG (mm)	SZEGMENS SZÉLESSÉG (mm)	SZEGMENS MAGASSÁG (mm)	FURAT (mm)
STANDARD FALVÁGÓ TÁRCSÁK						
596 49 91-08	596 49 91-09	600	40	4,7	11+3	60
596 50 04-06	596 50 04-05	700	40	4,7	11+3	60
596 49 93-05	596 49 93-06	800	40	4,7	11+3	60
596 56 99-02	596 56 99-03	900	40	4,7	11+3	60
596 81 99-01	596 81 99-02	1000	40	4,5	11+3	60
596 82 00-01	596 82 00-02	1200	40	4,5	11+3	60

CIKKSZÁM - 60 mm KÖZPONTI FURAT	CIKKSZÁM – PL 70061 FURATKIOSZTÁS NULLVÁGÁSHOZ WS 220 MODELLEKHEZ	ÁTMÉRŐ (mm)	SZEGMENS HOSSZUSÁG (mm)	SZEGMENS SZÉLESSÉG (mm)	SZEGMENS MAGASSÁG (mm)	FURAT (mm)
FALVÁGÓ TÁRCSÁK WS 220- HOZ, VAGY KIS TELJESÍTMÉNYŰ FALVÁGÓKHOZ						
596 49 91-02	596 49 91-01	600	40	3,8	11+3	60
596 56 99-04	596 56 99-01	900	40	3,8	11+3	60
ELŐVÁGÓ TÁRCSÁK						
596 49 91-10	596 49 91-11	600	40	4,5	11+3	60

Husqvarna W1110

Ezüst szintű vágótárcsa kemény – közepesen kemény betonhoz, 10-15 kW falvágókhöz.

CIKKSZÁM - 60 mm KÖZPONTI FURAT	CIKKSZÁM – PL 3012 FURATKIOSZTÁS NULLVÁGÁSHOZ WS 440 HF, WS 442 HF, WS 463, WS 482 HF, MODELLEKHEZ	ÁTMÉRŐ (mm)	SZEGMENS HOSSZUSÁG (mm)	SZEGMENS SZÉLESSÉG (mm)	SZEGMENS MAGASSÁG (mm)	FURAT (mm)
STANDARD FALVÁGÓ TÁRCSÁK						
596 79 55-02	596 79 55-03	600	40	4,7	11+3	60
596 82 01-01	596 82 01-02	700	40	4,7	11+3	60
596 79 70-01	596 79 70-02	800	40	4,7	11+3	60
596 79 57-02	596 79 57-03	900	40	4,7	11+3	60
596 79 27-02	596 79 27-01	1000	40	4,5	11+3	60
596 79 58-01	596 79 58-02	1200	40	4,5	11+3	60

Husqvarna W1120

Ezüst szintű vágótárcsa lágy betonhoz, >15 kW falvágókhöz.

CIKKSZÁM - 60 mm KÖZPONTI FURAT	CIKKSZÁM – PL 3012 FURATKIOSZTÁS NULLVÁGÁSHOZ WS 440 HF, WS 442 HF, WS 463, WS 482 HF, WS 463, WS 482 HF MODELLEKHEZ	ÁTMÉRŐ (mm)	SZEGMENS HOSSZUSÁG (mm)	SZEGMENS SZÉLESSÉG (mm)	SZEGMENS MAGASSÁG (mm)	FURAT (mm)
STANDARD FALVÁGÓ TÁRCSÁK						
596 82 02-01	596 82 02-02	600	40	4,7	11+3	60
596 80 09-02	596 80 09-03	700	40	4,7	11+3	60
597 02 63-01	597 02 63-02	800	40	4,7	11+3	60
596 82 04-01	596 82 04-02	900	40	4,7	11+3	60
596 82 05-01	596 82 05-02	1000	40	4,5	11+3	60
596 82 06-01	596 82 06-02	1200	40	4,5	11+3	60

**Husqvarna PRO gyémánt vágólánc az WSC 40-hez**

ARANY szintű vágólánc a WSC 40-nel való használathoz optimalizálva, vasbeton és más, eltérő keménységű építőanyagok vágására kifejlesztve.

CIKKSZÁM	LÁNCOSZTÁS (hüvelyk)	LÁNC/LÁNCVEZETŐ HOSSZUSÁG (mm/ hüvelyk)	SZEGMENSEK SZÁMA	SZEGMENS SZÉLESSÉG (mm)
PRO 20 WSC 40				
589 55 46-01	0.444*	400/16	37	5,7
PRO 45 WSC 40				
588 15 04-03	0.444*	400/16	37	5,7
LÁNCVEZETŐ				
400 mm/16" (0.444*)		589 00 00-01		
LÁNC TARTOZÉK				
Lánc szegmens és láncszemjavító készlet (0.444*)		588 10 68-11		
Láncszemjavító készlet (0.444*)		588 10 68-12		



VÁGÁSI MÉLYSÉG ÉS ÜZLETI LEHETŐSÉGEK SZINTE KORLÁTOK NÉLKÜL

Prémium minőségű kötélvágó rendszereinket magas szintű termelékenységre tervezzük. Rugalmasak, nagy teljesítményűek és könnyen használhatók, így az adott munka gyorsan és nyereségesen elvégezhető – kiváló eredménnyel. A kőtel és a hajtókerék közti súrlódást fokozó intelligens megoldásnak köszönhetően a kötélvágás könnyű és hatékony munkává válik. A moduláris görgős rendszer könnyen hozzáigazítható egy sor alkalmazáshoz, így gyakorlatilag nincs határa a vágási mélységnek vagy alaknak. Továbbá gyémántkőteleink segítségével rendkívül komplex szerkezetek, így acél vagy erősen vasalt beton, vágása is kivitelezhető.

Termékinlátat áttekintése

A Husqvarna két kötélvágó rendszert ajánl, eltérő összetételben: A Husqvarna CS 2512 modellt egy integrált hidraulikus 20 kW-os motor hajtja meg, tömege 150 kg, a kőtelár kapacitása pedig 12 méter. A Husqvarna CS 10 modellt a magas frekvenciájú elektromos vágófejek hajtják, melyek vagy a WS 482 HF, vagy pedig a WS 440 HF falvágó rendszerhez tartoznak. A rendszer tömege vágófej nélkül 110 kg, a kőtelár kapacitása pedig 10 méter.



KAPACITÁS A Husqvarna CS 2512 kötélvágó kőtelátára nagy kapacitású, vagyis nagyobb vágásokat lehet végezni a kőtel elvágása nélkül.

MODULÁRIS A CS 2512 moduláris rendszer, ezért könnyű összeszerelni és kezelni. Függetlenül és vízszintesen is pozicionálható. A motor leválasztható a szállítás megkönnyítése érdekében.



ÁLLÍTHATÓ A CS 2512 kőtelvezető görgőkkel van ellátva. Ez, valamint a függőleges és vízszintes vágási lehetőség, rendkívüli rugalmasságot biztosít.



KETTŐ AZ EGYBEN Egészítse ki a Husqvarna WS 482 HF vagy WS 440 HF rendszert egy CS 10 kötélvágó egységgel, és gyakorlatilag két gépet kap egyben. Hatékony, rugalmas és könnyen használható beruházás, ami kisebb munkákhoz is ideális.



TARTÓS Valamennyi Husqvarna gyémántkőtel speciális, sárga keménygumi kötéllel van ellátva. Ez fokozott élettartamot biztosít a maghoz és a szegmensekhez való jobb tapadás miatt, valamint az UV-sugárzásnak is jobban ellenáll. Továbbá jobb láthatóságot biztosít víz alatti vágás során.

RUGALMAS A CS 10 kombinálható a WS 482 HF és a WS 440 HF falvágókkal, így módon komplett és rugalmas kőtel- és falvágó rendszert alkotnak. Megfelelő tápegység: PP 490.



További információ:
www.husqvarnacp.com



Husqvarna CS 2512

KÖTÉLVÁGÓ	CS 2512
MŰSZAKI ADATOK	
Teljesítmény (kW)	20
Motor a kötélfajtaszhoz	Hidraulikus többsebességű motor
Max. hajtónyomaték a hajtókerékknél (Nm)	200
Indítási nyomaték (Nm)	190
Előtölrendszert/vezérlés	Hidraulikus/Automata
Kötélssebesség (m/s)	20 vagy 25
Kötéltár kapacitás (m)	12
Kötéltáv (m)	15
Folyadékáztartás (l/perc)	65
Nyomás (bar)	230
Méret (HxSzxM) (mm)	1100x750x900
Tömeg (kg)	150
JAVASOLT BERENDEZÉSEK	PP 455 E*, W 70 P
TERMÉK INFORMÁCIÓ	965 15 62-01

* További információk a PP 455 E-ről a 84-85. oldalon.

ALKALMAZÁSI TERÜLETEK

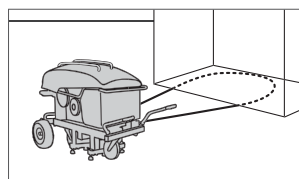

Kötélvágás nagy volumenű munkákhoz, mint alapozás vagy hidak.

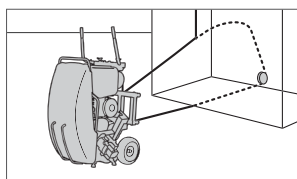

Vágás vastag falban vagy pontos sarkokkal ellátott kivágásoknál.

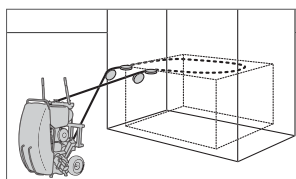

Mély kötélvágás szűk helyen.



Husqvarna PP 455 E



A CS 10 segítségével függőlegesen és vízszintesen is vágható. A vágófej a sín bármelyik oldalára felszerelhető, a kötélforgásirány pedig beállítható. Ezek összességében teszi rendkívül rugalmas és hatékonyá a kötélvágást.



UPCARE
SERVICE CONTRACTS



A CS 10 kombinálható a WS 482 HF falvágóval, így módon komplett kötélfalvágó rendszerrel képezve.

Husqvarna CS 10

KÖTÉLVÁGÓ	CS 10
MŰSZAKI ADATOK	
Kimenő teljesítmény WS 482 HF és PP 490 (kW)	19
Sebesség (ford./perc)	0-1200
Kötélssebesség 1200 f/perc mellett (m/s)	24
Kötéltár kapacitás (m)	10
Kötéltáv max./min. (m)	11,7/1,7
Oszlopmagasság (mm)	1200
Tömeg, WS 482 HF (kg)	138
JAVASOLT BERENDEZÉSEK	WS 482 HF és PP 490* W 70 P
TERMÉK INFORMÁCIÓ	966 56 57-01, 2 kötélfogó görgős változat

* További információk a WS 482 HF-ről és a WS 440 HF-ről a 68. oldalon. WS 440 HF falvágó egységgel és PP 492 erőforrással együtt is használható.

**GONDOSKODJON A BETON
POR ÉS ISZAP OKOS, EGYSZERŰ
ÉS HATÉKONY ELTÁVOLÍTÁSÁRÓL!**

A RENDSZER ÚTMUTATÓT LÁSD A 60. OLDALON

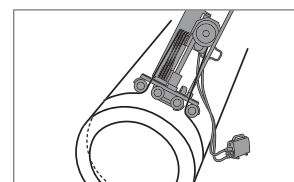

A CS 10 rugalmas kialakítású és könnyen felszerelhető pl. csövekre.

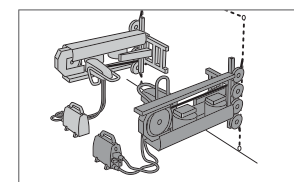

A CS 10 jobbos vagy balos vágásra is képes. Ez nagyfokú rugalmasságot nyújt a beszerelés és a vágásirány kiválasztása során.

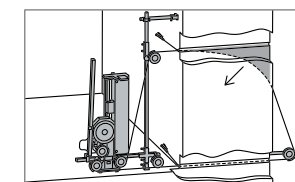

Függőleges vágás a CS 10 és külső görgők segítségével.

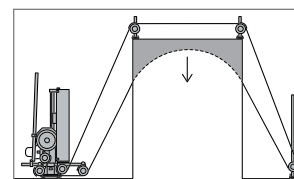

Tolóvágás a CS 10 és külső görgők segítségével.

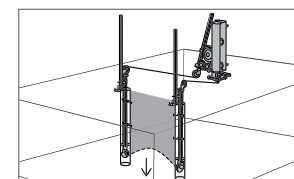

Tolóvágás a CS 10-zel és a tolvágó készlet segítségével.

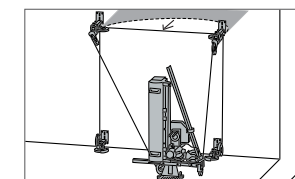

Vízszintes vágás a CS 10 és külső görgők segítségével.

Husqvarna CS 2512 és CS 10

TARTOZÉKOK		
1	Dupla ellensúlyozó görgő, hornyos	588 73 04-01
2	Dupla ellensúlyozó görgő, hornyos/csapágás	588 73 05-01
3	Szimpla ellensúlyozó görgő	587 44 30-01
4	Ellensúlyozó görgő készlet, csöves konzolon	588 53 99-01
5	Készlet tolvágáshoz	587 46 85-01
6	Rögztítő készlet	587 46 83-01
7	Kötélvezető görgő szorítóbilincs megfogással csövekhez	531 11 44-67
8	Kötélvezető görgő csúszo megfogással csövekhez	531 11 44-69
9	Ellensúlyozó görgő csöves rögzítéssel	586 53 87-01
10	Csuklós kötévezető görgő, csapágás	586 53 58-01
11	Csuklós kötévezető görgő, hornyos	586 53 84-01
12	Kötélvezető görgő	581 31 59-01
13	Kötélvezető görgő	586 53 67-01
14	Talp	501 35 76-01
15	Talplemez	585 64 19-01
16	Kereszt összekötőelem	585 64 05-01
17	Összekötőelem	585 64 30-01
18	Alaplemez négyzetes konzollal	586 53 72-01
19	Alaplemez	586 54 17-01
20	Konzol párhuzamos szereléshez	586 53 92-01
21	45o-os konzol szimpla görgőhöz	586 54 21-01
22	Négyszögletes konzol dupla görgőhöz	587 44 33-01
23	Csövek, 3 m	531 11 95-80
23	Csövek, 2 m	531 12 06-42
23	Csövek, 1 m	531 12 06-41
23	Csövek, 0,25 m	531 11 44-72
24	Csőszlop	531 11 44-71
25	Négyszögletes zártszelvények, 1,15 m	576 29 35-01
25	Négyszögletes zártszelvények, 2 m	587 46 69-01
26	Alaplemez csőkonzollal	586 87 00-01
27	Stabilizáló bilincses konzol (CS 2512)	584 25 38-01
28	Stabilizáló bilincses konzol (CS 10)	584 25 93-01
29	Kétirányú szorítóbilincs	531 11 44-60
30	Összekötő elem 90o	531 11 95-71
31	Összekötő elem, csuklós	522 80 99-01
32	Támasz Ø 300 mm	586 54 08-01
33	Támasz Ø 250 mm	586 54 05-01
34	Tartószerkezet	586 54 11-01
35	Vizlánczsa	531 12 15-25
36	Csavarkulcs 18 mm	531 11 90-65
37	Villáskulcs 22-24 mm	531 11 95-73
PÓTALKATRÉSZEK		
38	Kerékburkolat	586 53 99-01
39	Nyomásszabályozó egység (PP 455 E)	531 11 44-26
40	Gumigyűrű vezető görgőhöz	587 70 15-01
	Kopó gumigyűrű hajtókerekhez, Ø 400 mm (CS 10)	531 12 00-50

- 5 Készlet tolvágáshoz:
 - Alaplemez
 - Konzol párhuzamos szereléshez
 - Csuklós kötévezető görgő, csapágás
 - Csuklós kötévezető görgő, hornyos
 - Kerékburkolat
 - Támasz Ø 300 mm
 - Támasz Ø 250 mm
 - Tartószerkezet



- 6 Rögztítő készlet:
 - Alaplemez csőkonzollal
 - Stabilizáló bilincses konzol
 - Stabilizáló bilincses konzol CS 10-hez
 - Összekötő elem, csuklós

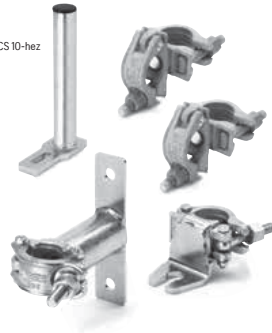

1 Dupla ellensúlyozó görgő, hornyos



2 Dupla ellensúlyozó görgő, hornyos/csapágás



3 Szimpla ellensúlyozó görgő



4 Ellensúlyozó görgő készlet, csöves konzolon



7 Kötélvezető görgő szorítóbilincs megfogással csövekhez



8 Kötélvezető görgő csúszo megfogással csövekhez



9 Ellensúlyozó görgő csöves rögzítéssel



10 Csuklós kötévezető görgő, csapágás



11 Csuklós kötévezető görgő, hornyos



12 Kötélvezető görgő



13 Kötélvezető görgő



14 Talp



15 Talplemez



16 Kereszt összekötőelem



17 Összekötőelem



18 Alaplemez négyzetes konzollal



19 Alaplemez



20 Konzol párhuzamos szereléshez



21 45°-os konzol szimpla görgőhöz



22 Négyszögletes konzol dupla görgőhöz



23 Csövek



24 Csőszlop



25 Négyszögletes zártszelvények



26 Alaplemez csőkonzollal



27 Stabilizáló bilincses konzol (CS 2512)



28 Stabilizáló bilincses konzol (CS 10)



29 Kétirányú szorítóbilincs



30 Összekötő elem 90°



31 Összekötő elem, csuklós



32 Támasz Ø 300 mm



33 Támasz Ø 250 mm



34 Tartószerkezet



35 Vizlánczsa



36 Csavarkulcs 18 mm



37 Villáskulcs 22-24 mm



38 Kerékburkolat



39 Nyomásszabályozó egység



40 Gumigyűrű vezető görgőhöz



GYÉMÁNTSZERSZÁMOK KÖTÉLVÁGÁSHOZ

A Husqvarna a gyémántkötelek komplett palettáját kínálja, melyek többféle anyaghoz és számos alkalmazásban használhatók. A Husqvarna gyémántköteleken szintetikus gumi bevonat található.

A hajlékony kötél könnyen használható, továbbá minimálisra csökkenti a szegmensek egyenetlen kopásának kockázatát. A Husqvarna köteleken méterenként legalább 40 szegmens található.

A méterenkénti nagyobb szegmensszám fokozott érintkezést jelent a vágást végző gyémántok és a kötél között, ami magasabb sebességet és hosszabb termék-élettartamot eredményez.

Továbbá a szegmensek közti távolság kisebb, így a vágás egyenetlenebb. Zárt hurkú változatban is kapható, ami kiküszöböli a leggyengébb láncszemet a csatlakozásnál.

ARANY

További információk a 16. oldalon.



VACUUM-BRAZED

SINTERED

HYBRID

GÉPTELJESÍTMÉNY	> 20 KW				15 KW			
	C 1200	C 1000	C 950	C 900	C 777	C 770	C 740	C 888
ANYAG								
Beton	•	••	•••	••••	•••	••••	••	••••
Vasbeton	••	•••	••••	•••••	••••	•••••	••	•••••
Erősen vasalt beton	•••	••••	•••••	••••••	•••••	••••••	••	••••••
Fém	••••	••••	••	••	—	—	—	—
JAVASOLT BERENDEZÉSEK	CS 2512		CS 10, CS 2512		CS 10, CS 2512			

•••• = Optimális ••• = Jó • = Elfogadható — = Nem javasolt

Husqvarna vákuum-forrasztott kötelek

Rendkívül hatékony vákuum-forrasztott arany szintű kötelek acél, ötvözet és erősen vasalt beton vágásához.

CIKKSZÁM	SZEGMENSEK SZÁMA/m	SZEGMENS-ÁTMÉRŐ (mm)	SZERELVÉNY	VÁGÓRENDSZER
C 1200				
543 07 77-08	53	10.3	Rugalmas elem + gumibevonat, vákuum-forrasztott szegmensek	Száraz / nedves
C 1000				
588 90 96-01	44	10.3	Rugalmas elem + gumibevonat, vákuum-forrasztott szegmensek	Száraz / nedves
C 950				
577 67 81-01	40	10.3	Rugalmas elem + gumibevonat, vákuum-forrasztott szegmensek	Száraz / nedves
C 900				
521 95 36-01	40	9.8	Rugalmas elem + gumibevonat, vákuum-forrasztott szegmensek	Száraz / nedves

Husqvarna zárt hurkú kötelek

Arany szintű végtelenített kötél, ideális acél, szendvics- és üreges szerkezetek vágásához.

CIKKSZÁM	SZEGMENSEK SZÁMA/m	SZEGMENS-ÁTMÉRŐ (mm)	SZERELVÉNY	VÁGÓRENDSZER
C 1200 SPL				
521 98 30-01	53	10.3	Rugalmas elem + gumibevonat, vákuum-forrasztott szegmensek, végtelenített	Száraz / nedves
C 1000 SPL				
521 98 29-01	44	10.3	Rugalmas elem + gumibevonat, vákuum-forrasztott szegmensek, végtelenített	Száraz / nedves
C 950 SPL				
577 67 82-01	40	10.3	Rugalmas elem + gumibevonat, vákuum-forrasztott szegmensek, végtelenített	Száraz / nedves
C 900 SPL				
577 05 91-01	40	9.8	Rugalmas elem + gumibevonat, vákuum-forrasztott szegmensek, végtelenített	Száraz / nedves

Husqvarna csatlakozó

Vákuum-forrasztott kötelekhez.

CIKKSZÁM	KÜLSŐ ÁTMÉRŐ (mm)	BELSO ÁTMÉRŐ (mm)	HOSSZUSÁG (mm)	KÁBELÁTMÉRŐ (mm)	TÍPUS	SAJTOLÁS (tonna)	SAJTOLÓPRÉS	KÖTÉL TÍPUSA
577 32 55-01	8.4 (gyémánt szegmens 9.5)	5.1	24	5	SCR	4.5	PC(HT45)H5F-70	C900

Szinterezett kötelek

Nagy teljesítményű szinterezett kötél vasalt betonhoz.

CIKKSZÁM	SZEGMENSEK SZÁMA/m	SZEGMENSÁTMÉRŐ (mm)	SZERELVÉNY	VÁGÓRENDSZER
C 770				
543 06 44-04	40	11	Rugalmas elem + gumibevonat, szinterezett szegmensek	Nedves
C 777				
586 60 69-01	40	11	Rugalmas elem + gumibevonat, szinterezett szegmensek	Nedves
C 740				
591 39 63-01	40	11	Rugalmas elem + gumibevonat, szinterezett szegmensek	Nedves

Hibrid kötelek.

Új vákuum-technológiával készült, nagy teljesítményű hibrid szegmensek a nagyobb hatékonyság és teljesítmény érdekében. A nagy vágási sebesség, valamint az egyszerű és gyors beüzemelés jó ár-érték arányú eszköz, amely kiváló eredményeket ér el a közepesen kemény és kemény vasbeton vágása során.

CIKKSZÁM	SZEGMENSEK SZÁMA/m	SZEGMENSÁTMÉRŐ (mm)	SZERELVÉNY	VÁGÓRENDSZER
C 888				
594 98 64-11	40	11	Rugalmas elem + gumibevonat, vákuum-forrasztott szegmensek	Nedves

Tartozékok gyémántkötelekhez

A Husqvarna csatlakozók komplett skálájával rendelkezik a kötelekhez. Nem beszélve a megfelelő hidraulikus kézi présekről és présgyűrűkről a csatlakozók sajtolásához.

CIKKSZÁM	KÜLSŐ ÁTMÉRŐ (mm)	BELSO ÁTMÉRŐ (mm)	HOSSZUSÁG (mm)	KÁBELÁTMÉRŐ (mm)	TÍPUS	PRÉS (tonna)	SAJTOLÓPRÉS
CSATLAKOZÓ, HENGER 16							
543 08 07-19	9	5.1	16	5	CYL9	4.5	PC(HT45)H5F-66*
CSATLAKOZÓ, HENGER 20							
543 02 16-70	9	5.1	20	5	CYL9	4.5	PC(HT45)H5F-66*
CSATLAKOZÓ, CSAVAROS							
543 02 15-15	9.5	5	24	5	SCR	4.5	PC(HT45)H5F-70*
VÁKUUMFORRASZTOTT CSATLAKOZÓ, CSAVAROS							
577 32 55-02	9.5	5.1	24	5	SCR	4.5	PC(HT45)H5F-70*
543 08 40-09	10.3	5.1	24	5	SCR	4.5	PC(HT45)H5F-70*
CSATLAKOZÓ, KARDÁN							
543 02 15-84	9.5	5	27	5	CRD	4.5	PC(HT45)H5F-70*

*A kód magyarázata: a H5F-66 / H5F-70 azt jelenti, hogy a présgyűrű hossza 5 mm, a hatszög párhuzamos oldalai közötti távolság pedig 6.6 / 7.0 mm.

Présgyűrű 66	543 00 28-89
Présgyűrű 70	543 00 28-78
Prés 4.5 Tonne	543 00 06-70
Pótcsap a kardánhoz	543 02 15-90
Kötélhűtés, száraz acélvágás	576 37 83-01

AHOL AZ INNOVATÍV MÉRNÖKI MEGOLDÁSOK TALÁLKOZNAK A TERMELÉKENYSÉG KEMÉNY IGÉNYEIVEL

Aljzatvágás estén a maximális termelékenység kizárólag a teljesítmény, ergonómia, nyomaték, manőverezhetőség és megbízhatóság kiegyensúlyozott és jól átgondolt receptje alapján érhető el. Valamennyi tényezőnek hatékony módon össze kell játszania a lehető legtermelékenyebb munka érdekében. A kezelő, a gép és a gyémánt közötti egységről van szó. A Husqvarna aljzatvágók emiatt jelentik az ideális választást maximális termelékenység érdekében.



CSEKÉLY KARBANTARTÁSI IGÉNY A legtöbb Husqvarna aljzatvágó a karbantartásmentes IntelliSeal tárcsa-tengely rendszerrel van ellátva, amiben nincs szükség a tengely-csapágyak kenésére nap mint nap.



MAGAS HATÁSFOK A derékszögű fogaskerekes hajtóművel szerelt erőátviteli rendszer rezgésmentesen továbbítja az erőt a tárcsatengelyhez, optimális nyomaték és minimális teljesítményvesztés mellett.



ERGONOMIKUS A fogantyúk állíthatók, így minden gépkezelő számára kényelmesebbek, a vezérlőszervek elrendezése pedig intuitív működtetést tesz lehetővé. Valamennyi aljzatvágót úgy fejlesztünk ki, hogy jól manőverezhető legyen, alacsony rezgésszinttel – ami végső soron kevésbé fárasztó a felhasználó számára.



EGYENES VÁGÁSOK Az FS 5000 D és FS 7000 D modellek esetében a felhasználóbarát vezérlőpanelen egy digitális monitor is helyet kapott. A fenti képen az Elektronikus nyomkövetés-réségítés üzemmód látható. A nagyobb fokú termelékenységet biztosító egyenes vágásokat könnyebb kialakítani, ami ráadásul kevésbé fárasztó a gépkezelő számára.



Termékinlátat áttekintése

A Husqvarna aljzatvágók komplett termékskálája 13 modellt foglal magába, melyek vágási mélysége 122 mm – 625 mm, a motorok teljesítménye a 4,2 kW-os benzinmotorostól, az 55,4 kW-os dízelmotorosig terjed, tömegük pedig 54 kg – 1038 kg. Valamennyi aljzatvágónk kiváló teljesítményt és nyomatékot ad át a tárcsatengelynek, ami mély vágás esetén is nagyobbat termelékenységet jelent. Gépeink közül könnyen megtalálja az Önnek legmegfelelőbb aljzatvágót.

Önjáró aljzatvágók

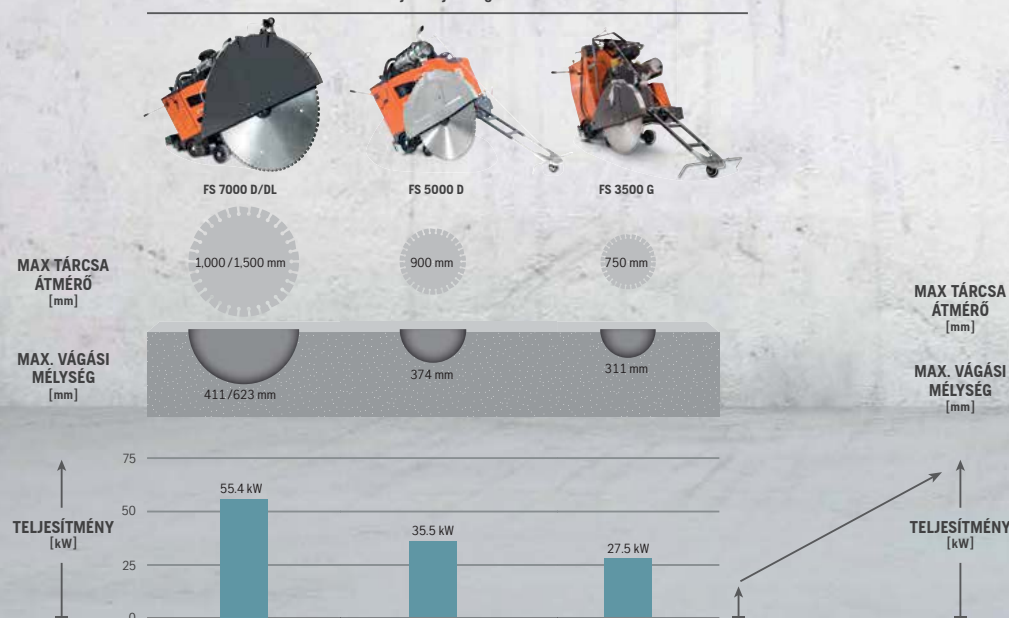

Önjáró aljzatvágók

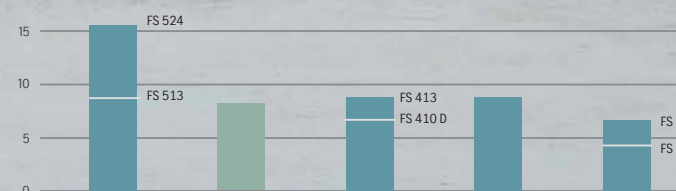

További információ:
www.husqvarnacp.com





FLOOR SAWS	FS 7000 DL	FS 7000 D	FS 5000 D	FS 3500 G
MŰSZAKI ADATOK*				
Max. vágásmélység (mm)	625 (500 toldat nélkül)	411	374	311
Tárcsamélység-szabályozás	Elektro-hidraulikus	Elektro-hidraulikus	Elektro-hidraulikus	Elektro-hidraulikus
Max. tárcsaátmérő (mm)	1500 (1200 toldat nélkül)	1000	900	750
Tengelyméret (mm)	25.4	25.4	25.4	25.4
Max. haladási sebesség (m/perc)	76	76	40	45
Motorgyártó	Deutz	Deutz	Yanmar	Kohler
Üzemanyag	Dizel	Dizel	Dizel	Benzin
Motorhűtés	Folyadék/levegő	Folyadék/levegő	Folyadék/levegő	Levegő
Max. teljesítmény (kW)**	55.4	55.4	35.5	27.5
Tengelyteljesítmény (kW)	50.0	50.0	31.0	21.5
Ékszíjbordák száma	16	16	12	25
Méret (HxSzXm) (mm)	2700x1100x1700	1961x974x1499	1753x844x1313	1410x800x1135
Tömeg (kg)	1290	1082	771	419
JAVASOLT BERENDEZÉSEK				
	W 70 P	W 70 P	W 70 P	W 70 P
TERMÉK INFORMÁCIÓ				
	967 95 92-01. 1500 mm tárcsavédő, előlő tengely 3 fokozatú sebességváltóval, kuplung, elektromos nyomkövetés és ötödik kerék	967 94 47-05. 1000 mm tárcsavédő, előlő tengely 3 fokozatú sebességváltóval, kuplung és elektromos nyomkövetés	967 20 73-38. 750 mm tárcsavédő, előlő tengely 3 fokozatú sebességváltóval, kuplung és elektromos nyomkövetés	967 67 37-07 750 mm tárcsavédő
	967 95 92-02. 1200 mm tárcsavédő, előlő tengely 3 fokozatú sebességváltóval, kuplung és elektromos nyomkövetés	967 94 47-04. 900 mm tárcsavédő, előlő tengely 3 fokozatú sebességváltóval, kuplung és elektromos nyomkövetés	967 20 73-40. 900 mm tárcsavédő, előlő tengely 3 fokozatú sebességváltóval, kuplung és elektromos nyomkövetés	

A különféle változatok a táblázatban láthatók. A rendelkezésre álló változatok felől érdeklődjön a kereskedőnél. * A teljes műszaki leírás megtalálható a weboldalunkon. ** A motorgyártó adatai szerint. *** UpCare Szolgáltatási Szerződés 48 hónapra vagy max. 800 üzemórára. Bővebb információ a 12. oldalon.

*** Ausztráliában Latin-Amerikában, Afrikában és Ázsia egyes részein kapható.

1 Rácsúsztható tárcsavédő FS 4800 D és FS 6800 D modellekhez



2 Rácsúsztható tárcsavédő FS 7000 DL/D és FS 5000 D modellekhez



3 Kettős lámpakészlet



4 Vízszivattyú készlet



5 Súlykészlet FS 7000 DL/FS 7000 D modellekhez



6 Ötödik kerék készlet FS 7000 DL/FS 7000 D és FS 5000 D modellekhez



Husqvarna FS 7000 DL és FS 7000 D

TARTOZÉKOK ÉS PÓTALKATRÉSZEK	
2 Rácsúsztható tárcsavédő, 500 mm	586 34 32-01
2 Rácsúsztható tárcsavédő, 600 mm	586 34 33-01
2 Rácsúsztható tárcsavédő, 750 mm	586 34 34-02
2 Rácsúsztható tárcsavédő, 900 mm	586 34 35-02
2 Rácsúsztható tárcsavédő, 1000 mm	586 34 36-01
3 Kettős lámpakészlet	585 92 46-01
4 Vízszivattyú készlet	589 33 90-01
5 Súlykészlet, 30 kg	581 67 89-02
5 Súlykészlet, 15 kg	581 67 89-01
6 Gyárilag felszerelt ötödik kerék készlet, súlytartó konzol nélkül (FS 7000 D)	582 55 72-01
6 Gyárilag felszerelt ötödik kerék készlet, súlytartó konzollal (FS 7000 D)	501 74 47-01
6 Helyszínen felszerelt ötödik kerék készlet (FS 7000 D)	582 30 79-01
Atalakító egység 900-1000 mm, 3 fokozatú sebességváltóhoz	589 55 36-01
Atalakító egység 1500 mm, 3 fokozatú sebességváltóhoz	589 55 38-01
Egységességű ékszíj tengelyhajtáshoz, 900 mm	524 19 97-64
3 sebességű ékszíj tengelyhajtáshoz, 900 mm	541 20 08-47
Felcsavarozható tárcsavédő rendszer 1200 mm, 3 fokozatú sebességváltóhoz	582 55 35-01
Felcsavarozható tárcsavédő rendszer 1500 mm, 3 fokozatú sebességváltóhoz	582 55 36-01
Tárcsarögzítő karima (külső), 114 mm	586 00 92-01
Tárcsarögzítő karima (külső), 127 mm	586 00 93-01
Tárcsarögzítő karima (külső), 152 mm	586 00 94-01
Tárcsarögzítő karima (külső), 178 mm	586 00 95-01
Tárcsatengely csavarkulcs	504 62 64-03
Hajtó túske, 350-750 mm	505 53 19-01
Hajtó túske, 900-1000 mm	539 30 00-10

Husqvarna FS 5000 D

TARTOZÉKOK ÉS PÓTALKATRÉSZEK	
2 Rácsúsztható tárcsavédő, 350 mm	586 34 31-01
2 Rácsúsztható tárcsavédő, 500 mm	586 34 32-02
2 Rácsúsztható tárcsavédő, 600 mm	586 34 33-01
2 Rácsúsztható tárcsavédő, 750 mm	586 34 34-02
2 Rácsúsztható tárcsavédő, 900 mm	586 34 35-02
3 Kettős lámpakészlet	585 92 46-01
4 Vízszivattyú készlet	589 33 90-01
6 Gyárilag felszerelt ötödik kerék készlet (FS 5000 D)	501 74 46-01
6 Helyszínen felszerelt ötödik kerék készlet (FS 5000 D)	582 30 78-01
3 sebességű ékszíj tengelyhajtáshoz, 750 mm	585 51 50-01
Tárcsarögzítő karima (külső), 114 mm	586 00 92-01
Tárcsarögzítő karima (külső), 127 mm	586 00 93-01
Tárcsarögzítő karima (külső), 152 mm	586 00 94-01
Tárcsatengely csavarkulcs	504 62 64-03
Hajtó túske, 350-750 mm	505 53 19-01
Hajtó túske, 900-1000 mm	539 30 00-10

Husqvarna FS 3500 G

TARTOZÉKOK ÉS PÓTALKATRÉSZEK	
4 Vízszivattyú készlet (gyári telepítés)	590 86 96-01
4 Vízszivattyú készlet (helyszíni telepítés)	592 91 67-01
12 V-os kimenet (gyári telepítés)	591 11 75-01
12 V-os kimenet (helyszíni telepítés)	592 91 73-01
Szállító kerék (gyári telepítés)	590 87 98-01
Szállító kerék (helyszíni telepítés)	592 91 69-01
Víz biztonsági kapcsoló (gyári telepítés)	590 87 13-01
Víz biztonsági kapcsoló (helyszíni telepítés)	592 91 68-01
Lámpakészlet (gyári telepítés)	591 13 96-01
Lámpakészlet (helyszíni telepítés)	592 91 75-01
Rögzítőfék (gyári telepítés)	590 89 45-01
Rögzítőfék (helyszíni telepítés)	592 91 72-01
Egyszerű kenés (gyárilag)	590 88 80-01
Egyszerű kenés (helyszínen)	592 91 71-01
Ellensúly, 1 db (max. 2 db használható)	501 74 66-01

A pótalkatrészek teljes listája megtekinthető a weboldalunkon az illusztrált alkatrésztábla (PL) menüpont alatt.

**GONDOSKODJON A BETON
POR ÉS ISZAP OKOS, EGYSZERŰ
ÉS HATÉKONY ELTÁVOLÍTÁSÁRÓL!**
A RENDSZER ÚTMUTATÓT LÁSD A 60. OLDALON



Husqvarna FS 500 Sorozat.

TARTOZÉKOK ÉS PÓTALKATRÉSZEK		
1	Vízszivattyú készlet	541 20 82-86
2	Emelőkegnyel	522 47 87-02
	Ékszij tengelyhajtáshoz	588 76 89-01
	Külső tárcsarögzítő	542 16 79-62
	Tárcsa anyacsavar	542 16 78-46
	Ékszij tengelyhajtáshoz (FS 513)	588 76 87-01
	Ékszij tengelyhajtáshoz (FS 524)	588 76 89-01
	Alsó hajtómű szij	588 76 94-01
	Felső hajtómű szij	588 76 93-01
	Csavarkulcs 27 mm	542 20 22-92

Husqvarna FS 400 Sorozat.

TARTOZÉKOK ÉS PÓTALKATRÉSZEK		
2	Emelőkegnyel (FS 410 D, FS 413)	522 47 87-02
	Ékszij tengelyhajtáshoz	588 76 87-01
	Külső tárcsarögzítő	542 16 79-62
	Ékszij tengelyhajtáshoz (FS 410 D)	588 76 86-01
	Ékszij tengelyhajtáshoz (FS 413)	588 76 87-01
	Viztartály készlet	541 20 82-86
	Csavarkulcs 27 mm	542 20 22-92

Husqvarna FS 400 LV.

TARTOZÉKOK ÉS PÓTALKATRÉSZEK		
	Ékszij tengelyhajtáshoz	588 76 85-01
	Tárcsarögzítő készlet (belső és külső)	595 28 08-01
	Ékszij tengelyhajtáshoz	588 76 85-01
	Csavarkulcs 16/18 mm	543 04 59-04

Husqvarna FS 300 Sorozat.

TARTOZÉKOK ÉS PÓTALKATRÉSZEK		
	Ékszij tengelyhajtáshoz	588 76 82-01
	Külső tárcsarögzítő	504 06 40-01
	Tárcsacsavar	725 25 34-71
	Ékszij tengelyhajtáshoz (FS 305)	588 76 82-01
	Ékszij tengelyhajtáshoz (FS 309)	588 76 84-01
	Csavarkulcs 16/18 mm	543 04 59-04
	Csavarkulcs 13 mm	543 04 58-91

A pótalkatrészek teljes listája megtekinthető a weboldalunkon az illusztrált alkatrésztábla (PL) menüpont alatt.



1 Viztartály készlet az FS 400 sorozathoz



2 Emelőkegnyel az FS 400 sorozathoz



ALJZATVÁGÓK	FS 524	FS 513***	FS 500 E	FS 413	FS 410 D	FS 400 LV	FS 309	FS 305
MŰSZAKI ADATOK*								
Max. vágásmélység (mm)	241	179	190	189	189	162	122	125
Tárcsamélység-szabályozás	Kézikerek	Kézikerek	Kézikerek	Kézikerek	Kézikerek	Kézikerek	Kézikerek	Kézikerek
Max. tárcsaátmérő (mm)	600	500	500	500	500	450/500	350	350
Tengelyméret (mm)	25.4	25.4	25.4	25.4	25.4	25.4	25.4	25.4
Motorgyártó	Honda	Honda	—	Honda	Yanmar	Honda	Honda	Honda
Motorhűtés	Levegő	Levegő	—	Levegő	Levegő	Levegő	Levegő	Levegő
Max. teljesítmény (kW)**	15.5	8.7	7.5	8.7	6.6	8.7	6.6	3.6
Üzemanyag	Benzin	Benzin	Elektromos	Benzin	Dízel	Benzin	Benzin	Benzin
Méret (HxSxM) (mm)	1750×660×1200	1700×660×1200	1180×560×1000	1550×655×1200	1550×655×1200	1150×590×940	915×381×990	915×381×990
Tömeg (kg)	231	197	145	163	163	99	64	54
JAVASOLT BERENDEZÉSEK	W 70 P	W 70 P	W 70 P	W 70 P	W 70 P	W 70 P	W 70 P	W 70 P
TERMÉK INFORMÁCIÓ	967 04 61-02, viztartállyal együtt	967 04 59-01	967 96 36-01	965 15 01-02, viztartállyal együtt	965 15 01-16, viztartállyal együtt	965 14 82-01, 450 mm 967 79 65-01, 500 mm	967 67 83-03, viztartállyal együtt	965 15 00-26, viztartállyal együtt

* A teljes műszaki leírás megtalálható a weboldalunkon. ** A motorgyártó adatai szerint. *** Ausztráliában, Latin-Amerikában, Afrikában és Ázsia egyes részein kapható.

**GONDOSKODJON A BETON
POR ÉS ISZAP OKOS, EGYSZERŰ
ÉS HATÉKONY ELTÁVOLÍTÁSÁRÓL!**
A RENDSZER ÚTMUTATÓT LÁSD A 60. OLDALON



GYÉMÁNTSZERSZÁMOK ALJZATVÁGÁSHOZ

A Husqvarna aljzatvágó gyémánttárcsák a legtöbb alkalmazást lefedik, az aszfaltvágástól kezdve az erősen vasalt beton vágásáig, a berendezések palettája pedig a kisméretű elektromos készüléektől a nagy, dízelmotoros gépekig terjed. A Husqvarna résvágó tárcsákat is kínál elektromos és elektronikus kábelekhez, közlekedési jeladók telepítéséhez. A vágó tárcsák egyéb közgyűrűkkel együtt is használhatók.

Tárcsák magas és közepes teljesítményű aljzatvágókhoz



F1500



F1570

F1100



F600



L600



F500

GÉPTELJESÍTMÉNY	35 KW		→ 35 KW			→ 35 KW	25-50 KW			35 → KW		25-35 KW	
	F 1510	F 1520	F 1530	F 1540	F 1570	F 1170	F 635	F 640	F 675	L 630	L 680	F 525	
SZEGMENS ALAKJA													
ANYAG													
Megkötött beton, kemény	●●●	●●	●●	—	—	—	●●●	●●	—	●●	—	●●●	
Megkötött beton, közepes	—	●●●	●●●	●●	—	—	●●	●●●	—	●●●	—	●●●	
Megkötött beton, lágy	—	●●	●●	●●●	—	—	—	●●	—	—	—	—	
Friss beton, kemény	—	—	—	●●●	—	—	—	—	●●	—	—	—	
Friss beton, lágy	—	—	—	—	—	—	—	—	●●●	—	—	—	
Aszfalt, kemény	—	—	—	—	●●●	●●●	—	—	—	—	●●●	—	
Aszfalt, lágy	—	—	—	—	●●●	●●●	—	—	—	—	●●●	—	
JAVASOLT BERENDEZÉSEK	FS 4800, FS 5000 D		FS 7000 D, FS 8400 D			FS 7000 D	FS 5000 D	FS 5000 D, FS 4800 D			FS 5000 D, FS 4800 D		Electric and FS 3500 G

●●● = Optimális ●● = Jó ● = Elfogadható — = Nem javasolt

Tárcsák alacsony teljesítményű aljzatvágókhoz



ELITE-CUT

VARI-CUT

TACTI-CUT

GÉPTELJESÍTMÉNY	3,5-25 KW				3,5-25 KW			3,5-25 KW		
	S 35	S 45	S 65	S 85	S 45	S 65 PLUS	S 85	S 50 PLUS	S 65	S 85
TERMÉK										
SZEGMENS ALAKJA										
ANYAG										
Természetes kő	●●●	—	—	—	—	—	—	—	—	—
Vasbeton	●●●	—	—	—	●●●	●●	—	●●	●●●	—
Abrazív anyag	●●	●●	●●●	●●	●●	●●●	●●	●●	●●●	●●
Friss beton	—	—	—	●●	—	●●	—	—	●●	●●
Aszfalt	—	—	●	●●●	—	●	●●●	—	●	●●●
JAVASOLT BERENDEZÉSEK	FS 524/513, FS 500 E, FS 413/410 D, FS 400 LV, FS 309/305									

●●● = Optimális ●● = Jó ● = Elfogadható — = Nem javasolt

AZ ÚJ EXO-GRIT Az új Elite-Cut S35, S45 és S65 tárcsák az EXO-GRIT gyémánt szegmens új kialakítása révén csökkentik az oldalirányú sűrűdést, javítják a vágás sebességet és a egyenletességét, valamint jobb hűtést és hatékonyabb porelszívást biztosítanak. Ez a sorozat váltja fel 2021 első negyedében a meglévő termékcsaládot.

ARANY
EZÜST
BRONZ

További információk a 8. oldalon



Husqvarna F1510/ F1520/ F1530/ F1540 DiagriTM

Arany szintű tárcsák nagy teljesítményű aljzatvágókhöz. Tárcsák széles választéka az optimális teljesítmény érdekében minden alkalmazásnál.

CIKKSZÁM	ÁTMÉRŐ (mm)	VÍZNYÍLÁSOK	SZEGMENS HOSSZÚSÁG (mm)	SZEGMENS SZÉLESSÉG (mm)	FURAT (mm)
HUSQVARNA F1510					
592 75 23-02	500	Keskeny	40	3,8	25,4
592 75 23-03	600	Keskeny	40	4,2	25,4
592 75 23-04	600	Keskeny	40	4,7	25,4
592 75 23-05	650	Keskeny	40	4,2	25,4
592 75 23-06	700	Keskeny	40	4,2	25,4
592 75 23-07	750	Keskeny	40	4,2	25,4
592 75 23-09	800	Keskeny	40	4,2	25,4
592 75 23-11	900	Keskeny	40	4,2	25,4
592 75 23-12	1000	Széles	40	4,5	25,4
592 75 23-14	1200	Széles	40	4,5	25,4
593 75 23-15	1500	Széles	40	4,5	25,4
HUSQVARNA F1520					
591 09 86-02	500	Keskeny	40	3,8	25,4
591 09 86-03	600	Keskeny	40	4,2	25,4
592 09 86-04	600	Keskeny	40	4,7	25,4
591 09 86-05	650	Keskeny	40	4,2	25,4
591 09 86-06	700	Keskeny	40	4,2	25,4
591 09 86-07	750	Keskeny	40	4,2	25,4
591 09 86-09	800	Keskeny	40	4,2	25,4
591 09 86-11	900	Keskeny	40	4,2	25,4
591 09 86-12	1000	Széles	40	4,5	25,4
591 09 86-19	1200	Széles	40	4,5	25,4
591 09 86-20	1500	Széles	40	4,5	25,4
HUSQVARNA F1530					
591 09 87-02	500	Keskeny	40	3,8	25,4
591 09 87-03	600	Keskeny	40	4,2	25,4
591 09 87-04	600	Keskeny	40	4,7	25,4
591 09 87-05	650	Keskeny	40	4,2	25,4
591 09 87-06	700	Keskeny	40	4,2	25,4
591 09 87-07	750	Keskeny	40	4,2	25,4
591 09 87-09	800	Keskeny	40	4,2	25,4
591 09 87-11	900	Keskeny	40	4,2	25,4
591 09 87-12	1000	Széles	40	4,5	25,4
591 09 87-16	1200	Széles	40	4,5	25,4
591 09 87-17	1500	Széles	40	4,5	25,4
HUSQVARNA F1540					
591 12 40-02	500	Keskeny	40	3,8	25,4
591 12 40-03	600	Keskeny	40	4,2	25,4
591 12 40-04	600	Keskeny	40	4,7	25,4
591 12 40-05	650	Keskeny	40	4,2	25,4
591 12 40-06	700	Keskeny	40	4,2	25,4
591 12 40-07	750	Keskeny	40	4,2	25,4
591 12 40-09	800	Keskeny	40	4,2	25,4
591 12 40-11	900	Keskeny	40	4,2	25,4
591 12 40-12	1000	Széles	40	4,5	25,4
591 12 40-14	1200	Széles	40	4,5	25,4
591 12 40-15	1500	Széles	40	4,5	25,4

Az 1200 és 1500 mm-es F 1500 sorozatú betonvágó tárcsák PL70135 gyári furat kiosztással érkeznek.

Husqvarna F1570 DiagriTM

Arany szintű aszfalt tárcsák hornyolt vagy sülyesztett szegmensekkel az alávágás elleni védelem érdekében.

CIKKSZÁM	ALÁVÁGÁS ELLENI VÉDELEM	ÁTMÉRŐ (mm)	VÍZNYÍLÁSOK	SZEGMENS HOSSZÚSÁG (mm)	SZEGMENS SZÉLESSÉG (mm)	FURAT (mm)
592 74 62-01	Hornyolt	500	Keskeny	40	4,5	25,4
592 74 62-02	Hornyolt	600	Keskeny	40	4,5	25,4
592 74 62-03	Hornyolt	650	Keskeny	40	4,5	25,4
592 74 62-04	Hornyolt	700	Keskeny	40	4,5	25,4
592 74 62-05	Hornyolt	750	Keskeny	40	4,5	25,4
592 74 62-06	Hornyolt	800	Keskeny	40	4,5	25,4

Husqvarna F1170

Professzionális aszfalt tárcsák hornyolt vagy sülyesztett szegmensekként az alávágás elleni védelem érdekében.

CIKKSZÁM	ALÁVÁGÁS ELLENI VÉDELEM	ÁTMÉRŐ (mm)	VÍZNYÍLÁSOK	SZEGMENS HOSSZÚSÁG (mm)	SZEGMENS SZÉLESSÉG (mm)	FURAT (mm)
589 55 42-01	Hornyolt	500	Széles	40	4,5	25,4
583 81 17-02	Hornyolt	600	Széles	40	4,5	25,4
589 55 43-01	Hornyolt	650	Széles	40	4,5	25,4
582 88 09-02	Hornyolt	700	Széles	40	4,5	25,4
589 55 44-01	Hornyolt	750	Széles	40	4,5	25,4
583 81 20-05	Hornyolt	800	Széles	40	4,5	25,4
589 35 44-02	Hornyolt	900	Széles	40	4,5	25,4
589 55 45-01	Hornyolt	1000	Széles	40	4,5	25,4
589 35 66-02	Hornyolt	1200	Széles	40	4,5	25,4

Egyéb méretek külön kérésre.

Husqvarna F635/F640

Arany szintű tárcsák megkötött betonhoz széles és keskeny víznyílások skálájával.

CIKKSZÁM	ALÁVÁGÁS ELLENI VÉDELEM	ÁTMÉRŐ (mm)	VÍZNYÍLÁSOK	SZEGMENS HOSSZÚSÁG (mm)	SZEGMENS SZÉLESSÉG (mm)	FURAT (mm)
HUSQVARNA F635						
531 15 90-23	—	350	Keskeny	40	3,2	25,4
531 15 90-24	—	400	Keskeny	40	3,2	25,4
531 15 90-25	—	450	Keskeny	40	3,2	25,4
531 15 90-26	—	500	Keskeny	40	3,6	25,4
531 15 90-27	—	600	Széles	40	4,2	25,4
531 15 90-29	—	700	Széles	40	4,2	25,4
531 15 90-30	—	800	Széles	40	4,5	25,4
531 15 90-31	—	900	Széles	40	4,5	25,4
531 15 90-32	—	1000	Széles	40	4,5	25,4
531 15 90-33	—	1200	Széles	40	4,5	25,4
HUSQVARNA F640						
531 15 90-34	—	300	Keskeny	40	2,8	25,4
531 15 90-35	—	350	Keskeny	40	3,2	25,4
531 15 90-36	—	400	Keskeny	40	3,2	25,4
531 15 90-37	—	450	Keskeny	40	3,2	25,4
531 15 90-38	—	500	Keskeny	40	3,6	25,4
531 15 90-39	—	600	Széles	40	4,2	25,4
531 15 90-41	—	700	Széles	40	4,2	25,4
531 15 90-42	—	800	Széles	40	4,5	25,4
531 15 90-43	—	900	Széles	40	4,5	25,4
531 15 90-44	—	1000	Széles	40	4,5	25,4
531 15 90-45	—	1200	Széles	40	4,5	25,4

Egyéb méretek külön kérésre.

Husqvarna F675

Arany szintű tárcsák friss betonhoz keskeny víznyílásokkal.

CIKKSZÁM	ALÁVÁGÁS ELLENI VÉDELEM	ÁTMÉRŐ (mm)	VÍZNYÍLÁSOK	SZEGMENS HOSSZÚSÁG (mm)	SZEGMENS SZÉLESSÉG (mm)	FURAT (mm)
531 15 91-60	—	300	Keskeny	40	2,4	25,4
531 15 91-62	—	350	Keskeny	40	2,8	25,4
531 15 91-57	Sülyesztett	300	Keskeny	40	2,8	25,4
531 15 91-58	Sülyesztett	350	Keskeny	40	2,8	25,4

Egyéb méretek külön kérésre.

Husqvarna L 630 / L 680

Arany szintű tárcsák vágatokhoz, melyek a szendvics formájú közlekedési jeladóknak segítenek megtartani az alakjukat.

CIKKSZÁM	ÁTMÉRŐ (mm)	VÍZNYÍLÁSOK	SZEGMENS HOSSZÚSÁG (mm)	SZEGMENS SZÉLESSÉG (mm)	FURAT (mm)
HUSQVARNA L 630					
531 16 15-65	350	Széles	40	6	25.4
531 16 15-66	350	Széles	40	8	25.4
531 16 15-59	350	Széles	40	10	25.4
531 15 92-13	450	Széles	40	6	25.4
531 16 15-25	450	Széles	40	8	25.4
531 16 15-24	450	Széles	40	10	25.4
HUSQVARNA L 680					
531 16 15-03	350	Széles	40	6	25.4
531 10 18-79	350	Széles	40	8	25.4
531 16 15-02	350	Széles	40	10	25.4
531 16 05-02	450	Széles	40	6	25.4
531 16 05-03	450	Széles	40	8	25.4
531 16 05-04	450	Széles	40	10	25.4

Egyéb méretek külön kérésre.

Husqvarna F 525 DiagriP™

Arany szintű tárcsák megkötött beton vágására. Alacsony aktív vágófelület egyenletesen elosztott vágóélekkel és gyémántkristályokkal.

Elektromos padlófűrészekhez, max. 18 kW-ig.

CIKKSZÁM	ÁTMÉRŐ (mm)	VÍZNYÍLÁSOK	SZEGMENS HOSSZÚSÁG (mm)	SZEGMENS SZÉLESSÉG (mm)	FURAT (mm)
HUSQVARNA F 525 DIAGRIP™					
592 75 72-01	500	Széles	40	3.7	25.4
592 75 73-01	520	Széles	40	3.7	25.4
592 75 74-01	550	Széles	40	3.7	25.4
592 75 75-01	600	Széles	40	3.7	25.4
592 75 75-02	600	Széles	40	4.5	25.4
592 75 76-01	650	Széles	40	4.5	25.4
592 75 77-01	700	Széles	40	3.7	25.4
592 75 78-01	800	Széles	40	3.7	25.4
592 75 78-02	800	Széles	40	4.5	25.4

Egyéb méretek külön kérésre.

Husqvarna Elite-Cut padlófűrész tárcsák

ARANY szintű tárcsák a könnyű működés érdekében még erősen vasalt betonban is. Innovatív szegmens-kialakítás a hatékony vágás, hűtés és salakkidobás érdekében, ami fokozza a vágási sebességet és az élettartamot is. Az új EXO-GRIT gyémánt szegmessel az S35, S45, és az S65, gépeken, amely 2021 első negyedévében leváltja a jelenleg használt termécsaládot.

CIKKSZÁM	ÁTMÉRŐ (mm)	TÁRCSA GEOMETRIA	SZEGMENS ALAKJA	SZEGMENS MAGASSÁG (mm)	FURAT (mm)
S 35					
599 49 46-10	300	Folyamatos	Exo-grit Z-Edge	15	25.4/20
599 49 46-20	350	Folyamatos	Exo-grit Z-Edge	15	25.4/20
599 49 46-30	400	Folyamatos	Exo-grit Z-Edge	15	25.4/20
529 75 07-02	450	Folyamatos	Exo-grit Z-Edge	15	25.4
579 81 15-10	300	Szegmentált	Hid	15	25.4/20
579 81 15-20	350	Szegmentált	Hid	15	25.4/20
579 81 15-30	400	Szegmentált	Hid	15	25.4/20
579 82 06-50	450	Szegmentált	Hid	15	25.4
S 45					
599 49 47-10	300	Szegmentált	Exo-Grit Z-Edge/Exo-Grit Flat	15	25.4/20
599 49 47-20	350	Szegmentált	Exo-Grit Z-Edge/Exo-Grit Flat	15	25.4/20
599 49 47-30	400	Szegmentált	Exo-Grit Z-Edge/Exo-Grit Flat	15	25.4/20
599 49 47-50	450	Szegmentált	Exo-Grit Z-Edge/Exo-Grit Flat	15	25.4
599 49 47-60	500	Szegmentált	Exo-Grit Z-Edge/Exo-Grit Flat	15	25.4
599 49 47-70	600	Szegmentált	Exo-Grit Z-Edge/Exo-Grit Flat	15	25.4
579 81 16-10	300	Szegmentált	Kétrovátkás	12	25.4/20
579 81 16-20	350	Szegmentált	Kétrovátkás	12	25.4/20
579 81 16-30	400	Szegmentált	Kétrovátkás	12	25.4/20
579 82 07-50	450	Szegmentált	Kétrovátkás	12	25.4
579 82 07-60	500	Szegmentált	Kétrovátkás	12	25.4
579 82 07-70	600	Szegmentált	Kétrovátkás	12	25.4
S 65					
599 49 48-10	300	Szegmentált	Exo-Grit Z-Edge/Exo-Grit Flat/ Exo-Grit Protection	15	25.4/20
599 49 48-20	350	Szegmentált	Exo-Grit Z-Edge/Exo-Grit Flat/ Exo-Grit Protection	15	25.4/20
599 49 48-30	400	Szegmentált	Exo-Grit Z-Edge/Exo-Grit Flat/ Exo-Grit Protection	15	25.4/20
599 49 48-50	450	Szegmentált	Exo-Grit Z-Edge/Exo-Grit Flat/ Exo-Grit Protection	15	25.4
599 49 48-60	500	Szegmentált	Exo-Grit Z-Edge/Exo-Grit Flat/ Exo-Grit Protection	15	25.4
599 49 48-70	600	Szegmentált	Exo-Grit Z-Edge/Exo-Grit Flat/ Exo-Grit Protection	15	25.4
579 81 19-10	300	Szegmentált	Kétrovátkás	12	25.4/20
579 81 19-20	350	Szegmentált	Kétrovátkás	12	25.4/20
579 81 19-30	400	Szegmentált	Kétrovátkás	12	25.4/20
579 82 08-50	450	Szegmentált	Kétrovátkás	12	25.4
579 82 08-60	500	Szegmentált	Kétrovátkás	12	25.4
579 82 08-70	600	Szegmentált	Kétrovátkás	12	25.4

CIKKSZÁM	ÁTMÉRŐ (mm)	TÁRCSA GEOMETRIA	SZEGMENS ALAKJA	SZEGMENS MAGASSÁG (mm)	FURAT (mm)
S 85					
579 81 20-10	300	Szegmentált	Flat / Flat +	12	25.4/20
579 81 20-20	350	Szegmentált	Flat / Flat +	12	25.4/20
579 81 20-30	400	Szegmentált	Flat / Flat +	12	25.4/20
579 80 95-50	450	Szegmentált	Flat / Flat +	12	25.4
579 80 95-60	500	Szegmentált	Flat / Flat +	12	25.4
579 80 95-70	600	Szegmentált	Flat / Flat +	12	25.4

Husqvarna Vari-Cut aljzatvágó tárcsák

Ezüst szintű tárcsák magas vágási sebességgel és kopásállósággal, kiváló teljesítményt és alacsony négyzetméterenkénti szerszámköltséget biztosítva.

CIKKSZÁM	ÁTMÉRŐ (mm)	TÁRCSA GEOMETRIA	SZEGMENS ALAKJA	SZEGMENS MAGASSÁG (mm)	FURAT (mm)
S 45					
579 81 74-10	300	Szegmentált	Turbo/Sik	10	25.4/20
579 81 74-20	350	Szegmentált	Turbo/Sik	10	25.4/20
579 81 74-30	400	Szegmentált	Turbo/Sik	10	25.4/20
579 82 09-50	450	Szegmentált	Turbo/Sik	10	25.4
579 82 09-60	500	Szegmentált	Turbo/Sik	10	25.4
S 65 PLUS					
587 90 44-01	300	Szegmentált	Turbo/Sik /Sik +	10	25.4/20
587 90 45-01	350	Szegmentált	Turbo/Sik /Sik +	10	25.4/20
587 90 53-01	400	Szegmentált	Turbo/Sik /Sik +	10	25.4/20
587 90 54-01	450	Szegmentált	Turbo/Sik /Sik +	10	25.4
579 82 10-60	500	Szegmentált	Turbo/Sik /Sik +	10	25.4

CIKKSZÁM	ÁTMÉRŐ (mm)	TÁRCSA GEOMETRIA	SZEGMENS ALAKJA	SZEGMENS MAGASSÁG (mm)	FURAT (mm)
S 85					
579 81 77-10	300	Szegmentált	Sik +	10	25.4/20
579 81 77-20	350	Szegmentált	Sik +	10	25.4/20
579 81 77-30	400	Szegmentált	Sik +	10	25.4/20
579 80 96-50	450	Szegmentált	Sik +	10	25.4
579 80 96-60	500	Szegmentált	Sik +	10	25.4

Husqvarna Tacti-Cut aljzatvágó tárcsák

Bronz szintű tárcsák kevésbé intenzív professzionális vágáshoz optimalizálva a legtöbb anyagféléseghoz, kiegyensúlyozott ár-érték arányt biztosítva.

CIKKSZÁM	ÁTMÉRŐ (mm)	TÁRCSA GEOMETRIA	SZEGMENS ALAKJA	SZEGMENS MAGASSÁG (mm)	FURAT (mm)
S 50 PLUS					
579 81 56-10	300	Szegmentált	Sik	13	25.4/20
579 81 56-20	350	Szegmentált	Sik	13	25.4/20
579 81 56-30	400	Szegmentált	Sik	13	25.4/20

CIKKSZÁM	ÁTMÉRŐ (mm)	TÁRCSA GEOMETRIA	SZEGMENS ALAKJA	SZEGMENS MAGASSÁG (mm)	FURAT (mm)
S 65					
579 81 65-10	300	Illesztett szegmensek	Turbo/Sik +	10	25.4/20
579 81 65-20	350	Illesztett szegmensek	Turbo/Sik +	10	25.4/20
579 81 65-30	400	Illesztett szegmensek	Turbo/Sik +	10	25.4/20

CIKKSZÁM	ÁTMÉRŐ (mm)	TÁRCSA GEOMETRIA	SZEGMENS ALAKJA	SZEGMENS MAGASSÁG (mm)	FURAT (mm)
S 85					
579 81 66-10	300	Szegmentált	Sik +	10	25.4/20
579 81 66-20	350	Szegmentált	Sik +	10	25.4/20
579 81 66-30	400	Szegmentált	Sik +	10	25.4/20

ITT MEGTALÁLJA MINDAZT, AMI NÖVELI A FÚRÁS SPECIALISTÁINAK HATÉKONYSÁGÁT

A fúrómotorok, fúróállványok és gyémánt koronafúrók kifejlesztése, illetve továbbfejlesztése során mindig a teljes rendszert szemléljük, arra törekedve, hogy a képzett gépkezelő még hatékonyabban és kevesebb erőfeszítéssel tudjon dolgozni. Több fúrást végezhesen munkaóránként a fokozottabb teljesítmény érdekében. Erre terveztük meg a Husqvarna betonmagfúró rendszert.

Termékinlát áttekintése

A Husqvarna fúrórendszerek része a nagy teljesítményű fúrómotorok és robusztus állványok. Az energiaellátási opciók az elektromos kézi 1,9 kW-os DM 220 berendezéstől a hidraulikus 9,3 kW-os DM 406 H berendezésig terjednek. Javasolt maximális fúrási átmérők: 150 mm – 650 mm. A legmagasabb termelékenység érdekében válassza a feladat elvégzéséhez optimális rendszer(ek)e(t).



DM 406 H + stand DS 900 DM 700 + stand DS 900 DM 430 + stand DS 500 DM 400 + stand DS 500 DM 280 + stand DS 450 DM 230 DM 220 DM 200

AJÁNLOTT
MAX. FÚRÁSI
ÁTMÉRŐ
[mm]

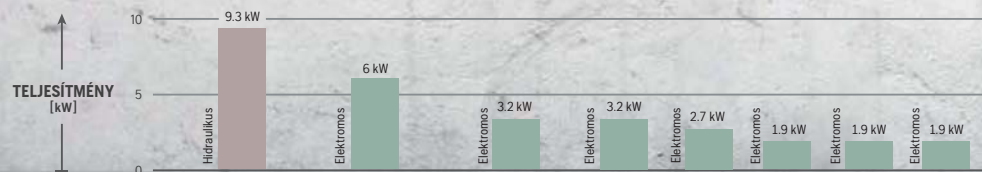

PRIME™

HUSQVARNA PRIME™ TERMÉKSÁLA –
KÖNNYŰ SÚLYŰ BERENDEZÉSEK NEHÉZ MUNKÁKHOZ

A magas frekvenciás PRIME™ berendezéseink kiemelkedő teljesítmény/tömeg arányt és kivételes felhasználhatóságot biztosítanak. Ugyanaz a tápegység használható fálvágáshoz, fúráshoz és kézi daraboláshoz is. Röviden: több munka végezhető el kisebb és könnyebb berendezésekkel.

RUGALMAS ÁRAMELLÁTÁS A Husqvarna DM 700 / PP 70 tápegységgel 3 fázisú és 1 fázisú áramellátással is használható. Egyfázisú ellátás esetén a rendszer 3 kW teljesítményt ad le az orsónak, így a DM 700 az egyik legerősebb egyfázisú fúrómotor a piacon.

A DS 50 GYRO ÁLLVÁNY lehetővé teszi, hogy egyazon pozícióból különféle irányban és szögben több furat is kialakítható legyen. Ideális hatékony lyukasztó fúráshoz! Nagyon gyorsan, akár rögzítő csavarok nélkül felállítható.

A HUSQVARNA AD 10, automata fúrórendszerünk, kommunikál a fúrómotorral az adagolási sebesség optimalizálása érdekében. Ez gyorsabb fúrást és a gyémántszerszám csekélyebb mértékű kopását eredményezi. És ami a legfontosabb: Ön hatékonyabban dolgozhat, mert nem kell kézzel vezetni az adagolást.

További információ:
www.husqvarnacp.com



FŰRŐMOTOROK	DM 700	DM 430	DM 400	DM 280	DM 230	DM 220	DM 200	DM 406 H
MŰSZAKI ADATOK								
Teljesítmény (kW)	6000/3000	3200	3200	2700	1850	1850	2000	9.3 kW at 40 l/min
Motor	3 fázisú/1 fázisú, electric	1 fázisú, elektromos	1 fázisú, elektromos	1 fázisú, elektromos	1 fázisú, elektromos	1 fázisú, elektromos	1 fázisú, elektromos	Hidraulikus
Feszültség (V)	400/230, a PP70-hoz, illetve a PP220-hoz kapcsolva	230/110	230/110	230/110	230/110	230/110	230/110	—
Sebességfokozatok	18 (2mechanikus, 9elektromos)	3	3	3	3	3	2	6
Órsó fordulatszám terhelés nélkül (ford./perc)	125–310* (1 fokozat)/ 270–672* (2 fokozat)	250/510/800	420/820/1250	450/1000/1730** 310/690/1190***	730/1700/3600	730/1700/3600	1250/2600	120/230/340/580/980/1400
Órsó fordulatszám terheléssel (ford./perc)	113–279* (1 fokozat)/ 243–608* (2 fokozat)	150/300/470	230/460/720	360/800/1380** 250/550/950***	580/1400/2900	580/1400/2900	800/1700	Nem alkalmazható
Ajánlott furatátmérő (mm)	80–600 (750 mm-ig)	100–450	55–350	Magas fordulatszám mellett 25–250 Alacsony fordulatszám mellett 50–350	150	150	—	0–650
Ajánlott furatátmérő kézi (mm)	—	—	—	—	80	80	30-80	—
Szerelőkarima (mm)	—	—	—	—	60	—	60	—
Órsómenet, külső	1 1/4" 7 UNC vagy CR 1–28	1 1/4" 7 UNC vagy CR 1–28	1 1/4" 7 UNC vagy CR 1–28	1 1/4" 7 UNC	1 1/4" 7 UNC	1 1/4" 7 UNC	1 1/4" 7 UNC	1 1/4" 7 UNC
Órsómenet, belső	—	—	—	—	G 1/2" vagy 5/8" 11 UNC	G 1/2" vagy 5/8" 11 UNC	G 1/2"	G 1/2"
UNC vízcsatlakozás	G 1/4"	G 1/4"	G 1/4"	G 1/4"	G 1/4"	G 1/4"	G 1/4"	R 1/2"
Hangnyomásszint (dB(A))	98	92	92	88	90	90	89	—
Hangteljesítményszint (dB(A))	113	110	110	97	94	94	100	—
Tömeg (kg)	14.0	15.5	14	13.0	7.0	7.5	6.4 (kábelrel együtt)	16.0
Folyadékészállítás, max. (l/perc)	—	—	—	—	—	—	—	40
Nyomás, max. (bar)	—	—	—	—	—	—	—	140
JAVASOLT BERENDEZÉSEK								
Tápegység	PP 490, PP 492, PP 65, PP 70, PP 220	—	—	—	—	—	—	PP 325 E,
Fűrőállvány	DS 900	DS 500, DS 50 Gyro	DS 500, DS 50 Gyro	DS 500, DS 50 Gyro	DS 150, DS 250	DS 250	—	DS 900
Porelszívó	W 70 P	W 70 P, W 250 P	W 70 P, W 250 P	W 70 P, W 250 P	W 70 P, S 26, S 13 Száraz	W 70 P, S 13 Száraz	S 13, W 250 P	W 70 P
TERMÉK INFORMÁCIÓ								
	970 44 94–01	970 44 56–05, 230 V	967 91 03–01, 230 V	966 55 41–06, 230 V, magas fordulatszám	968 41 10–01, 1/2" belső menetes, 230 V	966 56 35–01, 1 1/4" külső menetes 1/2" belső menetes, 230 V	970 44 57–01, 230V	965 15 82–07, 1 1/4" 7 UNC orsó
		970 44 56–07, 230 V, bluetooth nélkül	967 91 03–09, 230 V, bluetooth nélkül	966 55 41–01, 230 V, alacsony fordulatszám			970 44 57–09, 230V bluetooth nélkül	

* 9 elektromos sebesség ** Magas fordulatszámú változat. *** Alacsony fordulatszámú változat.

ALKALMAZÁSI TERÜLETEK

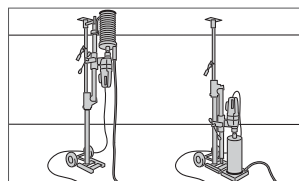

Függőleges fúrás, felfelé és lefelé.

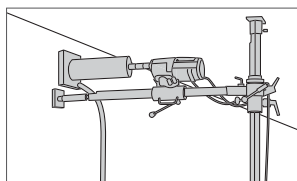

Vízszintes fúrás.

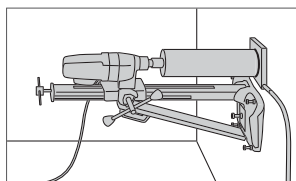

Fúrás csatornák, csövek és kábelek részére.

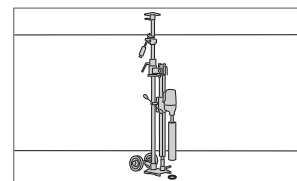

Fúrás vízvezetékhez.

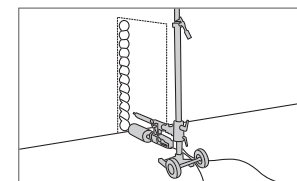

Lyukasztó fúrás.

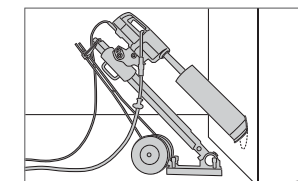

Ferde fúrás.

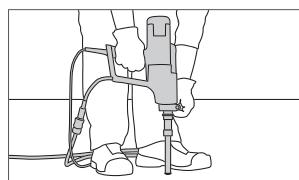

Kézi fúrás.

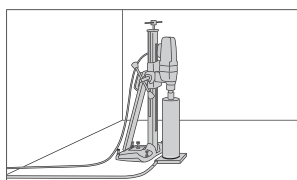

Függőleges fúrás.

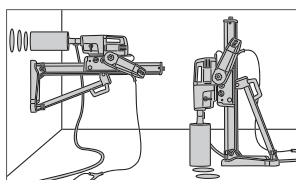

Automata fúrás különféle célokra.

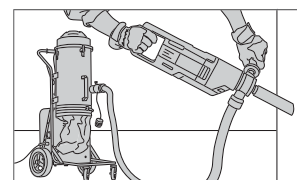

Száraz kézi fúrás.

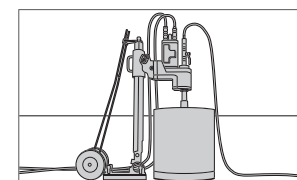

Nagy átmérők és mély furatok.

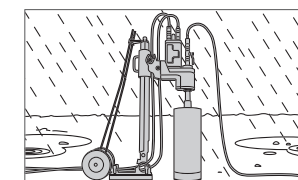

Fúrás nehéz körülmények között.

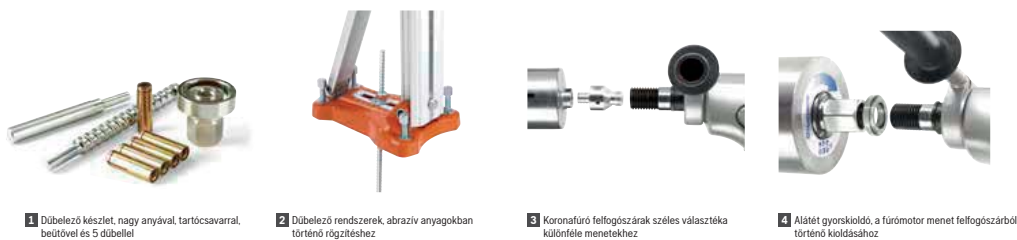

1. Dűbelező készlet, nagy anyával, tartócsavarral, beütővel és 5 dűbellel
 2. Dűbelező rendszerek, abrazív anyagokban történő rögzítéshez
 3. Koronafúró felfogószárak széles választéka különféle menetekhez
 4. Alátét gyorskioldó, a fúrómotor menet felfogószárból történő kioldásához



5. Koronafúró hosszabbító szár, a standard furókkal történő mélyfúráshoz
 6. A koronalehúzó szerzőmmel könnyedén kúthető a fúró a furatból
 7. Gyorscsatlakozós távtartó
 8. V-shaped Elszívó feltét
 9. U-shaped Elszívó feltét



10. Gyűrű adapter
 11. WT2GO
 12. WT 15 - akkumulátoros vitztartály
 13. túlnyomásos vitztartály térfogata 13,3 liter. 3 méteres tömlő tartozik hozzá

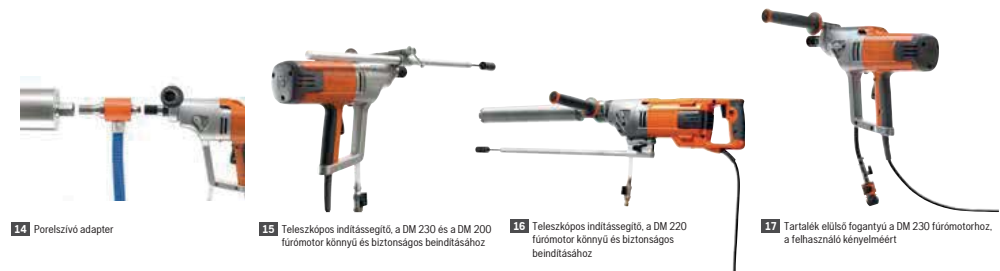

14. Porelszívó adapter
 15. Teleszkópos indításegítő, a DM 230 és a DM 200 fúrómotor könnyű és biztonságos beindításához
 16. Teleszkópos indításegítő, a DM 220 fúrómotor könnyű és biztonságos beindításához
 17. Tartalék elülső fogantyú a DM 230 fúrómotorhoz, a felhasználó kényelméért



18. Tartalék elülső fogantyú a DM 220 fúrómotorhoz, a felhasználó kényelméért
 19. Villáskulcsok fúrómotorhoz

**GONDOSKODJON A BETON
 POR ÉS ISZAP OKOS, EGYSZERŰ
 ÉS HATÉKONY ELTÁVOLÍTÁSÁRÓL!
 A RENDSZER ÚTMUTATÓT LÁSD A 60. OLDALON**

Husqvarna DM 700.

TARTOZÉKOK		
1	Dűbelező készlet, 5 db dűbellel	502 43 48-01
2	Dűbelező rendszer, 1 m	502 43 49-01
2	Dűbelező rendszer, 1,5 m	502 43 50-01
3	Koronafúró felfogószár, 1 1/4" F - CR 128 M	531 07 20-02
3	Koronafúró felfogószár, 1 1/4" F - 1/2"GF	543 04 64-26
5	Koronafúró hosszabbító szár, 300 mm 1 1/4" F - 1 1/4" M, acél	543 04 65-02
5	Koronafúró hosszabbító szár, 500 mm, 1 1/4" F - 1 1/4" M, acél	543 04 65-04
5	Koronafúró hosszabbító szár, 1000 mm, 1 1/4" F - 1 1/4" M, acél	543 04 65-05
6	Koronalehúzó szerzőszám, 1 1/4"	531 07 46-74
6	Koronalehúzó szerzőszám, CR 128	531 07 20-03
7	Gyorscsatlakozós távtartó	579 50 10-01
7	Gyorscsatlakozós távtartó, 100 mm	579 50 10-02
8	Elszívó feltét V-shaped 350 mm	531 07 46-22
8	Elszívó feltét U-shaped 700 mm	531 28 00-07
9	Elszívó feltét U-shaped	531 28 03-29
	Dűbelek, 50 db	502 43 54-01
	Távtartó, 200 mm	586 87 99-01

PÓTALKATRÉSZEK		
19	Villáskulcsok fúrómotorhoz, 32 mm	531 14 09-52

Husqvarna DM 430, DM 400 and DM 280.

TARTOZÉKOK		
1	Dűbelező készlet, 5 dűbellel	502 43 48-01
2	Dűbelező rendszer, 1 m	502 43 49-01
2	Dűbelező rendszer, 1,5 m	502 43 50-01
3	Koronafúró felfogószár, 1 1/4" F - 1/2"GF	543 04 64-26
3	Koronafúró felfogószár, 1 1/4" F - CR 128 M	531 07 20-02
4	Alátét gyorskioldó (DM 280)	543 05 28-78
5	Koronafúró hosszabbító szár, 1000 mm, 1 1/4" F - 1 1/4" M, acél	543 04 65-05
5	Koronafúró hosszabbító szár, 500 mm, 1 1/4" F - 1 1/4" M, acél	543 04 65-04
5	Koronafúró hosszabbító szár, 300 mm, 1 1/4" F - 1 1/4" M, acél	543 04 65-02
6	Koronalehúzó szerzőszám, CR 128	531 07 20-03
6	Koronalehúzó szerzőszám, 1 1/4"	531 07 46-74
7	Gyorscsatlakozós távtartó	579 50 10-01
7	Gyorscsatlakozós távtartó, 100 mm	579 50 10-02
8	Koronalehúzó szerzőszám, 1 1/4"	531 07 46-22
8	Elszívó feltét V-shaped 700 mm	531 28 00-07
9	Elszívó feltét U-shaped	531 28 03-29
11	WT2GO	598 74 24-01
12	Vizszivattyú, WT 15, 230 V (DM 280)	966 70 83-01
13	Túlnyomásos vitztartály (DM 280)	506 32 63-02
AD 10		966 66 66-01
	Dűbelek, 50 db	502 43 54-01

Husqvarna DM 230.

TARTOZÉKOK		
1	Dűbelező készlet, 5 dűbellel	502 43 48-01
2	Dűbelező rendszer, 1,5 m	502 43 50-01
2	Dűbelező rendszer, 1 m	502 43 49-01
3	Koronafúró felfogószár, 1 1/4" F - CR 128 M	531 07 20-02
3	Koronafúró felfogószár, 1/2"GM - CR 128 M	531 07 20-00
4	Alátét gyorskioldó	586 17 17-01
4	Alátét gyorskioldó	543 05 28-78
5	Koronafúró hosszabbító szár, 100 mm, 1/2" G M - 1/2" G F	543 04 65-00
5	Koronafúró hosszabbító szár, 500 mm, 1/2" G M - 1/2" G F	543 04 65-05
6	Koronalehúzó szerzőszám, 1 1/4"	531 07 46-74
6	Koronalehúzó szerzőszám, CR 128	531 07 20-03
10	Gyűrű adapter	581 25 71-01
11	WT2GO	598 74 24-01
12	Vizszivattyú, WT 15, 230 V (DM 280)	966 70 83-01
13	Túlnyomásos vitztartály (DM 280)	506 32 63-02
14	Porelszívó adapter, 1/2"GM - 1 1/4" M	543 07 70-61
15	Teleszkópos indításegítő	522 93 50-01
	Dűbelek, 50 db	502 43 54-01

PÓTALKATRÉSZEK		
17	Tartalék elülső fogantyú a felhasználó kényelméért	590 86 97-01
19	Villáskulcsok fúrómotorhoz, 32 mm	531 14 09-52
19	Villáskulcsok fúrómotorhoz, 24 mm	531 14 09-51
	Szállító doboz	502 29 45-02

Husqvarna DM 220.

TARTOZÉKOK		
1	Dűbelező készlet, 5 dűbellel	502 43 48-01
2	Dűbelező rendszer, 1,5 m	502 43 50-01
2	Dűbelező rendszer, 1 m	502 43 49-01
3	Koronafúró felfogószár, 1 1/4" F - CR 128 M	531 07 20-02
3	Koronafúró felfogószár, 1/2"GM - 1/2"GM	586 17 17-01
3	Koronafúró felfogószár, 1/2"GM - CR 128 M	531 07 20-00
4	Alátét gyorskioldó	543 05 28-78
5	Koronafúró hosszabbító szár, 100 mm, 1/2"GM - 1/2"GF	543 04 62-99
5	Koronafúró hosszabbító szár, 500 mm, 1/2"GM - 1/2"GF	543 04 65-00
6	Koronalehúzó szerzőszám, 1 1/4"	531 07 46-74
6	Koronalehúzó szerzőszám, CR 128	531 07 20-03
11	WT2GO	598 74 24-01
12	Vizszivattyú, WT 15, 230 V	966 70 83-01
13	Túlnyomásos vitztartály	506 32 63-02
16	Teleszkópos indításegítő	522 93 50-01
	Dűbelek, 50 db	502 43 54-01

PÓTALKATRÉSZEK		
15	Front handle	525 29 73-01
	Szállítódoboz	502 29 45-02

Husqvarna DM 200.

TARTOZÉKOK		
3	Adapter drill bit, 1 1/4" F - CR 128 M	531 07 20-02
3	Adapter drill bit, 1/2" G M - 1/2" G M	586 17 17-01
3	Adapter drill bit, 1/2" G M - CR 128 M	531 07 20-00
4	Alátét gyorskioldó	543 05 28-78
5	Fürobít toldalék, 100 mm, 1/2" G M - 1/2" G F	543 04 62-99
5	Fürobít toldalék, 500 mm, 1/2" G M - 1/2" G F	543 04 65-00
6	Koronalehúzó szerzőszám, 1 1/4"	531 07 46-74
6	Koronalehúzó szerzőszám, CR 128	531 07 20-03
11	WT2GO	598 74 24-01
12	Vizszivattyú, WT 15, 230 V	966 70 83-01
13	Túlnyomásos vitztartály	506 32 63-02
15	Teleszkópos indításegítő	522 93 50-01
	Expanderek dűbelezéshez, 50 db.	502 43 54-01

Husqvarna DM 406 H.

TARTOZÉKOK		
1	Dűbelező készlet, 5 dűbellel	502 43 48-01
2	Dűbelező rendszer, 1 m	502 43 49-01
2	Dűbelező rendszer, 1,5 m	502 43 50-01
3	Koronafúró felfogószár, 1 1/4" F - CR 128 M	531 07 20-02
3	Koronafúró felfogószár, 1 1/4" F - 1/2"GF	543 04 64-26
4	Alátét gyorskioldó	543 05 28-78
5	Koronafúró hosszabbító szár, 300 mm, 1 1/4" F - 1 1/4" M, acél	543 04 65-02
5	Koronafúró hosszabbító szár, 500 mm, 1 1/4" F - 1 1/4" M, acél	543 04 65-04
5	Koronafúró hosszabbító szár, 1000 mm, 1 1/4" F - 1 1/4" M, acél	543 04 65-05
6	Koronalehúzó szerzőszám, 1 1/4"	531 07 46-74
6	Koronalehúzó szerzőszám, CR 128	531 07 20-03
7	Gyorskioldós távtartó	579 50 10-01
12	Vizszivattyú, WT 15, 230 V	966 70 83-01
13	Túlnyomásos vitztartály	506 32 63-02
	Dűbelek, 50 db	502 43 54-01
	Távtartó, 200 mm	586 87 99-01



FÚRÓÁLLVÁNYOK	DS 900	DS 500	DS 50 GYRO	DS 40 GYRO	DS 250	DS 150
MŰSZAKI ADATOK						
Javasolt max. fúróátmérő (mm)	900	500	350	150	250	150
Elmozdulás, max. (mm)	950	706	670	600	685	495
Hosszúság, teleszkópos támasz (m)	—	—	3.1	3.1	—	—
Elforgathatóság	—	—	Folyamatosan állítható	Folyamatosan állítható	—	—
Dönthetőség	0–60°	0–90°	+/- 90°	+/- 90°	0–60°	0–60°
Tömeg, kocsival együtt (kg)	24.0	17.6	56.0	30.0	16.0	15.5
JAVASOLT BERENDEZÉSEK						
Fűrémotor	DM 700, DM 650, DM 406 H	DM 430, DM 400, DM 280	DM 430, DM 400, DM 280	DM 230	DM 280, DM 230, DM 220	DM 230
TERMÉK INFORMÁCIÓ						
	967 30 16–02	967 96 86–01	965 15 78–20, 50 AT alaplemezzel együtt	965 15 76–05, kézi DM szerelőkészlettel együtt	966 82 73–01, EU-RoW	966 82 72–01
			965 15 78–21, 50 AT alaplemez nélkül			



AUTOMATA FÚRÁS	AD 10
MŰSZAKI ADATOK	
Sebesség (m/perc)	0–3.2 mindkét irányban
Tömeg (kg)	3.6
JAVASOLT BERENDEZÉSEK	
Fűrémotor	DM 340, DM 280
Fúróállvány	DS 450, DS 50 Gyro
TERMÉK INFORMÁCIÓ	
	966 66 66–01
ÁR	



Elszívó feltét gyémánt fúráshoz



MEGNEVEZÉS, MM	MEGNEVEZÉS	CIKKSZÁM
WSR 100	Gyűrűs elszívó feltét	593 56 30–01
WSR 150	Gyűrűs elszívó feltét	593 56 30–02
WSR 200	Gyűrűs elszívó feltét	593 56 30–03
WSR 250	Gyűrűs elszívó feltét	593 56 30–04
WSR 300	Gyűrűs elszívó feltét	593 56 30–05
WSR 350	Gyűrűs elszívó feltét	593 56 30–06
DS 100	Átmérőre vágható szilikon tányér WSR 100-hoz	593 56 34–01
DS 150	Átmérőre vágható szilikon tányér WSR 150-hoz	593 56 34–02
DS 200	Átmérőre vágható szilikon tányér WSR 200-hoz	593 56 34–03
DS 250	Átmérőre vágható szilikon tányér WSR 250-hoz	593 56 34–04
DS 300	Átmérőre vágható szilikon tányér WSR 300-hoz	593 56 34–05
DS 350	Átmérőre vágható szilikon tányér WSR 350-hoz	593 56 34–06
D 100	Gumitömítés-készlet WSR 100-hoz	593 96 39–01
D 150	Gumitömítés-készlet WSR 150-hoz	593 96 39–02
D 200	Gumitömítés-készlet WSR 200-hoz	593 96 39–03
D 250	Gumitömítés-készlet WSR 250-hoz	593 96 39–04
D 300	Gumitömítés-készlet WSR 300-hoz	593 96 39–05
D 350	Gumitömítés-készlet WSR 350-hoz	593 96 39–06

Felhívjuk figyelmét, hogy a szigetelőtárcsák nem az elszívó feltétekkel együtt kerülnek forgalomba, ezért azokat külön kell megrendelni.

Tíz AD 10 megkönnyíti és felgyorsítja a fúrást, így a gépkezelő kevesebb idő alatt több munkát, kevesebb erőfeszítéssel képes elvégezni. Ez a kiváló automata fúrórendszer optimalizálja az előtolási sebességet az aktuális fűrémotorhoz a hatékony és pontos működés érdekében. Egyetlen vezérlőszervvel állítható a sebesség, az irány és az erő.



1 2 méteres oszlop DS 900-hoz



2 2 méteres oszlop DS 450-hez



3 Vákuumszivattyú nagy teljesítményű villanymotorral és cső alakú tartállyal



4 Dübelező készlet, nagy anyával, tartócsavarral, beütővel és 5 dübellel



5 Vákuumlemez



6 Vákuumtömítés



7 Dübelező rendszerek, abráziv anyagokban történő rögzítéshez



8 Gyorscsatlakozós távtartó



9 Az AD 10 automata fűréndszert hatékonyabbá teszi és megkönnyíti a fúrás



10 Gyűrű adapter



12 Kerékkészlet (DS 500)



14 Hosszú támasz



11 Kerékkészlet (DS 900)



13 Kerékkészlet (DS 500 Large)

Husqvarna DS 900 and DS 500.

TARTOZÉKOK		
1	2 méteres oszlop (DS 900)	591 14 90-02
2	2 méteres oszlop (DS 500)	595 89 50-02
3	Vákuumszivattyú, VP 200	544 92 90-01
4	Dübelező készlet, 5 dübellel	502 43 48-01
5	Vacuum plate	597 63 51-02
7	Dübelező rendszer, 1,5 m	502 43 50-01
7	Dübelező rendszer, 1 m	502 43 49-01
8	Gyorscsatlakozós távtartó	579 50 10-01
9	AD 10 adapter (DS 900/DM 340)	586 74 84-01
10	Gyűrű adapter	581 25 71-01
11	Kerékkészlet (DS 900)	587 08 81-01
12	Kerékkészlet (DS 500)	582 17 33-01
13	Kerékkészlet (DS 500)	582 17 33-02
14	Hosszú támasz (DS 900)	582 87 29-01
15	AD 10	966 66 66-01
	Expanderek dübelezéshez, 50 db.	502 43 54-01
	Hosszú szintezőcsavarok	598 93 90-01

PÓTKATRÉSZEK

21	3 ágú markolat	541 40 50-39
----	----------------	--------------

Husqvarna DS 250 and DS 150.

TARTOZÉKOK		
3	Vákuumszivattyú, VP 200	544 92 90-01
4	Dübelező készlet, 5 dübellel	502 43 48-01
7	Dübelező rendszer, 1,5 m	502 43 50-01
7	Dübelező rendszer, 1 m	502 43 49-01
10	Gyűrű adapter DS 250-hez	581 25 71-01
	Dübelek, 50 db	502 43 54-01
	Csatlakozó (papa)	541 40 40-71
	Kerekek talp	541 40 50-89

PÓTKATRÉSZEK		
6	Vákuumtömítés	578 93 21-01
	Vákuumsapka	579 24 27-01



Husqvarna DS 50 Gyro.

TARTOZÉKOK		
8	Távtartó gyorszereléshez	579 50 10-01
10	Gyűrű adapter	581 25 71-01
15	AD 10	966 66 66-01
16	Rögzítő támasz	544 96 60-01
17	Hosszabbító szár, belső	506 40 05-03
17	Hosszabbító szár, külső	506 40 85-05
18	Ellensúlyozó kar	544 96 96-01
19	Ütközőgyűrű	544 14 02-01
19	Gumi ütközőtalp	544 96 69-01
	Hátsó támasz	506 40 76-10
	Felső támasz	506 40 84-06

PÓTKATRÉSZEK

20	3 ágú markolat	541 40 50-39
21	Szerszámkészlet, a standard csomag része	506 40 86-01



15 AD 10 automata fűréndszert

16 Ferde rögzítő támasz



17 Hosszabbító szár, az állvány kapacitásának növelésére



18 Ellensúlyozó kar, szűk helyen való fúrásához



19 A ferde fúrás megkönnyítésére és a furatmélység mérésére: gumi ütközőtalp és ütközőgyűrű



20 3 ágú markolat



21 Szerszámkészlet



ÁLLVÁNYOS FŰRŐMOTOROK	DMS 240	DMS 160 AT	DMS 160 A
MŰSZAKI ADATOK			
Teljesítmény (W)	2400	1550	1550
Motor	1 fázisú, elektromos	1 fázisú, elektromos	1 fázisú, elektromos
Feszültség (V)	230/110	230/110	230/110
Órsó fordulát terhelés nélkül (ford./perc)	390/890	1100	1100
Órsó fordulát terheléssel (ford./perc)	280/640	700	700
Fűrő csatlakozás	1 1/4" 7 UNC	R 1/2"	R 1/2"
Furatátmérő, max. (mm)	250	120	120
Elmozdulás, max. (mm)	685	700	700
Oszlopmagasság (mm)	1000	890	840
Teljes tömeg (kg)	20,4	12,0	10,5
Hangnyomásszint (dB(A))	99	89	89
Hangteljesítményszint (dB(A))	106	102	102
Hangnyomásszint (dB(A))	98	88	88
Hangteljesítményszint (dB(A))	113	97	97
Tömeg (kg)	14,0	14,0	13,0
TERMÉK INFORMÁCIÓ			
	965 17 36-03, 230 V	965 15 75-04, 230 V	965 15 75-02, 230 V



TÁPEGYSÉGEK	PP 490	PP 65	PP 325 E	PP 518
MŰSZAKI ADATOK				
Leadott teljesítmény (kW)	20	6,5	9,3	10,4
Névleges áramerősség (A)	32/25/16 reduced	16	16	—
Feszültség (V)	400	120-480	400	Benzines
Nyomás (bar)	—	140	140	—
Folyadékállítást (l/perc)	—	—	40	20, 30, 40
Tömeg olajjal együtt (kg)	25	18	95,0	145,0 olajjal és tömlőkkel együtt
JAVASOLT BERENDEZÉSEK				
	WS 482 HF, WS 440 HF, CS 10 (a WS 482 HF-fel, vagy a WS 440 HF-fel együtt) K 6500/7000.K 6500/7000 Ring gyűrűs daraboló, K 6500/7000 Chain láncos daraboló gép, DM 650/700	DM 650/700, K 6500/7000, K 6500/7000 Ring gyűrűs daraboló, K 6500/7000 Chain láncos daraboló gép	DM 406 H, K 3600 MK II, K 2500	DM 406 H, K 3600 MK II, K 2500
TERMÉK INFORMÁCIÓ				
	970 45 59-01, 380-400 V, 5 pin	967 82 83-05	965 15 64-02, 400 V, 5 pólusú SoftStart™	967 15 36-02, hidraulikus tömlőkészlettel együtt 1/2"×7,6 m
	970 45 59-02, 380-400 V, 4 pin		965 15 64-07, 230/400 V, 5 pólusú Csillag-Delta indítás	
	TARTOZÉKOK lásd a 73. oldalon		965 15 64-04, 400 V, 4 pólusú SoftStart™	

Husqvarna DMS 240.

TARTOZÉKOK		
1	Koronafűrő felfogószár, 1 1/4" F - CR 128 M	531 07 20-02
1	Koronafűrő felfogószár, 1 1/4" F - 1/2" GF	543 04 64-26
2	Koronafűrő hosszabbító szár, 300 mm, 1 1/4" F - 1 1/4" M, acél	543 04 65-02
2	Koronafűrő hosszabbító szár, 500 mm, 1 1/4" F - 1 1/4" M, acél	543 04 65-04
2	Koronafűrő hosszabbító szár, 1000 mm, 1 1/4" F - 1 1/4" M, acél	543 04 65-05
3	Porelszivő adapter, 1/2"GM - 1 1/4" M	543 07 70-61
4	Alátét gyorskioldó	585 36 69-01
5	Koronalehúzó szerszám, CR 128	531 07 20-03
5	Koronalehúzó szerszám, 1 1/4"	531 07 46-74
6	Dübelező készlet, 5 dübellel	502 43 48-01
7	Dübelező rendszer, 1 m	502 43 49-01
7	Dübelező rendszer, 1,5 m	502 43 50-01
10	Vízszivattyú, WT 15, 230 V	966 70 83-02
10	Vízszivattyú, WT 15, 110 V	965 97 10-02
11	Tülnyomásos viztartály	506 32 63-02
12	Vákuumszivattyú, VP 200	544 92 90-01
	Dübelek, 50 db	502 43 54-01

Husqvarna DMS 160 AT and DMS 160 A.

TARTOZÉKOK		
1	Koronafűrő felfogószár, 1/2"GM - 1 1/4" M	543 04 64-98
1	Koronafűrő felfogószár, 1/2"GM - CR 128 M	531 07 20-00
2	Koronafűrő hosszabbító szár, 100 mm, 1/2"GM - 1/2"GF	543 04 62-99
2	Koronafűrő hosszabbító szár, 500 mm, 1 1/4" F - 1 1/4" M, acél	543 04 65-04
3	Porelszivő adapter, 1/2"GM - 1 1/4" M	543 07 70-61
5	Koronalehúzó szerszám, 1 1/4"	531 07 46-74
5	Koronalehúzó szerszám, CR 128	531 07 20-03
6	Dübelező készlet, 5 dübellel	502 43 48-01
8	Dübelező rendszer, 1,5 m	502 43 50-01
8	Dübelező rendszer, 1 m	502 43 49-01
9	Kis átmérőjű vákuumlemez	544 45 84-01
10	WT2G0	598 74 24-01
11	Vízszivattyú, WT 15, 230 V	966 70 83-01
11	Vízszivattyú, WT 15, 110 V	966 70 83-02
12	Tülnyomásos viztartály	506 32 63-02
13	Vákuumszivattyú, VP 200	544 92 90-01
14	Villáskulcsok fűrőmotorhoz, 27 mm	531 11 95-18
	Dübelek, 50 db	502 43 54-01
	Por- és iszap elszívó feltét, 132 mm	531 28 02-95

PÓTKATRÉSZEK

15	Szerszámkészlet, a standard csomag része	506 40 86-01
----	--	--------------

Husqvarna PP 70.

PÓTKATRÉSZEK

	Adapterkábel - 6500/650 sorozat a PP 70-hez	596 26 31-01
	Adapterkábel- 7000/700 sorozat a PP 65/PP-hez	596 26 31-02
16	Elektromos kábelköté-adapter	585 56 41-01

Husqvarna PP 325 E.

PÓTKATRÉSZEK

17	Hidraulikus olajsűrű	531 11 82-49
18	Vízitömlő csatlakozás	510 20 30-01

Husqvarna PP 518.

PÓTKATRÉSZEK

19	Hidraulikus tömlőkészlet, 1/2"×7,6 m	510 20 23-06
19	Hidraulikus tömlőkészlet, 5/8"×7,6 m	510 20 23-08
19	Hidraulikus tömlőkészlet, 5/8"×15,2 m	510 20 23-10
	Pótakkumulátor, 12 V	522 95 02-01

Elszívó feltétek

Ismerje meg elszívó feltét készletünket és a megfelelő gép/adapter kombinációkat a 107. oldalon.



1 Koronafűrő felfogószárok széles választéka különféle menetekhez
2 Koronafűrő hosszabbító szár, a standard fűrőkkel történő mélyfűrűhöz



7 Dübelező rendszerek DMS 240-hoz
8 Dübelező rendszerek DMS 160 AT és DMS 160 A modellekhez
9 Kis átmérőjű vákuumlemez DMS 160 AT és DMS 160 A modellekhez



10 WT2G0
11 WT 15 akkumulátoros viztartály
12 Tülnyomásos viztartály térfogata 13,3 liter, 3 méteres tömlő tartozik hozzá



13 Vákuumszivattyú nagy teljesítményű villanymotorral és cső alakú tartállyal



14 Villáskulcsok fűrőmotorhoz
15 Szerszámkészlet DMS 160 AT és DMS 160 A modellekhez
16 Fázis adapter



17 Hidraulikus olajsűrű
18 Vízitömlő csatlakozás
19 Hidraulikus tömlőkészlet

GYÉMÁNTSZERSZÁMOK FÚRÁSHOZ

Több mint 70 év tapasztalatával a háta mögött, a Husqvarna továbbra is csúcs modern gyémánt koronafúrókat fejleszt mind professzionális, mind pedig gyakori felhasználók számára. A koronafúró termékskálánk négy sorozatból áll. A Z-alakú szegmensekkel felszerelt Z-Edge D1510 és a D 1400 Elite-Drill sorozat koronafúrói a Diagrip™, egy forradalmi technológia előnyeit élvezik, ahol a gyémántok különleges kezeléssel mennek keresztül, hogy hosszabb ideig maradjanak a szegmensekben.

A Vari-Drill sorozat termékei lézerrel hegesztett, magas teljesítményt nyújtó szerszámok, amik tartósságot és szabad fúrást biztosítanak. A D 600 sorozatot csempéfúrásra terveztük. A Tacti-Drill sorozat termékei megbízható, lézerrel hegesztett koronafúrókat tartalmaznak magas beszerzési értékkel nem rendszeres felhasználáshoz, speciális alkalmazásokhoz.

VALÓ ÉLET, VALÓDI TELJESÍTMÉNY.

Az új D1510 Z-Edge fúróbetétet úgy tervezték, hogy valós körülmények között ott teljesítsen, ahol ez tényleg fontos. A Z-EDGE ezért más, mint a többi ilyen termék - gyorsabban, simábban és hosszabb élettartammal dolgozik. 2021-ben a Husqvarna tervei alapján átalakítottuk a már D1510 Z-Edge fúróépítményt, minimálisra csökkentve a vibrációt, és optimális teljesítményt biztosítva már a legelső használatától fogva.

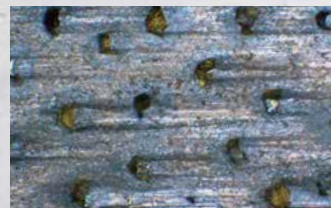

- Sima és gyors indítás akkor is, ha a magfúróbetét még új.
- A szegmens keskeny felső része elősegíti a fúró központozását használat közben. Ez nagyban megkönnyíti a kézi- és a falfúrást is.

Z-EDGE.

A Z-alakú szegmensek a lehető legkisebbre csökkentik a sűrűdést a szegmens és a fúrandó anyag között, minimálisra csökkentve a vibrációt, ezzel gyorsabb, simább vágást és hosszabb élettartamot garantálva.



ARANY
EZÜST
BRONZ

További információk a 8. oldalon.



Z-EDGE

ELITE-DRILL

TERMÉK	D 1510	D 1405	D 1420	D 1425	D 1210
SZEGMENS ALAKJA					
ANYAG					
Csempék	—	—	—	—	—
Természetes kő, gránit	●●●	—	●	—	●●
Beton, kemény	●●●	●●●	●●	—	●●●
Beton, közepes	●●	●●	●●	●●	●●●
Beton, lágy	—	—	●●	●●	●●●
Beton, abrazív	—	—	—	●●	●●●
Aszfalt	—	—	—	●	●
Tégla	—	—	—	—	●●
Zsalukő	—	—	—	—	●●
JAVASOLT BERENDEZÉSEK	Fúrómotor DM 700, DM 406 H, DM 430, DM 400, DM 280, DMS 240				



VARI-DRILL

TACTI-DRILL

TERMÉK	D 20	D 65	D 810	D 35	D 05	D 25	D 20
SZEGMENS ALAKJA							
ANYAG							
Csempék	—	—	—	—	●●●	—	—
Természetes kő, gránit	●●●	—	●●●	—	●●●	—	—
Beton, kemény	●●●	—	●●●	●●●	●●●	●●●	●●●
Beton, közepes	●●	●●	●●	●●●	●●	●●●	●●●
Beton, lágy	●	●●	●●	●●●	●●	●●●	●●●
Beton, abrazív	—	●●●	●●	—	●●	●●	●●
Aszfalt	—	—	●	—	●	●	●
Tégla	—	●●	●●	—	●	●●	●
Zsalukő	—	●●	●●	—	●	●●	●
JAVASOLT BERENDEZÉSEK	DM 700, DM 406 H, DM 430, DM 400, DM 280, DM 200, DMS 240			DM 280, DM 230, DM 220, DMS 240, DMS 160 AT/A		DM 230, DM 220, DMS 160 AT/A	

●●● = Optimális ●● = Jó ● = Elfogadható — = Nem javasolt

Husqvarna Elite-Drill D 1510 Z Edge.

Az ARANY szintű fűrófejű Z-alakú szegmensekkel a FŰRÁS gyorsabbá tételéhez közepesen kemény aggregátumú vasbetonban. 2,4 kW vagy nagyobb teljesítményű motorokhoz. Alapfelszereltségként 500 mm furatmag-hosszúsággal.

ÁTMÉRŐ (mm)	SZEGMENS MÉRETE (mm) (H×SZ×M)	SZEGMENSEK SZÁMA	CIKKSZÁM CSATLAKOZÓ 1 1/4"
82	24.0x4.0x8.0+2	8	529 55 92-02
92	24.0x4.0x8.0+2	9	529 55 55-02
102	24.0x4.0x8.0+2	9	529 55 56-02
107	24.0x4.0x8.0+2	10	529 55 57-02
112	24.0x4.0x8.0+2	10	529 55 58-02
122	24.0x4.0x8.0+2	11	529 55 59-02
127	24.0x4.0x8.0+2	12	529 55 60-02
132	24.0x4.0x8.0+2	12	529 55 61-02
142	24.0x4.0x8.0+2	12	529 55 62-02
152	24.0x4.5x8.0+2	13	529 55 63-02
162	24.0x4.5x8.0+2	13	529 55 64-02
172	24.0x4.5x8.0+2	14	529 55 65-02
182	24.0x4.5x8.0+2	14	529 55 66-02
200	24.0x4.5x8.0+2	15	529 55 67-02
225	24.0x4.5x8.0+2	15	529 55 68-02
250	24.0x4.5x8.0+2	17	529 55 69-02
300	24.0x4.5x8.0+2	19	529 55 70-02
350	24.0x4.0x8.0+2	22	529 55 71-02

Egyéb átmérők külön kérésre.

Husqvarna Elite-Drill D 1405

Arany szintű koronafúró Diagrip™ technológiával a kemény beton könnyű fűrásához. 2,4 kW-os és annál nagyobb teljesítményű motorokhoz. Gyárilag 500 mm furatmag hosszúsággal.

ÁTMÉRŐ (mm)	SZEGMENS MÉRETE (mm) (H×SZ×M)	SZEGMENSEK SZÁMA	CIKKSZÁM CSATLAKOZÓ 1 1/4"	CIKKSZÁM CSATLAKOZÓ CR 128
52	24.0×3.5×9.0+2	5	582 06 29-03	582 06 29-02
62	24.0×3.5×9.0+2	6	582 06 30-03	582 06 30-02
72	24.0×3.5×9.0+2	6	582 06 31-03	582 06 31-02
82	24.0×3.5×9.0+2	7	582 18 62-03	582 18 62-02
92	24.0×3.5×9.0+2	7	582 49 89-03	582 49 89-01
102	24.0×3.5×9.0+2	8	582 18 93-03	582 18 93-02
107	24.0×3.5×9.0+2	9	582 18 94-03	582 18 94-02
112	24.0×3.5×9.0+2	9	582 18 95-03	582 18 95-02
122	24.0×3.5×9.0+2	10	582 18 96-03	582 18 96-02
127	24.0×3.5×9.0+2	10	582 18 97-03	582 18 97-02
132	24.0×3.5×9.0+2	11	582 06 32-03	582 06 32-02
142	24.0×3.5×9.0+2	11	582 18 98-03	582 18 98-02
152	24.0×4.0×9.0+2	12	582 19 51-03	582 19 51-02
162	24.0×4.0×9.0+2	12	582 19 52-03	582 19 52-02
172	24.0×4.0×9.0+2	13	582 19 53-03	582 19 53-02
182	24.0×4.0×9.0+2	13	582 19 54-03	582 19 54-02
200	24.0×4.0×9.0+2	14	582 19 55-03	582 19 55-02
225	24.0×4.0×9.0+2	15	582 19 56-03	582 19 56-02
250	24.0×4.5×9.0+2	16	582 19 57-03	582 19 57-02
300	24.0×4.5×9.0+2	18	582 19 58-03	582 19 58-02
350	24.0×4.5×9.0+2	21	582 19 59-03	582 19 59-02

Egyéb méretek külön kérésre.

Husqvarna Elite-Drill D 1420

Arany szintű koronafúró Diagrip™ technológiával a kemény körülmények közötti tartóssággal. 2,4 kW-os és annál nagyobb teljesítményű motorokhoz. Gyárilag 500 mm furatmag hosszúsággal.

ÁTMÉRŐ (mm)	SZEGMENS MÉRETE (mm) (H×SZ×M)	SZEGMENSEK SZÁMA	CIKKSZÁM CSATLAKOZÓ 1 1/4"	CIKKSZÁM CSATLAKOZÓ CR 128
16	3.2×7.5+2	Korona	586 42 46-04	586 42 46-02
18	3.2×7.5+2	Korona	586 42 52-15	586 42 52-02
20	3.2×7.5+2	Korona	586 42 53-14	586 42 53-02
22	3.2×7.5+2	Korona	586 42 57-11	586 42 57-02
24	3.2×7.5+2	Korona	586 42 59-11	586 42 59-02
25	3.2×7.5+2	Korona	586 42 60-08	586 42 60-02
26	3.2×7.5+2	Korona	586 42 62-06	586 42 62-02
28	3.2×7.5+2	Korona	586 42 63-11	586 42 63-02
29	3.2×7.5+2	Korona	586 42 66-04	586 42 66-02
32	3.2×7.5+2	Korona	586 42 69-05	586 42 69-02
35	3.2×7.5+2	Korona	586 42 75-11	586 42 75-02
38	3.2×7.5+2	Korona	586 42 77-04	586 42 77-02
40	3.2×7.5+2	Korona	587 86 48-05	587 86 48-03
45	3.2×7.5+2	Korona	586 42 84-05	586 42 84-02
52	24.0×3.5×9.0+2	5	586 08 35-02	586 08 35-03
62	24.0×3.5×9.0+2	6	586 08 37-02	586 08 37-03
72	24.0×3.5×9.0+2	6	586 08 41-02	586 08 41-03
82	24.0×4.0×9.0+2	7	586 08 45-02	586 08 45-03
92	24.0×4.0×9.0+2	8	586 08 48-02	586 08 48-03
102	24.0×4.0×9.0+2	8	586 08 50-02	586 08 50-03
107	24.0×4.0×9.0+2	9	586 08 51-02	586 08 51-03
112	24.0×4.0×9.0+2	9	586 08 52-02	586 08 52-03
122	24.0×4.0×9.0+2	10	586 08 55-02	586 08 55-03
127	24.0×4.0×9.0+2	10	586 08 57-02	586 08 57-03
132	24.0×4.0×9.0+2	11	586 08 59-02	586 08 59-03
142	24.0×4.0×9.0+2	11	586 08 61-02	586 08 61-03
152	24.0×4.5×9.0+2	12	586 08 63-02	586 08 63-03
162	24.0×4.5×9.0+2	12	586 08 64-02	586 08 64-03
172	24.0×4.5×9.0+2	13	586 08 67-02	586 08 67-03
182	24.0×4.5×9.0+2	13	586 08 70-02	586 08 70-03
200	24.0×4.5×9.0+2	14	586 08 75-02	586 08 75-03
225	24.0×4.5×9.0+2	15	586 08 81-02	586 08 81-03
250	24.0×4.5×9.0+2	16	586 08 84-02	586 08 84-03
275	24.0×4.5×9.0+2	18	586 08 88-02	586 08 88-03
300	24.0×4.5×9.0+2	18	586 08 90-02	586 08 90-03
350	24.0×4.5×9.0+2	21	586 08 95-02	586 08 95-03

Egyéb méretek külön kérésre.

Husqvarna Elite-Drill D 1425

Arany szintű Diagrip™ koronafúró, nagy tartóssággal, erősen vasalt betonhoz. Gyárilag 500 mm furatmag hosszúsággal.

ÁTMÉRŐ (mm)	SZEGMENS MÉRETE (mm) (H×SZ×M)	SZEGMENSEK SZÁMA	CIKKSZÁM CSATLAKOZÓ 1 1/4"	CIKKSZÁM CSATLAKOZÓ CR 128
52	24.0×3.5×9.0+2	5	591 14 07-02	591 14 07-01
62	24.0×3.5×9.0+2	6	591 14 09-02	591 14 09-01
72	24.0×3.5×9.0+2	6	591 14 11-02	591 14 11-01
82	24.0×3.5×9.0+2	7	591 14 13-02	591 14 13-01
92	24.0×3.5×9.0+2	7	592 88 11-01	592 88 11-02
102	24.0×3.5×9.0+2	8	591 14 15-02	591 14 15-01
107	24.0×3.5×9.0+2	9	591 14 16-02	591 14 16-01
112	24.0×3.5×9.0+2	9	591 14 17-02	591 14 17-01
122	24.0×3.5×9.0+2	10	591 14 18-02	591 14 18-01
127	24.0×3.5×9.0+2	10	591 14 19-02	591 14 19-01
132	24.0×3.5×9.0+2	11	591 14 20-02	591 14 20-01
142	24.0×3.5×9.0+2	11	591 14 21-02	591 14 21-01
152	24.0×3.5×9.0+2	12	591 14 22-02	591 14 22-01
162	24.0×4.0×9.0+2	12	591 14 23-02	591 14 23-01
172	24.0×4.0×9.0+2	13	591 14 24-02	591 14 24-01
182	24.0×4.0×9.0+2	13	591 14 25-02	591 14 25-01
200	24.0×4.0×9.0+2	14	591 14 26-02	591 14 26-01
225	24.0×4.0×9.0+2	15	591 14 28-02	591 14 28-01
250	24.0×4.0×9.0+2	16	591 14 29-02	591 14 29-01
300	24.0×4.0×9.0+2	18	591 14 30-02	591 14 30-01
350	24.0×4.0×9.0+2	21	591 14 31-02	591 14 31-01

Egyéb méretek külön kérésre.

Husqvarna Vari-Drill D 20

Ezüst szintű koronafúró nagy igénybevételű munkákhoz, közepes és kemény betonhoz. 1,5 – 4 kW-os motorokhoz.

ÁTMÉRŐ (mm)	CSATLAKOZÓ	MUNKAHOSSZ (mm)	SZEGMENS MÉRETE (mm) (H×SZ×M)	SZEGMENSEK SZÁMA	CIKKSZÁM
18	1 1/4"	450	18,0×3,2×7,5+2	Korona	582 00 29-01
20	1 1/4"	450	20,0×3,2×7,5+2	Korona	582 00 30-01
22	1 1/4"	450	22,0×3,2×7,5+2	Korona	582 00 36-01
24	1 1/4"	450	24,0×3,2×7,5+2	Korona	582 00 37-01
25	1 1/4"	450	25,0×3,2×7,5+2	Korona	582 00 39-01
26	1 1/4"	450	26,0×3,2×7,5+2	Korona	582 00 40-01
28	1 1/4"	450	28,0×3,2×7,5+2	Korona	582 00 42-01
29	1 1/4"	450	29,0×3,2×7,5+2	Korona	582 00 43-01
30	1 1/4"	450	30,0×3,2×7,5+2	Korona	582 1971-01
32	1 1/4"	450	32,0×3,2×7,5+2	Korona	582 00 44-01
35	1 1/4"	450	35,0×3,2×7,5+2	Korona	582 00 45-01
38	1 1/4"	450	38,0×3,2×7,5+2	Korona	582 00 46-01
39	1 1/4"	450	39,0×3,2×7,5+2	Korona	582 00 47-01
40	1 1/4"	450	40,0×3,2×7,5+2	Korona	582 19 72-01
42	1 1/4"	450	42,0×3,2×7,5+2	Korona	582 00 48-01
45	1 1/4"	450	45,0×3,2×7,5+2	Korona	582 00 50-01
52	1 1/4"	450	24,0×3,5×9,0+2	5	582 00 51-01
62	1 1/4"	450	24,0×3,5×9,0+2	6	582 00 53-01
72	1 1/4"	450	24,0×3,5×9,0+2	6	582 00 54-01
82	1 1/4"	450	24,0×3,5×9,0+2	7	582 00 55-01
87	1 1/4"	450	24,0×3,5×9,0+2	7	582 00 56-01
102	1 1/4"	450	24,0×3,5×9,0+2	8	582 00 57-01
107	1 1/4"	450	24,0×3,5×9,0+2	9	582 00 58-01
112	1 1/4"	450	24,0×3,5×9,0+2	9	582 00 59-01
122	1 1/4"	450	24,0×3,7×9,0+2	10	582 00 60-01
132	1 1/4"	450	24,0×3,7×9,0+2	11	582 00 61-01
152	1 1/4"	450	24,0×3,7×9,0+2	12	582 00 62-01
162	1 1/4"	450	24,0×4,0×9,0+2	12	582 00 63-01
172	1 1/4"	450	24,0×4,0×9,0+2	13	582 00 64-01
182	1 1/4"	450	24,0×4,0×9,0+2	13	582 00 65-01
200	1 1/4"	450	24,0×4,0×9,0+2	14	582 00 66-01
225	1 1/4"	450	24,0×4,3×9,0+2	16	582 00 67-01
250	1 1/4"	450	24,0×4,3×9,0+2	17	582 00 68-01
300	1 1/4"	450	24,0×4,3×9,0+2	21	582 00 69-01

Husqvarna Vari-Drill D 65

Ezüst szintű koronafúró magas teljesítményű és tartóssággal nagy igénybevételű munkákhoz. 1,5 – 4 kW-os motorokhoz.

ÁTMÉRŐ (mm)	CSATLAKOZÓ	MUNKAHOSSZ (mm)	SZEGMENS MÉRETE (mm) (H×SZ×M)	SZEGMENSEK SZÁMA	CIKKSZÁM
52	1 1/4"	450	24,0×3,5×9,0+2	5	581 99 63-01
57	1 1/4"	450	24,0×3,5×9,0+2	5	581 99 64-01
62	1 1/4"	450	24,0×3,5×9,0+2	6	581 99 65-01
72	1 1/4"	450	24,0×3,5×9,0+2	6	581 99 66-01
82	1 1/4"	450	24,0×3,5×9,0+2	7	581 99 67-01
87	1 1/4"	450	24,0×3,5×9,0+2	7	581 99 68-01
102	1 1/4"	450	24,0×3,5×9,0+2	8	581 99 74-01
112	1 1/4"	450	24,0×3,5×9,0+2	9	581 99 76-01
122	1 1/4"	450	24,0×3,7×9,0+2	10	581 99 78-01
132	1 1/4"	450	24,0×3,7×9,0+2	11	581 99 79-01
152	1 1/4"	450	24,0×3,7×9,0+2	12	581 99 80-01
162	1 1/4"	450	24,0×4,0×9,0+2	12	581 99 88-01
172	1 1/4"	450	24,0×4,0×9,0+2	13	581 99 89-01
182	1 1/4"	450	24,0×4,0×9,0+2	13	581 99 90-01
200	1 1/4"	450	24,0×4,0×9,0+2	14	581 99 91-01
225	1 1/4"	450	24,0×4,3×9,0+2	16	581 99 92-01
250	1 1/4"	450	24,0×4,5×9,0+2	17	581 99 93-01
300	1 1/4"	450	24,0×4,5×9,0+2	21	581 99 94-01

Husqvarna Tacti-Drill D 20

Bronz szintű koronafúró magas fordulatszámhoz és könnyed fúráshoz. 1,5 – 4 kW-os motorokhoz.

ÁTMÉRŐ (mm)	CSATLAKOZÓ	MUNKAHOSSZ (mm)	SZEGMENS MÉRETE (mm) (H×SZ×M)	SZEGMENSEK SZÁMA	CIKKSZÁM
52	1 1/4"	450	24,0×3,5×7,0+2	5	582 07 69-01
62	1 1/4"	450	24,0×3,5×7,0+2	5	582 07 71-01
72	1 1/4"	450	24,0×3,5×7,0+2	6	582 07 73-01
82	1 1/4"	450	24,0×3,5×7,0+2	7	582 07 74-01
102	1 1/4"	450	24,0×3,5×7,0+2	8	582 07 76-01
112	1 1/4"	450	24,0×3,5×7,0+2	9	582 07 80-01
122	1 1/4"	450	24,0×3,7×7,0+2	10	582 07 81-01
132	1 1/4"	450	24,0×3,7×7,0+2	11	582 07 82-01
152	1 1/4"	450	24,0×3,7×7,0+2	12	582 07 83-01
162	1 1/4"	450	24,0×4,0×7,0+2	12	582 07 84-01
182	1 1/4"	450	24,0×4,0×7,0+2	13	582 07 85-01
200	1 1/4"	450	24,0×4,0×7,0+2	13	582 07 86-01
225	1 1/4"	450	24,0×4,0×7,0+2	16	582 07 87-01
250	1 1/4"	450	24,0×4,3×7,0+2	17	582 07 88-01
300	1 1/4"	450	24,0×4,3×7,0+2	21	582 07 89-01

Husqvarna vékonyfalú D 1210

Az arany szintű D 1210 koronafúró nagyon magas fordulatszámot biztosít. 1,5 – 2,5 kW-os motorokhoz.

ÁTMÉRŐ (mm)	CSATLAKOZÓ	MUNKAHOSSZ (mm)	TÍPUS	SZEGMENS MÉRETE (mm) (H×SZ×M)	CIKKSZÁM
8	1/2" G	200	Korona	8,0×2,3×7,0+2	522 68 05-01
10	1/2" G	200	Korona	10,0×2,3×7,0+2	522 68 06-01
12	1/2" G	200	Korona	12,0×2,3×7,0+2	522 68 07-01
14	1/2" G	200	Korona	14,0×2,3×7,0+2	522 68 08-01
16	1/2" G	350	Korona	16,0×2,3×7,0+2	522 68 09-01
18	1/2" G	350	Korona	18,0×2,3×7,0+2	522 68 10-01
20	1/2" G	350	Korona	20,0×2,3×7,0+2	522 68 11-01
22	1/2" G	350	Korona	22,0×2,3×7,0+2	522 68 12-01
24	1/2" G	350	Korona	24,0×2,3×7,0+2	522 68 13-01
25	1/2" G	350	Korona	25,0×2,3×7,0+2	522 68 14-01
26	1/2" G	350	Korona	26,0×2,3×7,0+2	522 68 15-01
28	1/2" G	350	Korona	28,0×2,3×7,0+2	522 68 16-01
30	1/2" G	350	Korona	30,0×2,3×7,0+2	522 68 17-01
32	1/2" G	350	Korona	32,0×2,3×7,0+2	522 68 18-01
35	1/2" G	350	Korona	35,0×2,3×7,0+2	522 68 19-01
40	1/2" G	350	Korona	40,0×2,3×7,0+2	522 68 20-01
45	1/2" G	350	Korona	45,0×2,3×7,0+2	522 68 22-01
50	1/2" G	350	Korona	50,0×2,3×7,0+2	522 68 23-01
55	1/2" G	350	5	24,0×2,5×7,5+2	522 68 25-01
61	1/2" G	350	6	24,0×2,5×7,5+2	522 68 26-01
66	1/2" G	350	6	24,0×2,5×7,5+2	522 68 28-01
71	1/2" G	350	7	24,0×2,5×7,5+2	522 68 29-01
76	1/2" G	350	7	24,0×2,5×7,5+2	522 68 21-01
81	1/2" G	350	7	24,0×2,5×7,5+2	522 68 31-01
91	1/2" G	350	8	24,0×2,5×7,5+2	522 68 34-01
101	1/2" G	350	9	24,0×2,5×7,5+2	522 68 35-01
111	1/2" G	350	10	24,0×2,5×7,5+2	522 68 38-01
120	1/2" G	350	11	24,0×2,5×7,5+2	522 68 40-01
125	1/2" G	350	11	24,0×2,5×7,5+2	573 94 83-01
131	1/2" G	350	11	24,0×2,5×7,5+2	522 68 43-01
141	1/2" G	350	12	24,0×2,5×7,5+2	573 94 84-01
151	1/2" G	350	12	24,0×2,5×7,5+2	573 94 86-01

Egyéb méretek külön kérésre.

Husqvarna vékonyfalú D 810.

Ezüst szintű, sokoldalú koronafúró kézi nedves fúráshoz. 1,5 – 2,5 kW-os motorokhoz.

ÁTMÉRŐ (mm)	CSATLAKOZÓ	MUNKAHOSSZ (mm)	SZEGMENS MÉRETE (mm) (H×SZ×M)	SZEGMENSEK SZÁMA	CIKKSZÁM
10	1/2" G	150	10,0×2,3×7,5+2	Korona	522 88 30-01
12	1/2" G	150	12,0×2,3×7,5+2	Korona	522 88 31-01
14	1/2" G	250	14,0×2,3×7,5+2	Korona	522 88 32-01
16	1/2" G	250	16,0×2,3×7,5+2	Korona	522 88 33-01
18	1/2" G	250	18,0×2,3×7,5+2	Korona	522 88 34-01
20	1/2" G	350	20,0×2,3×7,5+2	Korona	522 88 35-01
22	1/2" G	350	22,0×2,3×7,5+2	Korona	522 88 36-01
25	1/2" G	350	25,0×2,3×7,5+2	Korona	522 88 37-01
28	1/2" G	350	28,0×2,3×7,5+2	Korona	522 88 38-01
30	1/2" G	350	30,0×2,3×7,5+2	Korona	522 88 39-01
32	1/2" G	350	32,0×2,3×7,5+2	Korona	522 88 40-01
35	1/2" G	350	35,0×2,3×7,5+2	Korona	522 88 41-01
40	1/2" G	350	40,0×2,3×7,5+2	Korona	522 88 42-01
42	1/2" G	350	42,0×2,3×7,5+2	Korona	574 52 67-01
45	1/2" G	350	45,0×2,3×7,5+2	Korona	522 88 43-01
50	1/2" G	350	50,0×2,3×7,5+2	Korona	522 88 44-01
56	1/2" G	350	24,0×2,7×7,0+2	5	522 78 79-01
61	1/2" G	350	24,0×2,7×7,0+2	6	522 78 80-01
66	1/2" G	350	24,0×2,7×7,0+2	6	522 78 81-01
71	1/2" G	350	24,0×2,7×7,0+2	6	522 78 82-01
81	1/2" G	350	24,0×2,7×7,0+2	7	522 78 83-01
91	1/2" G	350	24,0×2,7×7,0+2	8	522 78 84-01
101	1/2" G	350	24,0×2,7×7,0+2	8	522 78 85-01
111	1/2" G	350	24,0×2,7×7,0+2	9	522 78 86-01
121	1/2" G	350	24,0×2,7×7,0+2	10	522 78 87-01
131	1/2" G	350	24,0×2,7×7,0+2	11	522 78 88-01

Husqvarna Vari-Drill D 35.

Ezüst szintű koronafúró száraz és nedves fúráshoz. 1,8 – 3 kW-os motorokhoz.

ÁTMÉRŐ (mm)	CSATLAKOZÓ	MUNKAHOSSZ (mm)	SZEGMENS MÉRETE (mm) (H×SZ×M)	SZEGMENSEK SZÁMA	CIKKSZÁM
37	1 1/4"	350	16,3×3,0×6,5	4	522 79 04-01
47	1 1/4"	350	24,0×3,5×6,5	4	522 79 05-01
57	1 1/4"	350	24,0×3,5×6,5	4	522 79 06-01
72	1 1/4"	350	24,0×3,5×6,5	5	522 79 07-01
87	1 1/4"	350	24,0×3,5×6,5	6	522 79 08-01
112	1 1/4"	350	24,0×4,0×6,5	8	522 79 09-01
127	1 1/4"	350	24,0×4,0×6,5	9	522 79 10-01
152	1 1/4"	350	24,0×4,0×6,5	12	522 79 11-01
162	1 1/4"	350	24,0×4,0×6,5	12	522 79 12-01
200	1 1/4"	350	24,0×4,0×6,5	14	522 79 13-01

Vari-Drill D 35 tartozékok

TÍPUS	CIKKSZÁM
Központosító szerkezet, Ø 37 mm	543 09 54-31
Központosító szerkezet, Ø 47 mm	543 08 80-12
Központosító szerkezet, Ø 57 mm	543 08 80-14
Központosító szerkezet, Ø 72 mm	543 08 34-74
Központosító szerkezet, Ø 87 mm	543 08 34-76
Központosító szerkezet, Ø 112 mm	543 08 96-13
Központosító szerkezet, Ø 127 mm	543 08 34-78
Központosító szerkezet, Ø 152 mm	543 08 34-79
Központosító szerkezet, Ø 162 mm	543 08 34-80
Központosító szerkezet, Ø 200 mm	543 09 54-32
Porelszívó adapter, 1/2" G M – 1 1/4" M	543 07 70-61
Szívócső toldatok, 1 1/4" F – 1 1/4" M	543 08 08-32

Husqvarna Vari-Drill D 25.

Ezüst szintű koronafúró magas fordulatszámú kézi fúrómotorokkal való száraz fúráshoz. 1 kW-os teljesítménytől.

ÁTMÉRŐ (mm)	MUNKAHOSSZ (mm)	SZEGMENS MÉRETE (mm) (H×SZ×M)	SZEGMENSEK SZÁMA	CIKKSZÁM
VARI-DRILL D 25, M 16 CSATLAKOZÓVAL, MUNKAHOSSZ 150 mm				
37	150	16,0×3,0×9,0	4	586 09 96-01
52	150	24,0×3,5×9,0	4	586 09 97-01
57	150	24,0×3,5×9,0	4	586 09 98-01
68	150	24,0×3,5×9,0	4	586 09 99-01
85	150	24,0×3,5×9,0	4	586 10 00-01
107	150	24,0×4,0×9,0	5	586 10 01-01
117	150	24,0×4,0×9,0	5	586 10 02-01
127	150	24,0×4,0×9,0	6	586 10 03-01
152	150	24,0×4,0×9,0	7	586 10 04-01
162	150	24,0×4,0×9,0	8	586 10 05-01
200	150	24,0×4,0×9,0	9	586 10 06-01

ÁTMÉRŐ (mm)	MUNKAHOSSZ (mm)	SZEGMENS MÉRETE (mm) (H×SZ×M)	SZEGMENSEK SZÁMA	CIKKSZÁM
VARI-DRILL D 25, 1/2" GF CSATLAKOZÓVAL, MUNKAHOSSZ 150 mm				
37	150	16,0×3,0×9,0	4	586 10 08-01
52	150	24,0×3,5×9,0	4	586 10 09-01
65	150	24,0×3,5×9,0	4	586 10 10-01
107	150	24,0×4,0×9,0	5	586 10 11-01
117	150	24,0×4,0×9,0	5	586 10 12-01
127	150	24,0×4,0×9,0	6	586 10 13-01
152	150	24,0×4,0×9,0	7	586 10 14-01

ÁTMÉRŐ (mm)	MUNKAHOSSZ (mm)	SZEGMENS MÉRETE (mm) (H×SZ×M)	SZEGMENSEK SZÁMA	CIKKSZÁM
VARI-DRILL D 25, M 16 CSATLAKOZÓVAL, MUNKAHOSSZ 62 mm				
68	62	24,0×3,5×9,0	4	586 10 16-01
82	62	24,0×3,5×9,0	4	586 10 17-01

Vari-Drill D 25 tartozékok

TÍPUS	CIKKSZÁM
Koronafúró felfogósár, kúpos 10 mm*, HEX – 1/2" G M	586 17 15-01
Koronafúró felfogósár, kúpos 10 mm*, SDS + – 1/2" G M	586 17 16-01
Koronafúró felfogósár, kúpos 10 mm*, 1/2" G M – 1/2" G M	586 17 17-01
Koronafúró felfogósár, kúpos 10 mm*, M 16 F – 1/2" G M	586 17 18-01
Koronafúró felfogósár, kúpos 8 mm*, HEX – M 16 M	586 17 19-01
Koronafúró felfogósár, kúpos 8 mm*, SDS + – M 16 M	586 17 20-01
Koronafúró felfogósár, kúpos 8 mm*, 1/2" G M – M 16 M	586 17 21-01
Központosító szerkezet + központosító eltávolító, kúpos 8 mm*, M 16-hoz, hosszúság 150 mm	586 17 22-01
Központosító szerkezet + központosító eltávolító, kúpos 10 mm*, 1/2" GM-hez, hosszúság 150 mm	586 17 23-01
Központosító szerkezet + központosító eltávolító, kúpos 8 mm*, M 16-hoz, hosszúság 62 mm	586 17 24-01
Koronafúró hosszabbító szár, hosszúság 250 mm, M 16 F – M 16 M	586 17 25-01
Koronafúró hosszabbító szár, hosszúság 250 mm, 1/2" GF – 1/2" GM	586 17 26-01

* Központosítás típusa

**Vari-Drill D 25 M 16 légtechnikai készlet**

Komplett csomag. Tömege 6 kg.

CIKKSZÁM	LEÍRÁS	DARABSZÁM	CIKKSZÁM, KÉSZLET
586 09 97-01	Vari-Drill D 25 Koronafúró, Ø 52 mm, 150 mm, csatlakozó M 16	1	586 10 07-01
586 09 98-01	Vari-Drill D 25 Koronafúró, Ø 57 mm, 150 mm, csatlakozó M 16	1	
586 09 99-01	Vari-Drill D 25 Koronafúró, Ø 68 mm, 150 mm, csatlakozó M 16	1	
586 10 00-01	Vari-Drill D 25 Koronafúró, Ø 85 mm, 150 mm, csatlakozó M 16	1	
586 10 01-01	Vari-Drill D 25 Koronafúró, Ø 107 mm, 150 mm, csatlakozó M 16	1	
586 17 22-01	Központosító szerkezet	1	
586 17 19-01	Koronafúró felfogósár, HEX – M 16 M	1	
586 17 20-01	Koronafúró felfogósár, SDS+ – M 16 M	1	
586 17 21-01	Koronafúró felfogósár, 1/2" GM – M 16 M	1	
586 17 25-01	Koronafúró hosszabbító szár, 250 mm, M 16 F – M 16 M	1	

**Vari-Drill D 25 1/2" GF légtechnikai készlet**

Komplett csomag. Tömege 6 kg.

CIKKSZÁM	MEGNEVEZÉS	DARABSZÁM	CIKKSZÁM, KÉSZLET
586 10 08-01	Vari-Drill D 25 Koronafúró, Ø 37 mm, 150 mm, csatlakozó 1/2" G F	1	586 10 15-01
586 10 09-01	Vari-Drill D 25 Koronafúró, Ø 52 mm, 150 mm, csatlakozó 1/2" G F	1	
586 10 11-01	Vari-Drill D 25 Koronafúró, Ø 107 mm, 150 mm, csatlakozó 1/2" G F	1	
586 10 12-01	Vari-Drill D 25 Koronafúró, Ø 117 mm, 150 mm, csatlakozó 1/2" G F	1	
586 10 13-01	Vari-Drill D 25 Koronafúró, Ø 127 mm, 150 mm, csatlakozó 1/2" G F	1	
586 17 23-01	Központosító szerkezet	1	
586 17 15-01	Koronafúró felfogósár, HEX – 1/2" G M	1	
586 17 16-01	Koronafúró felfogósár, SDS+ – 1/2" G M	1	
586 17 17-01	Koronafúró felfogósár, 1/2" G M – 1/2" G M	1	
586 17 26-01	Koronafúró hosszabbító szár, 250 mm, 1/2" G F – 1/2" G M	1	

Husqvarna Vari-Drill D 05

Könnyen használható professzionális koronafúró kerámia és kőburkolatokhoz. 650 W-os motorteljesítménytől és kézi sarokcsiszoló gépekhez.

ÁTMÉRŐ (mm)	CSATLAKOZÓ	MUNKAHOSSZ (mm)	SZEGMENS MÉRETE (mm) (H×SZ×M)	CIKKSZÁM
6	HEX	25	1,5×1,5	522 97 05-01
8	HEX	25	1,5×1,5	522 97 07-01
10	HEX	25	1,5×1,5	522 97 08-01
12	HEX	25	1,5×1,5	522 97 09-01
20	M 14	35	2,0×2,5	522 97 11-01
27	M 14	35	2,0×2,5	522 97 12-01
35	M 14	35	2,0×2,5	522 97 13-01
45	M 14	35	2,0×2,5	522 97 14-01
50	M 14	35	2,0×2,5	522 97 15-01
55	M 14	35	2,0×2,5	522 97 16-01
60	M 14	35	2,0×2,5	522 97 17-01
65	M 14	35	2,0×2,5	522 97 18-01

Vari-Drill D 05 tartozékok

TÍPUS	CIKKSZÁM
Koronafúró felfogósár, M 14-HEX	575 31 73-01
Központosító szerkezet 5-12 mm átmérőhöz	522 97 51-01
Központosító szerkezet 20-65 mm átmérőhöz	522 97 52-01



Kis átmérőjű csempekészlet

Komplett csomag. Max. 1 kW-os teljesítményű motorokhoz.

CIKKSZÁM	LEÍRÁS	DARABSZÁM	CIKKSZÁM, KÉSZLET
522 97 04-01	Vari-Drill D 05 Koronafúró, Ø 5 mm, 25 mm, csatlakozó HEX	1	522 97 61-01
522 97 05-01	Vari-Drill D 05 Koronafúró, Ø 6 mm, 25 mm, csatlakozó HEX	1	
522 97 06-01	Vari-Drill D 05 Koronafúró, Ø 7 mm, 25 mm, csatlakozó HEX	1	
522 97 07-01	Vari-Drill D 05 Koronafúró, Ø 8 mm, 25 mm, csatlakozó HEX	1	
522 97 08-01	Vari-Drill D 05 Koronafúró, Ø 10 mm, 25 mm, csatlakozó HEX	1	
522 97 09-01	Vari-Drill D 05 Koronafúró, Ø 12 mm, 25 mm, csatlakozó HEX	1	
522 97 51-01	Központosító szerkezet 5-12 mm átmérőhöz	1	
575 31 73-01	Koronafúró felfogósár, HEX - M 16 M	1	



Nagy átmérőjű csempekészlet

Komplett csomag. Max. 1 kW-os teljesítményű motorokhoz.

CIKKSZÁM	MEGNEVEZÉS	DARABSZÁM	CIKKSZÁM, KÉSZLET
522 97 11-01	Vari-Drill D 05 Koronafúró, Ø 20 mm, 35 mm, csatlakozó M 14	1	522 97 62-01
522 97 12-01	Vari-Drill D 05 Koronafúró, Ø 27 mm, 35 mm, csatlakozó M 14	1	
522 97 13-01	Vari-Drill D 05 Koronafúró, Ø 35 mm, 35 mm, csatlakozó M 14	1	
522 97 14-01	Vari-Drill D 05 Koronafúró, Ø 45 mm, 35 mm, csatlakozó M 14	1	
522 97 16-01	Vari-Drill D 05 Koronafúró, Ø 55 mm, 35 mm, csatlakozó M 14	1	
522 97 18-01	Vari-Drill D 05 Koronafúró, Ø 65 mm, 35 mm, csatlakozó M 14	1	
522 97 52-01	Központosító szerkezet 20-65 mm átmérőhöz	1	
575 31 73-01	Koronafúró felfogósár, HEX - M 16 M	1	



Általános felfogósárak

Felfogósárak széles választéka különféle menetekhez, száraz és nedves koronafúrókhoz egyaránt. A fűrészkamában leggyakrabban alkalmazott menetméretekhez.

LEÍRÁS	CIKKSZÁM
M 16 F FELFOGÓSÁRHOZ	
HEX Rapido - M 16 M	586 17 19-01
SDS + - M 16 M	586 17 20-01
1/2" G M - M 16 M	586 17 21-01
1/2" G M FELFOGÓSÁRHOZ	
1 1/4" F - 1/2" G F	543 04 64-26
1/2" G F - 1/2" G F	543 05 80-35
HiHi L - 1 1/4" M/1/2" G F	543 08 16-29
HiHi U - 1 1/4" M/1/2" G F	543 05 85-57
CR 128 F - 1/2" G F	531 07 20-01
SDS +- 1/2" G F	531 07 71-08
1/2" G F FELFOGÓSÁRHOZ	
HEX - 1/2" G M	586 17 15-01
SDS +- 1/2" G M	586 17 16-01
1/2" GM - 1/2" G M	586 17 17-01
M 16 F - 1/2" GM	586 17 18-01
1 1/4" F FELFOGÓSÁRHOZ	
1/2" G M - 1 1/4" M	543 04 64-98
HiHi L - 1 1/4" M/1/2" G F	543 08 16-29
HiHi U - 1 1/4" M/1/2" G F	543 05 85-57
CR 128 F - 1 1/4" M	531 07 40-04
PIXIE FELFOGÓSÁRHOZ	
1 1/4" F - CR 128 M	531 07 20-02
1/2" G M - CR 128 M	531 07 20-00
PORELSZÍVÓKHOZ	
1/2" G M - 1 1/4" M	543 07 70-61



Toldatok

Ezekre a toldatokra akkor van szükség, amikor mélyebb furatokat kell kifarítani a standard koronafúrók segítségével. Kapható acél és alumínium kivitelben, könnyebb súlyú alternatívaként.

CIKKSZÁM	MEGNEVEZÉS	HOSSZUSÁG (mm)	ANYAG
1/2" G M FELFOGÓSÁRHOZ			
543 04 62-99	1/2" G M - 1/2" G F	100	Acél
543 05 73-68	1/2" G M - 1/2" G F	200	Acél
543 03 71-25	1/2" G M - 1/2" G F	300	Acél
543 05 73-83	1/2" G M - 1/2" G F	400	Acél
543 04 65-00	1/2" G M - 1/2" G F	500	Acél
1/2" G F FELFOGÓSÁRHOZ			
586 17 26-01	1/2" G M - 1/2" G M	250	Acél
1/4" F FELFOGÓSÁRHOZ			
543 05 97-78	1 1/4" F - 1 1/4" M	100	Acél
543 04 65-01	1 1/4" F - 1 1/4" M	200	Acél
543 04 65-02	1 1/4" F - 1 1/4" M	300	Acél
543 04 65-03	1 1/4" F - 1 1/4" M	400	Acél
543 04 65-04	1 1/4" F - 1 1/4" M	500	Acél
543 04 65-05	1 1/4" F - 1 1/4" M	1000	Acél
PIXIE FELFOGÓSÁRHOZ			
531 07 20-04	CR 128 F - CR 128 M	250	Acél
531 07 20-05	CR 128 F - CR 128 M	500	Acél
PORELSZÍVÓKHOZ			
543 08 08-32	1 1/4" F - 1 1/4" M	300	Acél

KÉPZELJE EL KEDVENC KÉZI DARABOLÓJÁT – MAJD KÉPZELJE EL, HOGY AZ EGYRE JOBB LESZ

Akármiyen kiválóak is a kézi darabolóink és gyémántszerszámaink, sosem hagyunk fel a fejlesztéssel. Motivációnk nem más, mint Ön, azaz, a felhasználó iránti elkötelezettségünk. Mivel termékeinket a felhasználó igényei szerint tervezzük, ezért Ön tökéletesen kiegyensúlyozott, könnyen használható és könnyű gépet kap kézhez. Mindehhez hozzátesszük a tökéletes megbízhatóságot és kiváló teljesítményt, így Ön a munka elvégzésére koncentrálhat – minden esetben nagyszerű eredménnyel. Egyszerűen fogalmazva: Ön mindig többre számíthat egy Husqvarna berendezéstől.

Termékinlát áttekintése

A Husqvarna rendelkezik a piacon a kézi darabolók legszélesebb termékcsaládjával, ami 20 különböző modellt foglal magában, a maximális vágási mélység pedig 450 mm. Az Ön által előnyben részesített energiaellátástól függetlenül – benzin, elektromos, hidraulikus vagy pneumatikus – nálunk megtalálja a munkájához megfelelő kézi darabolót.

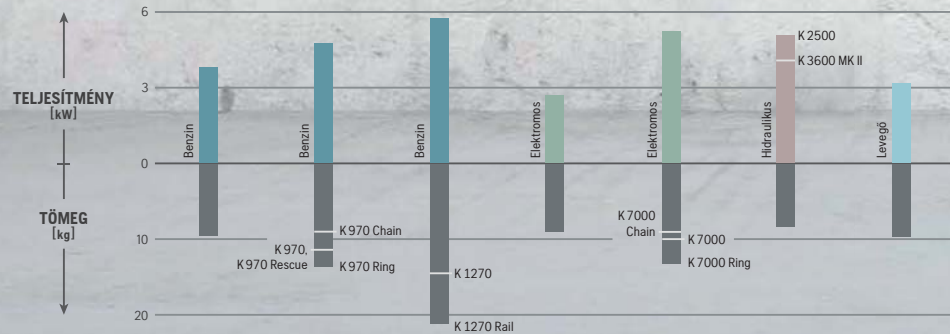
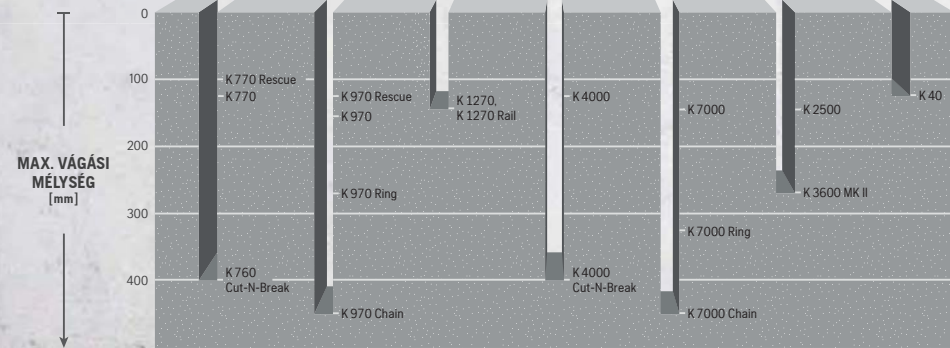

HUSQVARNA PRIME™ TERMÉKSÁLA – KÖNNYŰ SÚLYŰ BERENDEZÉSEK NEHÉZ MUNKÁKHOZ

A magas frekvenciás PRIME™ berendezéseink kiemelkedő teljesítmény/ tömeg arányt és kivételes felhasználhatóságot biztosítanak. Ugyanaz a tápegység használható fálvágáshoz, fúráshoz és kézi daraboláshoz is. Röviden: több munka végezhető el kisebb és könnyebb berendezésekkel.

HUSQVARNA K7000 A legerősebb elektromos kézi darabolóink. A leadott teljesítmény, a jól kiegyensúlyozott géptest és az alacsony rezgésszint biztosítja, hogy a berendezés nagyon hatékony és könnyen használható legyen. A K 6500 meghajtására a PP 70, PP 65, PP 220, PP 490 és a PP 492 tápegység használható.



SMARTENSION™ A Husqvarna K 770 és K 970 kézi daraboló berendezések félautomata, rugó terheléses SmartTension™ ékszíjlesztítő rendszerrel vannak felszerelve, mely biztosítja az optimális ékszíj feszítést az ékszíj maximális élettartama érdekében..

VALÓBAN GLOBÁLIS DARABOLÓ BERENDEZÉS a Husqvarna K 770, mely a tizedik generációs benzinmotoros darabolóink 1960 óta. A K 770, közel 60 éves tapasztalattal rendelkező berendezésünket úgy terveztük, hogy korlátlan termelékenységet biztosítson bármilyen munkakörülmények között, bárhol a világon. A K 770 kétségtelenül az a Husqvarna gép, amely márkánk hagyományát, örökségét, identitását a legjobban megtestesíti.

HUSQVARNA K 7000 GYŰRŰS DARABOLÓ Az első és legerősebb elektromos gyűrűs daraboló gépünk. A 325 mm-es vágási mélységnek köszönhetően ez a gép remekül kiegészíti fálvágóinkat. A K 7000 Ring gyűrűs daraboló meghajtására a PP 70, PP 220 és PP 492 és PP 490 tápegységek használhatók.

HUSQVARNA K 7000 LÁNCOS DARABOLÓ Az első elektromos láncos daraboló gépünk. Könnyű és nagy teljesítményű. Képes 110 x 110 mm széles nyílásoktól kezdődően vágni, akár 450 mm mélységig. Meghajtására a PP 70, PP 65, PP 200, PP 220, PP 490 és PP 492 tápegységek használhatók.

TULAJDONSÁGOK VÁGÁSI TECHNIKA SZERINT

RELATÍV VÁGÁSI SEBESSÉG

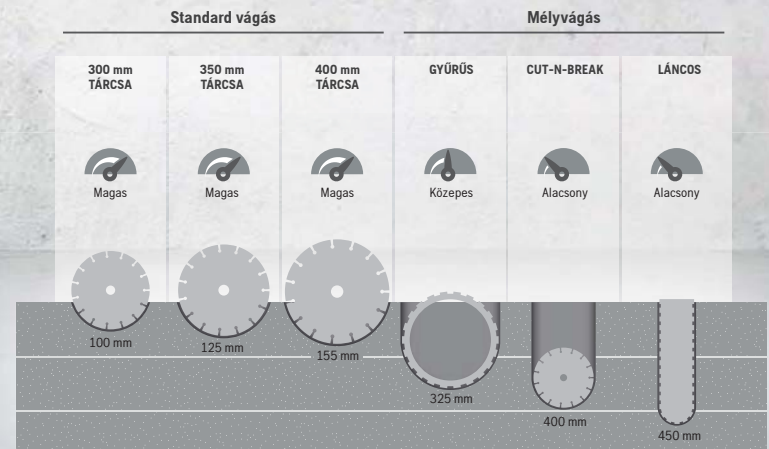

MAX. VÁGÁSI MÉLYSÉG [mm]

CSŐVÁGÁS KIVÁLÓ TELJESÍTMÉNNYEL ÉS HATÉKONYAN

Gyorsan és pontosan kell csövet vágni? Ne keressen tovább, mert a Husqvarna berendezése éppen megfelelő Önnek. A Husqvarna kézi mélyvágó berendezéssel a teljes csövet át tudja vágni – egy oldalról. Ez radikálisan csökkenti a munka összetettségét és időt, energiát, valamint pénzt takarít meg vele. A Husqvarna csőbilinccsel még nagyobb pontosság, biztonság és munkakényelem érhető el. Valamennyi szükséges berendezés kényelmesen hozzáférhető egyetlen szállítótól.



HUSQVARNA GYŰRŰS DARABOLÓ VÁGÁST SEGÍTŐ CSŐBILINCCSEL

- + Vágási mélység akár 325 mm-ig
- + Akár Ø 300 mm külső csőátmérő egyetlen vágással
- + Nagyobb vágási sebesség
- + Alacsonyabb szerszámköltség vágásonként
- + Egyedi Husqvarna megoldás



HUSQVARNA LÁNCOS DARABOLÓ VÁGÁST SEGÍTŐ CSŐBILINCCSEL

- + Vágási mélység akár 450 mm-ig
- + Akár Ø 330 mm külső csőátmérő egyetlen vágással
- + Könnyen kezelhető és szervizelhető
- + Erős és rugalmas
- + Merülő vágás túlvágás nélkül

Rögzítse a csőre. Vegyen kézbe egy Husqvarna gyűrűs vagy láncos darabológépet. Egy pozícióból vágja le egyenesen és pontosan a csődarabot, melynek külső átmérője akár 360 mm is lehet.

A Husqvarna csőbilinccs könnyen és biztonságosan rögzíthető a csőre.

Rugalmas kialakítás, több rögzítési ponttal a daraboló rögzítése számára. A gyűrűs és láncos Husqvarna daraboló berendezésekhez egyaránt használható.

A cső felülről történő vágásának köszönhetően kevesebb földmunka szükséges a cső körül, amivel sok munkát és erőfeszítést takaríthat meg.

ÚJDONSÁG



HUSQVARNA K 7000 RING GYŰRŰS DARABOLÓ Erőteljes és jól kiegyensúlyozott, 5,5 kW-os elektromos darabológép, nagyfrekvenciás PRIME™ technológiával, nagy vágási sebességet biztosítva. A 425 mm-es gyűrűtárcsával akár 325 mm-es vágási mélység is elérhető.

HUSQVARNA K 970 RING GYŰRŰS DARABOLÓ Gyorsan vágó, 4,8 kW-os benzinmotoros darabológép 370 mm-es gyűrűtárcsával, mely akár a 270 mm vágási mélységet is eléri. Erős és megbízható, jó vágási kapacitással és kiváló teljesítmény/tömeg aránnyal rendelkezik.

HUSQVARNA K 7000 CHAIN LÁNCOS DARABOLÓ Erőteljes és jól kiegyensúlyozott 5,5 kW-os elektromos darabológép, nagyfrekvenciás PRIME™ technológiával, melynek vágási mélysége 450 mm. A láncvezető a K 970 Chain láncos daraboló új verziójához is illeszkedik.

HUSQVARNA K 970 CHAIN LÁNCOS DARABOLÓ Erőteljes és megbízható, 4,8 kW-os darabológép, melynek vágási mélysége maximum 450 mm. Az új jellemzők közé tartozik az erős, két-csavaros vezetősín hagyományos láncvezető csavarral, mely hasonló, mint a K 7000 Chain modellnél.

CSŐBILINCS Gyors és egyenes csővágást tesz lehetővé, anélkül, hogy a kezelőt túlságosan megterhelné. A Husqvarna gyűrűs vagy láncos darabológép segítségével lehetővé teszi akár 360 mm átmérőjű beton csövek egyenes és pontos levágását.

ONLINE OKTATÓ VIDEÓK Nézz meg a csővágásról szóló oktató videóinkat weboldalunkon az UpServices menüpont alatt.



BENZINMOTOROS KÉZI DARABOLÓK	K 770	K 770 OILGUARD	K 770 SMARTGUARD	K 770 VAC	K 770 DRY CUT	K 970	K 970 SMARTGUARD	K 1270	K 760 CUT-N-BREAK	K 970 RING	K 970 CHAIN	K 970 RESCUE	K 770 RESCUE	K 1270 RAIL
MŰSZAKI ADATOK														
Léghűtéses, kétütemű motor	•	•	•	•	•	•	•	•	•	•	•	•	•	•
Lökettérfogat (cm ³)	74	74	74	74	74	94	94	119	74	94	94	94	74	119
Teljesítmény (kW)	3.7	3.7	3.7	3.7	3.7	4.8	4.8	5.8	3.7	4.8	4.8	4.8	3.7	5.8
Teljesítmény/tömeg arány	0.37	0.37	0.37	0.30	0.31	0.44/0.41	0.44	0.43/0.42	0.33	0.35	0.49	0.44	0.39	0.28/0.27
Tömeg, üzemanyag és vágószerelvénynélkül (kg)	10/10.1	10/10.1	11.1	11	11.9	11.0/11.6	11.9	13.3/13.7	11.1 (vágóeszközökkel együtt)	13.8	9.6	11.0	9.6	20.5/21.2
Tárcsa/láncvezető méret (mm)	300/350	300/350	350	300	300	350/400	350	350/400	230	370	300/350/400	350	300	350/400
Max. vágási mélység (mm)	100/125	100/125	125	122	122	125/155	125	118/145	400	270	450	125	100	118/145
Active Air Filtration™	•	•	•	•	•	•	•	•	•	•	•	•	•	•
X-Torq®	•	•	•	•	•	•	•	•	•	•	•	•	•	•
SmartCarb™	•	•	•	•	•	•	•	•	•	•	•	•	•	•
DuraStarter™	•	•	•	•	•	•	•	•	•	•	•	•	•	•
EasyStart nyomáscsökkentő szelep	•	•	•	•	•	•	•	•	•	•	•	•	•	•
Légtisztító	•	•	•	•	•	•	•	•	•	•	•	•	•	•
Poly V-ékszíj	•	•	•	•	•	•	•	•	•	•	•	•	•	•
Zárt hajtómű	•	•	•	•	•	•	•	•	•	•	•	•	•	•
Megfordítható vágókar	•	•	•	•	•	•	•	•	•	•	•	•	•	•
Üzemanyagszint-kijelző a tartályban	•	•	•	•	•	•	•	•	•	•	•	•	•	•
Könnyen állítható tárcsavédő	•	•	•	•	•	•	•	•	•	•	•	•	•	•
Nedves vágókészlet	•	•	•	•	•	•	•	•	•	•	•	•	•	•
Cserélhető főtengely persely	•	•	•	•	•	•	•	•	•	•	•	•	•	•
SmartTension™	•	•	•	•	•	•	•	•	•	•	•	•	•	•
Hangteljesítményszint L _{WA} , (dB (A))	115	115	115	115	115	115	115	117	115	115	115	115	115	117
Hangnyomásszint (dB (A))	101	101	101	101	101	104	104	104	101	104	104	104	101	104
Kéz/Kar rezgés a rezgécscsillapított első fogantyún (m/s ²)	2.4	2.1	2.1	4	3.3	3.5	4.2	4.5	1.9	2.7	3.6	3.8	2.1	3.4
Kéz/Kar rezgés a rezgécscsillapított hátsó fogantyún (m/s ²)	2.4	2.3	2	2.8	4.4	4	3.7	3.7	2.8	3.4	4.7	4.2	2.3	3.5
JAVASOLT BERENDEZÉSEK	KV 7, WT 15	KV 7, WT 15	KV 7, WT 15	S26	Beépített porzsák	KV 9/12, WT 15	KV 9/12, WT 15	KV 9/12, WT 15	WT 15	Csőbilincs	Csőbilincs			RA 10, RA 10 S
TERMÉK INFORMÁCIÓ	12": 967 80 85-01, tárcsavédő 300 mm, furat 20 mm*	12" OilGuard technológiával, 967 80 88-01, tárcsavédő 300 mm, furat 20 mm*	970 46 00-01	967 86 07-01, tárcsavédő 300 mm, furat 20 mm	967 94 20-01, tárcsavédő 300 mm, furat 20 mm	967 34 80-01, tárcsavédő 350 mm, furat 20/25.4 mm*	970 46 01-01	967 04 62-01, tárcsavédő 350 mm, furat 20/25.4 mm*	967 19 57-01, tárcsa EL 35*	967 27 23-01*	967 66 05-01*	967 63 56-01, tárcsavédő 350 mm, furat 25.4 mm	967 80 91-01, tárcsavédő 300 mm, furat 20/25.4 mm	967 04 63-01, RA 10-zel együtt, tárcsavédő 350 mm, furat 25.4 mm
	14": 967 68 21-01, tárcsavédő 350 mm, furat 20/25.4 mm*	14" OilGuard technológiával, 967 69 11-01, tárcsavédő 350 mm, furat 20/25.4 mm*				967 34 81-01, tárcsavédő 400 mm, furat 20/25.4 mm*		967 05 42-01, tárcsavédő 400 mm, furat 20/25.4 mm						967 07 11-01, RA 10 S-szel együtt, tárcsavédő 350 mm, furat 25.4 mm
														967 07 12-01, RA 10-zel együtt, tárcsavédő 400 mm, furat 25.4 mm
														967 07 13-01, RA 10 S-szel együtt, tárcsavédő 400 mm, furat 25.4 mm

* A nedves vágókészlet alaptartozék.

**GONDOSKODJON A BETON
POR ÉS ISZAP OKOS, EGYSZERŰ
ÉS HATÉKONY ELTÁVOLÍTÁSÁRÓL!**
A RENDSZER ÚTMUTATÓT LÁSD A 60. OLDALON



ELECTRIC POWER CUTTERS	K 7000	K 7000 RING	K 7000 CHAIN	K 4000	K 4000 CUT-N-BREAK
MŰSZAKI ADATOK					
Villanymotor (V)	230/400	230/400	230/400	230/120/110	230/120/110
Teljesítmény (W)	5.5 kW (3 fázisú)/ 3.0 kW (1 fázisú)	5.5 kW (3 fázisú)/ 3.0 kW (1 fázisú)	5.5 kW (3 fázisú)/ 3.0 kW (1 fázisú)	2700/1800/2200	2700/1800/2200
Névleges áramerősség (A)	16/10	16/10	16/10	12/15/20	12/15/20
Tömeg, kábel és vágószerelvény nélkül (kg)	9.8	13.1/12.4	9.1	8.5	8.9
Tárcsa/láncvezető méret (mm)	400	370/425	400	350	230
Vágási mélység (mm)	155	270/325	450	125	400
Elgard, túlterhelés elleni védelem	●	●	●	●	●
„Húzó” forgatás	●	●	●	●	●
Egyszerű tárcsacsere	●	●	—	●	●
Cserélhető főtengely persely	●	—	—	●	—
Nedves vágókészlet	●	●	—	●	●
Hangteljesítményszint L _{WA} (dB (A))	104	111	122	105	109
Hangnyomásszint (dB (A))	93	99	99	95	95
Egyenértékű rezegésgyorsulás, elülső fogantyún (m/s ²)	< 2.5	< 2.5	2.7	3.5	3.2
Egyenértékű rezegésgyorsulás, hátsó fogantyún (m/s ²)	< 2.5	< 2.5	2.1	3.5	3.4
JAVASOLT BERENDEZÉSEK	PP 492, PP 490, PP 70, PP 65, PP 220*, WT 15, W 70 P	PP 492, PP 490, PP 70, PP 65, PP 220*, WA 20, csőbilincs	PP 492, PP 490, PP 70, PP 65, PP 220*, WT 15, csőbilincs	K 3000/ K 4000 Vac attachment, WT 15, S 13, W 70 P	WT 15
TERMÉK INFORMÁCIÓ	970 44 96-01	17*, 970 44 99-01 14*, 970 44 98-01	970 44 97-01	967 07 98-01, 230 V, tárcsavédő 350 mm, furat 25.4 mm	967 07 97-01, 230 V, tárcsa EL 10 CNB

PNEUMATIKUS KÉZI DARABOLÓK	K 40
MŰSZAKI ADATOK	
Légmotor	●
Levegőszükséglet (m ³ /perc)	2.8–3.5
Max. levegőnyomás (bar)	7
Teljesítmény (kW)	3.2
Tömeg, tömlő, levegő olajozó és vágószerelvény nélkül (kg)	9.9
Tárcsa átmérő (mm)	350
Vágási mélység (mm)	125
Automatikus levegő olajozás	●
Megfordítható vágókar	●
Nedves vágókészlet	●
Cserélhető főtengely-persely	●
Hangteljesítményszint L _{WA} (dB (A))	107
Hangnyomásszint (dB (A))	92
Egyenértékű rezegésgyorsulás, elülső fogantyún (m/s ²)	9.5
Egyenértékű rezegésgyorsulás, hátsó fogantyún (m/s ²)	5.2
TERMÉK INFORMÁCIÓ	968 37 24-01, tárcsavédő 350 mm, furat 25.4 mm*

* A nedves vágókészlet alaptartozék.

* További információk a PP 220-ról a 80–81. oldalon. ** UpCare Szolgáltatási Szerződés 36 hónapra vagy max. 400 üzemóra. Bővebb információ a 12. oldalon.



HIDRAULIKUS KÉZI DARABOLÓK	K 3600 MK II	K 2500
MŰSZAKI ADATOK		
Hidromotor	●	●
Max. nyomás (bar) /folyadékszállítás (l/perc)	150/40	150/40
Teljesítmény (kW)	4.3	5.2
Tömeg, vágószerelvény nélkül (kg)	8.3	8.3
Tárcsa átmérő (mm)	370	400
Vágási mélység (mm)	270	145
Külső meghajtás	●	—
Állítható elülső fogantyú	●	—
Vízűtés automatikus indítása	●	—
Tárcsafék	—	●
Szervo, fordulatszám szabályozáshoz	—	●
Megfordítható vágókar	—	●
Nedves vágókészlet	Integrált	●
Cserélhető főtengely persely	—	●
Hangteljesítményszint L _{WA} (dB (A))	111	107
Hangnyomásszint (dB (A))	99	85
Egyenértékű rezegésgyorsulás, elülső fogantyún (m/s ²)	4.3	7.5
Egyenértékű rezegésgyorsulás, hátsó fogantyún (m/s ²)	6.0	5.2
JAVASOLT BERENDEZÉSEK	PP 518, PP 325 E, FC 40, WA 20	PP 518, PP 325 E, FC 40, WA 20
TERMÉK INFORMÁCIÓ	968 42 41-01	968 36 54-01, tárcsavédő 400 mm, furat 25.4 mm*

AKKUMULÁTOROS KÉZI DARABOLÓ	K 5351
MŰSZAKI ADATOK	
Akkumulátor típusa	Li-ion
Feszültség (V)	36
Motor típusa	BLDC (szénkefe nélküli)
Tömeg, akkumulátor és vágószerelvény nélkül (kg)	3.5
Tárcsa átmérő (mm)	230
Vágási mélység (mm)	76
Nedves vágókészlet	Integrált
savE™	●
Elektromos lassítókék	●
Rögzítőszem	●
Hangnyomásszint a kezelő fülénél (dB (A))	98.5
Garantált hangteljesítményszint L _{WA} (dB (A))	109.5
Egyenértékű rezegésszint (ahv,eq) elülső/hátsó fogantyún (m/s ²)*	2.1/2.5
JAVASOLT BERENDEZÉSEK	WT 15, VAC porszivó tartozék, S 13, S 26
TERMÉK INFORMÁCIÓ	967 79 59-01

* BL300 akkumulátorral



TÁPEGYSÉGEK	PP 492	PP 70	PP 325 E	PP 518
MŰSZAKI ADATOK				
Leadott teljesítmény (kW)	20	6.5	9.3	10.4
Néveleges áramerősség (A)	32/25/16 csökkentett	16	16	—
Feszültség (V)	400	120–480	400	Benzinmotoros
Nyomás (bar)	—	—	140	140
Folyadékszállítás (l/perc)	—	—	40	20, 30, 40
Tömeg, olajjal együtt (kg)	25	18	95.0	145.0 olajjal és tömlőkkel együtt
JAVASOLT BERENDEZÉSEK	WS 482 HF, WS 440 HF, CS 10 (a WS 482 HF-fel vagy WS 440 HF-fel együtt) K 6500/7000, K 6500/7000 Ring gyűrűs daraboló, K 6500/7000 Chain láncos daraboló, DM 650/700	DM 650/700, K 6500/7000, K 6500/7000 Ring gyűrűs daraboló, K 6500/7000 Chain láncos daraboló	DM 406 H, K 3600 MK II, K 2500	DM 406 H, K 3600 MK II, K 2500
TERMÉK INFORMÁCIÓ	970 45 59-01, 380–400 V, 5 pin	967 82 83-05	965 15 64-02, 400 V, 5 pólusú SoftStart™	967 15 36-02, hidraulikus tömlőkészlettel együtt, 1/2"×7.6 m
	970 45 59-02, 380–400 V, 4 pin		965 15 64-07, 230/400 V, 5 pólusú Csillag-Delta indítás	
	A TARTOZÉKOK listáját lásd a 73. oldalon.	A TARTOZÉKOK listáját lásd a 111. oldalon.	965 15 64-04, 400 V, 4 pólusú SoftStart™	

* A nedves vágókészlet alaptartozék.



A Husqvarna KV 9/12 és KV 7

Husqvarna vágókocsik gyorscsatlakozással és könnyen állítható vágási mélységgel.

KV 9/12, víztartály 13.3 liter	587 76 84-02
KV 7, víztartály 13.3 liter	587 76 84-01

B Husqvarna WT2G0.

Kompakt és kényelmesen használható, 14 literes, állandó nyomású víztartály. Állandó vízhozamot biztosít szivattyú, akkumulátor vagy elektronika használata nélkül.

WT2G0, water tank	598 74 24-01
-------------------	--------------

C Husqvarna WT 15

Kompakt és könnyen használható víztartály, elektromos szivattyúval. Akkumulátoros, 18.5 V Gardena Li-ion akkumulátoros rendszer. 15 liter.

WT 15, 220 V	966 70 83-01
WT 15, 230 V	966 70 83-04
WT 15, 110 V	966 70 83-02

D Túlnyomásos víztartály

A tartály térfogata 13.3 liter, tartozéka egy 3 méteres tömlő.

Túlnyomásos víztartály tömlővel	506 32 63-02
Víz tömlő	506 32 89-34

E Horony eltávolító szerszám (Cut-n-Break)

Horony eltávolító szerszám	544 17 80-03
----------------------------	--------------

ALKALMAZÁSI TERÜLETEK

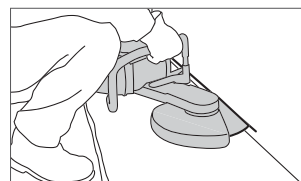

Padló- és falvágás.

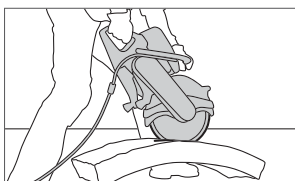

Építőelemek és szegélykövek vágása.

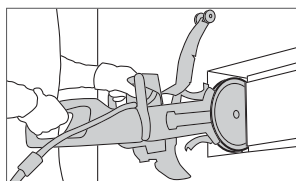

Ablak- ajtónyílások kisebb igazítása.

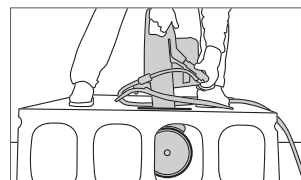

Előre gyártott betonelemek vágása.

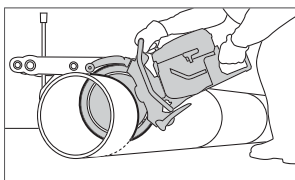

Csővágás.

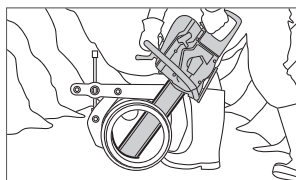

Mélyvágás csőárkokban.



J Sínvágó adapter

Holtjátékmentes csapágyazással. Gyorsan felszerelhető a sínre, max. 135 mm-ig, és pontos derékszögű vágást biztosít.

RA 10	599 79 92-01
RA 10 S	506 22 66-12

K SmartGuard készlet.

A Husqvarna K 770 és K 970 14"-os vágógépeken utólagosan felszerelhető kiterjesztett tárcsavédő. Csökkenti a balesetek és a visszarúgás valószínűségét, mivel felhívja a figyelmet a helyes vágástechnikára és a megfelelő vágási zónára.

Husqvarna SmartGuard készlet K 770	598 93 78-01
Husqvarna SmartGuard készlet K 970	598 93 81-01

L Szállítódobozok

Rétegezt lemezből készült doboz, a széleken és a sarkokon fém megerősítéssel.

K 970, K 6500	506 31 08-02
K 1270	575 46 53-01
K 970 gyűrű, K 3600 MK II, K 6500 gyűrű	584 83 50-01
K 970 lánc	575 46 51-01
K 1270 sín	575 46 53-01
K 770	505 46 02-01
K 535i	599 45 05-01

M Benzinkanna fröccsenésbiztos töltővel

Tartós műanyagból készült. Megfelel az ENSZ előírásoknak. 6 literes.

Benzinkanna fröccsenésbiztos töltővel	505 69 80-01
---------------------------------------	--------------

N Kétütemű motorolaj

Kétütemű motorolajainkat a legjobb minőségű komponensekből állítjuk össze, amely megfelel a legmagasabb követelményeknek, melyeket Ön a termékével szemben támaszt.

Husqvarna kétütemű motorolaj, HP, 1 liter	587 80 85-10
Husqvarna kétütemű motorolaj, HP, 1 literes adagolópalack	587 80 85-11
Olaj, OilGuard, 1 literes adagolópalack	544 97 65-01
Olaj, OilGuard 0.1 liter	544 97 65-02

O Szervizkészlet.

A Husqvarna szervizkészletével meghosszabbítható és jelentős mértékben javítható a vágógép élettartama és annak minősége. Minden készlet tartalmaz ékszíjat, légszűrőt, üzemyangyszűrőt, gyűjtyerlyát, vezetéket és szervizeszközöket. A Cut-n-Break készlet tartalmaz egy meghúzó (puller) is.

K 770 (6-pack)	599 15 65-01
K 760 Cut-n-Break tool (6-pack)	599 15 65-02
K 1270 14" and 16" (4-pack)	599 15 65-03
K 970 14" (4-pack)	599 15 65-04
K 970 16" (4-pack)	599 15 65-05

P Motorblokk egység

Komplett forgattyúház összeszerelt forgattyús tengellyel, dugattyúval és hengerrel.

K 1260	576 22 39-07
K 970 Motor rövid blokk	588 48 71-10
K 970 Henger	586 35 10-03
K 970 Henger*	588 48 71-09
K 760 Cut-N-Break	585 06 14-07

* 2014-es termék.

Eldobható porzsák K 770 DRY CUT

Eldobható porzsák	597 20 23-01
Újra felhasználható porzsák cipzárral	596 88 79-01

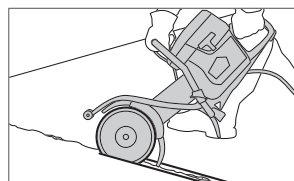

Dilatációs hézagok és repedések hornyainak vágása.

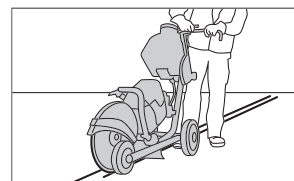

Jeladó kábelek fedtetése.

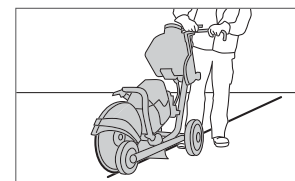

Aszfaltvágás útépitésnél.

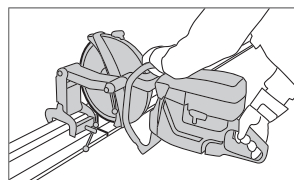

Sínvágás.



Vágás baleseti mentések során.

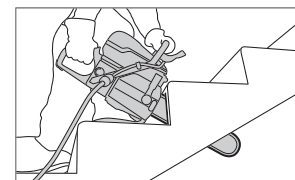

Változó keresztmetszetű anyag mélyvágása.

GYÉMÁNTSZERSZÁMOK KÉZI DARABOLÁSHOZ

A Husqvarna mindenféle építőanyagban történő vágáshoz kínál gyémántszerzőket, minden típusú kézi darabolóhoz, a speciális berendezésektől kezdve, mint gyűrűs és láncvágók, a kevésbé rendszeres vágáshoz használatos standard gyémánttárcsáig. A gyémánttárcsával szemben támasztott követelményeket az alkalmazás, a vágandó anyag és a használandó gép határozzák meg. Ezért a gyémánttárcsa-választékunkat különböző szintekre osztjuk, egyértelműen megjelölve azokat, így Önnek még könnyebb kiválasztani a vágáshoz optimális tárcsát.

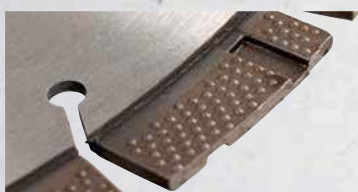

Bemutatjuk az EXO-GRIT-et

Az új Elite-Cut S 35, S 45 és S 65 tárcsák esetében egy különleges EXO-GRIT gyémánt-szegmens került bevezetésre. Ez az új kialakítás csökkenti az oldalirányú sűrűlódást, illetve a jobb hűtéssel és poreszívással tovább javítja a vágás sebességét és egyenletességét. 2021 első negyedévében váltja majd az ehhez a sorozathoz jelenleg használt termékcsaládot.

KÉNYELEM ÉS BIZTONSÁG A HUSQVARNA OKOS TÁRCSÁKKAL
A Husqvarna okos tárcsák számos intuitív és azonnal felismerhető mutatóval rendelkeznek a fokozott biztonság és teljesítmény érdekében. A tárcsák olyan funkciókkal vannak ellátva, mint például az alkalmazás jelölése, amely biztosítja, hogy mindig a megfelelő tárcsát használja a megfelelő munkához, a kopásjelző, amellyel minimálisra csökken a tapadás vagy visszacsapás miatti baleset kockázata, valamint a tárcsa forgásirányát jelző nyíl, amely elősegíti, hogy mindig megfelelően szerelje fel a tárcsát. Bérleti vállalkozás esetén a szegmens kopásjelzők segítenek nyomon követni a felhasználások közötti teljes kopást, így könnyen eldönthető, hogy mikor van szükség új tárcsára.

OKOS(ABB) FUNKCIÓK



Élettartam-indikátor



Oldaltávolság-indikátor



Vágásmélység- és mérelyuk-indikátor



Irányjelző nyíl az adott sorozat színében *



Sorozat-indikátor **



* ARANY sorozat, ** EZÜST és BRONZ sorozat

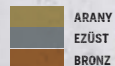

További információk a 9. oldalon



ELITE-CUT



VARI-CUT

TACTI-CUT

TERMÉK	ELITE-CUT					VARI-CUT					TACTI-CUT				
	S 25	S 35*	S 45	S 65	S 85	S 35 TURBO*	S 45	S 50	S 65 PLUS	S 85	S 35	S 50	S 50 PLUS*	S 65	S 85
SZEGMENS ALAKJA															
ANYAG															
Kemény csempék, gres lapok	●	●	—	—	—	●	—	—	—	—	●	—	—	—	—
Kerámia csempék	●	●	—	—	—	●	—	—	—	—	●	—	—	—	—
Természetes kő	●●●	●●●	—	—	—	●●●	—	—	—	—	●●●	—	—	—	—
Óreg beton	●●●	●●●	●●●	●●●	—	●●●	●●●	●●●	—	—	●●●	●●●	●●●	●●●	—
Vasbeton	●●●	●●●	●●●	●●●	—	●●●	●●●	●●●	—	—	●●●	●●●	●●●	●●●	—
Tégla	●●	●●	●●	●●	—	●●	●●	●●	—	—	●●	●●	●●	●●	—
Tetőcserep	●●	●●	●●	●●	—	●●	●●	●●	—	—	●●	●●	●●	●●	—
Abrazív anyag	—	—	●	●●	●●	—	●	—	●●	●●	—	●	—	●●	●
Friss beton	—	—	—	●●	●●	—	—	—	●●	●●	—	—	—	●●	●●
Aszfalt	—	—	—	●	●●	—	—	—	●	●●	—	—	—	—	●●
Vas	—	—	—	—	—	—	—	—	—	●●	—	—	—	—	●●
Lágyvas	—	—	—	—	—	—	—	—	—	—	—	—	—	—	—
JAVASOLT BERENDEZÉSEK															

K 770, K 970, K 1270, K 7000, K 4000, K 40

K 770, K 970, K 1270, K 7000, K 4000, K 40

●●● = Optimális ●● = Jó ● = Elfogadható — = Nem javasolt * K 770 VAC modellhez is megfelelő.

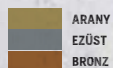

További információk a 16. oldalon.



TÁRCSÁK K 6500 MODELLEZ ÉS HIDRAULIKUS KÉZI DARABOLÓKHOZ

TERMÉK	S 1410	S 1420
SZEGMENS ALAKJA		
ANYAG		
Kő	●●●	—
Beton, kemény	●●●	●●●
Beton, közepes	●●	●●●●
Beton, lágy	●	●●●●
Tégla	—	●●●●
Abrazív falazóblokk	—	●
JAVASOLT BERENDEZÉSEK	K 6500, K 2500	

●●● = Optimális ●● = Jó ● = Elfogadható — = Nem javasolt

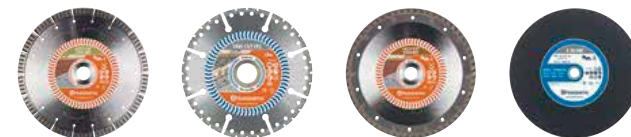

TÁRCSÁK K 5351 AKKUMULÁTOROS KÉZI DARABOLÓHOZ



TERMÉK	ELITE-CUT S 35 S BAT	VARI-CUT FR3	TACTI-CUT S 35 S BAT	ABRAZÍV TÁRCSA
SZEGMENS ALAKJA				
ANYAG				
Kemény csempek, gres lapok	●	●	●	—
Kerámia csempek	●●●	●●●	●●●	—
Természetes kő	●●●	●●●	●●●	—
Öreg beton	●●●	●●●	●●●	—
Vasbeton	●●●	●●●	●●●	—
Tégla	●●●	●●●	●●●	—
Tetőcserép	●●●	●●●	●●●	—
Fém	●	●●●	●	●●●
Lágyvas	—	●●●	—	●●●
JAVASOLT BERENDEZÉSEK	K 5351			

●●● = Optimális ●● = Jó ● = Elfogadható — = Nem javasolt

Husqvarna Elite-Cut tárcsák kézi darabolóhoz

Arany színű tárcsák a könnyű működés érdekében még erősen vasalt betonban is. Innovatív szegmens-kialakítás a hatékony vágás, hűtés és vizes törmelék eltávolítás érdekében, ami fokozza a vágási sebességet és az élettartamot is. Az S 25 turbo alakú, illesztett szegmensű tárcsageometria pontos és jó minőségű vágáshoz ajánlott.

CIKKSZÁM	ÁTMÉRŐ (mm)	TÁRCSA GEOMETRIA	SZEGMENS ALAKJA	SZEGMENS MAGASSÁG (mm)	FURAT (mm)
S 25					
579 81 14-10	300	Illesztett szegmensek	Turbo	12	25.4/20
579 81 14-20	350	Illesztett szegmensek	Turbo	12	25.4/20
579 81 14-30	400	Illesztett szegmensek - alacsony zajkibocsátású	Turbo	12	25.4/20
S 35					
599 49 46-10	300	Szegmentált	Exo-Grit Z-Edge	15	25.4/20
599 49 46-11	300	Szegmentált	Exo-Grit Z-Edge	15	20.0
599 49 46-20	350	Szegmentált	Exo-Grit Z-Edge	15	25.4/20
599 49 46-21	350	Szegmentált	Exo-Grit Z-Edge	15	20.0
599 49 46-30	400	Szegmentált	Exo-Grit Z-Edge	15	25.4/20
579 81 15-10	300	Szegmentált	Hid	15	25.4/20
579 81 15-11	300	Szegmentált	Hid	15	20.0
579 81 15-20	350	Szegmentált	Hid	15	25.4/20
579 81 15-21	350	Szegmentált	Hid	15	20.0
579 81 15-30	400	Szegmentált	Hid	15	25.4/20
S 45					
599 49 47-10	300	Szegmentált	Exo-Grit Z-Edge/Exo-Grit Flat	15	25.4/20
599 49 47-11	300	Szegmentált	Exo-Grit Z-Edge/Exo-Grit Flat	15	20.0
599 49 47-20	350	Szegmentált	Exo-Grit Z-Edge/Exo-Grit Flat	15	25.4/20
599 49 47-21	350	Szegmentált	Exo-Grit Z-Edge/Exo-Grit Flat	15	20.0
599 49 47-30	400	Szegmentált	Exo-Grit Z-Edge/Exo-Grit Flat	15	25.4/20
579 81 16-10	300	Szegmentált	Kétrováltás	12	25.4/20
579 81 16-11	300	Szegmentált	Kétrováltás	12	20.0
579 81 16-20	350	Szegmentált	Kétrováltás	12	25.4/20
579 81 16-21	350	Szegmentált	Kétrováltás	12	20.0
579 81 16-30	400	Szegmentált	Kétrováltás	12	25.4/20
579 81 16-40	415	Szegmentált	Kétrováltás	12	25.4
S 65					
599 49 48-10	300	Szegmentált	Exo-Grit Z-Edge/Exo-Grit Flat/ Exo-Grit Protection	15	25.4/20
599 49 48-11	300	Szegmentált	Exo-Grit Z-Edge/Exo-Grit Flat/ Exo-Grit Protection	15	20.0
599 49 48-20	350	Szegmentált	Exo-Grit Z-Edge/Exo-Grit Flat/ Exo-Grit Protection	15	25.4/20
599 49 48-21	350	Szegmentált	Exo-Grit Z-Edge/Exo-Grit Flat/ Exo-Grit Protection	15	20.0
599 49 48-30	400	Szegmentált	Exo-Grit Z-Edge/Exo-Grit Flat/ Exo-Grit Protection	15	25.4/20
579 81 19-10	300	Szegmentált	Kétrováltás	12	25.4/20
579 81 19-11	300	Szegmentált	Kétrováltás	12	20.0
579 81 19-20	350	Szegmentált	Kétrováltás	12	25.4/20
579 81 19-21	350	Szegmentált	Kétrováltás	12	20.0
579 81 19-30	400	Szegmentált	Kétrováltás	12	25.4/20
S 85					
579 81 20-10	300	Szegmentált	Sík	12	25.4/20
579 81 20-11	300	Szegmentált	Sík	12	20.0
579 81 20-20	350	Szegmentált	Sík	12	25.4/20
579 81 20-30	400	Szegmentált	Sík	12	25.4/20

Husqvarna Vari-Cut tárcsák kézi darabolókhöz

Ezüst szintű tárcsák magas vágási sebességgel és kopásállósággal, kiváló teljesítményt és alacsony négyzetméterenkénti szerszámköltséget biztosítva.

CIKKSZÁM	ÁTMÉRŐ (mm)	TÁRCSA GEOMETRIA	SZEGMENS ALAKJA	SZEGMENS MAGASSÁG (mm)	FURAT (mm)
S 35 TURBO					
587 90 57-01	300	Szegmentált	Turbo	10	25.4/20
587 90 58-01	350	Szegmentált	Turbo	10	25.4/20
587 90 59-01	400	Szegmentált	Turbo	10	25.4/20
S 45					
579 81 74-10	300	Szegmentált	Turbo/Sik	10	25.4/20
579 81 74-20	350	Szegmentált	Turbo/Sik	10	25.4/20
579 81 74-30	400	Szegmentált	Turbo/Sik	10	25.4/20
S 50					
586 59 55-01	300	Szegmentált	Turbo/Sik	10	25.4/20
586 59 55-11	300	Szegmentált	Turbo/Sik	10	20.0
586 59 55-02	350	Szegmentált	Turbo/Sik	10	25.4/20
586 59 55-21	350	Szegmentált	Turbo/Sik	10	20.0
586 59 55-03	400	Szegmentált	Turbo/Sik	10	25.4/20
S 65 PLUS					
587 90 44-01	300	Szegmentált	Turbo/Sik/Sik +	10	25.4/20
587 90 45-01	350	Szegmentált	Turbo/Sik/Sik +	10	25.4/20
587 90 53-01	400	Szegmentált	Turbo/Sik/Sik +	10	25.4/20
S 85					
579 81 77-10	300	Szegmentált	Sik/Sik +	10	25.4/20
579 81 77-20	350	Szegmentált	Sik/Sik +	10	25.4/20
579 81 77-30	400	Szegmentált	Sik/Sik +	10	25.4/20

Husqvarna Tacti-Cut tárcsák kézi darabolókhöz

Bronz szintű tárcsák kevésbé intenzív professzionális vágáshoz optimalizálva a legtöbb anyaghoz. Kedvező ár/érték arány.

CIKKSZÁM	ÁTMÉRŐ (mm)	TÁRCSA GEOMETRIA	SZEGMENS ALAKJA	SZEGMENS MAGASSÁG (mm)	FURAT (mm)
S 35					
579 81 57-10	300	Folyamatos	Turbo	10	25.4/20
579 81 57-20	350	Folyamatos	Turbo	10	25.4/20
S 50 PLUS					
579 81 56-10	300	Szegmentált	Sik	13	25.4/20
579 81 56-11	300	Szegmentált	Sik	13	20.0
579 81 56-20	350	Szegmentált	Sik	13	25.4/20
579 81 56-22	350	Szegmentált	Sik	13	20.0
579 81 56-30	400	Szegmentált	Sik	13	25.4/20
S 50					
579 81 64-10	300	Szegmentált	Sik	10	25.4/20
579 81 64-11	300	Szegmentált	Sik	10	20.0
579 81 64-20	350	Szegmentált	Sik	10	25.4/20
S 65					
579 81 65-10	300	Illesztett szegmensek	Turbo/Flat +	10	25.4/20
579 81 65-20	350	Illesztett szegmensek	Turbo/Flat +	10	25.4/20
S 85					
579 81 66-10	300	Szegmentált	Sik +	10	25.4/20
579 81 66-20	350	Szegmentált	Sik +	10	25.4/20

Husqvarna gyémánttárcsák K 7000/K 6500 modellhez és hidraulikus kézi darabolókhöz

Arany szintű tárcsák, amelyek optimális vágási sebességet biztosítanak kemény és erősen vasalt betonban. PRE-CUT változatban is kaphatók.

CIKKSZÁM	ÁTMÉRŐ (mm)	VÍZNYILÁSOK	SZEGMENS HOSSZÚSÁG (mm)	SZEGMENS SZÉLESSÉG (mm)	SZEGMENS MAGASSÁG (mm)	FURAT (mm)
S 1410 DIAGRIP™						
583 80 06-01	415	Keskeny	40	3.0	10+2	25.4
S 1420 DIAGRIP™						
589 29 75-01	415	Keskeny	40	3.0	10+2	25.4
S 1410 PRE-CUT DIAGRIP™						
583 80 06-02	415	Keskeny	40	4.2	10+2	25.4
583 80 06-03	415	Keskeny	40	6.0	10+2	25.4
S 1420 PRE-CUT DIAGRIP™						
589 29 75-02	415	Keskeny	40	4.2	10+2	25.4

Husqvarna Elite-Cut tárcsák akkumulátoros kézi darabolókhöz

ARANY szintű tárcsa nagy vágási sebességgel, kiváló kopásállósággal, alacsony rezgésszinttel és zajkibocsátással, optimális intenzív, professzionális használatra.

CIKKSZÁM	ÁTMÉRŐ (mm)	TÁRCSA GEOMETRIA	SZEGMENS MAGASSÁG (mm)	FURAT (mm)	JELLEMZŐ
S 35 S BAT 230 12 22.2					
596 82 66-01	230	Illesztett szegmensek	Turbo, 12 mm	22.2	Csendesség

Husqvarna Vari-Cut FR 3 tárcsák akkumulátoros kézi darabolókhöz

Mentőtárcsa vákuumforrasztott gyémánt éllel, mindenfajta építési anyag és járműanyag legnagyobb sebességgel történő vágására.

CIKKSZÁM	ÁTMÉRŐ (mm)	TÁRCSA GEOMETRIA	SZEGMENS MAGASSÁG (mm)	FURAT (mm)	JELLEMZŐ
VARI-CUT FR 3					
574 85 38-01	230			22.2	Többcélú

Husqvarna Tacti-Cut tárcsák akkumulátoros kézi darabolókhöz

A bronz szintű tárcsa optimális egyensúlyt biztosít a vágási sebesség, a kopásállóság és az ár tekintetében a felhasználó számára. Alacsony rezgésszint és alacsony zajkibocsátás.

CIKKSZÁM	ÁTMÉRŐ (mm)	TÁRCSA GEOMETRIA	SZEGMENS MAGASSÁG (mm)	FURAT (mm)	JELLEMZŐ
S 35 S BAT 230 10 22.2					
596 52 03-01	230	Folyamatos	Turbo, 10 mm	22.2	Csendesség

Husqvarna tárcsák abrazív anyagokhoz

Csúcsminőségű tárcsák, kimondottan kézi darabolókhöz kifejlesztve. Gyakorlatilag bármilyen anyagot képesek vágni. Jó választás acélhoz és egyéb fémekhez.

PRODUCT NUMBER	DIAMETER, MM	BORÉ, MM	MATERIAL
VARI-Tárcsa STEEL BAT			
596 82 67-01	230	22.2	Steel
VARI-Tárcsa STONE			
504 00 01-02	300	22.2	Kő
504 00 02-02	350	22.2	Kő
504 00 02-03	350	25.4	Kő
504 00 03-03	400	25.4	Kő
VARI-Tárcsa STEEL			
504 00 04-01	300	20.0	Acél
504 00 04-02	300	22.2	Acél
504 00 05-01	350	20.0	Acél
504 00 05-02	350	22.2	Acél
504 00 05-03	350	25.4	Acél
504 00 07-01	400	20.0	Acél
504 00 07-03	400	25.4	Acél
VARI-Tárcsa RAIL			
504 00 08-03	350	25.4	Vasúti sín
504 00 10-03	400	25.4	Vasúti sín



GYÉMÁNTSZERSZÁMOK KÜLÖNLEGES ALKALMAZÁSOKHOZ

A Husqvarna régóta fejleszt gyémántszerszámokat olyan speciális munkákhoz, amik különleges gépkezelői jártasságot követelnek meg. A kézi darabolók terén innovációink közé tartoznak a gyűrűs daraboló, a láncos daraboló és a horony eltávolító (Cut-n-Break), melynek vágási mélysége akár 400 mm is lehet. Az R 1400 sorozatú gyűrűs vágótárcsák Diagrip™ technológiával vannak ellátva, ami nagyon magas vágási sebességet, hosszú élettartamot és egyenletes vágást biztosít.

ARANY
EZÜST
BRONZ

További információk a 8. oldalon



ELITE-RING



VARI-RING



GYŪRŰS TÁRCSA



TÁRCSÁK HORONY ELTÁVOLÍTÓKHOZ

TERMÉK	ARANY			EZÜST			BRONZ			További információk a 8. oldalon		
	R 10	R 20	R 45	R 20	R 45	R 70	PRE-CUT	FR3	EL 10 CNB	EL 35 CNB	EL 70 CNB	
SZEGMENS ALAKJA												
ANYAG												
Kő	●●●	●●	●	●●	●	—	●●	●	●●●	●	—	
Beton, kemény	●●●	●●●	●●	●●●	●●	—	●●	●	●●●	●●	—	
Beton, közepes	●●	●●●	●●●	●●●	●●	—	●●	●	●●●	●●	—	
Beton, lágy	●●	●●	●●●	●●	●●●	—	●●	●	●●●	●●	●	
Tégla	—	●	—	—	—	—	●●	—	—	●	●●●	
Abrazív falazóblokk	—	—	—	—	—	—	●●	—	—	—	●●●	
Vas	—	—	—	—	—	—	●●●	—	—	—	—	
Lágyvas	—	—	—	—	—	—	●●●	—	—	—	—	
JAVASOLT BERENDEZÉSEK	K 970 Ring, K 7000/K 6500 Ring, K 3600 MK II						K 4000 Cut-N-Break					



ELITE-CHAIN

VARI-CHAIN

TERMÉK	ARANY			EZÜST			BRONZ		
	C 20	C 45	C 70	C 20	C 45	C 70	C 20	C 45	C 70
SZEGMENS ALAKJA									
ANYAG									
Kő	●●●	●	—	—	—	—	—	—	—
Beton, kemény	●●●	●●	—	—	—	—	—	—	—
Beton, közepes	●●	●●●	●	—	—	—	—	—	—
Beton, lágy	●●	●●●	●●	—	—	—	—	—	—
Tégla	—	—	—	—	—	—	—	—	—
Abrazív falazóblokk	—	—	—	—	—	—	—	—	—
JAVASOLT BERENDEZÉSEK	K 7000/K 6500 Chain, K 970 Chain								

●●● = Optimális ●● = Jó ● = Elfogadható — = Nem javasolt

Husqvarna gyémánttárcsák gyűrűs darabolókhöz

Arany és ezüst szintű tárcsák önélező szegmensekkel, amik a tárcsa forgásirányától függetlenül szabad vágást biztosítanak a szerszámnak.

CIKKSZÁM	ÁTMÉRŐ (mm)	SZEGMENS HOSSZÚSÁG (mm)	SZEGMENS SZÉLESSÉG (mm)	SZEGMENS MAGASSÁG (mm)
ELITE-RING R 10				
583 80 23-01	370	33	4.2	9
593 72 77-01	430	33	4.2	13
ELITE-RING R 20				
587 02 42-01	370	33	4.2	9
593 72 79-01	430	33	4.2	13
ELITE-RING R 45				
587 02 43-01	370	33	4.2	9
VARI-RING R 20				
574 83 63-01	370	33	4.2	9
596 80 79-01	430	33	4.2	13
VARI-RING R 45				
574 83 63-02	370	33	4.2	9
VARI-RING R 70				
574 83 63-03	370	33	4.2	9
GYŰRŰS ELŐVÁGÓ TÁRCSA				
583 80 23-02	370	33	6.0	9
593 72 77-02	430	33	6.0	13
VARI RING FR 3				
574 47 87-02	370	33	4.2	9
593 72 76-01	430	33	4.2	13

Husqvarna Cut-N-Break gyémánttárcsák

Arany szintű tárcsák, amik szakaszosan akár 400 mm vastag falat is átvágnak, nagyon alacsony gyémántszerszám-költséggel.

CIKKSZÁM	SZEGMENS HOSSZÚSÁG (mm)	SZEGMENS SZÉLESSÉG (mm)	SZEGMENS MAGASSÁG (mm)	TÁRCSÁK SZÁMA
EL 10 CNB				
574 83 62-01	40	2.4	8.5	2
EL 35 CNB				
574 83 62-02	40	2.4	8.5	2
EL 70 CNB				
574 83 62-03	40	2.4	8.5	2

Husqvarna gyémántláncok és láncvezetők láncos darabolókhöz

Professionális, prémium és minőségi gyémántláncok vasbetonban és egyéb, különféle keménységű építőanyagokban való daraboláshoz.

CIKKSZÁM	LÁNC/LÁNCVEZETŐ HOSSZÚSÁGA, MM / INCH	SZEGMENSEK SZÁMA	SZEGMENS SZÉLESSÉGE, MM
ELITE-CHAIN C 20			
593 06 43-01	450/18"	30	5.7
ELITE-CHAIN C 45			
590 76 54-01	450/18"	30	5.7
ELITE-CHAIN C 70			
593 06 44-01	450/18"	30	5.7
VARI-CHAIN C 45			
590 76 55-01	450/18"	30	5.7

LÁNCVEZETŐK	
Elite guide bar	591 15 28-60

LÁNC TARTÓZÉKOK	
Javitőkészlet láncszegmensekhez (0.444")	588 10 68-11
Javitőkészlet lánctagokhoz (0.444")	588 10 68-12
Javitőkészlet láncszegmensekhez (3/8")	531 10 11-94
Javitőkészlet lánctagokhoz (3/8")	531 10 11-95
Ékhorony	587 26 99-01
Lánkerék	590 43 10-01
Kuplungdob	588 67 97-01



VÁKUUM-FORRASZTOTT TÁRCSÁK BALESETI MENTÉSHEZ

Speciális tárcsák baleseti mentéshez vákuum-forrasztott gyémánt éllel, amelyek képesek valamennyi építőanyagot és járműanyagot a legnagyobb sebességgel elvágni.

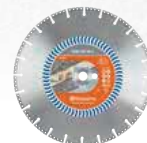
**Husqvarna tárcsák baleseti mentéshez**

A vákuum-forrasztott gyémántreteg kiváló vágási teljesítményt biztosít a tárcsának, amely a vészhelyzetben valószínűsíthetően előforduló anyagok zömét képes átvágni.

CIKKSZÁM	ÁTMÉRŐ (mm)	FURAT (mm)	TÁRCSA GEOMETRIA
VARI-CUT FR3			
574 85 39-01	300	25.4/20.0	Szegmentált
574 85 40-01	350	25.4/20.0	Szegmentált
574 85 41-01	400	25.4/20.0	Szegmentált

TÁRCSÁK BALESETI MENTÉSHEZ

TERMÉK	VARI-CUT FR3
SZEGMENS ALAKJA	
ANYAG	
Megkötött beton	•
Vasbeton	•
Tégla	•
Tetőcserep	•
Ábráziv anyag	•
Friss beton	•
Aszfalt	•
Vas	•••
Lágyvas	•••
JAVASOLT BERENDEZÉSEK	K 970 Rescue, K 770 Rescue

GYÉMÁNTSZERSZÁMOK KÉZI SAROKCSISZOLÓ GÉPEKHEZ

A kézi sarokcsiszoló gépekhez való gyémántszerzőminkat több évtizedes tapasztalatunkra alapozva fejlesztettük ki, amit a folyamatos innováció és továbbfejlesztés jellemez. Az Elite-Cut tárcsák maximális vágási sebességet és élettartamot biztosítanak, míg a Vari-Cut tárcsákat kimondottan azoknak a professzionális felhasználóknak fejlesztettük ki, akik nemcsak értéket akarnak kapni a pénzükért, hanem jó teljesítményt is. A Tacti-Cut tárcsák jól kiegészítik a professzionális tárcsákat, magas vágási sebességet és jó ár/érték arányt nyújtva. A Husqvarna mentőtárcsákat sokféle anyag vágására fejlesztettük ki úgy, hogy ne kelljen váltogatni a tárcsák között. Kizárólag képzett gépkezelők számára ajánljuk. A Husqvarna csiszolóanyagok minden szükséges szemcseméretben, alkalmazások széles skálájához kaphatók.



SPEED BRIDGE Az Elite-Cut tárcsák esetében egy különleges Speed Bridge (szegmens-híd) került bevezetésre a szegmensek között. Ez a fajta kivitelezés az alacsonyabb oldalirányú sűrűlódás, a jobb hűtés és a hatékonyabb porleszívás révén tovább javítja a vágás sebességét és egyenletességét. A híd színe jelzi, hogy a tárcsa milyen anyaghoz van optimalizálva.



ELITE-CUT X-LOCK

TERMÉK	ELITE-CUT X-LOCK	
	S 6	S 50
SZEGMENS ALAKJA		
ANYAG		
Kemény csempék, gres lapok	●●●	—
Kerámia csempék	●●●	—
Természetes kő	●●●	—
Beton	●	●●●
Tégla	●	●●●
Abrazív anyag	—	●
Habarcsc	—	—
Vas	—	—
Lágyvas	—	—

●●● = Optimális ●● = Jó ● = Elfogadható — = Nem javasolt

ARANY
EZÜST
BRONZ

További információ a 8. oldalon.



ELITE-CUT

TERMÉK	ELITE-CUT						VARI-CUT			TACTI-CUT					
	S 6	S 25	S 35	S 45	S 50	S 65	S 4	S 6	S 25	S 35	S 45	S 50	S 65	S 90	FR3
SZEGMENS ALAKJA															
ANYAG															
Kemény csempék, gres lapok	●●●	●	—	—	—	—	●●●	●●●	●	—	—	—	—	—	—
Kerámia csempék	●●●	●●●	—	—	—	—	●●●	●●●	—	—	—	—	—	—	—
Természetes kő	●●●	●●●	●●●	—	—	—	●●●	●●●	—	—	—	—	—	—	—
Beton	●	●●●	●●●	●●●	●●●	●●●	●	●	●●●	●●●	●●●	●●●	—	●	—
Tégla	●	●●●	●●●	●●●	●●●	●●●	●	●	●●●	●●●	●●●	●●●	—	●	—
Abrazív anyag	—	●	●	●●	●●●	●●●	—	—	—	—	—	—	●●●	—	—
Habarcsc	—	—	—	—	—	—	—	—	—	—	—	—	—	—	—
Vas	—	—	—	—	—	●	—	—	—	—	—	—	—	●●●	—
Lágyvas	—	—	—	—	—	—	—	—	—	—	—	—	—	—	—

●●● = Optimális ●● = Jó ● = Elfogadható — = Nem javasolt



VARI-GRIND

TACTI-GRIND

TERMÉK	VARI-GRIND			TACTI-GRIND		
	G 35	G 50	G 65	G 45	G 50	G 65
ANYAG						
Természetes kő	●	●●	●	●	●●	●
Beton, lágy	●●●	●●●	●●●	●●●	●●●	●●●
Beton, közepes	●●●	●●●	●●●	●●●	●●●	●●●
Beton, kemény	●●●	●●	●●	●●●	●●	●●
Tégla	—	—	—	—	—	—

●●● = Optimális ●● = Jó ● = Elfogadható — = Nem javasolt



VARI-CUT

TACTI-CUT

TERMÉK	VARI-CUT						TACTI-CUT					
	S 35	S 45	S 50	S 65	S 90	FR3	S 4	S 35 TURBO	S 50	S 65		
SZEGMENS ALAKJA												
ANYAG												
Kemény csempék, gres lapok	—	—	—	—	—	—	●●●	—	—	—		
Kerámia csempék	—	—	—	—	—	—	●●●	—	—	—		
Természetes kő	—	—	—	—	—	—	●●●	—	—	—		
Beton	●●●	●●●	●●●	●●●	—	—	●●●	●●●	●●●	—		
Tégla	●●●	●●●	●●●	●●●	—	—	●●●	●●●	●●●	—		
Abrazív anyag	—	—	—	—	—	—	—	—	—	●●●		
Habarcsc	—	—	—	—	—	—	—	—	—	—		
Vas	—	—	—	—	—	—	—	—	—	—		
Lágyvas	—	—	—	—	—	—	—	—	—	—		

●●● = Optimális ●● = Jó ● = Elfogadható — = Nem javasolt

Husqvarna Elite-Cut tárcsák sarokcsiszoló gépekhez

Arany szintű tárcsák a maximális vágási sebességért és élettartamért.

CIKKSZÁM	ÁTMÉRŐ (mm)	TÁRCSA GEOMETRIA	SZEGMENS ALAKJA	SZEGMENS MAGASSÁG (mm)	FURAT (mm)
S 6					
579 81 88-30	115	Folyamatos	Sík	10	22.2
579 81 88-40	125	Folyamatos	Sík	10	22.2
S 25					
579 80 44-30	115	Illesztett szegmensek	Turbo	12	22.2
579 80 44-40	125	Illesztett szegmensek	Turbo	12	22.2
579 80 44-80	230	Illesztett szegmensek	Turbo	12	22.2
S 35					
579 80 45-80	230	Szegmentált	Hid	15	22.2
S 45					
579 80 50-80	230	Szegmentált	Hid	15	22.2
S 50					
579 80 47-30	115	Szegmentált	Hid	12	22.2
579 80 47-40	125	Szegmentált	Hid	12	22.2
579 80 47-50	150	Szegmentált	Hid	12	22.2
579 80 47-60	180	Szegmentált	Hid	12	22.2
579 80 47-80	230	Szegmentált	Hid	15	22.2
S 65					
579 80 51-80	230	Szegmentált	Hid	15	22.2

Husqvarna Elite-Cut X Lock tárcsák sarokcsiszoló gépekhez.

ARANY szintű tárcsák a maximális vágási sebességért és élettartamért.

CIKKSZÁM	ÁTMÉRŐ (mm)	TÁRCSA GEOMETRIA	SZEGMENS ALAKJA	SZEGMENS MAGASSÁG (mm)	FURAT (mm)
S 6					
579 81 88-32	115	Folyamatos	Sík	10	X-Lock
579 81 88-42	125	Folyamatos	Sík	10	X-Lock
S 50					
579 80 47-42	125	Szegmentált	HID	12	X-Lock

Husqvarna Vari-Cut tárcsák sarokcsiszoló gépekhez

Ezüst szintű tárcsák magas vágási sebességgel és kopásállósággal minden anyagfűpushoz.

CIKKSZÁM	ÁTMÉRŐ (mm)	TÁRCSA GEOMETRIA	SZEGMENS ALAKJA	SZEGMENS MAGASSÁG (mm)	FURAT (mm)
S 4					
579 81 89-30	115	Folyamatos	Sík	10	22.2
579 81 89-40	125	Folyamatos	Sík	10	22.2
S 6					
582 21 11-30	115	Folyamatos	Turbo	10	22.2
582 21 11-40	125	Folyamatos	Turbo	10	22.2
582 21 11-80	230	Folyamatos	Turbo	10	22.2
S 25					
579 80 72-30	115	Illesztett szegmensek	Turbo	10	22.2
579 80 72-80	230	Illesztett szegmensek	Turbo	10	22.2
S 35					
579 80 73-30	115	Szegmentált	Turbo	10	22.2
579 80 73-40	125	Szegmentált	Turbo	10	22.2
579 80 73-80	230	Szegmentált	Turbo	10	22.2
S 45					
579 80 75-80	230	Szegmentált	Turbo /Sík	10	22.2
S 50					
579 80 79-30	115	Szegmentált	Turbo /Sík	10	22.2
579 80 79-40	125	Szegmentált	Turbo /Sík	10	22.2
579 80 79-50	150	Szegmentált	Turbo /Sík	10	22.2
579 80 79-60	180	Szegmentált	Turbo /Sík	10	22.2
579 80 79-80	230	Szegmentált	Turbo /Sík	10	22.2
S 65					
579 80 80-80	230	Szegmentált	Turbo /Sík /Sík +	10	22.2
S 90					
579 80 81-40	125	Szegmentált	Sík	10	22.2
FE3 UNIVERZÁLIS TÁRCSÁK					
577 10 36-01	115	Szegmentált	–	–	22.2
574 85 37-01	125	Szegmentált	–	–	22.2
574 85 38-01	230	Szegmentált	–	–	22.2

Husqvarna Tacti-Cut tárcsák sarokcsiszoló gépekhez

Bronz szintű tárcsák kevésbé intenzív professzionális daraboláshoz optimalizálva a legtöbb anyaghoz.

CIKKSZÁM	ÁTMÉRŐ (mm)	TÁRCSA GEOMETRIA	SZEGMENS ALAKJA	SZEGMENS MAGASSÁG (mm)	FURAT (mm)
S 4					
Folyamatos	115	Folyamatos	Sík	10	22.2
Folyamatos	125	Folyamatos	Sík	10	22.2
Folyamatos	230	Folyamatos	Sík	10	22.2
S 35					
579 82 04-30	115	Folyamatos	Turbo	10	22.2
579 82 04-40	125	Folyamatos	Turbo	10	22.2
579 82 04-80	230	Folyamatos	Turbo	10	22.2
S 50					
579 81 92-30	115	Szegmentált	Sík	10	22.2
579 81 92-40	125	Szegmentált	Sík	10	22.2
579 81 92-50	150	Szegmentált	Sík	10	22.2
579 81 92-60	180	Szegmentált	Sík	10	22.2
579 81 92-80	230	Szegmentált	Sík	10	22.2
S 65					
579 82 05-30	115	Illesztett szegmensek	Turbo/Sík +	9	22.2
579 82 05-40	125	Illesztett szegmensek	Turbo/Sík +	9	22.2
579 82 05-80	230	Illesztett szegmensek	Turbo/Sík +	9	22.2

Husqvarna Vari-Grind csiszolóátányérok

Ezüst szintű, tányér alakú csiszolófejek professzionális felhasználásra, hatékony csiszoláshoz mindenféle anyaghoz.

CIKKSZÁM	ÁTMÉRŐ (mm)	SZEGMENS MAGASSÁG (mm)	CSATLAKOZÓ	TÁNYÉR MINTÁZAT
G 35				
579 82 11-30	115	5	22.2/M14	Ívelt
579 82 11-40	125	5	22.2/M14	Ívelt
579 82 11-50	150	5	19.0	Ívelt
579 82 11-60	180	5	22.2	Ívelt
G 50				
579 82 14-30	115	5	22.2/M14	Turbo
579 82 14-40	125	5	22.2/M14	Turbo
579 82 14-60	180	5	22.2	Turbo
G 65				
579 82 15-30	115	5	22.2/M14	Kétsoros
579 82 15-40	125	5	22.2/M14	Kétsoros
579 82 15-60	180	5	22.2	Kétsoros

Husqvarna Tacti-Grind csiszolóátányérok

Bronz szintű, tányér alakú csiszolófejek kevésbé intenzív felhasználásra, jó ár/érték arányban.

CIKKSZÁM	ÁTMÉRŐ (mm)	SZEGMENS MAGASSÁG (mm)	CSATLAKOZÓ	TÁNYÉR MINTÁZAT
G 45				
582 23 89-40	125	5	22.2	Egysoros
G 50				
582 24 22-30	115	5	22.2	Turbo
582 24 22-40	125	5	22.2	Turbo
582 24 22-60	180	5	22.2	Turbo
G 65				
582 24 23-30	115	5	22.2	Kétsoros
582 24 23-40	125	5	22.2	Kétsoros
582 24 23-60	180	5	22.2	Kétsoros

TELJESÍTÉSRE TERVEZVE SZÁLLÍTÁSRA KÉSZEN

A Husqvarna akkumulátoros termékei mindig az adott feladathoz igazodnak.

A motort és az akkumulátort minden gépnél optimalizáltuk a kényelem, az egyensúly és a teljesítmény kombinációjának biztosítása érdekében. És mivel az egyes töltések költsége a benzines gépek tankolásának töredékét teszik ki, ezért az akkumulátoros gépének költsége sokkal hamarabb megtérül, mint gondolná.

A Husqvarna által kifejlesztett és tesztelt akkumulátorok és motorok tartósak és kiváló teljesítményt nyújtanak minden időjárási körülmény között. Valamennyi fontos alkatrész védelemmel ellátott, így a gép por és eső ellen védett, amíg a munkát el nem végzi.

A TÖKÉLETES VÁGÁS ÚJ ÚTJA

A Husqvarna akkumulátoros vágógépei kényelmesen üzemeltethetők és gyors, könnyű vágást tesznek lehetővé, amikor csak szükséges – anélkül, hogy vezetékekkel kellene bajlódni vagy elektromos hálózatra lenne szüksége. Az akkumulátoros vágógép tökéletes választás parképítők számára és kiváló társa a munkában.

AKASZTÓ

Markolatba épített kihajtható akasztó elem a maximális kényelem érdekében.

TÖKÉLETES EGYENSÚLY

A tárcsának a szimmetriatengelyhez közeli elhelyezése a hagyományos darabolókhoz képest nagyobb stabilitást és kontrollt biztosít.

ELEKTROMOS LASSÍTÓFÉK

A fokozott biztonság és a könnyű használat érdekében a tárcsa forgása 3,1 másodperc alatt a max. fordulatszámról teljesen leáll.

ERGONÓMIKUS FOGANTYÚK

Speciálisan kialakított fogantyúk a kényelem és a biztonságos irányítás érdekében a darabolás során.

PRAKTIKUS KEZELŐFELÜLET

A tökéletes vezérlést praktikus billentyűzet és a savE™ funkció is elősegíti.

NEDVES ÉS SZÁRAZ VÁGÁS

A K 535i berendezés nedves és száraz vágáshoz egyaránt használható. A nedves vágáshoz szükséges kiegészítés, például a WT 15, gyorsan és könnyen csatlakoztatható

ADATTOVÁBÍTÁSRA KÉSZEN

Egy bluetooth-os akkumulátor segítségével a darabológép állapotadatokat továbbíthat például a Husqvarna Fleet Szolgáltatás részére.

TÁRCSÁK AKKUMULÁTOROS DARABOLÓKHOZ

A K 535i akkumulátoros daraboló gépnél a gyors vágási sebesség, a meghibásodások minimalizálása és a kopások csökkentése érdekében jelzések találhatók. A vágóberendezés max. 3 mm-es abrázív tárcsával is használható.

OKOS AKKUMULÁTOR ELHELYEZÉS

Az oldalt elhelyezett akkumulátor maximalizálja a hűtést és minimálisra csökkenti az izsap és por bejutását.

KÖNNYŰ MANÓVEREZHETŐSÉG

A karcsúsított kialakításnak és a csupán 3,5 kg-os súlyának köszönhetően a K 535i könnyen megemelhető, kezelhető és irányítható munkavégzés közben.

AKKUMULÁTOR*	DARABOLÁSI KAPACITÁS			
	BETON KERTI LAPOK, 40 mm	TETŐCSEREPEK	GRÁNIT, 70 mm	PÁDLÓCSEMPE, 7 mm
BLI200	20 db	85 db	6 db	140 db
BLI300	40 db	165 db	10 db	240 db

* Az adatok csak tájékoztató jellegűek és nem feltétlenül érhetők el minden újratöltés után.





AKKUMULÁTOROS KÉZI DARABOLÓ	K 535i
MŰSZAKI ADATOK	
Akkumulátor típusa	Li-ion
Feszültség (V)	36
Motor típusa	BLDC (szénkefe nélküli)
Tömeg (akkumulátor és vágószerelevény nélkül) (kg)	3.5
Vágótárcsa átmérő (mm)	230
Vágási mélység (mm)	76
Nedves vágókészlet savE™	Integrált
Elektromos lassítók	•
Rögzítőszem	•
Hangnyomásszint a kezelő fülénél (dB(A))	98.5
Garantált hangteljesítményszint L _{wa} (dB(A))	109.5
Egyenértékű rezgésgyorsulás a _{hires} első/hátsó fogantyún (m/s ²)	2.1 / 2.5
JAVASOLT BERENDEZÉSEK	
	WT 15, VAC porszívó tartozék, S 13, S 26
TERMÉK INFORMÁCIÓ	
	967 79 59-01

* BLi300 akkumulátorral



AKKUMULÁTOROS LÁNCFŰRÉSZEK	T 535i XP*	535i XP*	120i
MŰSZAKI ADATOK			
Akkumulátor típusa	Li-ion	Li-ion	Li-ion
Feszültség (V)	36	36	36
Motor típusa	BLDC (szénkefe nélküli)	BLDC (szénkefe nélküli)	BLDC (szénkefe nélküli)
Tömeg (akkumulátor és vágószerelevény nélkül) (kg)	2.4	2.6	2.9
Láncsebesség legnagyobb teljesítménynél (m/s)	20	20	11.5
Láncosztás (inch)	3/8"	1/4", 3/8"	3/8"
Vezetőlemez ajánlott hossza. min. - max. (cm)	25-35	25-35	30
Hangnyomásszint a kezelő fülénél (dB(A))	93	93	97
Garantált hangteljesítményszint L _{wa} (dB(A))	106	106	101
Egyenértékű rezgésgyorsulás a _{hires} első/hátsó fogantyún (m/s ²)	2.0 / 2.4	2.5 / 2.8	3.5
TERMÉK INFORMÁCIÓ			
	967 89 38-12	967 89 39-14	967 09 82-01

* BLi300 akkumulátorral



AKKUMULÁTOROS MAGASSÁGI ÁGVÁGÓK	530iPX	530iPT5	530iP4
MŰSZAKI ADATOK			
Akkumulátor típusa	Li-ion	Li-ion	Li-ion
Feszültség (V)	36	36	36
Motor típusa	BLDC (szénkefe nélküli)	BLDC (szénkefe nélküli)	BLDC (szénkefe nélküli)
Tömeg (vágószerelevény nélkül) (kg)	3.1	5.0	3.4
Láncsebesség legnagyobb teljesítménynél (m/s)	20	20	20
Láncosztás (inch)	3/8	3/8 / 1/4	3/8 / 1/4
Vezetőlemez ajánlott hossza. min. - max. (cm)	25-30	25-30	25-30
Teljes hossz vágószerelevénnyel együtt (cm)	180	400	250
Hangnyomásszint a kezelő fülénél (dB(A))	96	83	88
Garantált hangteljesítményszint L _{wa} (dB(A))	101	98	98
Egyenértékű rezgésgyorsulás a _{hires} első/hátsó fogantyún (m/s ²)*	1.2 / 2.6	1.0 / 1.2	1.0 / 0.9
TERMÉK INFORMÁCIÓ			
	967 88 51-10	967 88 48-10	967 88 47-10

* BLi300 akkumulátorral



AKKUMULÁTOROS LOMBFŰVŐK	550iBTX	530iBX	525iB	320iB MARK II
MŰSZAKI ADATOK				
Akkumulátor típusa	Li-ion	Li-ion	Li-ion	Li-ion
Feszültség (V)	36	36	36	36
Motor típusa	BLDC (szénkefe nélküli)	BLDC (szénkefe nélküli)	BLDC (szénkefe nélküli)	BLDC (szénkefe nélküli)
Tömeg (akkumulátor nélkül) (kg)	6.3	2.9	2.4	2.4
Szállított levegő sebessége (m/s)	67	56.2	56	54
Légáramlás a csőben (m ³ /perc)	12.7	12.4	11.6	10.8
Hangteljesítményszint L _{wa} (dB(A))	N/A	91	98	96
Hangnyomásszint (dB(A))	76.6	77.6	82	81
Egyenértékű rezgésgyorsulás a _{hires} fogantyún (m/s ²)*	N/A	0.4	0.5	0.7
TERMÉK INFORMÁCIÓ				
	967 68 11-02	967 94 14-02	967 91 55-02	967 91 54-02

* BLi300 akkumulátorral



AKKUMULÁTOROS SÖVÉNYVÁGÓK	520iHE3	520iHD70	520iHD60
MŰSZAKI ADATOK			
Akkumulátor típusa	Li-ion	Li-ion	Li-ion
Feszültség (V)	36	36	36
Motor típusa	BLDC (szénkefe nélküli)	PMDC (4 szénkés)	PMDC (4 szénkés)
Tömeg (akkumulátor nélkül) (kg)	4.15	3.9	3.8
Vágókés hossza (cm)	55	70	60
Teljes hossz vágószerelevénnyel együtt (cm)	226	127	117
Fogak közötti távolság (mm)	32	32	32
Vágási sebesség (vágás/perc)	4000	4000	4000
Garantált hangteljesítményszint L _{wa} (dB(A))	84	94	94
Egyenértékű rezgésgyorsulás a _{hires} első/hátsó fogantyún (m/s ²)*	3.5 / 2.5	2.3 / 3.5	1.6 / 2.5
TERMÉK INFORMÁCIÓ			
	967 91 58-11	967 91 57-02	967 91 56-02

* BLi300 akkumulátorral



AKKUMULÁTOROS FŰKASZÁK	520iRX	520iEX
MŰSZAKI ADATOK		
Akkumulátor típusa	Li-ion	Li-ion
Feszültség (V)	36	36
Motor típusa	BLDC (szénkefe nélküli)	BLDC (szénkefe nélküli)
Tömeg (akkumulátor nélkül) (kg)	3.8	3.0
Szár átmérő (mm)	24	24
Vágási átmérő (cm)	40	40
Hangnyomásszint a kezelő fülénél (dB(A))	76.1	76.1
Garantált hangteljesítményszint L _{wa} (dB(A))	96	96
Egyenértékű rezgésgyorsulás a _{hires} bal/jobbs fogantyún (m/s ²)*	1.2 / 0.7	—
Egyenértékű rezgésgyorsulás a _{hires} első/hátsó fogantyún (m/s ²)*	—	1.2 / 0.7
TERMÉK INFORMÁCIÓ		
	967 91 62-02	967 91 61-11

* BLi300 akkumulátorral

Az itt szereplő akkumulátoros termékek nem a teljes választékot reprezentálják. Teljes kínálatunkat megtekintheti a www.husqvarnacp.com weboldalon.

GYORS FELTÖLTÉS HOSSZAN TARTÓ TELJESÍTMÉNY

A Husqvarna BLi akkumulátorai a piacon jelenleg elérhető legrugalmasabb akkumulátor rendszer, melynek teljesítménye felülmúlhatatlan. Egyszerűen csak töltsse fel, csatlakoztassa és kapcsolja be a csúcsteljesítmény eléréséhez: mindig számíthat rájuk a munkája során.

Természetesen, a Husqvarna akkumulátor töltők kialakítása olyan, hogy Ön és az akkumulátoros berendezése mindig bevetésre készen álljon. Töltőink és az okos töltési algoritmus gyorsan feltölti az akkumulátort 80 %-ig – mindössze fél óra alatt – mielőtt az utolsó 20 % töltés megtörténne.



AKKUMULÁTOROK	BLI950X	BLI550X	BLI300	BLI200	BLI100	BLI20
MŰSZAKI ADATOK						
Akkumulátor típus	Li-ion	Li-ion	Li-ion	Li-ion	Li-ion	Li-ion
Akkumulátor feszültség (V)	36	36	36	36	36	36
Kapacitás (Ah)	31.1	15.6	9.4	5.2	2.6	4.0
Tárolt energia (Wh)	1120	562	338	187	94	144
Tömeg, integrált (kg)	–	–	1.9	1.3	0.9	1.2
Tömeg, háton hordozható, heveder nélkül (kg)	7	5.5	–	–	–	–
Tömeg, háton hordozható, hevederrel (kg)	8.5	7.1	–	–	–	–
Töltésjelző	4 LED-es	4 LED-es	4 LED-es	4 LED-es	4 LED-es	3 LED-es
Töltési ciklusok száma (max.)	1500	1500	1500	1500	1500	400
TERMÉK INFORMÁCIÓ						
	967 96 46-01	967 96 45-01	967 96 43-01	967 96 41-01	967 96 39-01	967 96 38-01



TÖLTŐK	QC500	QC330	QC80F	VI600F, ÁTALAKÍTÓ
MŰSZAKI ADATOK				
Tömeg (kg)	1.4	1.4	0.6	–
Töltési teljesítmény (W)	500	330	80	–
Hálózati feszültség (V)	100–240	100–240	12	–
TERMÉK INFORMÁCIÓ				
	967 96 50-01	967 96 49-01	967 96 48-01	967 96 51-01

Husqvarna akkumulátor

TARTOZÉKOK		
1 Akkumulátor táska	585 37 18-01	
2 Akkumulátor doboz, kicsi	585 42 87-01	
2 Akkumulátor doboz, nagy	585 42 88-01	
3 BLi akkumulátor tartó	590 77 72-01	



1 Akkumulátor táska



2 Akkumulátor doboz



3 BLi akkumulátor tartó

MEDDIG TART AZ AKKUMULÁTOR ÜZEMIDEJE?

Egy teljesen feltöltött akkumulátor üzemideje három tényezőtől függ: az akkumulátor teljesítményétől, attól hogy milyen géphez használja az akkumulátort, valamint a munka nehézségi fokától. A táblázatban leolvasható a Husqvarna akkumulátoros berendezések várható üzemideje különféle munkakörülmények esetén.

Egy teljesen lemerült akkumulátor töltési ideje függ az akkumulátor kapacitásától és attól, hogy milyen töltőt használ. A töltési idő sok esetben rövidebb, mint az üzemidő. Ez azt jelenti, hogy két akkumulátorral folyamatosan tud dolgozni úgy, hogy amíg az egyik a gépet működteti, addig a másik töltődik.



TÖLTÉSI IDŐ KÜLÖNBÖZŐ AKKUMULÁTOROK ÉS TÖLTŐK ESETÉN

AKKUMULÁTOR	TÖLTÉSI CIKLUSOK	QC500 TÖLTÉSI SZINT		QC330 TÖLTÉSI SZINT		QC80F TÖLTÉSI SZINT	
		80%	100%	80%	100%	80%	100%
BLI950X	1500	1 óra 40 perc	2 óra 55 perc	3 óra	4 óra 5 perc	–	–
BLI550X	1500	1 óra	1 óra 25 perc	1 óra 40 perc	2 óra 5 perc	–	–
BLI300	1500	35 perc	1 óra	55 perc	1 óra 20 perc	4 óra	4 óra 20 perc
BLI200	1500	30 perc	50 perc	30 perc	50 perc	2 óra 25 perc	2 óra 40 perc
BLI100	1500	30 perc	50 perc	30 perc	50 perc	1 óra 5 perc	1 óra 25 perc
BLI20	400	25 perc	40 perc	25 perc	40 perc	1 óra 50 perc	2 óra 10 perc

ÜZEMIDŐ EGY FELTÖLTÉSSEL

AKKU-MULÁTOR	535i XP®		T535i XP®		120i	530iPX		530iPT5 / 530iP4		520iRX / 520iLX		520iHE3 / 520iHD70 / 520iHD60		550iBTX		530iBX* / 525iB / 320iB MARK II	
	ÁCSMUNKA	GALLYAZÁS	DARABOLÁS	GALLYAZÁS		TISZTÍTÁS	GALLYAZÁS	KÖNNYŰ	NEHÉZ	KÖNNYŰ	NEHÉZ	KÖNNYŰ	NEHÉZ	KÖNNYŰ	NEHÉZ	KÖNNYŰ	NEHÉZ
BLI950X	18 óra 40 perc	7 óra 30 perc	3 óra 20 perc	13 óra	3 óra	8 óra 15 perc	11 óra 30 perc	8 óra 15 perc	4 óra 15 perc	12 óra 30 perc	6 óra	1 óra 45 perc	1 óra	3 óra 30 perc	1 óra 45 perc		
BLI550X	9 óra 20 perc	3 óra 45 perc	1 óra 45 perc	6 óra 30 perc	1 óra 30 perc	4 óra 15 perc	5 óra 45 perc	4 óra 15 perc	2 óra	6 óra 15 perc	3 óra	50 perc	30 perc	1 óra 45 perc	45 perc		
BLI300	5 óra 30 perc	2 óra 15 perc	1 óra	4 óra	–	2 óra 30 perc	3 óra 30 perc	2 óra 15 perc	1 óra 30 perc	3 óra 45 perc	1 óra 45 perc	–	–	1 óra	35 perc		
BLI200	3 óra	1 óra 15 perc	35 perc	2 óra 15 perc	45 perc	1 óra 30 perc	2 óra	1 óra 30 perc	1 óra	2 óra	1 óra	–	–	35 perc	15 perc		
BLI100	1 óra 30 perc	40 perc	15 perc	1 óra	–	40 perc	50 perc	40 perc	30 perc	1 óra	30 perc	–	–	20 perc	10 perc		
BLI20	2 óra 30 perc	1 óra	25 perc	1 óra 45 perc	35 perc	1 óra	1 óra 30 perc	1 óra	50 perc	1 óra 30 perc	50 perc	–	–	30 perc	15 perc		

Az üzemidő a munkaadónak felel meg savE™ üzemmódban, és beletartozik a tényleges működés, a karbantartás és az alapvető műveletekhez, mozgáshoz/mászáshoz szükséges idő.
* BLi háton hordozható akkumulátor szükséges.

Legjobb opció

ROBUSZTUS, MEGBÍZHATÓ VÁGÓBERENDEZÉSEK BURKOLÓ ÉS KŐMŰVES MUNKÁKHOZ, AMELYEK MEGBIRKÓZNAK A MINDENNAPI MUNKA NEHÉZSÉGEIVEL

A Husqvarna asztali vágógépei hatékonyak, könnyen szállíthatók és egyszerűen használhatók, legyen szó akár nagyméretű tégláról, vagy kisebb burkolólapok vágásáról. Számunkra létfontosságú, hogy tökéletes legyen az összhang az anyag, a gép és a gyémánt szerszám között. Így Ön mindig maximális pontossággal vághat.



ROBUSZTUS

Az egy darabból készült keret és az integrált továbbító sínek kiváló merevséget és hosszabb élettartamot biztosítanak.

MEGBÍZHATÓ A nagy teljesítményű és megbízható motor kiváló termelékenységet és hosszú élettartamot biztosít.

Termékinlát áttekintése

A Husqvarna asztali vágógépei 8 modellet foglalnak magukba, amelyek mindegyike más-más alkalmazásra van optimalizálva.

TÉGLAVÁGÓK A Husqvarna téglavágókat mindenféle téglá és építőelem hatékony és pontos vágásához fejlesztjük ki. Robusztus és merev kivitelüknek köszönhetően elég stabilak ahhoz, hogy nagy és nehéz elemeket is elvágjanak. Szállításukat, felállításukat és kezelésüket egyetlen személy is könnyedén elvégezheti.



TS 400 F



TS 350 E



TS 300 E



TS 100 R



TS 230 F



TS 73 R



TS 66 R



TS 60

CSEMPEVÁGÓK A Husqvarna csempevágókat különböző típusú és méretű burkolóanyagok hatékony és pontos vágásához fejlesztettük ki. A kezelőszervekkel könnyen irányíthatók a pontos szögben történő vágáshoz. Szállításukat, felállításukat és kezelésüket egyetlen személy is könnyedén elvégezheti.

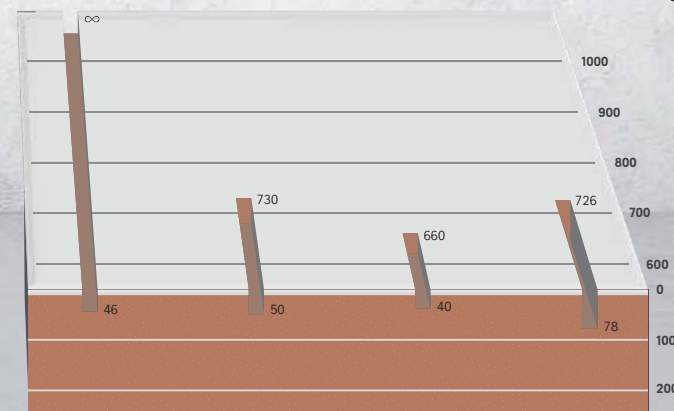
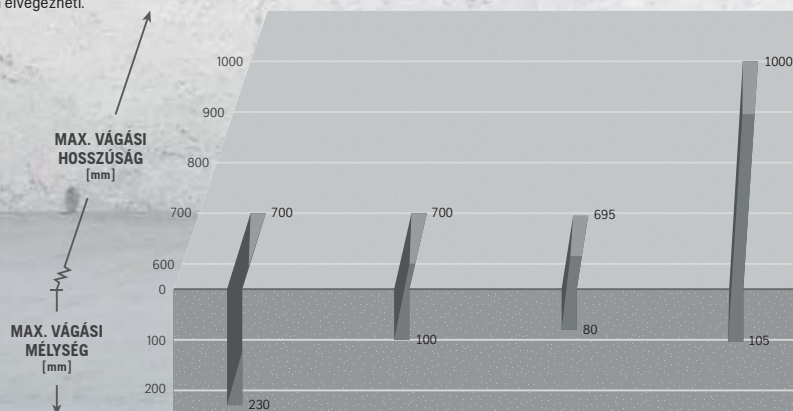

További információ:
www.husqvarnacp.com



SOKOLDALÚ VÁGÁS A TS 60 segítségével beszűrő, ferde és szögletes vágást is végezhet.

A HUSQVARNA TS 60 modellnél az innovatív és szabadalmaztatott ún. Water Containment System került alkalmazásra, ami azt jelenti, hogy a víz és az iszap a medencében marad és vágás közben visszafogásra kerül. A medence csatornáján áthaladó vízáram segít minimálisra csökkenteni a lerakódó iszapmennyiséget, így a vágógép környéke tiszta és vízpermettől mentes marad.



TÉGLAVÁGÓK	TS 400 F	TS 350 E	TS 300 E	TS 100 R
MŰSZAKI ADATOK				
Teljesítmény (W)	1500/2200	1500/2200	2200	2200
Feszültség (V)	115/230/400	115/230/400	230/400	230/400
Frekvencia (Hz)	50	50	50	50
Tárcsafordulat (ford./perc)	2800	2800	2800	2800
Max. tárcsaátmérő (mm)	400	350	300 (350)	350
Max. vágási mélység (mm)	125/230	100	80 (100)	105
Max. vágási hosszúság (mm)	700	700	695	1000
Tárcsafurat átmérő (mm)	25.4	25.4	25.4	25.4
Méret (HxSzM) (mm)	1120×600×600	1120×600×600	1120×600×600	1400×840×1400
Tömeg (kg)	96.0	92.0	82.0	106.0
JELLEMZŐK				
Nincs feszültségmentesítő kapcsoló	●	●	●	●
Merülő fej	●	●	●	●
Tárcsatengely csavarkulcs	●	●	●	●
Vezetősín egyenes vágáshoz	●	●	●	●
Vízszivattyú	●	●	●	●
Elektromos szivattyú gyorscsatlakozóval	●	●	—	●
Szállítókerékek	4	2	—	—
Vezetősín ferde vágáshoz	●	●	—	—
Gyorskioldós szorítóperem	●	—	—	—
Öszecsukható lábak	●	●	●	—
Alkalmazható tárcsa méret 300–350 mm	●	●	●	—
Alkalmazható tárcsa méret 300, 350 és 400 mm	●	—	—	—
TERMÉK INFORMÁCIÓ				
	965 14 81–01, 230 V, 1 fázisú, kiváló minőségű tárcsa	965 14 80–01, 230 V, 1 fázisú, kiváló minőségű tárcsa	965 15 46–01, 230 V, 1 fázisú, kiváló minőségű tárcsa	965 15 40–02, 230 V, 1 fázisú, kiváló minőségű tárcsa
	965 14 81–07, 110 V, 1 fázisú, kiváló minőségű tárcsa	965 14 80–03, 110 V, 1 fázisú, kiváló minőségű tárcsa	965 15 46–04, 230 V, 1 fázisú, kiváló minőségű tárcsa	965 15 46–03, 230 V, 1 fázisú, kiváló minőségű tárcsa



CSEMPEVÁGÓK	TS 230 F	TS 73 R	TS 66 R	TS 60
MŰSZAKI ADATOK				
Teljesítmény (W)	750	1000	800	1800
Feszültség (V)	115/230	115/230	230	230
Frekvencia (Hz)	50	50	50	50
Max. tárcsaátmérő (mm)	230	230	200	254
Max. vágási mélység (mm)	46/37*	50/100	40	78/45*
Max. vágási hosszúság (mm)	—	730	660	726
Tárcsafurat átmérő (mm)	25.4	25.4	25.4	16
Méret (HxSzM) (mm)	630×520×330	1060×575×600	950×480×490	932×700×468
Tömeg (kg)	16.5	47.0	41.0	36.0
JELLEMZŐK				
Tárcsatengely csavarkulcs	●	●	●	●
Vezetősín ferde vágáshoz	●	●	●	●
Állítható vezetésín	●	●	●	●
Vízszivattyú	—	●	●	●
Merülő fej	—	●	●	●
Oldalsó toldat asztalhoz	—	●	●	●
Védőburkolattal ellátott tárcsa	●	●	●	●
TERMÉK INFORMÁCIÓ				
	965 15 36–01, 230 V	965 15 38–02, 230 V	965 15 37–01, 230 V	966 61 07–02, 230 V
	965 15 36–02, 115 V	965 15 38–01, 115 V		

* 45°-os ferdevágásnál.

**GONDOSKODJON A BETON
POR ÉS ISZAP OKOS, EGYSZERŰ
ÉS HATÉKONY ELTÁVOLÍTÁSÁRÓL!**
A RENDSZER ÚTMUTATÓT LÁSD A 60. OLDALON



1 Gyorscsatlakozós szorítóperem tárcsához, a tárcsa könnyű cseréjéhez



2 Vezetősín ferde vágáshoz TS 300 E modellhez



3 Vezetősín ferde vágáshoz TS 73 R modellhez

4 Komplett vezetésin egyenes és ferde vágáshoz



9 Összecskukható állvány a kényelmesebb munkakörülményekért



5 Kétoldalas fenékö



6 Személyvédelmi kapcsoló-val ellátott hálózati vezeték



7 Oldalsó támasz



8 Kerekek, állványhoz



10 Lézeres irányítókészlet (TS 400 F)

Husqvarna TS 400 F

TARTOZÉKOK ÉS PÓTALKATRÉSZEK	
1 Gyorscsatlakozós szorítóperem tárcsához	543 04 33-57
2 Vezetősín ferde vágáshoz	543 04 61-46
5 Kétoldalas fenékö	543 05 91-20
6 Személyvédelmi kapcsolóval ellátott hálózati vezeték, PRCD, 1 fázisú 16 A-30 mA	543 04 14-10
10 Lézeres irányítókészlet	540 06 62-01
Leeresztő dugó	543 04 60-51
Vízszivattyú, 230/400 V	587 49 22-01
Vízszivattyú, 110 V	587 49 22-04

Husqvarna TS 350 E

TARTOZÉKOK ÉS PÓTALKATRÉSZEK	
1 Gyorscsatlakozós szorítóperem tárcsához	543 85 01-75
2 Vezetősín ferde vágáshoz	543 04 61-46
5 Kétoldalas fenékö	543 05 91-20
6 Személyvédelmi kapcsolóval ellátott hálózati vezeték, PRCD, 1 fázisú 16 A-30 mA	543 04 14-10
Leeresztő dugó	543 04 60-51
Vízszivattyú, 230/400 V	587 49 22-01
Vízszivattyú, 110 V	587 49 22-04
Csavarkulcs, tárcsa rögzítéshez	543 04 59-00

Husqvarna TS 300 E

TARTOZÉKOK ÉS PÓTALKATRÉSZEK	
1 Gyorscsatlakozós szorítóperem tárcsához	543 85 01-75
2 Vezetősín ferde vágáshoz	543 04 61-46
5 Kétoldalas fenékö	543 05 91-20
6 Személyvédelmi kapcsolóval ellátott hálózati vezeték, PRCD, 1 fázisú 16 A-30 mA	543 04 14-10
Leeresztő dugó	543 04 60-51
Vízszivattyú, 230/400 V	587 49 22-03
Csavarkulcs, tárcsa rögzítéshez	543 04 34-50

Husqvarna TS 100 R

TARTOZÉKOK ÉS PÓTALKATRÉSZEK	
1 Gyorscsatlakozós szorítóperem tárcsához	543 85 01-75
5 Kétoldalas fenékö	543 05 91-20
6 Személyvédelmi kapcsolóval ellátott hálózati vezeték, PRCD, 1 fázisú 16 A-30 mA	543 04 14-10
Leeresztő dugó	543 04 60-51
Vízszivattyú, 230/400 V	587 49 22-03
Csavarkulcs, tárcsa rögzítéshez	543 06 64-23

Husqvarna TS 230 F

TARTOZÉKOK ÉS PÓTALKATRÉSZEK	
1 Gyorscsatlakozós szorítóperem tárcsához	501 17 99-01
2 Vezetősín ferde vágáshoz	543 04 62-73
4 Komplett vezetésin egyenes és ferde vágáshoz	543 04 62-74
5 Kétoldalas fenékö	543 05 91-20
6 Személyvédelmi kapcsolóval ellátott hálózati vezeték, PRCD, 1 fázisú 16 A-30 mA	543 04 14-10
9 Összecskukható állvány	543 07 20-29

Husqvarna TS 73 R

TARTOZÉKOK ÉS PÓTALKATRÉSZEK	
1 Gyorscsatlakozós szorítóperem tárcsához	543 07 20-02
3 Vezetősín ferde vágáshoz	543 06 98-41
5 Kétoldalas fenékö	543 05 91-20
6 Személyvédelmi kapcsolóval ellátott hálózati vezeték, PRCD, 1 fázisú 16 A-30 mA	543 04 14-10
7 Oldalsó támasz	544 94 53-01
Leeresztő dugó	543 04 60-51
Vízszivattyú, 230 V	587 49 22-02
Vízszivattyú, 115 V	587 49 22-05
Csavarkulcs, tárcsa rögzítéshez	543 04 58-95

Husqvarna TS 66 R

TARTOZÉKOK ÉS PÓTALKATRÉSZEK	
1 Gyorscsatlakozós szorítóperem tárcsához	543 85 03-28
5 Kétoldalas fenékö	543 05 91-20
6 Személyvédelmi kapcsolóval ellátott hálózati vezeték, PRCD, 1 fázisú 16 A-30 mA	543 04 14-10
Vízszivattyú	543 04 05-03

Husqvarna TS 60

TARTOZÉKOK ÉS PÓTALKATRÉSZEK	
5 Kétoldalas fenékö	543 05 91-20
8 Kerekek, állványhoz	577 94 71-01
Vízszivattyú, 230 V	577 52 01-05
Vízszivattyú, 120 V	525 82 56-03

A pótalkatrészek teljes listája megtekinthető a weboldalunkon az illusztrált alkatrészlista (PL) menüpont alatt.

GYÉMÁNTTÁRCSÁK TÉGLA- ÉS CSEMPEVÁGÁSHOZ

Ezt az intenzív használatra kifejlesztett professzionális termékcsaládot a különösen magas igényeket támaztó munkakörnyezetekhez és anyagokhoz optimalizáltuk, a kemény kerámia-csempéktől a nagyon abrazív, kis sűrűségű tégláig és falazóblokkokig. A berendezések jellemzői a nagy igénybevételű munkák terén szerzett átfogó tapasztalatainkra épülnek. Ehhez a termékcsaládhoz több alacsony zajkibocsátású modell is tartozik, különleges acélmaggal ellátva, ami a hagyományos tárcsákhoz képest 50 %-kal kevesebb zajt bocsát ki – ez előnyös mind a gépkezelők, mind pedig a gép környezetében tartózkodók számára.

ARANY

További információk a 16. oldalon.



ELITE-CUT

TERMÉK	ELITE-CUT	
	GS 2	GS 50
SZEGMENS ALAKJA		
ANYAG		
Üveg	—	—
Kemény csempék, gres lapok	●●●●	—
Kerámia csempék	●●●●	—
Gránit, kemény	●●●●	●●●●
Márvány	●●●●	●●●●
Gránit, lágy	●●●●	●●●●
Beton	—	●●●●
Tégla	—	●●●●
Abrazív anyagok	—	●●●●
JAVASOLT BERENDEZÉSEK	TS 350 E, TS 300 E, TS 100 R, TS 230 F, TS 73 R, TS 66 R, TS 60	TS 400 F, TS 350 E, TS 300 E

●●●● = Optimális ●●●● = Jó ●●●● = Elfogadható — = Nem javasolt

Husqvarna Elite-Cut tárcsák téglá- és csempevágó gépekhez

Arany szintű téglá- és csempevágó tárcsák széles körű alkalmazásra, a legtöbb anyaghoz.

CIKKSZÁM	ÁTMÉRŐ (mm)	TÁRCSA GEOMETRIA	SZEGMENS ALAKJA	SZEGMENS MAGASSÁG (mm)	FURAT (mm)	EGYÉB
GS 2						
579 80 34–60	180	Folyamatos	Sík	10,0	25,4	Alacsony zajkibocsátás
579 80 34–70	200	Folyamatos	Sík	10,0	25,4	Alacsony zajkibocsátás
579 80 34–80	230	Folyamatos	Sík	10,0	25,4	Alacsony zajkibocsátás
579 80 34–90	250	Folyamatos	Sík	10,0	25,4	Alacsony zajkibocsátás
579 79 81–10	300	Folyamatos	Sík	10,0	25,4	Alacsony zajkibocsátás
579 79 81–20	350	Folyamatos	Sík	10,0	25,4	Alacsony zajkibocsátás
GS 50						
579 80 4110	300	Szegmentált	Sík	12,0	25,4	Alacsony zajkibocsátás
579 80 41–20	350	Szegmentált	Sík	12,0	25,4	Alacsony zajkibocsátás
579 80 41–30	400	Szegmentált	Sík	12,0	25,4	Alacsony zajkibocsátás
579 80 41–60	500	Szegmentált	Sík	12,0	25,4	—
579 80 41–70	600	Szegmentált	Sík	12,0	25,4	—
579 80 41–80	900	Szegmentált	Sík	12,0	60,0	—
579 80 41–90	1000	Szegmentált	Sík	12,0	60,0	—

A tárcsaátmérő adatok névlegesek.



NAGYTELJESÍTMÉNYŰ, KOMPAKT MÉRETŰ ROBOTOK A BIZTONSÁGOS BONTÁSHOZ

Távvezérlésű bontórobotjaink a bontógépek piacvezetői. Jellemzőjük a nagy teljesítmény, az alacsony tömeg és a funkcionális kivitel. Egyértelmű választás olyan felhasználók számára, akik jól manőverezhető, de mégis nagy teljesítményű, stabil gépet keresnek, nagy hatótávolsággal. DXR gépeink korszerű és könnyen használható távvezérlővel vannak ellátva, ami páratlan felhasználóbarát megoldásokkal és jól átgondolt kivittel büszkélkedhet. Mindez a tapasztalatunkkal, szakmai tudásunkkal és globális jelenlétünkkel ötvözi azt jeleni, hogy Ön biztosra veheti a könnyen elérhető és kompetens szervizt és támogatást.



További információ:
www.husqvarnacp.com

DXR FELHASZNÁLÓI KÉZIKÖNYV
Nézzze meg a Husqvarna DXR modelleket munka közben és ismerje meg, hogyan kell kezelni őket: www.dxruserguide.com



Termékinlát áttekintése

A Husqvarna bontórobotok termékcsaládjába öt alapvető modell tartozik, a 15 kW-os DXR 140-tól kezdve, ami 360°-ban forgó karral rendelkezik, a 22 kW-os DXR 310-ig, ami teleszkópos karral van szerelve. A robotok tömege 985 kg és 2020 kg között van. A funkciócsomagok segítségével a DXR termékcsalád összesen 17 különböző változattá bővíthető. A maximális termelékenység érdekében válassza a munkájához optimális konfigurációt.

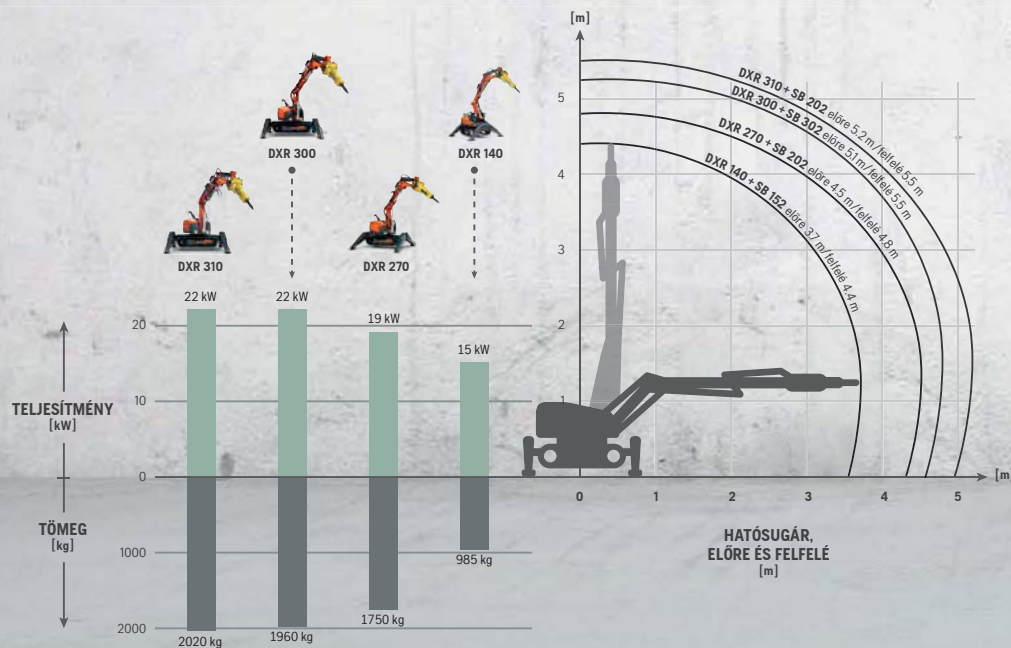

KOMPAKT A keskeny kivitelnek köszönhetően a gép átfér a standard ajtónyílásokon. Az alacsony magasságnak köszönhetően munka közben jól át lehet látni a gép fölött, így hatékonyabb és biztonságosabb a működ-tetése, továbbá alacsonyabban van a gép súlypontja. A támasztótalpak extra széles fesztávval bírnak, így kiváló stabilitást és magas teherbírást biztosítanak.

SOKOLDALÚ A számos kiegészítő szerszámmal és tartozékkal rendelkező Husqvarna DXR gépek igen hasznosak és hatékonyak a nehéz és veszélyes munkákhoz építkezéseknél és felújításoknál: törés, vésés, zúzás, nyírás, ásás, lapátolás... Ön dönti el, hogy mire használja.



VEZETÉK NÉLKÜLI A Husqvarna DXR távvezérlője a piacon kapható egyik legkorszerűbb és legkönnyebben kezelhető modell, amely egyedi módon egyesíti magában a felhasználóbarát és az alaposan átgondolt kivitt. Segítségével a gép minden művelete egyszerűen és kényelmesen vezérelhető. A vezérlőegység 3.5 colos színes képernyővel van ellátva, ami könnyen leolvasható.



TERMELÉKENY Ezek a gépek magas teljesítmény/tömeg aránnyal bírnak. Az intelligens funkcióknak, innovatív mérnöki megoldásoknak és csúcs modern technológiának köszönhetően könnyű kezelni őket. Gyorsan pozicionálhatók és időigényes előkészületek nélkül készen állnak a munkavégzésre.

GYÁRILAG BEÉPÍTETT FUNKCIÓCSOMAGOK A TERMELÉKENYSÉG FOKOZÁSA ÉRDEKÉBEN

Most lehetősége van arra, hogy a Husqvarna DXR modellt további funkciókkal kibővítve rendelje meg a fokozott pontosság, teljesítmény és védelem érdekében. A csomagok tiszta, gyári környezetben történő beszerelésével időt és pénzt takarít meg, illetve biztosítja a beszerelés kiváló minőségét. Jelenleg három gyári funkciócsomag áll rendelkezésre: P1, P2 és P3. (Az ezekben található komponensek értékesítés utáni beszerelésre is kaphatók.) További információ: www.husqvarnacp.com

Hidraulika csomag extra funkciókhoz

Hengervédő készlet (C2+C3)

Kiegészítő hűtés csomag

Tömlővédelem

Tűzálló hidraulika olaj

Acél hernyótalpak

Acéltalpak

Extra hűtés vésőkalapácshoz

Hővédő készlet SB202/SB302 modellekhez
(külön kell megrendelni)

HIDRAULIKA CSOMAG (P1)



KIEGÉSZÍTŐ HŰTÉS (P2)



HŐVÉDŐ KÉSZLET (P3)



● = Gyári beszerelés

● = Értékesítés utáni beszerelés



KIEGÉSZÍTŐ HŰTÉS (P2)

Segítségével a DXR modell folyamatosan, maximális teljesítménnyel üzemelhet magasabb környezeti hőmérsékleten, illetve magasabb termelékenységet érhet el bizonyos alkalmazások, mint például cementégető kemencék vagy acélművek esetében. Kapható a DXR 310, DXR 300 és DXR 270 modellekhez.

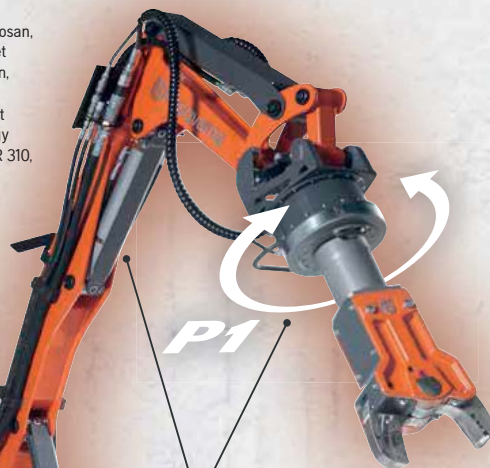

P1

HIDRAULIKA CSOMAG (P1)

A gépkonzol precízen vezérelhet egy extra hidraulikus funkciót, mint például a megfogók és nyíró tengely mentén történő elforgatását. A csomag részét képezik a külső hidraulikus hengerek védőpajzsai is. Valamennyi DXR modellhez kapható.

P2



HŐVÉDŐ KÉSZLET (P3) Lehetővé teszi a DXR modell salaktalanításra való felhasználását öntödében és hasonló alkalmazásokban. Védi a létfontosságú alkatrészeket a sugárzó, illetve a vezetett hő által okozott sérülésekkel szemben. Kapható a DXR 270, DXR 300 és DXR 310 modellekhez.



Acél hernyótalpak



Acéltalpak

Tömlővédelem
és tűzálló hidraulika olajExtra hűtés
a vésőkalapácshoz

P3

Hővédő készlet
SB202/SB302
modellekhez
(külön kell megrendelni)



BONTÓROBOTOK	DXR 310	DXR 300	DXR 270	DXR 140
MŰSZAKI ADATOK				
Teljesítmény (kW)	22	22	19	15
Tömeg (kg)	2020	1960	1750	985
Hatóságár felfelé/előre (m*)	5.5/5.2	5.2/4.9	4.8/4.5	4.4/3.7
Dózer tárcsa/támasztótalpak	Támasztótalpak	Támasztótalpak	Támasztótalpak	Támasztótalpak
Teleszkópos/nem teleszkópos	Teleszkópos	Nem teleszkópos	Teleszkópos	Nem teleszkópos
Folyadékcsállítás (l/perc)	75	75	65	52
Rendszernyomás, névleges max. (bar)	200	200	200	200
Rendszernyomás, fokozott max. (bar)	250	250	250	250
Szabályozható folyadékcsállítás a szerszámokhoz és rendszerhez (l/perc)	0-75	0-75	0-65	0-52
Szivattyú típusa	Terhelés érzékelős axiális dugattyús szivattyú	Terhelés érzékelős axiális dugattyús szivattyú	Terhelés érzékelős axiális dugattyús szivattyú	Terhelés érzékelős axiális dugattyús szivattyú
Géptest szélessége (mm)	780	780	780	771
Géptest hosszúsága (mm)	2057 (támasztótalpakkal)	2057 (támasztótalpakkal)	2057 (támasztótalpakkal)	1614 (támasztótalpakkal)
Géptest magassága (mm)	1035	1035	1035	854
Távvezérlő	Hordozható	Hordozható	Hordozható	Hordozható
Kommunikáció	Bluetooth vagy kábel	Bluetooth vagy kábel	Bluetooth vagy kábel	Bluetooth vagy kábel
Hatótávolság, rádió	Max. 100 m	Max. 100 m	Max. 100 m	Max. 100 m
TERMÉK INFORMÁCIÓ	965 99 53-02 965 99 53-06, hidraulika csomaggal (P1) együtt 965 99 53-07, kiegészítő hűtéssel (P2) együtt 965 99 53-08, hővédő készlettel (P3) együtt	967 19 56-01 967 19 56-02, hidraulika csomaggal (P1) együtt 967 19 56-03, kiegészítő hűtéssel (P2) együtt 967 19 56-04, hővédő készlettel (P3) együtt	967 19 55-01 967 19 55-02, hidraulika csomaggal (P1) együtt 967 19 55-03, kiegészítő hűtéssel (P2) együtt 967 19 55-04, hővédő készlettel (P3) együtt	966 52 93-02 966 52 93-06, hidraulika csomaggal (P1) együtt

* Hatóságár a törővel együtt mért adat SB 302 (DXR 300), SB 202 (DXR 310, DXR 270) SB 152 (DXR 140) a forgásközépponttól a törő csúcsáig mérve, a gépkar teljes kitolása mellett.

**GONDOSKODJON A BETON
POR ÉS ISZAP OKOS, EGYSZERŰ
ÉS HATÉKONY ELTÁVOLÍTÁSÁRÓL!
A RENDSZER ÚTMUTATÓT LÁSD A 60. OLDALON**



ROPPANTÓK	DCR 300	DCR 100	MEGJEGYZÉS
MŰSZAKI ADATOK			
Tömeg (kg)	274	192	
Max. pofanyílás (mm)	430	425*/325**	
Törőerő (kN/t)	440/45	335/34 317/32	Max. teljesítmény a csúcsoknál (max. nyitott állásban, törés kezdete)
Működési mélység (mm)	200	193**	Nagy mélység, ami magas üzemi hatásokat eredményez
Betonacél méret (mm)	30	28	
JAVASOLT BERENDEZÉSEK	DXR 310/300/270	DXR 140	
TERMÉK INFORMÁCIÓ	966 78 64-01, tömlőkkel és adapter lemezzel együtt	966 78 63-01, tömlőkkel és adapter lemezzel együtt	

* Csapok külső pozícióban. ** Csapok belső pozícióban.



ACÉL OLLÓ	DSS 200
MŰSZAKI ADATOK	
Tömeg (kg)	185
Max. pofanyílás (mm)	200
Max. törőerő (kN/t)	841/85.7
Működési mélység (mm)	135
MAX. NYÍRÁSI MÉRETEK	
I-gerendák/profilok (mm/inch)	IPE 120 (120 × 64/4.7 × 2.5)
Tömör vas (mm/inch)	30 × 30/1.18 × 1.18
Cső (mm/inch)	75 × 5.0/2.95 × 0.20
Zártszelvény (mm/inch)	60 × 60 × 5.0/2.4 × 2.4 × 0.2
U-szelvény (mm/inch)	UPE 100 (55 × 100/2.2 × 3.9)
JAVASOLT BERENDEZÉSEK	DXR 310/300/270/140
TERMÉK INFORMÁCIÓ	967 27 80-01, tömlőkkel és adapter lemezzel együtt



Törőgép betét, DCR 300 Törőgép betét, DCR 100 Porcsökkenítő készlet törőgéphez

TARTOZÉKOK, DCR 300	
Törőgép betét	579 02 65-01
Porcsökkenítő készlet, törőgéphez	596 52 82-01
PÓTALKATRÉSZEK, DCR 300	
Roppantó fog	579 01 85-01
Betonacél vágó	579 00 93-01
TARTOZÉKOK, DCR 100	
Törőgép betét	579 02 66-01
Porcsökkenítő készlet, törőgéphez	596 52 82-01
PÓTALKATRÉSZEK, DCR 100	
Betonacél vágó	579 02 42-01
PÓTALKATRÉSZEK, DSS 200	
Vágóél, egyenes	587 01 94-01
Vágóél, hajlított	587 01 95-01



MARKOLÓKANALAK	DXR 310/300/270			DXR 140		
	SZÉLES	STÁNDÁRD	KESKENY	SZÉLES	STÁNDÁRD	KESKENY
MŰSZAKI ADATOK						
Tömeg (kg)	90	70	50	60	58	50
Szélesség (mm)	770	520	300	770	520	300
Térfogat (liter)	105	85	40	60	55	40
TERMÉK INFORMÁCIÓ	587 97 57-01	587 31 07-01	587 31 08-01	587 31 09-01	587 31 10-01	587 31 08-02



KÉTCSÉSÉS MARKOLÓK	MG 200	MG 100
MŰSZAKI ADATOK		
Tömeg (kg)	175	90
Max. pofanyílás (mm)	750	600
Erő (kN/t)	15/1.5	5.9/0.6
Szélesség (mm)	450	300
JAVASOLT BERENDEZÉSEK	DXR 310/300/270	DXR 140
TERMÉK INFORMÁCIÓ	586 74 30-01, tömlőkkel és adapter lemezzel együtt	586 74 29-01, tömlőkkel és adapter lemezzel együtt



BONTÓKALAPÁCSOK	SB 302	SB 202	SB 152
MŰSZAKI ADATOK			
Tömeg (kg)	300	200	140
JAVASOLT BERENDEZÉSEK	DXR 300	DXR 310/300/270	DXR 140
TERMÉK INFORMÁCIÓ	586 50 13-01, tömlőkkel és adapter lemezzel együtt	522 48 24-01, tömlőkkel és adapter lemezzel együtt	576 18 91-01, tömlőkkel és adapter lemezzel együtt
	587 05 02-01, tömlőkkel és adapter lemezzel együtt	580 90 21-01, tömlőkkel és adapter lemezzel együtt	



Lapos véső Széles véső Hegyes véső Stokkoló

TARTOZÉKOK SB 302	
Hővédő készlet bontókalapácschoz	586 70 28-02
Lapos véső, 76 cm	595 08 25-01
Széles véső, 77 cm	586 50 12-01
Hegyes véső, 76 cm	595 08 23-01
Hegyes véső, hosszú, 100 cm	586 50 10-02
Stokkoló	590 15 25-03
Porcsökkenítő készlet, bontókalapácschoz	583 80 72-02
TARTOZÉKOK SB 202	
Hővédő készlet bontókalapácschoz	586 70 26-02
Lapos véső, 63 cm	595 08 24-01
Széles véső, 65 cm	522 86 95-03
Hegyes véső, 63 cm	595 08 22-01
Véső X-profillal, hosszú, 90 cm	595 08 22-02
Stokkoló	590 15 25-02
Porcsökkenítő készlet, bontókalapácschoz	583 80 72-02

TARTOZÉKOK SB 152	
Lapos véső, 51 cm	576 63 35-02
Széles véső, 48 cm	576 63 35-03
Hegyes véső, 54 cm	595 08 21-01
Stokkoló	590 15 25-01
Porcsökkenítő készlet, bontókalapácschoz	583 80 72-01



MARÓDOB	DC 200
MŰSZAKI ADATOK	
Üzemi tömeg (kg)	200
Teljes vágófej szélesség (mm)	500
Maródob átmérő (mm)	240
Marófogak száma (db)	56
Max. vágóerő (kN) 350 bar mellett	12.6
Max. nyomoték (kNm) 350 bar mellett	1.4
Max. talaj/kő keménység (MPa)	25
JAVASOLT BERENDEZÉSEK	DXR 310/300/270/140
TERMÉK INFORMÁCIÓ	583 80 70-01, tömlőkkel és adapter lemezzel együtt

TARTOZÉKOK DC 200	
Porcsökkenítő készlet, maródobhoz	596 52 83-01

Husqvarna DXR 310/ DXR 300/ DXR 270

TARTOZÉKOK DXR 310		
1	Hidraulika készlet extra funkciókhoz*	582 71 50-01
2	Hengervédő készlet (C2 + C3)	586 70 13-01
3	Kiegészítő hűtés készlet	586 70 25-01
4	Kiegészítő hővédő készlet**	582 71 54-01
5	Acél hernyótalp, 1 db	579 21 73-01
6	Porcsökkenítő készlet	583 80 71-04
7	Szerszámléhuző készlet	583 80 73-04
8	Derékszij, távvezérlőhöz	501 79 31-01
9	Ellenőrző műszer	587 73 82-01
11	Tömlő készlet kiegészítés	589 57 79-01
	Heveder	501 79 30-01

TARTOZÉKOK DXR 300		
1	Hidraulika készlet extra funkciókhoz*	582 71 51-01
2	Hengervédő készlet (C2 + C3)	586 70 21-01
3	Kiegészítő hűtés készlet	586 70 25-01
4	Kiegészítő hővédő készlet**	582 71 55-01
5	Acél hernyótalp, 1 db	579 21 73-01
6	Porcsökkenítő készlet	583 80 71-03
7	Szerszámléhuző készlet	583 80 73-04
8	Derékszij, távvezérlőhöz	501 79 31-01
9	Ellenőrző műszer	587 73 82-01
11	Tömlő készlet kiegészítés	589 57 79-01
	Heveder	501 79 30-01

TARTOZÉKOK DXR 270		
1	Hidraulika készlet extra funkciókhoz*	582 71 52-01
2	Hengervédő készlet (C2 + C3)	586 70 21-01
3	Kiegészítő hűtés készlet	586 70 27-01
4	Kiegészítő hővédő készlet**	582 71 57-01
5	Acél hernyótalp, 1 db	579 21 73-01
6	Porcsökkenítő készlet	583 80 71-02
7	Szerszámléhuző készlet	583 80 73-04
8	Derékszij, távvezérlőhöz	501 79 31-01
9	Ellenőrző műszer	587 73 82-01
11	Tömlő készlet kiegészítés	589 57 79-01
	Heveder	501 79 30-01

PÓTKATRÉSZEK		
	Akkumulátor	587 31 16-02
	Akkumulátor töltő	510 28 50-03
	Kenőzsír bontókalapácshoz	521 91 77-01
	Kábel, távvezérlőhöz	589 86 04-01
	Speciális kenőzsír	588 81 48-01
	Olajszűrő	510 14 45-01
	Automata zsírozó szem, mama	510 26 78-01
	Automata zsírozó szem, papa	510 26 79-01
	Gyorscsatlakozó, mama	510 26 81-01
	Gyorscsatlakozó, papa	510 26 80-01
	Gumitalp	587 18 63-03
	Gumi hernyótalp	505 26 87-01
	Csatlakozó aljzat 63 A (mama)	531 11 71-32
	Csatlakozó aljzat 63 A (papa)	510 27 77-01
	Acéltalp	587 18 63-01

Husqvarna DXR 140

TARTOZÉKOK		
1	Hidraulika készlet extra funkciókhoz*	582 71 53-01
2	Hengervédő készlet (C2 + C3)	586 70 20-01
6	Porcsökkenítő készlet	583 80 71-01
7	Szerszámléhuző készlet	583 80 73-01
8	Derékszij, távvezérlőhöz	501 79 31-01
9	Ellenőrző műszer	587 73 82-01
10	Ellensúly	579 39 44-01
11	Tömlő készlet kiegészítés	589 57 79-01
	Adapter lemez DSS 200	586 41 67-01
	Adapter lemez DC 200	588 61 14-01
	Heveder	501 79 30-01

PÓTKATRÉSZEK		
	Akkumulátor	587 31 16-02
	Akkumulátor töltő	510 28 50-03
	Kenőzsír bontókalapácshoz	521 91 77-01
	Kábel, távvezérlőhöz	589 86 04-01
	Speciális kenőzsír	588 81 48-01
	Olajszűrő	574 71 39-01
	Automata zsírozó szem, mama	510 26 78-01
	Automata zsírozó szem, papa	510 26 79-01
	Gyorscsatlakozó, mama	510 26 81-01
	Gyorscsatlakozó, papa	510 26 80-01
	Gumitalp	587 18 63-03
	Gumi hernyótalp	579 32 84-01
	Csatlakozó aljzat 32 A (mama)	531 11 71-31
	Csatlakozó aljzat 32 A (papa)	510 27 77-02
	Acéltalp	587 18 63-01

* Az MG 200, MG 100 és DSS 200 használatához szükséges a Hidraulika készlet extra funkciókhoz.

** Olajat nem tartalmaz.



1 Hidraulika készlet extra funkciókhoz

2 Hengervédő készlet (C2+C3)



3 Kiegészítő hűtés készlet



4 Kiegészítő hővédő készlet



5 Acél hernyótalp



6 Porcsökkenítő készlet



7 Szerszámléhuző készlet



9 Ellenőrző műszer



11 Tömlő készlet kiegészítés



8 Derékszij, távvezérlőhöz



10 Ellensúly